



ҚАЗАҚ-ОРЫС ХАЛЫҚАРАЛЫҚ УНИВЕРСИТЕТІ
КАЗАХСКО-РУССКИЙ МЕЖДУНАРОДНЫЙ УНИВЕРСИТЕТ
KAZAKH-RUSSIAN INTERNATIONAL UNIVERSITY

**СБОРНИК МАТЕРИАЛОВ
СТУДЕНЧЕСКИХ НАУЧНЫХ ФОРУМОВ
ПО ИТОГАМ ПРОЕКТОВ
2017-2018 УЧЕБНОГО ГОДА**

Часть 1



Актобе, 2017

**КАЗАХСКО-РУССКИЙ МЕЖДУНАРОДНЫЙ УНИВЕРСИТЕТ
ҚАЗАҚ-ОРЫС ХАЛЫҚАРАЛЫҚ УНИВЕРСИТЕТІ
KAZAKH-RUSSIAN INTERNATIONAL UNIVERSITY**



Сборник материалов
международной научной конференции по студенческим
микроисследованиям
«International forum. Session 1. «Case study of projects»
22 декабря, 2017 г.

Ақтобе, 2017

УДК 378
ББК 74.58
i-69

«International forum. Session 1. «Case study of projects»: Сборник материалов международной научной конференции по студенческим микроисследованиям

Рецензенты:

Проректор по научно-исследовательской работе,
кандидат экон. наук
Проректор по УМР и ДОТ, кандидат физ-мат. наук

Алямова З.А.
Сеилханова Р.Б.

В сборнике представлены статьи гуманитарного, естественнонаучного, технического, юридического, филологического, историко-социологического, лингвистического, экономического, психолого-педагогического, информационного и других направлений исследований.

Цель конференции –

- повышение уровня научного информационного обмена и подготовки научных кадров, поиск совместных направлений исследований и укрепление сотрудничества учебных, научных и производственных организаций;
- привлечение талантливой молодежи к научному поиску, участию в перспективных научных исследованиях и установлению новых контактов;
- демонстрация научных концепций руководителей проектов, научных достижений студентов КРМУ и студентов-участников конференции приглашенных вузов в форме презентаций, докладов и пр.

Результаты опубликованных исследований представляют интерес для студентов различных направлений и специальностей, магистрантов, научных работников и преподавателей.

Ответственность за публикуемые материалы несут авторы научных статей.

ISBN 978-601-7441-20-3

СОДЕРЖАНИЕ

СОЦИАЛЬНО-ГУМАНИТАРНЫЕ НАУКИ / ӘЛЕУМЕТТІК-ГУМАНИТАРЛЫҚ ҒЫЛЫМДАР

Абишева Г., Изтлеуова С.Ш. ОҚУШЫЛАРДЫҢ ӨЗ БЕТІНШЕ ЖҰМЫСТАРЫН ҰЙЫМДАСТЫРУ ЕРЕКШЕЛІКТЕРІ	9
Айтчанова Ж.Б., Мустояпова А.С. ТҰЛҒАНЫҢ КРЕАТИВТІЛІГІН ҚАЛЫПТАСТЫРУ - ӨЗІН-ӨЗІ АНЫҚТАУҒА, ӨМІРЛІК БАҒЫТЫН АЙҚЫНДАУҒА МҮМКІНДІК РЕТІНДЕ	13
Aldanazarova A.A. LATYN ÄLİPBİİ MEDİTSİNA SALASYNDA	19
Алданазарова А.А. ЛАТЫН ӘЛПБИИ МЕДИЦИНА САЛАСЫНДА	21
Кубайдуллина А. ИСТОРИЧЕСКАЯ ТОПОНИМИКА АКТОБЕ (НА ПРИМЕРЕ ПРОСПЕКТА АБЫЛХАИР-ХАНА)	24
Аманова Д.Ж., Абаева Г.Б. ДЕОНТОЛОГИЧЕСКИЕ АСПЕКТЫ ПЕДАГОГИЧЕСКОЙ ЭТИКИ	29
Асенова А., Байдильдинова М.В. СЛОВООБРАЗОВАТЕЛЬНЫЕ МОДЕЛИ АНГЛИЙСКИХ АББРЕВИАТУР И СОКРАЩЕНИЙ	33
Ачибаева Н., Байдильдинова М.В. ПСИХОЛОГИЧЕСКИЙ АНАЛИЗ ТРУДНОСТЕЙ ПРИ ИЗУЧЕНИИ ИНОСТРАННОГО ЯЗЫКА	36
Ашимова Д.Ж., Карабалина А.А. ПРОБЛЕМА ДЕВИАНТНОГО ПОВЕДЕНИЯ	39
Кеңесова А., Байкелова Б.Ә. БАСТАУЫШ СЫНЫП ОҚУШЫЛАРЫНЫҢ ОРТА БУЫНҒА БЕЙІМДЕЛУІНІҢ ПСИХОЛОГИЯЛЫҚ ЕРЕКШЕЛІКТЕРІ	42
Бахеева М.Ж., Комарова Д.Т. ЖАМАН ӘДЕТТЕРДІҢ БАЛА ПСИХОЛОГИЯСЫНА ӘСЕРІ	47
Бахитова А., Карабалина А.А. ПСИХОЛОГИЧЕСКАЯ ОСОБЕННОСТЬ РАННЕЙ БЕРЕМЕННОСТИ	51
Бондаренко Н.О. СОВЕТЫ ПО ПОДГОТОВКЕ К ПУБЛИЧНЫМ ВЫСТУПЛЕНИЯМ. ВЫБОР ТЕМЫ	54
Габаева И.Х., Байдильдинова М.В. О РОЛИ САМОСТОЯТЕЛЬНОЙ ПОДГОТОВКИ СТУДЕНТОВ К СИНХРОННОМУ ПЕРЕВОДУ	56
Джунусова А., Карабалина А.А. ПСИХОЛОГИЯ ВЗАИМООТНОШЕНИЙ ПРОБЛЕМ ОТЦОВ И ДЕТЕЙ	58
Ергали Г.Т., Мустояпова А.С. ОҚУ-ТАНЫМДЫҚ МОТИВАЦИЯСЫН ҚАЛЫПТАСТЫРУ МӘСЕЛЕСІ	61
Есеналин Р.Д., Карабалина А.А. ГОЛОВНАЯ БОЛЬ РОДИТЕЛЕЙ ПОДРОСТКА	66
Ефременко В., Карабалина А.А. ПСИХОЛОГИЯ СУИЦИДАЛЬНОГО ПОВЕДЕНИЯ ПОДРОСТКОВ	69
Жалимбетова Д., Карабалина А.А. ПСИХОЛОГИЯ ИЗМЕНЫ СУПРУЖЕСКИХ ВЗАИМООТНОШЕНИЯХ	72
Жамигова Г.А. РУХАНИ ЖАҒЫРУ ЖӘНЕ ЛАТЫН ЖАЗУЫ	80
Жамигова Г.А., Абаева Г.Б. ЗАМАНАУИ ПЕДАГОГТИН ИМИДЖІ	85
Қазиева Р.Т., Миралиева А.Ж. ЖЕТКІНШЕКТЕРДІҢ МІНЕЗ-ҚҰЛҚЫНДАҒЫ ПСИХОЛОГИЯЛЫҚ ЕРЕКШЕЛІКТЕР	89
Қангерей М.Б., Қазиева Р.Т. ЖАСӨСПІМДЕР АРАСЫНДАҒЫ ДЕВИАНТТЫ МІНЕЗ-ҚҰЛЫҚТЫ ЖОЮ ЖӘНЕ АЛДЫН АЛУ ЖОЛДАРЫ	93
Қазысейтова А.И. ЕЖЕЛГІ ЖӘНЕ ҚАЗІРГІ ЗАМАН ШЕШЕНДІК ӨНЕРІНІҢ САЛЫСТЫРМАЛЫ ТҮРДЕ ЗЕРТТЕЛУІ	98

Калиева К.А. ЯЗЫК ТЕЛА И ЖЕСТОВ ПРИ ПУБЛИЧНЫХ ВЫСТУПЛЕНИЯХ	100
Карабаева Д., Карабалина А.А. ПСИХОЛОГИЯ ВОСПРИЯТИЯ ДОШКОЛЬНИКАМИ СЛУЖБЫ «ТЕЛЕФОН ДОВЕРИЯ»	102
Картюкова Н.В., Карабалина А.А. СИНДРОМ УТРАТЫ	106
Ефременко В.В., Картюкова Н.В. СОВЕТСКИЕ ПРАЗДНИКИ В СИСТЕМЕ ФОРМИРОВАНИЯ ИСТОРИЧЕСКОГО СОЗНАНИЯ (НА ПРИМЕРЕ ПРАЗДНИКОВ 23 ФЕВРАЛЯ И 8 МАРТА)	110
Кузбаева А.С., Медеубаев Е.И «МОДНЫЙ ПРИГОВОР» ПОЗДНЕСОВЕТСКОЙ ЭПОХИ	114
Кузбаева А.С. ИМИДЖ ПУБЛИЧНОГО ВЫСТУПЛЕНИЯ	118
Кузбаева А.С., Орашова К.П., Абаева Г.Б. ИЗУЧЕНИЕ ОСНОВНЫХ ЭЛЕМЕНТОВ ИМИДЖА СОВРЕМЕННОГО ПЕДАГОГА	123
Кульманова Қ.Қ., Комарова Д.Т. ИНТЕРАКТИВТІ ОҚЫТУ ӘДІСТЕРІН ҚОЛДАНУДЫҢ ЕРЕКШЕЛІКТЕРІ	127
Құттымұратова Г.К., Исина Ж.А. ЛАТЫН ӘЛПБИІ БОЙЫНША ҰСЫНҒАН ЖОБАЛАР	132
Қоғабаетова А.Т. ЛАТЫН ТІЛІНЕ КӨШУ-ҚАЗАҚ ТІЛІН САҚТАУ ҮШІН ЖАСАЛҒАН БІР ҚАДАМ	135
Қуандықова А.Қ. СЫРЫ АШЫЛМАҒАН СЫРЫМ БАТЫРДЫҢ МАЗАРЫ	139
Мұбаракбаева Б.М. ЛАТЫН ГРАФИКАСЫНА ӨТКЕН ТҮРКІ ЕЛДЕРІНІҢ ТӘЖРИБЕСІ	141
Муратова М.К., Жалимбетова Д.Ж., Ашимова Д.Ж., Карабалина А.А. ТЕХНОЛОГИЯ ТЕЛЕФОННОГО КОНСУЛЬТИРОВАНИЯ И ЕГО ОСОБЕННОСТИ	146
Муратова М., Карабалина А.А. ПОДРОСТКОВАЯ НАРКОМАНИЯ	151
Наурызалиева Н.Б., Мамбеталина А.А. ОҚУШЫЛАРҒА АРТ-ТЕРАПИЯ ҚОЛДАНУДЫҢ ПСИХОЛОГИЯЛЫҚ-ПЕДАГОГИКАЛЫҚ ЕРЕКШЕЛІКТЕРІ	154
Наурызбаева Ж.Ж., Комарова Д.Т. ПСИХОЛОГИЯЛЫҚ ТРЕНИНГТЕРДІ ПАЙДАЛАНУ АРҚЫЛЫ ОҚУШЫЛАРДЫҢ ҚАРЫМ- ҚАТЫНАСЫН ДАМУ	159
Ниязбекова З.Ж., Абаева Г.Б. СУЩНОСТЬ ПОНЯТИЯ « ИМИДЖ СОВРЕМЕННОГО ПЕДАГОГА»	165
Нұрмұқанова Г.М., Исина Ж.А. ЛАТЫН ТІЛІНІҢ ТАРИХЫ – БҮГІНГІНІҢ НӘТИЖЕСІ	168
Орынбасарова А.О. ТАБЫН БӨКЕНБАЙ БАТЫРДЫҢ ТАРИХТАҒЫ БЕЛГІСІЗ РӨЛІ	171
Өтепова Г.Т., Исина Ж.А. ЛАТЫН ӘЛПБИІНЕ КӨШУ – ҚАЗАҚ ТІЛІНІҢ ХАЛЫҚАРАЛЫҚ ДӘРЕЖЕГЕ ЖЕТУІНІҢ БАСТЫ КЕПІЛІ	174
Палавандишвили А., Мурзабекова Ж. ОБ ОСНОВНЫХ ПРИЕМАХ ПОДГОТОВКИ К ПЕРЕВОДУ	179
Сәрсенбай Ж.С. ӘЛЕМНІҢ ТАНЫМАЛ ШЕШЕНДЕРІ	182
Сошникова Д.А. КАК СДЕЛАТЬ СТРЕСС СВОИМ ДРУГОМ	184
Таңбаева А.Б. СӨЗ АСЫЛЫ - ШЕШЕНДІК ӨНЕР	186
Тілекбаева Г.Р., Абаева Г.Б. БІЛІМ БЕРУ САЛАСЫНДАҒЫ ЖАҢА ТЕХНОЛОГИЯЛАРДЫ ПАЙДАЛАНУДЫҢ ТЕОРИЯЛЫҚ НЕГІЗДЕРІ	188
Тюльмухамбетова С., Карабалина А.А. ПСИХОЛОГИЯ ОТНОШЕНИИ МЕЖДУ ПАРНЕМ И ДЕВУШКОЙ	191
Уразова Т.Т. САМОПРЕЗЕНТАЦИЯ В ПУБЛИЧНОМ ВЫСТУПЛЕНИИ	194
Хыдырова Ж.Б., Исина Ж.А. ЛАТЫН ӘРПТЕРІМЕН ҚАЗАҚША ЖАЗУ ЖОБАСЫ	196

**ТЕХНИЧЕСКИЕ И ЕСТЕСТВЕННЫЕ НАУКИ /
ТЕХНИКАЛЫҚ ЖӘНЕ ЖАРАТЫЛЫСТАНУ ҒЫЛЫМДАРЫ**

Әйімбетов Б.С. ЛОГИСТИКАЛЫҚ ТАЛДАУДЫҢ КЕЙБІР АСПЕКТІЛЕРІ	200
Алдашева Д.Т., Гришаева О.В. ЗНАЧЕНИЕ БАЗЫ ДАННЫХ В ПРОИЗВОДСТВЕ	202
Алейник Н. ИССЛЕДОВАНИЕ ОСНОВНЫХ ПОНЯТИЙ ЛОГИСТИЧЕСКОГО АНАЛИЗА	204
Арекешев Б., Калиева К.Б. РЫНОК ПИТЬЕВОЙ ВОДЫ	207
Байдаулетова А.Б., Умаров Б.М., Сейтенов Д.С. СИНТЕЗ СИСТЕМЫ АВТОМАТИЧЕСКОГО УПРАВЛЕНИЯ СИНХРОННЫМ ГЕНЕРАТОР	209
Баймаганбетова А.С., Дилмагамбетов А.С. АНАЛИЗ МАТЕМАТИЧЕСКИХ МОДЕЛЕЙ УПРАВЛЕНИЯ	217
Бакытжан И. АКТУАЛЬНОСТЬ МАРКЕТИНГОВЫХ ИССЛЕДОВАНИЙ И ИХ ПРИМЕНЕНИЕ	224
Бедаш В.А., Холтаев А.О., Гришаева О.В. ИГРЫ ДЛЯ РАЗВИТИЯ КРУГОЗОРА И МЫШЛЕНИЯ ЧЕЛОВЕКА	227
Бектұрған Д.Д., Калиева К.Б. КАЛИЙ ИОНДАРЫН АНЫҚТАУ ӘДІСІ	229
Бухарбай А.Б., Имангазин М.К. ЖАРАҚАТТАРДЫ ЗЕРТТЕУ ӘДІСТЕРІ	231
Daurenbek A.A., Sagynova A.M., Sarsenbekuly S., Sundet E. E., Sagiev Y.K., Sarsenov I.T. ROTOR-STATOR METHOD OF REMOVING THE ENERGY VOLTAGE OF TORNADO AND ACCUMULATION ITS ENERGY	242
Еркебулан А.Е., Гришаева О.В. ПОВЕДЕНИЕ ЧЕЛОВЕКА В ОПАСНЫХ СИТУАЦИЯХ	249
Есенбай Ә., Имангазин М.К. МЕТОДЫ УПРАВЛЕНИЕ РИСКАМИ	251
Жаулибаев Д.Ж., Айжарықов Е.Е., Сейтенов Д.С. ОБЗОР СУЩЕСТВУЮЩИХ СИСТЕМ УПРАВЛЕНИЯ	254
Жидегали Т.Қ. ҚОЙМАДАҒЫ ЛОГИСТИКАЛЫҚ ПРОЦЕС	258
Жулумбетов Д., Лям И., Сүндет Е., Әубәкір Д. Ә., Сағынова А. М. АПОФИС АСТЕРОЙДЫНЫҢ КЕЛТІРУІ МҮМКІН ҚАУІПТЕРІ, ОЛАРДЫ БОЛДЫРМАУДЫҢ ЗАМАНАУИ ТЕХНОЛОГИЯЛЫҚ ШЕШІМДЕРІ	261
Жулумбетов Д., Тұрдықылыш А., Алпамыс Н., Әубәкір Д. Ә., Сағынова А.М. ПРОЕКТИРОВАНИЕ, МОДЕЛИРОВАНИЕ ГИБРИДНОЙ ВЕТРО-ВОЗДУШНОЙ ЭНЕРГЕТИЧЕСКОЙ УСТАНОВКИ "ВЕРЕТЕНО-ПОДДУВКАТУШКА", РАБОТАЮЩЕЙ ОТ ЛИФТА	265
Жулумбетов Д., Алдияров Г.А., Лям И., Әубәкір Д.Ә., Сағынова А. М. СПОСОБ СНЯТИЯ ЭНЕРГЕТИЧЕСКОГО НАПРЯЖЕНИЯ ТОРНАДО, С ДАЛЬНЕЙШИМ ЕГО ИСПОЛЬЗОВАНИЕМ	272
Заксалькова А.А., Такишева С.А., Алдашева Д.Т., Гришаева О. В. РАЗНОВИДНОСТИ МУЛЬТФИЛЬМОВ	279
Кабиев А., Имангазин М. К. ЭКОЛОГИЧЕСКАЯ СЛУЖБА ПРЕДПРИЯТИИ ФУНКЦИЙ И ЗАДАЧИ ЗАВОДА В ОБЛАСТИ ПРИМЕНЕНИЙ	281
Калешова Д.С. ВЗАИМОДЕЙСТВИЕ МАРКЕТИНГА И ЛОГИСТИКИ	285
Калинов Қ.М. РЕНТГЕНДІК ДЕФЕКТОСКОПИЯ ӘДІСІНІҢ АНАЛИЗІ	287
Койшыбекова Н.А., Имангазин М.К. МОНОГРАФИЧЕСКИЙ И ГРУППОВОЙ МЕТОДЫ ИЗУЧЕНИ ТРАВМАТИЗМА	293
Кулмагамбет М.Н., Такишева С.А., Гришаева О.В. РИОБОКУ ДЛЯ КРЕВЕТОЧНИКА	295
Мамиров А.М. ТҮТІК-ОПТИКАЛЫҚ КАБЕЛЬДЕР ЖӘНЕ ҚҰБЫРЛАРДАҒЫ АҒЫП КЕТУДІ АНЫҚТАУҒА АРНАЛҒАН СЕНСОРЛЫҚ ЖҮЙЕ	297

Марабаева Д., Имангазин М.К. ТӘУЕКЕЛ ҚАУПТЕР ЖӘНЕ БАҒАЛАУҒА АРНАЛҒАН ӘДІСТЕР	304
Марченко А., Иваницкая Н.В. ТЕОРИЯ РИСКА И МОДЕЛИРОВАНИЕ РИСКОВЫХ СИТУАЦИЙ	308
Мокан В.О., Калиев Т.Т., Гришаева О.В. ИВАГУМИ КАК СТИЛЬ ЖИЗНИ	311
Мурзахметов А., Тикеев К., Сейтов А., Арекешев Б. СИНТЕЗ СИСТЕМЫ АВТОМАТИЧЕСКОГО УПРАВЛЕНИЯ ГАЗОТУРБИНЫМ ДВИГАТЕЛЕМ	314
Мурзахметов А. ПОТРЕБЛЕНИЕ ВОДЫ В КАЗАХСТАНЕ	322
Мырзабекова Ж.Т., Сатаева Г.Е. НАНОКӨМІРТЕКТІ КОМПОЗИЦИЯЛЫҚ ПОЛИМЕРЛІК МАТЕРИАЛДАРДЫ АЛУДЫҢ ЭЛЕКТРОФИЗИКАЛЫҚ ҚАСИЕТТЕРІН ЗЕРТТЕУ	324
Нурберген Д., Имангазин М.К. ФИНАНСОВЫЕ РИСКИ: МЕТОДЫ ОЦЕНКИ И ПОДХОДЫ К УПРАВЛЕНИЮ	329
Попов С.Ю., Иваницкая Н.В. СТРАТЕГИЯ КАК ИГРА В ЖИЗНИ ЧЕЛОВЕКА	336
Попов С.Ю. ВЕЛИКИЙ ШЕЛКОВЫЙ ПУТЬ 21 ВЕКА	338
Сембаева Л. Ж., Калиева К.Б. ТОЛЫҚ КЕРМЕКТІЛІГІН АНЫҚТАУДЫҢ КЕШЕНДІ ӘДІСІ	341
Тикеев К.С., Сейтенов Д.С. КЛАССИФИКАЦИЯ ПИТЬЕВЫХ БУТИЛИРОВАННЫХ ВОД	343
Толегенова М.С., Имангазин М.К. АНАЛИЗ КОЛИЧЕСТВЕННЫХ МЕТОДОВ ОЦЕНКИ РИСКА	345
Тұрдықлыш А., Алдияров Г., Алпамыс Н., Әубәкір Д. Ә., Сағынова А. М. НАЧАЛЬНАЯ СТАДИЯ ПРИВЛЕЧЕНИЯ ИСТОЧНИКА СВОБОДНОЙ ЭНЕРГИИ В ВИДЕ ПРИРОДНОЙ КАВИТАЦИИ	349
Турмаханбетова А.Н., Сатаева Г.Е. SiO₂ ЗОЛ-ГЕЛЬ МАТРИЦАСЫ НЕГІЗІНДЕ НАНОҚҰРЫЛЫМДЫ ЖАҢА МАТЕРИАЛДАР ӨНДЕУ	356
Цой Р.Э., Бедаш В.А., Холтаев А.О., Гришаева О.В. УСТАНОВКА ЗАМКНУТОГО ВОДОСНАБЖЕНИЯ	361

ЭКОНОМИЧЕСКИЕ НАУКИ / ЭКОНОМИКА ҒЫЛЫМДАРЫ

Айдаров Т., Утеуов Н., Нурмаганбетова М.С. ЛИЗИНГ КАК ФОРМА ПРИВЛЕЧЕНИЯ ИНВЕСТИЦИИ	363
Айдаров Т.М. ТУРИСТІК ФИРМАЛАРДЫ ЗЕРТТЕУ АРҚЫЛЫ ЗАМАН ТАЛАБЫНА САЙ ТУР ФИРМА ҚҰРУДЫ МЕНҒЕРУ («КЕРУЕН» ТУРИСТІК ФИРМАНЫҢ БИЗНЕС ЖОСПАРЫН ҚҰРУ)	368
Алейник Н., Попов С., Нурмаганбетова М.С. ИННОВАЦИИ КАК ФАКТОР ИНВЕСТИЦИОННОЙ ПРИВЛЕКАТЕЛЬНОСТИ ПРЕДПРИЯТИЙ КАЗАХСТАНА	370
Ахмаева Л., Борисова В., Каби К. ИННОВАЦИОННАЯ АКТИВНОСТЬ В ЧАСТНЫХ УНИВЕРСИТЕТАХ КАЗАХСТАНА	375
Ахмаева Л., Пилипенко Е.Н. ФОРМИРОВАНИЕ ОСНОВ ЗНАНИЙ ПО МЕНЕДЖМЕНТУ В ТУРИСТСКОМ БИЗНЕСЕ	378
Болтенко О.Н., Идрисова А.Р. РАЗВИТИЕ МАЛОГО И СРЕДНЕГО БИЗНЕСА В РЕГИОНЕ: ФОРМИРОВАНИЕ ПРИОРИТЕТНЫХ НАПРАВЛЕНИЙ НА ПРИМЕРЕ АКТЮБИНСКОЙ ОБЛАСТИ	381
Борзова Е., Пилипенко Е.Н. ФОРМИРОВАНИЕ ОСНОВ ЗНАНИЙ ПО МАРКЕТИНГУ В ТУРИСТСКОМ БИЗНЕСЕ	384
Борисова В. УЧЕТ И АНАЛИЗ ДЕНЕЖНЫХ СРЕДСТВ НА ПРИМЕРЕ ПРЕДПРИЯТИЯ ТОО «КЕНТАВР»	390

Ворожищев Я.В., Ульянова А.Г., Алямова З.А. ФЭНТЕЗИ И ПСИХОЛОГИЧЕСКОЕ СОСТОЯНИЕ ЧИТАТЕЛЯ	392
Дергач А.М. МАЛЫЙ БИЗНЕС: ХАРАКТЕРНЫЕ ЧЕРТЫ, ПРЕИМУЩЕСТВА, ЗАРУБЕЖНЫЙ ОПЫТ И ПРОБЛЕМЫ СТАНОВЛЕНИЯ В РЕСПУБЛИКЕ КАЗАХСТАН	395
Әйімбетов Б.С. ЖЕКЕ КӘСПКЕРЛІКТІ ДАМЫТУ БАРЫСЫНДАҒЫ БУХГАЛТЕРЛІК ЕСЕПТІҢ ЖҮРГІЗІЛУІ (МЫСАЛЫ ЖЕКЕ КӘСПКЕР «ТҰЛПАР»)	403
Калешова Д., Әйімбетов Б., Жидегали Т., Нурмаганбетова М.С. ИНВЕСТИЦИЯЛЫҚ ЖОБАНЫҢ БИЗНЕС-ЖОСПАРЫН ҚҰРУ ЕРЕКШЕЛІКТЕРІ	405
Карабалина К.А. ПРОБЛЕМЫ ПРОФЕССИОНАЛЬНОЙ БЕЗРАБОТИЦЫ В КАЗАХСТАНЕ	412
Қызылқұлова Д., Тачкараева В., Нурмаганбетова М.С. АЙМАҚТЫҢ ИНВЕСТИЦИЯЛЫҚ МҮМКІНДІКТЕРІН ТАЛДАУ	414
Қызылқұлова Д. КӘСПОРЫНДАҒЫ БУХГАЛТЕРЛІК ЕСЕПТІ ЖҮРГІЗУ БАРЫСЫНДА АҚПАРАТТЫҚ ТЕХНОЛОГИЯНЫ ҚОЛДАНУ (БАҒДАРЛАМА ҚҰРУДЫ МЕНГЕРУ)	421
Лигай Е. О ПЕРСПЕКТИВАХ РАЗВИТИЯ МАЛОГО И СРЕДНЕГО БИЗНЕСА В РК	423
Лигай Е., Жумагалиева Б.З. МОДЕЛИ УПРАВЛЕНИЯ ПЕРСОНАЛОМ	426
Лигай Е., Идрисова А.Р. ИГРЫ, В КОТОРЫЕ ИГРАЮТ ЛЮДИ	429
Мамбетова Ж.Н., Астафьев Е.Е. ОСОБЕННОСТИ ПРОИЗВЕДЕНИЙ Э. М. РЕМАРКА	431
Марченко А.Р., Жумагалиева Б.З. СУЩНОСТЬ И СОДЕРЖАНИЕ СИСТЕМЫ УПРАВЛЕНИЯ ЧЕЛОВЕЧЕСКИМИ РЕСУРСАМИ	433
Мешитбаева А., Айдаров Т., Нурмаганбетова М.С. НАПРАВЛЕНИЯ ПОВЫШЕНИЯ ИНВЕСТИЦИОННОЙ ПРИВЛЕКАТЕЛЬНОСТИ КОМПАНИЙ	435
Мешитбаева А.П. КАК НАУЧИТЬСЯ ПРЕДПРИНИМАТЕЛЬСТВУ	440
Нуралина К.М., Дусупова А.С., Васильченко Д.А. ГОСУДАРСТВЕННАЯ ПОДДЕРЖКА МАЛОГО И СРЕДНЕГО БИЗНЕСА В УСЛОВИЯХ МОДЕРНИЗАЦИИ ЭКОНОМИКИ	442
Нурумбетов А., Жумагалиева Б.З. СТРАТЕГИЯ ПРЕДПРИЯТИЯ НА ПРИМЕРЕ ТОО «СТАНДАРТ»	445
Нұрадинова Г.Н. КӘСПОРЫНДАҒЫ КАССАЛЫҚ ОПЕРАЦИЯЛАРДЫҢ БУХГАЛТЕРЛІК ЕСЕБІН ЖЕТІЛДІРУ ЖОЛДАРЫ МЕН МӘСЕЛЕЛЕРІ (МЫСАЛЫ РЕТІНДЕ ЖШС «ТЕХНОСЕРВИС»)	449
Оразалы М. Пилипенко Е.Н. «ӨНЕРЛІ АҚТӨБЕ» ТАҚЫРЫБЫ БОЙЫНША ШЫНАЙЫ ЖӘНЕ ВИРТУАЛДЫ ЭКСКУРСИЯ ҰЙЫМДАСТЫРУ	451
Ротнова В., Каналина А., Борзова Е. ИННОВАЦИОННАЯ АКТИВНОСТЬ В ГОСУДАРСТВЕННЫХ УНИВЕРСИТЕТАХ КАЗАХСТАНА	453
Ротнова В. ПРОЕКТНАЯ СИСТЕМА ОБУЧЕНИЯ КАК ИННОВАЦИОННЫЙ КЕЙС	456
Садықов Т.У. ИССЛЕДОВАТЕЛЬСКИЕ АСПЕКТЫ ПРАКТИКИ ИНФОРМАЦИОННОЙ ЭКОНОМИКИ	459
Талгат А., Пилипенко Е.Н. СОЦИАЛЬНАЯ ОТВЕТСТВЕННОСТЬ ТУРФИРМ	464
Тачкараева В.С. БАНК САЛАСЫНДАҒЫ ҚЫЗМЕТКЕРЛЕРДІҢ ЕҢБЕКАҚЫСЫН ЕСЕПТЕУ (МЫСАЛЫ ААҚ «ВТБ»)	467
Урекешова А., Жумагалиева Б.З. РУКОВОДСТВО И ВЛАСТЬ В ОРГАНИЗАЦИИ	470

Утеуов Н., Жумагалиева Б.З.	СТРАТЕГИЧЕСКОЕ УПРАВЛЕНИЕ	472
	ЧЕЛОВЕЧЕСКИМИ РЕСУРСАМИ	
Шаукебаев Ж.У.	БИБЛИОТЕКА КАК ОДИН ИЗ КЛЮЧЕВЫХ ЭЛЕМЕНТОВ	476
	ИНФОРМАЦИОННО-ОБРАЗОВАТЕЛЬНОЙ СРЕДЫ КРМУ	

ЮРИДИЧЕСКИЕ НАУКИ / ЗАҢ ҒЫЛЫМДАРЫ

Бондаренко Д.О.	ПРИНЦИПЫ И ВИДЫ ИНФОРМАЦИОННОЙ	480
	БЕЗОПАСНОСТИ	
Бондаренко Д.О	СОЦИАЛЬНЫЕ СЕТИ КАК СВЯЗЬ С	485
	АНТИКОРРУПЦИОННОЙ ПОЛИТИКОЙ	
Әбдіқалық Н., Тузельбаев Е.О., Амангелдықызы А.	ЖАСТАР ЖӘНЕ	487
	НАШАҚОРЛЫҚ	
Висаригова А.Ш., Жанузакова Л.Т.	ПРАВОВЫЕ ОСНОВЫ ЗАЩИТЫ ДЕТЕЙ	490
	ОТ ИНФОРМАЦИИ, ПРИЧИНЯЮЩЕЙ ВРЕД ИХ ЗДОРОВЬЮ И РАЗВИТИЮ	
Женис Л.А.	ИНФОРМАЦИОННАЯ БЕЗОПАСНОСТЬ В СОЦИАЛЬНЫХ	496
	СЕТЯХ	
Кальниязов А.А., Жанузакова Л.Т.	ПРАВОВОЕ РЕГУЛИРОВАНИЕ	499
	ИНФОРМАЦИОННОЙ СФЕРЫ КАК ОСНОВА ОБЕСПЕЧЕНИЯ	
	ИНФОРМАЦИОННОЙ БЕЗОПАСНОСТИ	
Молдаш Н., Тузельбаев Е.О., Амангелдықызы А.	НАШАҚОРЛЫҚ ҰЛТ ДЕРТІ	503
	ЖӘНЕ ОНЫҢ АЛДЫН-АЛУ ЖОЛДАРЫ	
Сарсенғалиев Д.Н.	КРИМИНОЛОГИЧЕСКОЕ ПРОГНОЗИРОВАНИЕ	505
	КОРРУПЦИОННОЙ ПРЕСТУПНОСТИ	
Слан А.М., Алаева Г.Т.	ОСНОВНЫЕ ПРОБЛЕМЫ ИНСТИТУТА	511
	СЛЕДСТВЕННОГО СУДЬИ	
Танабаева А., Тузельбаев Е.О., Амангелдықызы А.	НАШАҚОРЛЫҚТЫҢ	516
	ТҮРЛЕРІНІҢ ҚАУШПІЛІГІ	
Телибекова Д.Б.	ПРАВОВАЯ АГИТАЦИЯ АНТИКОРРУПЦИОННОЙ	518
	КУЛЬТУРЫ В СОЦИАЛЬНЫХ СЕТЯХ	
Өтемұратова Ж.Д.	ПРАВОВЫЕ ПРОБЛЕМЫ ЗАЩИТЫ МОЛОДЕЖИ ОТ	520
	НЕГАТИВНОЙ ИНФОРМАЦИИ	
Уткалиева К.А.	СОЦИАЛЬНЫЕ СЕТИ КАК СВЯЗЬ С	523
	АНТИКОРРУПЦИОННОЙ ПОЛИТИКОЙ	
Уткалиева К.А.	ПОНЯТИЕ И СОДЕРЖАНИЕ ПРАВА ЛИЧНОСТИ НА	526
	ИНФОРМАЦИЮ	
Шаметова С., Тузельбаев Е.О., Амангелдықызы А.	НАШАҚОРЛЫҚ ҒАСЫР	529
	ДЕРТІ	
Шукенов М.Б., Каирова Н.И.	КРИМИНОЛОГИЧЕСКАЯ ХАРАКТЕРИСТИКА	532
	ПРЕСТУПНОСТИ СРЕДИ НЕСОВЕРШЕННОЛЕТНИХ В Г.АКТОБЕ	
Шүйінішбаева Н., Ибрагимова Ж., Тузельбаев Е.О., Амангелдықызы А.	НАШАҚОРЛЫҚ – ҚАУШПІ ДЕРТ	536

**СОЦИАЛЬНО-ГУМАНИТАРНЫЕ НАУКИ /
ӘЛЕУМЕТТІК-ГУМАНИТАРЛЫҚ ҒЫЛЫМДАР**

**ОҚУШЫЛАРДЫҢ ӨЗ БЕТІНШЕ ЖҰМЫСТАРЫН ҰЙЫМДАСТЫРУ
ЕРЕКШЕЛІКТЕРІ**

Абишева Гүлмарал

«Педагогика және психология» мамандығының 2-курс студенті

Измлеуова Саманта Шекернаевна

Ғылыми жетекші, «Педагогика және психология» магистрі, аға оқытушы

С.Бәйішев атындағы Ақтөбе университеті, Ақтөбе;

Бұл мақала оқушылардың өз бетінше жұмыстарын ұйымдастыру ерекшеліктеріне арналған. Автор өз бетінше жұмыс ұғымының мәнін анықтап, оқушылардың өзіндік жұмыстарын ұйымдастыруға қойылатын талаптар мен шарттарын көрсетеді.

Түйінді сөздер: өз бетінше жұмыс, өз бетінше жұмыстарды ұйымдастыру.

Еліміздің әлеуметтік-экономикалық дамуының стратегиялық бағыттарына сәйкес білім беру жүйесін дамыта отырып, әлемдік білім кеңістігіне ықпалдастырудағы негізгі бағдар – адамды қоғамның ең маңызды құндылығы ретінде танып, оның рухани жан-дүниесінің дамуына, көзқарастары мен шығармашылық әлеуетінің, танымдық біліктілігі мен мәдени құндылықтарының жоғары деңгейде дамуына, жеке тұлғасының қалыптасуына жағдай жасау. Қазақстанның білім беру заңдары мен білім стандарттарында да әрбір азаматтың сапалы білім алып, өзінің алдына қойған мақсатына жету үшін, өз бетімен жұмыс жасаудың маңызы зор екені атап көрсетілген [1]. Ғылымның барлық саласында білім мазмұны мен көлемі қауырт өсіп отырған қазіргі әлемдік жаһандану кезіндегі осы мақсат, өздігінен оқу іс-әрекетін тиімді ұйымдастыруға да тікелей байланысты. Осыдан келіп, оқушылардың өздігінен оқу іс-әрекетін ұйымдастырудың оңтайлы әдістері мен тәсілдерін, оқыту түрлерін, нысандарын іздестіру өзекті сипатқа ие болады. Сондықтан, оқушылардың өздігінен орындайтын жұмыстарының педагогикалық жүйесін оқу іс-әрекетінде арнайы ұйымдастыру – оқу процесін жетілдірудің негізгі шарты болып табылады.

Өзіндік жұмыстарды ұйымдастыру мәселесіне көптеген зерттеулер арналған. Өзіндік жұмысқа берілетін анықтамалардың әртүрлілігіне қарамастан, оларды бірнеше шағын топқа бөлуімізге болады.

Г.Н.Дари өзіндік жұмыстың мәнін былайша ашады. Бұл жұмыстарды жеке тұлға өз бетімен орындайды, ол өзінің біліміне, сеніміне, дүниетанымына сүйене отырып атқарады.

Г.Н.Кулагина өзіндік жұмысты жеке тұлғаның іс-әрекет құралы, белсенділігі мен өз бетімен білім алуға дайындығы деп түсіндіреді.

И.Т.Протасовтың ойынша, өзіндік жұмыс- біліктілік пен күзиреттіліктер жиынтығы. [2]

Профессор Т.С.Сабыров өзіндік жұмысты ұйымдастырудың негізгі жолдары мен шарттарын анықтай отырып былай деп көрсеткен: «Оқушылардың өздігінен білім алуға деген қажеттері мен дағдылары өзінен-өзі пайда болмайды: мұндай қасиеттер мектепте мұғалім мен оқушылардың сабақ пен сабақтан тыс жұмыстарда бірлесе отырып, оқу-таным әрекетін ұйымдастыру үрдісінде қалыптасады.» Оқушылардың әр түрлі деңгейдегі өзіндік жұмыстарды орындауы олардың өзіндік танымдық қабілеттерін қалыптастыруға мүмкіндік береді: танып білу қабілеттерінің дамуына,

өзіндік ойлауға талпынуға, жаңа жағдайда дұрыс бағыт-бағдар жасай алуға, өз ойын еркін, дәлелді жеткізуге, ақпаратты сыни бағалауға, жаңа дерек көздерін дәйектілікпен талдауға, танымдық құзіреттіліктерде басшылыққа ала білуін қамтамасыз етуге, өз Отанының саналы азаматы болып өсуіне көмектеседі. Оқушының өзіндік танымдық құзіреттілігі көбінесе оқушының жасына, шамасына, білімді қабылдай алу деңгейіне, дайындығына, ынтасына, қызығушылығына, түрлі деңгейдегі тапсырмаларға, мұғалім мен оқушы арасындағы дұрыс түсінушілікке, қарым-қатынасқа, мұғалімнің басшылығына байланысты. Мұндағы ең бастысы оқушы орындап отырған өзіндік жұмысының мазмұны мен сипаты онда танымдық құзіреттіліктерін қалыптастыруға, тапсырмаларды орындауға деген талпынысты тудыру болып табылады.

Өзіндік жұмыстар әртүрлі әдістер арқылы іске асырылады, мысалы, жаттығу, кітаппен жұмыс істеу, бақылау, есеп шығару, эксперимент жүргізу. Өзіндік жұмыстарды сыныпта орындалатын өзіндік жұмыстар және үйде орындалатын өзіндік жұмыстар деп қарастыруға болады. Сыныпта орындалатын өзіндік жұмыстардың негізгі қызметін бақылау, тексеру болса, үйге берілетін өзіндік жұмыстар қызметі бекіту, жалпылай қорыту, нақтылап дәлелдеу болып табылады. Дұрыс ұйымдастырылған өзіндік жұмыстар жеке тұлғаның еркін дамуын, ойлау қабілеттерін жетілдірумен қатар танымдық құзіреттіліктерін қалыптастырады, мінез-құлқындағы өзіндік менін қарастырады.

Педагог Р.Сүлейменовтың пікірінше, өздігінен істейтін жұмыстарда жеке тұлғаның іскерлік қабілеті, білім көлемі, білім молдылығынан туатын толық дербестігі айқын көрінеді. Өздік жұмыстар оқушының дүниетанымына, ізденімдік қабілетінің дамуына, тұлға ретінде қалыптасуына ықпал етеді. Сонымен қатар, өздігінен ой қорытып, шешім шығаруға, дұрыс сөйлеп, сауатты жазуға, тіл байлығын арттыруға жәрдемдеседі.

Оқушылардың өзіндік жұмысының негізгі анықтамасын ғалым – педагог Б.П.Есипов өзінің еңбектерінде көрсетіп кеткен болатын. Ол «оқу-тәрбие үрдісінің ішіне енгізілген оқушылардың өзіндік жұмыстары-оқушылардың өздігінен, мұғалімнің қатысуынсыз, белгілі бір тапсырманың арнаулы уақыт ішінде орындалуы тиіс деп көрсетті. Осы үдерістің ішінде оқушы алдына қойылған мақсатты іске асыру үшін тапсырып, бар күш жігерін жұмсайды, сонымен қатар оқушының ақыл-ой, дене қабілеттерінің жұмыс деңгейін, іскерлік қабілеттерінің нәтижесі белгілі болады». Сондықтан өзіндік жұмыс оқушылардың пайымдау, сараптау, шығармашылық ойлау, бағалай білу сияқты қабілеттерін қалыптастырып, жаңалықтарды білуге, үйренуге асығып, өз бетінше ізденуге ұмтылдырады. Өзіндік жұмысты орындау қасиеттері біртіндеп жинала береді. К.Д.Ушинский тек оқушылардың өзіндік жұмыстары, оқушылардың ойлау, пайымдау, білім негіздерін қабылдау қабілеттерін дамытады деген.

Өзіндік жұмыс түрлерін ұйымдастыруда келесі талаптарды орындау керек:

- Өздігінен орындайтын жұмыстың мазмұны бағдарлама талаптарына сай болуы керек;

- Өзіндік жұмыс оқушылардың ойлау қабілетін дамытуға тиіс;

- Өзіндік жұмыстың түрі, мазмұны әртүрлі болуы керек;

- Әрбір орындалған өзіндік жұмыс тексеріліп, бағалануы керек.

Өздік жұмысты ұйымдастырудың шарттары мыналар: мұғалімнің нақты тапсырмалар (нұсқаулар) беруі; жұмысты орындаудың және аяқтаудың уақытын белгілеуі; мұғалімнің басқаруымен оқушылардың дербестігінің мөлшері, олардың жұмысты өз еркімен және қалауымен істеуі; оған әсер ететін мотивтер.

Өзіндік жұмыстың түрлері сан алуан. Оларды топтастыру - күрделі мәселе. Оның жиі кездесетін бір тобы – сабақ мақсатына қарай қолданылатын жұмыс түрлері:

жаңа білімді меңгеру (материалды жан-жақты талдау, мұғалімнің ауызша баяндауының жоспарын, конспектісін жасау т.б. тәсілдерге үйрену), жаңа білімді бекіту (түрлі жаттығулар, есеп шығару, түрлі жазбаша, графикалық, практикалық т.б. жұмыстар).

Өзіндік жұмысты ұйымдастыру формалары: жеке оқушы, топпен жұмыс, барлық оқушылармен. Өздік жұмыстар әр сабақта міндетті түрде жүргізіліп отыруы қажет. Оқушылардың өзіндік жұмыстарын тиімді ұйымдастыру сабақ сапасының артуына септігін тигізеді. Теориялық білімнің терең бекіп, жүйелі қалыптасуына өздік жұмысқа берілетін тапсырмалар дұрыс таңдап алынып, құрастырылуы байланысты болады. Оқушының өзіндік әрекетінің нәтижесінде оның бойында мынадай қасиеттер қалыптасады:

1. Өз бетінше ойлау біліктері мен ізденімпаздылығы.
2. Оқуға деген қабілеттілігінің артуы.
3. Берілген білімді игеру.
4. Жеңілден қиынға қарай қиналмай өтуі.
5. Рухани байлығы молайады.
6. Өз ойының дербестігі байқалады. [3]

Бүгінгі таңда оқушылардың үзіліссіз білім алу міндеттерін жетілдіруге сай мектеп мұғалімдеріне олардың ойлау қабілеттерін одан әрі арттыру, танымдық және шығармашылық қабілеттерін дамыту, сонымен қатар өзіндік жұмыстарына қатысты іскерліктері мен дағдысын тәрбиелеу талап етілуде. Ол үшін өзіндік жұмыс оқушылардың тек үй жұмысын орындау барысында ғана емес, оқыту процесінің өн бойында өз орнын табуы тиіс. А. Байтұрсынов : оқушының өзіндік жұмысының маңызын бала білімді тәжірибе арқылы өздігінен алуы керектігін атап айтқан болатын. Жалпы білімге деген құштарлық- кез келеген сыныптағы балаға тән қасиет. Күн сайын жаңа бір нәрсені білуге ұмтылу -бала үшін зор қуаныш, үлкен мерей. Ал, В.Г. Лембергтің пікірінше, өзіндік жұмыстарды ұйымдастыру мына шарттарға байланысты:

- жұмыстың мақсатын айқын түсінуі;
- жұмыстың жемісті аяқталуына оның алдағы нәтижесіне қызығуы;
- жұмысты өз еркімен, қалауымен орындауы.

Оқушының-таным әрекетін арттырудың тиімді құралдарының бірі- оқушының өзіндік жұмысы мен өздігінен білім алу әрекеті. Өзіндік жұмыс істеу іскерліктері мен дағдылары ,сөзсіз, ой еңбегінің мәдениетімен байланысты. Білімді игеру барысында оқушы кездесетін қиыншылықтарды жеңуде табандылық еске сақтау, кітаппен жұмыс, байқау және жазба жұмысын жүргізе білу, ой әрекеттерінің бірқатар тиімді тәсілдерін игеру, өзін бақылай білуі керек. Өзіндік жұмысты ұйымдастырудың шарттары мыналар:

- мұғалімнің нақты тапсырмалар, нұсқаулар беруі;
- жұмысты орындаудың және аяқтаудың уақытын белгілеуі;
- мұғалімнің басқаруымен оқушының дербестігінің мөлшері;
- олардың жұмысты өз еркімен және қалауымен істеу, оған әсер ететін мотивтер.

Өзіндік жұмыс мектеп оқушыларының дербес оқу-іздену қызметінің ғана өзегі болып қана қоймай, мұғалімдердің оқыту қызметіндегі «ең кіші ұйымдастыру бөлшегі» болып табылады. Осыған орай, оқу процесін ұйымдастыруда өзіндік жұмыс бір жағынан, мұғалімнің оқытушылық қызметін ұйымдастыру құралы, екінші жағынан, оқушының дербес оқу қызметі бола отырып, жүйедегі жетекші екі бағыттың тоғысар тұсы ретінде қарастырылады.

Сонымен, оқушылармен жүргізілетін өзбетінше жұмыс теорияны практикамен, оқытуды өмірмен байланыстыруға мүмкіндік

береді; оқушылардың білім, білік және дағдыларын қалыптастыруға игі әсер етіп, жүйеге келтіріп, сабақтың сапасы мен тиімділігін арттырады; оқушылармен жүргізілетін өзбетінше жұмыс балалардың логикалық ой-өрісін дамытып, пәнге деген қызығушылығын арттырады.

Пайдаланылған әдебиеттер тізімі:

1. Қазақстан Республикасының Білім туралы Тұжырымдамасы - Алматы, 2012ж.
2. Баширова Ж.Р. Педагогикалық технологиялар арқылы оқушылардың танымдық қызығушылықтарын арттыру - Алматы, 2003 ж.
3. Кішібаева Д. Оқушыларды шығармашылыққа баулуда белсенділігін арттыру жолдары // Бастауыш мектеп, 2009 ж., №3,
4. Зимняя И.А. Педагогикалық психология. – Алматы, TST- company, 2005 ж.
5. Елемисова Л. Оқушылардың өзіндік жұмыстарын ұйымдастыру //Математика және Физика, 2002 ж., № 1.

ТҰЛҒАНЫҢ КРЕАТИВТІЛІГІН ҚАЛЫПТАСТЫРУ - ӨЗІН-ӨЗІ АНЫҚТАУҒА, ӨМІРЛІК БАҒЫТЫН АЙҚЫНДАУҒА МҮМКІНДІК РЕТІНДЕ

Айтчанова Жансая Болатқызы

С.Бәйішев атындағы Ақтөбе университетінің 4-курс студенті

Мустоянова А.С.

Ғылыми жетекші, пед.ғ.к., доцент

С.Бәйішев атындағы Ақтөбе университеті, Ақтөбе;

Инновациялық білім беру кеңістігінде тұлғаның креативтілігін қалыптастыру мәселесі күн тәртібінен түспей отыр. Ал қазіргі таңда креативті білім беру маңызды құндылық ретінде қарастырылуда.

Түйінді сөздер: білім беру кеңістігі, тұлға, креативтілігін қалыптастыру

СОЗДАНИЕ ТВОРЧЕСТВА ЧЕЛОВЕКА - КАК ВОЗМОЖНОСТЬ САМООПРЕДЕЛЕНИЯ, ОПРЕДЕЛЕНИЯ НАПРАВЛЕНИЯ ЖИЗНИ

Айтчанова Жансая Болатқызы

Студент 4 курса Актюбинского университета им. С.Байшева

Мустоянова А.С.

Научный руководитель, кандидат педагогических наук, доцент

Актыбинский университет им. С.Баишева, Актобе;

В этой статье поднимается проблема формирования креативности личности в пространстве инновационного обучения. На данном этапе развития общества обучение креативности рассматривается как одна из высших ценностей образования.

Ключевые слова: образовательная пространство, личность, формирование креативности

CREATION OF HUMAN CREATIVITY - AS AN OPPORTUNITY FOR SELF- DETERMINATION, DETERMINING THE DIRECTION OF LIFE

Aitchanova Zhansaya Bolatzy

A fourth-year student of Aktobe University

Mustapova A.S.

Scientific adviser, candidate of pedagogical sciences, associate professor

Aktobe university n.a. S.Baishev, Aktobe;

This article raises the problem of the formation of a person's creativity in the space of innovative learning. At this stage of the development of the society, learning creativity is regarded as one of the highest values of education.

Key words: educational space, personality, creativity formation

Білім беру жүйесін жетілдірудің маңызды міндеттерінің бірі білім беруді дамытудың 2011-2020 жылдарға арналған Мемлекеттік Бағдарламасымен және «Зияткерлік ұлт – 2020» Жобасымен тікелей қатысы бар әр сатыда білімнің базалық мазмұнына тұлғаның креативтілігін қалыптастыру болып табылады. ҚР Президенті

Н.Ә.Назарбаевтың «Болашақ» бағдарламасының стипендиаттарымен кездесуі кезіндегі сөзінде (2008 жылғы 8 қаңтар, Астана қ.) Қазақстандықтардың жаңа буынын тәрбиелеуге және Қазақстанның бәсекеге қабілетті адами капиталы бар мемлекетке айналуына септігін тигізетін зияткерлік ұлттың дамуының маңызды аспектілері айқындалды. Білім жүйесінің инновациялық дамуының қажеттілігі ерекше аталып өткен болатын.

Ақпараттық қоғамға тән әлеуметтік қарқынның өсуі оқушылар мен студенттердің креативтілігін қалыптастыруда сапалы білім алып қана қоймайды, сондай-ақ тұлғаның жаңа өмір жағдайына бейімделуіне қажетті әлеуметтендіруді жылдамдатады. Сондықтан мемлекеттің экономикалық және әлеуметтік-мәдени дамуына байланысты қолданбалы білімге қойылатын талаптар мен білімін тәжірибе жүзінде қолдана алатын шығармашылық пен креативтіліктің қажеттілігі (олардың диапазондары кеңейеді, жаңа сапалық белгілер қалыптасады) артады.

Шет ел ғалымдарының бірі Е.Торренс креативтілікті білімді қажетсінумен кедергілердің күрделенуімен, болжам мен идея қалыптастырумен байланысты болатын мәселелерге сезгіштіктің пайда болуы ретінде қарастырады. Оқушылар күнделікті үсті-үстіне келіп тұрған ақпараттардың барлығын есте сақтау мүмкін еместігін және оның қажеттілігінің жоқтығына біртіндеп мойын ұсынуда. Осыған байланысты баланың меңгерген білім көлемінен де, өзіне қажеті білім ала білу бейімділігі және оны өмірде қолдана білуі маңызды [1].

Зерттеулерде креативтілік ұғымы төмендегідей әр қырлы түсіндіріледі: креативтілік дегеніміз ол - шығармашылыққа икемділік деп анықтама берсе; екіншісі: креативтілік ол - индивидтің жаңа түсініктерді жасау мен жаңа дағдыларды қалыптастыру қасиетін бейнелейтін қабілеті, яғни, шығармашылыққа қабілеттілік; үшіншісі: креативтілік ол –жеке тұлғаның танымдық белсенділігі арқылы көрінетін шындыққа жету, жаңаны жасаушылық көзқарасы; креативтілік ол – шығармашылықтың бір түрі, субъектінің жаңашылдықты тудыратын кейбір қабілеттері ретінде; жеке тұлғаның өз қабілеттіліктерін дамыту мен қолдануға дайындық ретінде қарастырылады [2,3].

Мұнда өзіндік мақсат қоюға қабілеттілік, берілген тапсырманың шегінен шыға алу қабілеті сияқты креативтіліктің маңызды ерекше белгісі байқалады.

Д.Б.Богоявленская креативтілік - ерекше және бірегей феномен ретінде сипатталатын бұрынғы зерттеулермен салыстырғанда, оның зерттеулерінде креативтілікті әрбір жеке тұлғаға тән индивидтің интеллектуалдық және жеке тұлғалық ерекшеліктері кешені мен процесі ретінде қарастыру тенденциясы айқын көрінеді. Бұл креативтілік мәселесіне түрлі тәсілдерді кез келген жеке тұлғаға тән нәтиже ретінде, шығармашыл тұлғалар жететін, объективті әлеуметтік мәнді жаңа нәтиже ретінде, рефлексия мен субъективтік өзін-өзі бағалау негізіндегі жеке тұлғалық мәнді сапа ретінде де зерттеліп жатқандығын дәлелдейді.

Осы салада Д.Б.Богоявленская жүргізген зерттеулер берілген феномен (креативтілік) көпфакторлы басымдылықтармен оқушының мектепке дейінгі балалық шағымен, оны оқытудың жағдайымен, оның даралық ерекшелігімен байланысты екендігін назарға алу керектігін негіздейді [4]. Сондықтан, өз кезегінде, креативті жеке тұлғаны қалыптастырудың біртұтас жүйесін жасауға негіз ретінде қызмет етеді.

С.А.Медник креативтілікті жаңа талаптар мен кейбір арнайы талаптарға жауап беретін элементтердің жаңа комбинацияларда қайта конструкциялану процесі ретінде қарастырады, үш компонент функциясы тапсырмаларына мыналарды креативті жауап деп санайды:

- 1) біліктілік берілген салаға релевантты (білім, тәжірибе);
- 2) икем, релеванттық креативтілік (ойлау түрлері);

3) тапсырма мотивациясы [5].

Сондықтан да қазіргі таңда оқушыға деген көзқарас пен қарым-қатынаста оны объект деп қарамай, дамушы тұлға ретінде қабылдап, оқушылармен жүргізілетін оқу-тәрбие жұмысы да осыған лайық өзгерістерге ұшырап, қазіргі педагогикадағы тұлғаны қалыптастыруға бағытталған жаңа технологияны енгізудің қажеттілігі туып отыр. Ал жаңа технологияны пайдаланудың мақсаты – міндетті деңгейдегі білімді қалыптастыра отырып, креативті, шығармашылық деңгейге жету.

Тұлғаның креативтілігін қалыптастыру қазіргі педагогиканың басты міндеттері ретінде қарап, мәселенің ғылыми-әдістемелік негіздерін саралау, жүзеге асыру маңызды.

Егер креативтілік көрсетілген бағыттардың бірі тұрғысынан түсінілсе, онда мәселенің мүлде жалаңданып және біржақты қарастырылады, әсіресе, бұл білім беру мәселесін нәтижеге жету ретінде ғана емес, сонымен бірге, оқу барысында жеке тұлғаның шығармашылық әлеуеті, тұтасымен алғанда креативтілік дамитын шығармашылық оқыту мен тәрбиелеу процесін ұйымдастыру және басқару ретінде қарайтын мектеп педагогикасына қатысты.

Міне, сондықтан бүгінде креативтілікті дамыту мүмкіндігін креативті оқыту мен тәрбиелеу процесіндегі жеке тұлғалық категория ретінде зерттеу соншалықты қажет болып отыр.

Мұндай әдіснамалық тәсіл педагогикадағы креативтіліктің: ғылым негіздерін тануда бастапқы кезеңінен және қарама-қайшылық негізіндегі (ішкі және сыртқы) жаңа идеялардың тууынан жеке тұлғалық нәтижені де, педагогтің шығармашылық кемелдену кезеңіндегі әлеуметтік мәнді нәтижені де алуға дейінгі барлық іс-әрекет кешенін қарауды талап етеді.

Педагогикада креативтілік мәселесіне қатысты өзгеріс өткен ғасырдың 60-70 жылдарында болды. Шығармашылықпен жұмыс жасайтын жаңашыл-педагогтар пайда болды.

Демек, бұдан шығатын тұжырым:

Демек, креативтілік ұғымына қатысты ғылымда бар кейбір көзқарастарды қарастыра келе, олардағы ортақ нәрсе: креативтілікті, әрбір адам шығармашылыққа қабілетті, белгілі бір гипотетикалық қасиеттерге ие деген тұрғыдағы түсіну.

Сонымен, отандық педагогикалық және психологиялық ғылымда «креативтілік» ұғымы “шығармашылыққа икемділік” ретінде аударылады және индивидтің жаңа түсініктерді жасау мен жаңа дағдыларды қалыптастыру қасиетін бейнелейтін қабілеті, яғни, шығармашылыққа қабілеттілік ретінде; “танымдық белсенділігі арқылы көрінетін жеке тұлғаның шындыққа жету, жаңаны жасаушылық көзқарасы ретінде; “шығармашылық - субъектінің жаңашылдықты тудыратын кейбір қабілеттері ретінде; өз қабілеттіліктерін дамыту мен қолдануға дайындық ретінде қарастырылады. Мұнда өзіндік мақсат қоюға қабілеттілік, берілген тапсырманың шегінен шыға алу қабілеті сияқты креативтіліктің маңызды ерекше белгісі байқалады.

Сондықтан да қоғамның болашақ шығармашыл элитасы ретіндегі жоғары креативті маман-педагогтарды дайындау үшін оқыту жүйесін, бағдарламаларды жасау, қазірде, соған деген сұраныс саналы түсініліп, ерекше мән берілуі тиіс.

Креативті жеке тұлғаның қалыптасуы мен дамуының психологиялық алғышарттары туралы мәселені қоя отырып А.М.Матюшкин, оның келесі *құрылымдық компоненттерін* дифференциялайды:

1. танымдық мотивацияның доминантты ролі;
2. жаңаны байқау қабілетінде, мәселені қою мен шешуде көрінетін зерттеушілік, шығармашылық белсенділік;
3. ерекше жаңа шешімдірге жету мүмкіндіктері;

4. болжау мен алдын-ала сезіп қою мүмкіндіктері;

5. жоғары эстетикалық, адамгершілік және интеллектуалдық бағаларды қамтамасыз ететін идеальды эталондарды жасау қабілеттіліктері.

Берілген құрылымдық компоненттер - жеке тұлғаның шығармашылық ой-өрісінің детерминанттарын құрайды

Инновациялық білім кеңістігінде жеке тұлғаның креативтілігін қалыптастыру теориясы мен тәжірибесі семантикалық, философиялық, психологиялық, әдіснамалық, технологиялық, әдістемелік және практикалық тәсілдердің бірлігін талап етеді.

✓ *Семантикалық тәсіл* негізгі ұғымдардың мазмұнын нақтылауда қолданылады.

✓ *Философиялық тәсіл* субъектінің қоршаған ортамен өзара қатынасын реттейді.

✓ *Синергетикалық тәсіл* өзіндік белсенділікті арттыруды мақсат етеді.

✓ *Психологиялық тәсіл* оқушылардың ішкі сезімін тұрақтандырумен қатар қоршаған ортамен үйлесімді өмір сүруіне ықпалын тигізеді.

✓ *Рефлексиялық тәсіл* тұлға қалыптасу барысында туындаған қарама-қайшылықтарды анықтауға, өзін-өзі тану мен өзіндік қадағалау жүргізуге мүмкіндік береді. Рефлексиялық тәсіл негізінде педагогикалық үрдісте өз мінез-құлқына талдау жүргізуге дағдыланады.

✓ *Іс-әрекеттік тәсіл* тұлғаның шығармашылық бағдарына (қызығушылығы, қажеттілігі, бейімділігі т.б.) сай анықталатын тұлғалық сапасы мен қызметті орындаушылық қабілетін дамытуға бағытталады.

✓ *Тұлғаға бағдарланған тәсіл* тұлғаның жоғары субъективтілігін дамыту қажеттілігі негізінде қолданылады.

✓ *Жүйелілік тәсіл* әлеуметтік-мәдени (жалпы адамзаттық және кәсіби мақсаттар, құндылықтар жүйесі), психологиялық (шығармашылық, интеллектуалдық дамудың белгілі бір деңгейі, іс-әрекет пен қарым- қатынас стилін меңгерту жүйесі) қабілеттерді дамытуға бағытталады.

✓ *Технологиялық тәсіл* мазмұндық ұйымдастырушылық, әдістемелік және рейтингілік жүйелерден құралады.

✓ *Андрагогикалық тәсілдер* мұғалімдердің кәсіби құзыреттілігін қалыптастыру үрдісін әдістемелік қамтамасыз етумен қатар нәтижені тиімді бағалауға және мұғалімдердің өзіндік әрекетін белсендіруге оң әсерін тигізеді.

Синергетикалық тәсіл – педагогикада қолданылатын өзін-өзі ұйымдастыру, өз білімін толықтыру және өзін-өзі жетілдіру әдістерін меңгеру болып саналады. Синергетика («синергия» - бірлесіп әрекет ету, ынтымақтасу) өзін-өзі жетілдіру үрдісін коммуникативтік тұрғыда ұйымдастыруды талап етеді. Андрагогикалық тәсілдер негізінде мұғалімдердің кәсіби құзыреттілігін қалыптастыруда қолданылатын синергетикалық тәсіл дамыта оқыту технологиясымен тығыз байланыста жүргізіледі. Синергетикалық тәсіл негізінде ұйымдастырылған оқу үрдісі ашық диалог пен кері байланысқа негізделуі шарт деп санайды.

Кәсіби құзыреттілікті қалыптастыру мақсатында синергетикалық тәсіл өзара ынтымақтастық қатынасты жетілдіре отырып, өзін-өзі тану, өзін-өзі анықтау, өзін-өзі басқару, өзін-өзі жүзеге асыру үрдісінің тиімділігін арттыруға, мұғалімдердің педагогикалық және әлеуметтік-мәдени қызметін тиімді ұйымдастыруға бағытталады.

Өзін-өзі тану мәселесі өз дәуірінде ұлы ойшыл Сократтың өзі адамдарды өзіндік тануға шақырды. Өзіндік таным – өте күрделі, әрі субъективті маңызды сапа.

Өзіндік танымның күрделілігі төмендегі себептермен түсіндіріледі:

✓ Біріншіден, тұлға өзінің танымдық қабілетін дамытуы үшін қажетті әдістер мен тәсілдерді жинақтауы қажет және оны қолдана білуі шарт.

✓ Екіншіден, өзінің танымын кеңейту үшін қажетті материалдарды жинақтай білуі қажет.

✓ Үшіншіден, адамның өзі туралы білім оның дамуына әсерін тигізеді.

Сондықтан, «өзіндік таным» міндеті әр тұлға үшін субъективті маңызды сипатқа ие: осы бағыттағы кез-келген ілгерілеушілік адамның өзін-өзі дамытудағы жаңа қадам болып саналады.

Табиғи және әлеуметтік ортамен қарым-қатынас жүйесінде оқушы өзін түрлі рөлде ұстайды, түрлі сапалық қасиеттерін танытады және түрлі іс-әрекет субъектісі болуы мүмкін, қарым-қатынастың әр түрінде өзіндік «Мені» түрлі тұрғыда танытады. Өзіндік талдау үрдісінде өз «Мені» туралы білімнің ішкі және сыртқы психологиялық ерекшеліктері талқыланады, негізгі құндылықтар анықталады.

Өзіндік талдау жасау нәтижесінде оқушы өзіндік «Мені» жаңа байланыстарға түседі және жаңа сапалық өзгерістерді сезінеді де, жинақталынған жалпылама «Мен» бейнесі, өз болмысымыз туралы тұрақты пікір мен қоғамдық құндылықтар қалыптасады.

Сонымен, өзін-өзі тану қандай кезеңде жүзеге асырылады:

- өз әрекеті нәтижесіне талдау жасау, талдауды басқа адамдармен қарым-қатынас немесе тілдесім нәтижесімен, қарым-қатынастың озық үлгісімен салыстыру;
- өзіне басқалардың қарым-қатынасын сезіну;
- өзін-өзі тану өзінің жағдайына, ойы мен сезіміне бақылау жасау арқылы жүргізіледі.

Сонымен бірге біз қарастырып отырған құбылысты жүзеге асыру тәсілі болып табылатын рефлексивтік әдістеменің маңызы үлкен.

Сөйтіп, рефлексивтік әдісті дидактикалық тұрғыда сипаттау үшін, оқыту мақсатына енуі, білім меңгеру тәсілдері ретінде сипаттау және білім беру процесі субъектілерінің өзара қарым-қатынасын анықтау тұрғысынан оның маңыздылығын дәлелдеу қажет. Креативті жеке тұлғаны қалыптастыруда рефлексивтік тәсілді пайдаланамыз.

Рефлексия жағдайындағы философиялық түсінік бұл жағдайда әдіснамалық тәсілмен толықтырылуы тиісті, онда рефлексия шығармашылық ойлау, ой-өрісі, белсенділігі т.б. түрлерінде көрініс табатын нақты нәтиженің қорытынды түрі ретінде және нақты талдау, сыни тұрғыда қайта құру мен іс-әрекеттің нормативтік жағына байланысты қарастырылады. Рефлексия арқылы іс-әрекеттің жаңа сипаттарын өз бетінше табу оқыту мақсатына қол жеткізіледі. Мәселе білімді “арттыру” (когнитивтік парадигма) жөнінде ғана емес, құндылықтық-мәндердің (жеке тұлғалық парадигма) ұғынылуы, қалыптасуы жайында, сонымен қоса мәдени құндылықтардың қайта жаңғыруы мен жеке тұлғаның дамуының шығармашылық әлеуетінің қамтамасыз етілуі туралы болып отыр.

Оқушылар креативтілігін қалыптастыру бағдарламасында маңызды: оқу жоспарын өзгерту мен таңдау курсы енгізу; шығармашылыққа баулу әдістерін ендіру; шығармашылық орта құру; оқу барысында шығармашылық өнімге қол жеткізетін мотивациясын арттыру; креативтілік әрекетке бағдарлануда бағалау мен өзіндік бағалаудың болуы.

Қазіргі кезеңде негізде орта және жоғары білімнің мазмұнына оқушылар креативтілігін қалыптастырудың ғылыми-әдістемелік негіздерін дидактикалық қамтамасыз ету қалыптастырылу өзекті мәселе болып отыр. Сонымен қатар, төмендегідей жұмыстар жүргізілу жоспарлануда:

- оқушылардың креативтілігін қалыптастырудың әдістемелік нұсқаулар беру; тапсырмалар жүйесі әзірленеді; нәтижелерін бақылау әдістемесі (өлшемдері мен критерийлері) әзірленеді; дидактикалық материалдар жинағы ұсыну;

- оқушылардың креативтілігін қалыптастырудың технологиясын ұсыну;
- тұлғаның креативтілігі негізінде білім алушылардың шығармашылық әлеуетін арттыру;
- креативтілік сапаны арттырудың деңгейін диагностикалық әдістемелер жиынтығы арқылы анықтау.

Ғылыми нәтижелердің қолданымдылығы әлемдік экономика интеграциясы жағдайында еңбек нарығының сұраныстарына бағытталған, қазіргі тез өзгеретін заманда өзіндік даму жолын өз бетімен жобалауға қабілеті бар ЖОО мен жалпы білім беру мектебінің шығармашыл, креативті түлектерін дайындау қажеттілігімен анықталады.

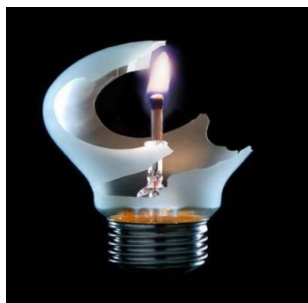

Пайдаланылған әдебиеттер тізімі:

1. Thinking creative in action and movement (Research Ed.).- Bensenville IL: Shoats Testing Service, 1980 г.
2. Арнгейм Р. Хрестоматия по возрастной и педагогической психологии. – М., 1981 г. – 225 с.
3. Основные современные концепции творчества и одаренности / Под ред. Д.Б.Богоявленской. – М.: Мол. Гвардия, 1977 г. – 115 с.
4. Богоявленская Д.Б. Психология усвоения знаний в школе. – М., 1959 г. – 244 с.
5. Матюшкин А.М. Проблемные ситуации в мышлении и обучении. – М.:Педагогика, 1972 г. – 208

LATYN ÁLIPBII MEDITSINA SALASYNDA

Aldanazarova Aiajan Aldanazarqyzy

Qazaq-Orys Halyqaralyq ýniversitet, 030006, Aqtóbe, Áiteke bi kósh. 52;

Latyn tili meditsinanyń halyqaralyq tili bolyp tabylady. Qazirgi kezdegi meditsinalyq terminologıa – birneshe júz myń terminder sanyna jetken, eń kólemdi jáne kúrdeli terminder júsesiniń biri. Latyn jáne ejelgi grek tilderi meditsina men biologıanyń barlyq salalarynda jańa terminder túzý úshin negizgi internatsionaldy qainar kózi bolyp jalǵasyp keledi.

Язык медицины, латинский язык является международным. Современная медицинская терминология – термины, количеством несколько сотен тысяч, самый объемный и один из сложных терминов системы. Основные языки латинский и древнегреческий медицины и биологии во всех сферах интернационального источником для образования новых терминов продолжается.

The language of medicine, Latin is the international language. Modern medical terminology – terms number several hundred thousand, is the largest and one of the complex terms of the system. The main languages of Latin and ancient Greek medicine and biology in all areas of international source for the formation of new terms goes on.

Kilt sózder: Latyn tili, meditsına, termin.

Ózektiligi: Qazaq tilin latyn grafikasynda kóshirý ereshelikteri

Maqsaty: Elimizdiń latyn grafikasynda kóshýi, meditsına salasyna da paidaly ekenin túsindirý.

Material, zertteý ádisi, ádisnamasy: sintezdeý, abstraktııalaý, jınaqtaý

Latyn tili Apennin jarty aralynda kóne Latsıı (qazir Latsıo) mekeninde ornalasqan Latini tapasynyń atynan shyǵyp otyr.[1,3] Latyn tiliniń eń joǵary biǵine jetken kezeńi, bul b.z.b. I ǵasyrda imperator Avgýstyń bilik qurǵan kezeńi – «Altyn kezeń». Altyn nemese klassikalıyq kezeń, latyn tiliniń grammatikalıyq, sintaksikalıyq jáne stilistikalyq mǵesine jetken kezeńi. Galyım Dioskorıd (b.e.d. I ǵ.) 400-deı ósimdik týraly maǵlumat bergen. Sońynan kóptegen janýarlar men ósimdikterdiń aty latyndandyrylyp, zoologıalyq jáne botanikalıyq nomenklatýraǵa engizildi.[1,4] Meditsına ǵylymynyń negizgi bir salasy-adam anatomıasy – meditsinanyń irgesin qalaityny belgili. Bolashaq dárigerlerdiń adam denesiniń qurylymy týraly bilim alýy «meditsına álippesin»-anatomıalyq terminderdi ıgerýden bastalady. Tildi, ásirese latyn jáne orys tilderin ıgerý qyndyqtaryn óz basynan ótkizgen osy joldardyń avtory, stýdent kezderdiń ózinde-aq anatomıalyq terminderdiń úsh tildegi sózdigin qurastyra júrgendi. Osy kópjyldyq jumystyń nátjesi retinde «Anatomıa terminderiniń qazaqsha-orysshalatinsha sózdigi» dep atalatyń eki bólimdik kitap (I bólim, Almaty, 1963, II bólim, Almaty, 1966) oqý quraly retinde jaryq kórgendi. Keiinnen bul sózdikter belgili tolyqtyryńdan keiın, 1994 jyly (Almaty, «Demeý») bir kitap bolyp baspadan shyqty.[2]

Qazirgi kezeńde qazaqtyń meditsinalıyq terminderin qalyptastyryıda, birneshe tildi ıgergen jáne orys halqy mentýystas túrki halyqtarynyń ozyq tájiribelerine súienetin ǵalymdardy aqylǵa sala, birtindep isteletin kúrdeli jumystar kútip tur. Mundaı jaǵdaıda halyq aýyz ádebietiniń bar murasy men qazaq halqynyń turmys- tirshiligine, saltyna tán kóptegen kóne terminderdi oryndy paidalaný mańyzdy. Nerv, qan tamyrlary júıelerimen sezim músheler qurylymdarynaqatysty keıbir balamalarda orys anatomıalyq terminologıasyn qurý kezinde qoldanǵan, terminderdi latynshadan transkriptııalaýdy paidalandy.[3]

Termin ataýlary:

Orys tilinde	Latyn tilinde	Qazaq tilinde
Gıpofız	Hypophysis	Gıpofız – gi’pofız - gıpofız
Lımfa	Lympha	Lımfa – li’mfafa - limfa
Mıokard	Myocardium	Mıokard – mi’okard - miokard
Nefron	Nephon	Nefron – nefron - nefron
Stroma	Stroma	Stroma – stroma - stroma

Dárigerler latyn álipbiine ótydi qoldaidy.

Tarih gylymdarynyń doktory, professor Georgıı Kan Ol: «Men búgin sizdermen kezdeskenime óte qyanyshlymyn. Latyn grafikasynda óty, eń aldymen, dárigerler úshin ónal bolatyn sııaqty. Sebebi, meditsınada latyn tili qoldanyladı. Elbasymyz aıtqandaı, latyn qarpine óty – rýhanı muramyzdy túgendep, rýhanı jańgyrymyzdyń basy bolmaq. Biz qazir bul bastamanyń artyqshylygyn nemese kemshiligin aıtyp otyрмаımyz. Tikeleı latyn álipbiine ótydi talqylaımyz. Biz arabtan latyn grafikasynda, latynnan kirillitsaǵa óty tarihynda jaqsy bilemiz. Máselen, Moldaviıa latynǵa óty sheshimin 1989 jyly qabyldady. Ázirbajjan, Ózbekstan, Túrikmenstan syndy memleketter latynǵa táýelsizdik alǵan jyldary-aq aýysa bastady. Sondyqtan, olardıń tájiribesine qarap, ón-terisin ajyrata alıymyz qajet. Latyn qarpine kóshy arqyly, eń aldymen, qazaq halqynyń ulıtyq ereksheligi nyǵaıyp, memlekettik tilimiz – qazaq tiliniń mártebesini kóteriledi. Bizdiń mamandar 25 áripten turatyn álipbi, digraftar jaıly durystap oılanyp, durys sheshim qabyldaıy tis. Rasyl Ğamzatov aıtpaqshy, «erteń tilimniń joılyp keterin bilsem, búgin ólyge daıynmyn». Búgingi basqosyǵa shaqyrǵandarynyzǵa alǵys aıtamyn», - dedi.

№7 Almaty QKA basshysynyń uıymdastyry-ádistemelik jumystary boıynsha orynbasary Nurlan Tańjaryquly: «Shynymen de, latyn álipbiine óty – zaman talaby. Al bizge, meditsına qyzmetkerlerine qatysty aıtar bolsaq, latyn tili – dárigerlerdiń kásibi tili, meditsınada anatomıalyq, emhanalyq jáne farmatsevtikalyq terminder úshin qoldanyladı. Meditsınalyq terminderdi durys túsiný úshin medqyzmetkerler latyn tilin jaqsy bilip, kúndelikti qyzmetinde latyn terminologıyasyn paldalana alıy kerek. Sebebi, tsıfırlı meditsına latyn tilinen bastalady. Qazaqstan úshin latyn grafikasynda kóshydiń qanshalyqta mańyzdy ekenin jaqsy túsinemiz. Sondyqtan, biz, meditsına qyzmetkerleri Elbasymyzdyń latyn qarpine kóshy saıasatyn qoldamayz», - degen pikirini bildirdi[4]

Latyn tili – gylym men tehnikanyń tili. Latyn álipbiine kóshy – zaman talabynan tyındap otyrǵan qajettilik. Birinshiden, latyn árpi búkil álemniń qatynas belgisi bolyp otyr. Demek, dúmejúzi halqynyń 80%-y qoldanatyn latyn álipbiine kóshy ozyq innovatsıalar men tehnologiıalarǵa bir taban jaqyndatyp, órkenietti eldermen baılanysymyzdy jaqsartyp, ekonomıkasy damyǵan otyz eldiń qatarynan oryn alı isine, memlekettik tildiń ulıtyq betbederin saqtap qalyǵa ón áserin tıgizedi.

Paldalanǵan ádebietter:

1. Sattarova R.S. Latyn veterinariıalyq terminologıyası. Almaty, «Aıtumar» baspasy, 2013 – 163 b. <http://lib.kaznau.kz/>
2. library.psu.kz
3. 3myuniversity.ru
4. gkb7.kz

ЛАТЫН ӘЛПБИИ МЕДИЦИНА САЛАСЫНДА

Алданазарова Аяжан Алданазарқызы

Қазақ – Орыс Халықаралық университе, 030006, Ақтөбе, Әйтеке би көш. 52;

Латын тілі медицинаның халықаралық тілі болып табылады. Қазіргі кездегі медициналық терминология – бірнеше жүз мың терминдер санына жеткен, ең көлемді және күрделі терминдер жүйесінің бірі. Латын және ежелгі грек тілдері медицина мен биологияның барлық салаларында жаңа терминдер түзу үшін негізгі интернационалды қайнар көзі болып жалғасып келеді.

Язык медицины, латинский язык является международным. Современная медицинская терминология – термины, количеством несколько сотен тысяч, самый объемный и один из сложных терминов системы. Основные языки латинский и древнегреческий медицины и биологии во всех сферах интернационального источником для образования новых терминов продолжается.

The language of medicine, Latin is the international language. Modern medical terminology – terms number several hundred thousand, is the largest and one of the complex terms of the system. The main languages of Latin and ancient Greek medicine and biology in all areas of international source for the formation of new terms goes on.

Түйінді сөздер: Латын тілі, медицина, термин.

Өзектілігі: Қазақ тілін латын графикасына көшіру ерекшеліктері

Мақсаты: Еліміздің латын графикасына көшуі, медицина саласына да пайдалы екенін түсіндіру

Материал, зерттеу әдісі, әдіснамасы: синтездеу, абстракциялау, жинақтау

Латын тілі Апеннин жарты аралында көне Лаций (қазір Лацио) мекенінде орналасқан Latini тайпасының атынан шығып отыр. Латын тілінің ең жоғары биігіне жеткен кезеңі, бұл б.з.б. I ғасырда император Августтың билік құрған кезеңі – «Алтын кезең». Алтын немесе классикалық кезең, латын тілінің грамматикалық, синтаксикалық және стилистикалық мәресіне жеткен кезеңі. Ғалым Диоскорид (б.э.д. I ғ.) 400-дей өсімдік туралы мағлұмат берген. Соңынан көптеген жануарлар мен өсімдіктердің аты латындандырылып, зоологиялық және ботаникалық номенклатураға енгізілді. Медицина ғылымының негізгі бір саласы-адам анатомиясы –медицинаның іргесін қалайтыны белгілі. Болашақ дәрігерлердің адам денесінің құрылымы туралы білім алуы «медицина әліппесін»-анатомиялық терминдерді игеруден басталады.Тілді, әсіресе латын және орыс тілдерін игеру қиындықтарын өз басынан өткізген осы жолдардың авторы, студент кездердің өзінде-ақ анатомиялық терминдердің үш тілдегі сөздігін құрастыра жүрген-ді. Осы көпжылдық жұмыстың нәтижесі ретінде «Анатомия терминдерінің қазақша-орысша-латынша сөздігі» деп аталатын екі бөлімдік кітап (I бөлім, Алматы, 1963, II бөлім, Алматы, 1966) оқу құралы ретінде жарық көргенді. Кейіннен бұл сөздіктер белгілі толықтырудан кейін, 1994 жылы (Алматы, «Демеу») бір кітап болып баспадан шықты.

Қазіргі кезеңде қазақтың медициналық терминдерін қалыптастыруда, бірнеше тілдерді игерген және орыс халқы мен туыстас түркі халықтарының озық тәжірибелеріне сүйенетін ғалымдарды ақылға сала, біртіндеп істелетін күрделі жұмыстар күтіп тұр. Мұндай жағдайда халық ауыз әдебиетінің бай мұрасы мен қазақ халқының тұрмыс- тіршілігіне, салтына тән көптеген көне терминдерді орынды пайдалану маңызды.

Нерв,қан тамырлары жүйелерімен сезім мүшелер құрылымдарына қатысты кейбір баламаларда орыс анатомиялық терминологиясын құру кезінде қолданғанындай, біз де терминдерді латыншадан транскрипциялауды және транслитерациялауды пайдаландық. Термин атаулары:

Орыс тілінде	Латын тілінде	Қазақ тілінде
гипофиз	hypophysis	Гипофиз – gi'pofiz - gipofiz
Лимфа	Lympha	Лимфа – li'mfa - limfa
Миокард	Myocardium	Миокард – mi'okard - miokard
Нефрон	Nephon	Нефрон – nefron - nefron
Строма	stroma	Строма – stroma - stroma

Дәрігерлер латын әліпбиіне өтуді қолдайды

Тарих ғылымдарының докторы, профессор Георгий Кан

Ол: «Мен бүгін сіздермен кездескеніме өте қуаныштымын. Латын графикасына өту, ең алдымен, дәрігерлер үшін оңай болатын сияқты. Себебі, медицинада латын тілі қолданылады. Елбасымыз айтқандай, латын қарпіне өту – рухани мұрамызды түгендеп, рухани жаңғыруымыздың басы болмақ. Біз қазір бұл бастаманың артықшылығын немесе кемшілігін айтып отырмаймыз. Тікелей латын әліпбиіне өтуді талқылаймыз. Біз арабтан латын графикасына, латыннан кириллицаға өту тарихын жақсы білеміз. Мәселен, Молдавия латынға өту шешімін 1989 жылы қабылдады. Әзірбайжан, Өзбекстан, Түрікменстан сынды мемлекеттер латынға тәуелсіздік алған жылдары-ақ ауыса бастады. Сондықтан, олардың тәжірибесіне қарап, оң-терісін ажырата алуымыз қажет. Латын қарпіне көшу арқылы, ең алдымен, қазақ халқының ұлттық ерекшелігі нығайып, мемлекеттік тіліміз – қазақ тілінің мәртебесі көтеріледі. Біздің мамандар 25 әріптен тұратын әліпби, диграфтар жайлы дұрыстап ойланып, дұрыс шешім қабылдауы тиіс. Расул Ғамзатов айтпақшы, «ертең тілімнің жойылып кетерін білсем, бүгін өлуге дайынмын». Бүгінгі басқосуға шақырғандарыңызға алғыс айтамын», - деді.

ҚКА басшысының ұйымдастыру-әдістемелік жұмыстары бойынша орынбасары Нұрлан Таңжарықұлы: «Шынымен де, латын әліпбиіне өту – заман талабы. Ал бізге, медицина қызметкерлеріне қатысты айтар болсақ, латын тілі – дәрігерлердің кәсіби тілі, медицинада анатомиялық, емханалық және фармацевтикалық терминдер үшін қолданылады. Медициналық терминдерді дұрыс түсіну үшін медқызметкерлер латын тілін жақсы біліп, күнделікті қызметінде латын терминологиясын пайдалана алуы керек. Себебі, цифрлы медицина латын тілінен басталады. Қазақстан үшін латын графикасына көшудің қаншалықты маңызды екенін жақсы түсінеміз. Сондықтан, біз, медицина қызметкерлері Елбасымыздың латын қарпіне көшу саясатын қолдаймыз», - деген пікірін білдірді

Латын тілі – ғылым мен техниканың тілі. Латын әліпбиіне көшу – заман талабынан туындап отырған қажеттілік. Біріншіден, латын әрпі бүкіл әлемнің қатынас белгісі болып отыр. Демек, дүниежүзі халқының 80%-ы қолданатын латын әліпбиіне көшу озық инновациялар мен технологияларға бір табан жақындатып, өркениетті елдермен байланысымызды жақсартып, экономикасы дамыған отыз елдің қатарынан орын алу ісіне, мемлекеттік тілдің ұлттық бетбедерін сақтап қалуға оң әсерін тигізеді.

Пайдаланылған әдебиеттер тізімі:

1. Саттарова Р.С. Латын ветеринариялық терминологиясы. Алматы, «Айтұмар» баспасы, 2013 -163 б. <http://lib.kaznau.kz/>
2. library.psu.kz

3. 3myuniversity.ru
4. gkb7.kz

ИСТОРИЧЕСКАЯ ТОПОНИМИКА АКТОБЕ (НА ПРИМЕРЕ ПРОСПЕКТА АБУЛХАИР-ХАНА)

Кубайдуллина Алтынай

Студент 1 курса специальности «Психология»

Казахско-Русский Международный Университет, 030006, г. Актобе, ул. Айтеке би 52;

В данной статье освещается история проспекта Абулхаир-хана в г. Актобе. В центре внимания ключевой элемент этнической, политической и нередко социальной идентичности. выступает широкий спектр теорий памяти, рассматривающих целенаправленный характер конструирования массовых представлений о прошлом на примере одной из центральных магистралей Актобе проспекта Абулхаир-хана. большое внимание уделено памятникам Ленину и Абулхаир-хану. Они представляют совершенно разную культурную и социально-политическую нагрузку

В современном мире история — по-прежнему ключевой элемент этнической, политической и нередко социальной идентичности. На личностное «присвоение» прошлого дают «социальные рамки памяти», т.е. сильное влияние различных общественных групп и социальных институтов на индивидуальные воспоминания и представления граждан о прошлом. Именно эти «рамки» задают стандарты объяснения событий, тем самым придавая историческим фактам социально-политическое значение. Огромную роль в формировании таких «рамок» играет государство, обладающее мощными информационными ресурсами, а также возможностью подавлять конкурентов. Особенно ярко это проявляется на постсоветском пространстве, где роль государства традиционно сильна (при такой же традиционной слабости других социальных институтов) и именно оно претендует если не на монополию, то на доминирование в процессе формирования нужного образа прошлого. В качестве методологического фундамента предлагаемой публикации выступает широкий спектр теорий памяти, рассматривающих целенаправленный характер конструирования массовых представлений о прошлом на примере одной из центральных магистралей Актобе проспекта Абулхаир-хана.

Проспект Абулхаир-хана - центральный проспект города Актобе. Расположен в западной части Актобе, центр Нового города. До 1967 года проспект назывался проспектом Победы. Решением № 201-10 исполкома Актюбинского городского Совета депутатов трудящихся от 16 июня 1967 года проспект был переименован в «Ленинский проспект». 23 октября 1997 года на основании решения № 248 19-й сессии Актюбинского городского Маслихата проспект был переименован в честь хана Младшего жуза, видного полководца, выдающегося государственного деятеля XVIII века Абулхаир-хана. Проспект начинается на пересечении с улицей Глеу батыра (бывш. Селиверстова) и заканчивается на месте пересечения проспекта Бокенбай батыра и улиц Аз Наурыз, Космодемьянской и Мясоедова вблизи 11-го и 12-го микрорайонов города. Общая протяжённость проспекта — около 5,5 км. [1].

В 1960-е годы областной центр Актюбинской области получил свое бурное промышленное развитие. С 60-х годов XX века Актюбинск стал активно застраиваться жилыми массивами и микрорайонами. Микрорайоны это и есть результат промышленного развития Актюбинска. Потому что начинает увеличиваться население, появляются промышленные рабочие, заводы, фабрики. В 1960-80-е годы Ленинский проспект превращается в главный административный, культурный, общественно-политический центр нашего города. В 1974 г. здесь было открыто здание Актюбинского обкома Компартии Казахстана – главного центра местной власти. В 1970-е годы

появились значимые социально-культурные объекты: «Ледовый Дворец Спорта», Центральный стадион, Дворец пионеров, здание проектного института, магазин «Океан». В начале 1980-х годов открылись гостиница «Актюбинск» и здание городской телефонной станции. Проспект на глазах его жителей и гостей города приобретал красивый, современный облик. И конечно же, в эти годы визуализация Ленинского проспекта носила исключительно советскую символику. Практически невозможно было встретить тот или иной казахский национальный орнамент или символ.

Стоит подчеркнуть особое место Октябрьской революции 1917 года в советской исторической политике. Тем не менее проблема символической актуализации данного образа редко становилась предметом специального анализа. Большое внимание в исследовательской литературе уделялось формированию мифа об Октябрьской революции в советское время и тому, как тесно он связан с культом Ленина. Оба мифа составляют один большой миф о рождении СССР и начале советской эры. Поэтому представляется закономерным, что название новой главной проспекту было дано Ленинский. Практически во всех городах СССР имелись проспекты с таким названием. Тем более, что в старой части Актюбинска одна из центральных улиц носила имя Ленина.

Отношение к В.И.Ленину сегодня в постсоветском сообществе неоднозначное. Однако несомненно - его идеи оказали колоссальное влияние на всю социальную практику XX века. В последние годы жизни Ленина только его протесты сдерживали рост народного преклонения перед ним. Поэтому неудивительно, что возникновение культа Ленина совпало с периодом его болезни и кончины. Но все сдерживающие начала исчезли сразу же после смерти Ленина и его культ расцвел пышным цветом, превратившись в один из институтов советского коммунизма. Толчком послужила целая серия изданных в это время правительственных постановлений. День смерти Ленина, 21 января, объявили ежегодным днем траура. Петроград переименовали в Ленинград. Памятники Ленину надлежало воздвигнуть в Москве и других крупных городах. Вновь созданному институту В.И. Ленина поручалось подготовить массовое издание его трудов на различных языках. После сооружения в 1929 г. мавзолея из гранита, культ Ленина прочно вошел во все сферы советской общественной жизни. Институт В.И.Ленина готовил к печати собрания сочинений и проводил исследование его трудов, которые цитировались, подобно Священному писанию, для обоснования идей по бесчисленным проблемам. Жизнь и деятельность Ленина стала темой великого множества книг, с которыми знакомились советские люди уже в первые школьные годы. Всюду были его портреты, статуи, бюсты. «Ленинские уголки» стали неотъемлемой принадлежностью любого советского учреждения – будь то детсад, школа, армейская казарма или место заключения.

В Актюбинской губернии большая часть населения, не говоря уже о партийцах, к смерти Ленина отнеслась несомненно с печалью, с чувством какой-то важной утраты. В донесении ОГПУ по Актюбинской губернии отмечалось, что население выражает сожаление в связи со смертью Ленина. Вместе с этим, распускаются слухи, что после смерти Ленина положение крестьян ухудшится [2, 145].

В губернии, как и по всей стране, начались организационные мероприятия по увековечиванию памяти Ленина. Одним из таких пропагандистских мероприятий стал объявленный всесоюзный «ленинский набор», который проводился несколько раз. Впоследствии, таким образом, ряды партии были «разбавлены» новыми членами, «не обремененными» знанием партийной истории и ориентированными лишь на одного бесспорного вождя – Сталина. Ленинский набор 1924 г. дал в Актюбинской губернии 804 членов и кандидатов в члены партии. В то же время на пленуме Актюбинского губкома партии в ноябре 1924 г. отмечалось, что рост губернской парторганизации по

«ленинскому призыву» произошел в основном за счет крестьян и казахов, то есть в политическом отношении малограмотного населения [2, 148].

Уже в феврале 1924 г. в Актюбинске образован партийный клуб в котором действуют кружки по изучению на казахском языке научного наследия Маркса, Ленина. В Актюбинском уезде открылось два таких клуба, в Вознесенской волости и Акбулаке по одному. В Челкарском уезде открылся клуб в составе 36 членов в котором работали кружки по изучению политэкономии Богданова, исторического материализма Бухарина. В Темирском уезде, также в феврале 1924 г., открылся Центральный клуб в котором состояло 200 членов. Кроме того, в Актюбинске работали 4 школы политграмоты, в Челкаре, Темире, Тургае по одной такой школе на 30-50 человек [2, 154]. Таким образом, Актюбинская губернская парторганизация откликнулась на смерть своего вождя.

В продолжении темы о личности Ленина и его роли в истории казахского народа, следует отметить, что официальная советская идеология всячески пропагандировала благоговейное отношение казахов к памяти Ленина. Вот один из многочисленных панегириков актюбинских акынов на эту тему, опубликованный в областной газете «Степная правда» к очередной годовщине смерти вождя.

Ленин в народных казахских песнях.

Ленин указал нам большую дорогу
Возложив на баев всю тяжесть расходов,-
Он освободил от этого бремени бедняков.
Борись за ленинскую дорогу,
Не думай о других путях.
О, мужи! Не загрязняйте ленинского пути.
Наши руки достигли равноправия
Лишь потому, что Ленин был вождем.
Раньше терзали бедняков,
Зато поддерживали баев...
Ленин, уничтоживший это,
Сделал высшую справедливость –
И поэтому народ пошел за ним,
Поверил словам и делу Ленина.
Ленин был свечей справедливости
Для всех народов.
Другого Ленина не будет...
(Степная правда. 21 января, 1931)

Вероятно, что в целом, масса казахского народа действительно с огромным уважением восприняла культ Ленина, в котором сочетались некоторые элементы монархической традиции и религиозных обычаев. В завершении этой темы хотелось бы отметить, что несмотря на всю критику политической деятельности Ленина, как беспристрастную, так и откровенно субъективную, думается, тема «Ленин и Казахстан» в отечественной истории далеко не исчерпана. Избавившись от помпезности партийной историографии она нуждается в новом прочтении на основе современных методологий научных исследований.

Торжественное открытие памятника с участием большого количества жителей города состоялось 22 апреля 1983 года. Изначально памятник Ленину был расположен на площади перед зданием Дома Советов. Авторы памятника скульптор Н. А. Щербаков и архитектор С. П. Хаджибаронов [3]. В 1970 году напротив Дома Советов

был воздвигнут Обелиск Славы павшим актюбинцам за Родину на войне в годы Великой Отечественной Войны. После установки памятника Ленину Обелиск пришлось перенести на проспект Алии Молдагуловой. В 1997 году памятник Ленину перенесли в сквер позади здания Актюбинской областной филармонии им. Газизы Жубановой, куда также был перенесён памятник другому советскому государственному деятелю - Михаилу Фрунзе.

Современная эпоха характеризуется поиском новых идеалов, ценностей, ориентиров. В связи с этим существенным фактором общественной жизни Казахстана является то, что идет сложный процесс формирования ценностного отношения государства и общества к доколониальному периоду отечественной истории. Можно выделить некоторые отдельные попытки проводить своеобразную «политику памяти» и центральной, и местной элитой. Кратко рассмотрев этот сюжет, можно попытаться ответить на существенный вопрос: какой образ, схему прошлого предлагает властная и интеллектуальная элита и как на них реагирует общество.

Памятник Абулхайр-хану в Актобе - величественный монумент, посвященный выдающемуся казахскому деятелю, полководцу, политику и дипломату Абулхайр-хану. Памятник располагается в центральной части города и является одной из главных достопримечательностей Актобе.

Абулхайр с юных лет принимал активное участие в военных походах и набегах казахских султанов и ханов. Он участвовал в обороне Сайрама, Ташкента и Туркестана, которые находились под владением его предков. В 1718 г. Абулхайр был избран ханом Младшего жуза. Несмотря на юный возраст, Абулхайр отличался способностями организатора, отвагой и воинским мастерством.

В Абулхайр-хане сочетались и талант дипломата, и искусство полководца. Оставаясь представителем своей эпохи - он был одним из ярких образцов существовавших на тот момент времени обычаев и нравов. В августе 1748 г. Абулхайр-хан был убит султаном Бараком. Великого полководца похоронили на кладбище «Хан моласы», которое находится на территории нынешнего Айтекебийского района (Актюбинская область) в 4 км от слияния рек Кабырга и Олкейяк [4].

Актюбинский памятник Абулхайр-хану установили в 2000 г. Памятник полностью выполнен из бронзы. Его высота составляет около 6,5 м, длина 5,8 м, ширина – 2,1 м. Авторами проекта памятника легендарному полководцу вступили - известный скульптор Е. Сергебаев, а также архитекторы Н. Кожугулов и Б. Егимбаев [5].

Авторы данного проекта решили изобразить великого полководца в тот момент времени, когда решалась судьба казахского народа и назревала великая битва с джунгарами. Поднятой вверх рукой хан Абулхайр призывает свой народ к единению и победе. Памятник гармонично вписался в общий архитектурный ансамбль города. Возле него находится парк, огромное место для прогулок, гостиница, несколько магазинов. Вокруг памятника всегда многолюдно, кипит привычная городская жизнь и за всем этим с высокого постамента гордо наблюдает восседающий на коне Абулхайр-хан. Памятник Абулхайр-хану стал украшением города Актобе и гордостью его жителей.

Таким образом, как мы видим на этом примере, памятники не только несут определенную смысловую нагрузку, не только воплощают собой историю, - они сами вновь и вновь становились ареной истории, ее травматических и триумфальных моментов.

То, что в политизированные 1960-е и 1970-е годы именовалось «мифами» и «идеологиями», подпадает с начала 1990-х годов под категорию коллективной памяти. Замена понятий, сопровождаемая сменой поколений, связана с новым пониманием

вещей. Это понимание того, что использование образов неизбежно, причем сюда же включаются и политические символы. Вместо критического отношения к образам как преимущественно средствам манипуляции пришло сознание необходимости для человека обращаться к образам и коллективной символике. Ментальные, материальные и медиальные образы выполняют важную функцию, когда сообщество хочет выработать некое представление о самом себе. Конечно, в этом участвуют не только визуальные образы, но и нарративы, места, мемориалы и ритуальные практики

Список использованной литературы:

1. История Актюбинска URL: <http://ru.wikipedia.org/wiki/> (дата обращения: 11.01.2018г.).
2. История Актюбинской области. Актюбе, 2006 г.
3. История Актюбинска в фотографиях Р. А. Сегедина. 1983 год. История Актюбинской области (08.05.2011 г.). Проверено 11 мая 2015 г. URL:ru.wikipedia.org/ (дата обращения: 22.02.2018 г.).
4. См.: Ерофеева И.В. Хан Абулхаир: полководец, дипломат, правитель. А., 1998г.
5. Об утверждении Государственного списка памятников истории и культуры местного значения Актюбинской области. Республиканский центр правовой информации Министерства юстиции Республики Казахстан (4 июня 2010). — Постановление акимата Актюбинской области от 4 июня 2010 года № 180. Зарегистрировано Департаментом юстиции Актюбинской области 3 июля 2010 года № 3337. Проверено 7 мая 2015 г. URL:ru.wikipedia.org/ (дата обращения: 22.02.2018 г.).

ДЕОНТОЛОГИЧЕСКИЕ АСПЕКТЫ ПЕДАГОГИЧЕСКОЙ ЭТИКИ

Аманова Динара Жанабергеновна

Студент 2 курса специальности «Социальная педагогика и самопознание»

Абаева Гульнар Бариевна

Научный руководитель, к.п.н.,

старший преподаватель кафедры гуманитарных дисциплин.

Казахско-Русский Международный университет, 030006, Актобе, ул. Айтеке би 52;

В данной статье содержится описание основных направлений развития систем и методов этики в высшем образовании. А также раскрывается историко-педагогический аспект развития теоретических концепций понимания одаренности, выражающийся в новой постановке и решении проблем в общеобразовательной деятельности.

Ключевые слова: деонтология, этика, педагогика, историко-педагогический.

Педагогическая деонтология учит относиться к ученику или коллеге не как к объект, своих наблюдений и педагогических действий, а как к личности со своим духовным миром, своими желаниями, надеждами, страхом. Игнорирование или прямое нарушение деонтологических принципов не только снижает эффективность педагогических усилий, но и может нанести чрезмерного ущерба психическому, моральному или физическому здоровью ребенка. Принцип не навреди в педагогике имеет не менее глубокий смысл, чем в медицине. «Слово, действие педагога выполняют не только образовательную, воспитательную, информационную, но и физиологическую функции. Именно поэтому педагог должен учиться владеть педагогической техникой, не нанося вред здоровью ребенка. Педагогическая деонтология - наука о поведении педагога в соответствии с профессиональным долгом [1, с.154].

Педагогическая деонтология - наука о поведении педагога в соответствии с профессиональным долгом.

Принципы деонтологии:

- Гуманное отношение к детям,
- Забота об их здоровье,
- Предоставление педагогических услуг детям независимо от расовой, политической и региональной принадлежности,
- Уважение чести и достоинства человека, ребенка,
- Охрана детских тайн, проблем,
- Демократический стиль общения с детьми,
- Диалектический взаимосвязь уважения и требовательности к ребенку,
- Педагогический оптимизм т.д.

Педагогическая деонтология разрабатывает правила и нормы поведения педагога в сфере его профессиональной деятельности. Эти правила и нормы являются и условием, и продуктом, и средством познания педагогической действительности. С их помощью педагог вырабатывает отношение к себе как к профессионалу, к другим участникам педагогического процесса, через их призму оценивает все факты педагогической реальности.

Профессиональные нормы - это исторически сложившиеся или установленные стандарты профессионального поведения и деятельности. В сфере профессионального поведения педагог должен безусловно выполнять установленные нормы, формализованные и закрепленные в различных нормообразующих документах (законах, уставах, положениях, инструкциях, правилах и т.п.). Не менее важно знать и

выполнять нормы, сохраняющиеся в данной социокультурной среде в виде обычаев, представлений и традиций [2, с.26].

Все нормы можно представить в виде норм-рамок, которые жестко регламентируют поведение педагогов в настоящем, и норм-идеалов, проектирующих наиболее оптимальные модели профессионального поведения на будущее. В свою очередь, нормы-рамки включают в себя нормы-запреты, нормы-права и нормы-обязанности.

Предмет педагогической деонтологии - исследование совокупности формализованных и неформализованных норм профессионального поведения и деятельности педагога. Нормативное профессиональное поведение педагогического работника - это, следовательно, система действий и поступков педагога, соответствующих формализованным и неформализованным нормам. Нормативное в профессиональном поведении педагога определяется наличием и уровнем сформированных у него профессионально значимых качеств.

Принципы педагогической деонтологии:

1. Принцип содействия гармоничному развитию воспитанника в соответствии с его природой, предполагающий постоянное повышение педагогом уровня своей квалификации, изучение им психологии каждого ученика с целью стимулирования у ребенка интереса к учению, активизации его познавательной деятельности, реализацию идей развивающего обучения.

2. Принцип справедливости, согласно которому педагог должен оценивать себя и всех участников учебно-воспитательного процесса по реальным заслугам и пропорционально затраченным усилиям.

3. Принцип благотворного влияния на ученика, без нанесения вреда его физическому и психическому здоровью. Данный принцип предполагает уважительное отношение педагога к каждому конкретному ученику, коллеге с учетом его индивидуальных особенностей, умение поставить себя на место партнера по общению и посмотреть на ситуацию с его позиции, а также умение найти преграду психосоматическим заболеваниям своих воспитанников, содействовать сохранению, закаливанию, укреплению здоровья, усвоение и внедрение в практику валеологической грамотности, приведение личностных качеств в соответствие с деонтологическими требованиями [3, с.22].

Профессионально-этические нормы – это выработанные в опыте профессии представления, подталкивающие к таким вариантам поведения, которые позволяют в конкретных условиях с наибольшей вероятностью достигать оптимальных отношений и добиваться хорошего результата. По мнению лауреата Нобелевской премии в области литературы Габриэля Маркеса (колумбийский писатель) «этические нормы – не продукт обстоятельств, а неотъемлемый элемент работы, естественный как жужжание пчелы».

Нормы поведения выступают конкретизацией принципов в системе четких позитивных предписаний и негативных запретов. Формируются в сознании профессионального сообщества стихийно, а в дальнейшем находят свое научное обоснование и закрепление в этических кодексах поведения [4, с. 16].

Основные нормы педагогической этики фиксируются в той или иной степени в Уставах образовательных учреждений. Их назначение:

1) подсказывать педагогу такие варианты поведения, которые позволяют ему с наибольшей вероятностью достигать оптимальных результатов деятельности в конкретных условиях;

2) быть ориентиром для самооценки: они ограничивают пространство свободы педагога, но ограничивают его собственной волей, осознанной как воля профессиональной педагогической общности [5, с.86].

Различают общие и частные нормы педагогической этики. Общие нормы выражают наиболее широкие требования, обобщающие большой спектр реальных отношений специалиста. Фундаментальными нормами, по мнению академика РАН А.А. Гусейнова, которых должен придерживаться педагог, являются следующие.

При рассмотрении сущности деонтологии социальной педагогики следует отметить, что она имеет особую значимость, так как проявляется в сфере "человек – человек". Данный факт накладывает особый отпечаток на профессиональную деятельность субъекта, обусловленную возможностью социализирующего воздействия на человека (объекта деятельности), что определяет важность для него таких понятий, как долг и должное, этических норм и принципов профессиональной деятельности [6, с.31]. В этом плане объект смотрит на субъект как на личность, деятельность которого во многом определит его будущее благополучие. Одновременно субъект деятельности ожидает со стороны объекта определенное доверие, уважение и веру в него, в то, что он сможет обеспечить перспективу его благополучия. Данный факт определяет потребность субъекта объясниться, доказать, внушить объекту именно нравственные основы его отношения к нему и своей деятельности в интересах именно этого объекта. Особенно ярко эта позиция проявлялась в деятельности врача. В его заверениях, клятвах издревле закладывались основы этики и деонтологии. Подобная позиция прежде всего связана с тем, что больной человек смотрит на врача как на своего спасителя, доверяя ему самое ценное – свое здоровье. Он хочет верить ему в том, что он как врач сделает все, что от него зависит, чтобы восстановить здоровье. От этой веры больного зависит его внутренний (эмоциональный) подъем, необходимый в процессе лечения, а также отношение к тому, что рекомендует врач и от выполнения чего зависит выздоровление. Врач ищет союзника в борьбе с недугом в самом больном. Основа этой веры лежит в клятве, которую давал врач, после овладения искусством врачевания. Одно из первых исследований сущности деонтологии в педагогике принадлежит Коллюжному Анатолию Афанасьевичу. В своих исследованиях она подчеркивала, что учитель характеризуется деонтологической готовностью к профессиональной деятельности, которая представляет собой "состояние готовности сознания учителя, его знаний, умений, навыков к выполнению образовательной, воспитательной деятельности в соответствии с требованиями профессионального долга. Она является неотъемлемой частью его общей готовности, отражающей уровень развития профессионального сознания, осознания должного в профессиональной деятельности". Деонтологическая готовность закладывается в вузе, утверждается и поддерживается повседневной практической деятельностью учителя. Нравственные принципы и нормы поведения (деонтологические основы) характерны для каждой профессии, особенно ярко они проявляются в повседневной деятельности тех, кто работает в системе "человек-человек", "человек- группа". Следует подчеркнуть, что проблема долга имеет место и в системе "человек-техника", "человек-природа" и пр. В каждой сфере имеют место свои нравственные нормы долга и ответственности специалистов в профессиональной деятельности. Речь идет о теории и практике долга. Они требуют учета и обеспечения их реализации в процессе профессиональной подготовки будущего специалиста, а главное – в повседневной профессиональной деятельности [7, с.66].

Список использованной литературы:

1. Калюжный. А. А. Развитие общего среднего образования: проблемы и решения. Из истории отечественной педагогики 20-х годов XX века. М.: РАО, 1994. С. 154.
2. Пронькин В.Н., Гутников А., Элиасберг Н.И. Живое право. Занимательная энциклопедия практического права: Книга для преподавателя: Учеб. -метод. пособие. » - СПб.: Изд-во Санкт-Петербургского института права им. Принца П. Г. Ольденбургского, 2001. С. 26.
3. Методическое пособие для тренеров по подготовке учителей/Под ред. Б. Чорак Г. Шварц – Институт «Открытое общество», сетевая программа Street Law, Inc., 2000.
4. Штейнберг В.Э. Образование – технологический рубеж: инструменты, проектирование, творчество//Школьные технологии. №1.200. С. 16.
5. Чошанов М.А. Обзор таксономии учебных целей в педагогике США//Педагогика. № 4. 2000. С. 86-91.
6. Пронькин В.Н., Гутников А., Элиасберг Н.И. Живое право. Занимательная энциклопедия практического права: Книга для преподавателя: Учеб.- метод. пособие. » - СПб.: Изд-во Санкт-Петербургского института права им. Принца П. Г. Ольденбургского, 2001. С. 31.
7. Иоффе А Н. Теоретические основы методики преподавания общественных дисциплин//Теоретические и методические основы преподавания права в школе/Курс лекций. – М.: Изд. Дом «Новый учебник», 2002. С. 66-68.

СЛОВООБРАЗОВАТЕЛЬНЫЕ МОДЕЛИ АНГЛИЙСКИХ АББРЕВИАТУР И СОКРАЩЕНИЙ

Асенова Алма

Студент 2 курса специальности «Переводческое дело»

Байдильдинова Махфуза Вахитовна

Научный руководитель, доцент

Казахско-Русский Международный университет, 030006, Актобе, ул. Айтеке би, 52;

В наше время современный переводчик должен четко знать свои обязанности. Существуют правила, которых следует придерживаться для самосовершенствования. Переводчик - профессия которая идет в ногу со временем и улучшается с каждым годом.

Ключевые слова: письменный перевод, скоропись, этикет, правила, способности, дикция.

В зависимости от рода деятельности переводчиков можно прежде всего разделить на устных и письменных. Первая группа, в свою очередь, делится на последовательных и синхронных переводчиков, а вторая - на переводчиков технической и художественной литературы. Разные виды перевода требуют различных способностей и темперамента. Устный переводчик должен уметь собраться: его задача максимально полно передать информацию здесь и сейчас. Как правило, у него нет возможности порыться в словарях, посоветоваться со специалистами. Он должен сделать рагу из кролика, даже если в его распоряжении только кошка.

Переводчик всегда находится в центре внимания, поэтому ему, как и дипломату и политику, нужно соблюдать этикет, сохранять невозмутимость, спокойствие и осторожность в самых острых ситуациях.

"И обычные слова могут быть резкими, смотря как их сказать", - гласит японская пословица.

Без знания русского языка хорошим переводчиком не станешь. Переводчик должен отлично владеть иностранным языком. Но в первую очередь он должен в совершенстве знать свой родной язык — русский. Здесь поможет, во-первых, чтение классической литературы. В частности, таких мастеров, как А.С. Пушкина, А.П. Чехова, Л.Н. Толстого и многих других. Кроме классики необходимо читать газеты и журналы, доходить до того, чтобы подробнейшим образом изучать аннотации к лекарствам и инструкции к бытовой технике. Это поможет свободно владеть различными стилями языка: публицистическим, официально-деловым или научным. При переводе на родной язык вам не придется изобретать велосипед, у вас будет необходимый запас стандартных фраз и выражений, которые используются при характеристике того же лекарства или самолета. Кроме того, следите за своей речью в бытовых условиях, обдумывайте то, что хотите сказать, правильно стройте предложения. В итоге вы доведете свои речевые навыки и умения до автоматизма, будете говорить правильно всегда и везде.

Будьте эрудированным. При должном упорстве любой человек может научиться говорить на иностранном языке. Но если вы не имеете знаний в области географии, истории и, например, политики, стать хорошим переводчиком невозможно. Очень затруднительно переводить речь оратора, если ты не знаешь предмета разговора. Вы будете в курсе событий, если ежедневно будете смотреть новости и читать аналитические публикации в СМИ, как на родном языке, так и на иностранном. Сейчас в этом помогает и интернет, и спутниковое телевидение. Если вы допускаете какие-то

орехи при переводе на английский или вам сложно найти точный аналог на русском языке при переводе английской поговорки, это простительно. Но если вы смутно представляете себе, где находится Вьетнам, и не знаете его столицу, то это серьезно. Если вы не знаете, кто является премьер-министром, например, Канады, ни о каком переводе на высшем уровне не может быть и речи.

Читайте произведения древних греков и Библию. Знать то, как в той или иной стране принято приветствовать друг друга или как нужно вести себя за столом, то есть знание этикета, является обязательным условием для переводчика. И тем не менее необходимо изучать историю Древнего Рима и Древней Греции, читать произведения того времени, такие, например, как «Илиада» Гомера. Обязательно нужно знать Библию. На переговорах высшего уровня очень часто приходится переводить цитаты из Библии и латинские поговорки. Их знание, во-первых, поможет вам сразу сориентироваться, какое выражение и из какого сюжета использовано. Во-вторых, все это уже давно переведено, и вы сможете использовать в своей речи формы, которые известны всем. При этом вы точно не будете выглядеть смешно.

Упражняйтесь в письменном переводе. Во многих странах существуют свои формы написания не только документов, но и даже писем, причем не только деловых. Все эти штампы вы обязательно должны знать. Вот во Франции, например, если врач направляет пациента к другому врачу, он пишет своему коллеге, что ему было очень приятно работать с пациентом, и он желает своему коллеге того же. Такие мелочи вы должны знать. Поэтому просто необходимо садиться за рабочий стол и составлять разные документы, справки и письма в форме тех стран, на языке которых вы говорите. После же составления документов их необходимо проверять во всех источниках, которые вам доступны, в первую очередь, конечно же, в учебной литературе, например в орфографических словарях и других пособиях.

Следите за своей внешностью. Часто при переводе вам придется очень тесно контактировать с людьми. Поэтому помимо ежедневной личной гигиены вы должны уделять особое внимание полости рта, в частности свежему дыханию. В данной ситуации речь не идет о том, что необходимо чистить зубы. Вы еще должны следить за полостью рта и в течение дня. Здесь вам могут помочь различные средства для свежести дыхания. Кроме того, у вас всегда должны быть ухоженные руки и волосы. У мужчин по определению не может быть слишком длинных волос. Ваша одежда должна быть нейтральных тонов, вы не должны привлекать к себе большего внимания, чем тот, кого вы переводите. Особенно данный пункт касается женщин. Никаких декольте. Строгий костюм, блузка и неяркий макияж — вот как выглядит женщина-переводчик. Помните, встречи на высоком уровне предполагают зрительный контакт лидеров, будь то политики или бизнесмены. Вы должны помогать в проведении переговоров, а не принимать огонь на себя.

Изучайте методы скорописи. Помните, переводчик не только переводит с родного языка на иностранный, но и наоборот. Он записывает все, что говорит гость. Это необходимо для того, чтобы после переговоров с помощью переводчика была нарисована и проанализирована картина переговоров. В данном случае переводчику помогает скоропись. Вы можете разработать свою систему скорописи, главное, чтобы она помогала вам оперативно записывать и потом так же быстро расшифровывать свои записи. Один из верных способов — записывать ключевые существительные. Они помогут быстро вспомнить не только конкретные слова и выражения гостей, но даже их мимику.

Общительность. Куда без неё. Никуда. Вы – переводчик, а, значит, вы должны уметь говорить-говорить-говорить. Если постоянно находиться в состоянии говорения вас напрягает или вам этого не дано, то, возможно, эта профессия к вам не приживётся.

Конечно, этот фактор не является определяющим, но он имеет место быть. Какой переводчик из молчуна? Смешно представить. Конечно трепаться все мы хорошо умеем, а вот по сути хорошо выражаться в течение всего рабочего времени изо дня в день, хорошо говорить максимально отображая оригинальную речь – это искусство. Поэтому наравне с общительностью нужны и ... Коммуникативные навыки. Не подражайте старушкам на лавочке или зелёной молодёжи. Держите себя в обществе достойно с присущим вам шармом. Завоюйте свою аудиторию и уважение.

Неконфликтность. Крутись, как хочешь, но данная профессия завязана только с общением, а, следовательно, работой с людьми. А на производстве моменты бывают разные, и весёлые и не очень. Главное - не быть злопамятным и с умом подходить к неприятным моментам. Не ищите себе врагов. Они никому не нужны. Даже вам.

Дикция. Хорошая дикция. Умение говорить громко и понятно. Это тоже искусство и есть люди, которым это искусство не под силу, особенно в большой аудитории.

Список использованной литературы:

1. Самохина Т.М. Эффективное деловое общение, Альпина Паблишер, 2010.
2. Бурак А.Л. Translating culture:Перевод и межкультура коммуникация, Р. Валент, 2002.
3. Виссон Л. Синхронный перевод с русского на английский, Р. Валент, 2007.
4. Чужакин А.П. изд. Мир перевода-7, Р.Валент, 2003.
5. Алексеева И.С. Профессиональный тренинг переводчика, Перспектива: Союз, 2002.

ПСИХОЛОГИЧЕСКИЙ АНАЛИЗ ТРУДНОСТЕЙ ПРИ ИЗУЧЕНИИ ИНОСТРАННОГО ЯЗЫКА

Ачибаева Нургуль

Студент IV курса специальности «Переводческое дело»

Байдильдинова Марина Вахитовна

Научный руководитель, доцент

Казахско-Русский Международный университет, 030006, Актобе, ул. Айтеке би, 52;

В данной статье представлены основные виды синхронного перевода, приемы для отработки навыков синхронного перевода, а также советы для переводчиков – синхронистов или для тех, которые хотят стать таковыми.

Ключевые слова: деловые приемы, синхронист, упражнения, перевод, ораторское искусство.

1. Синхронный перевод относится к числу самых сложных видов устных переводов. Выполнять его могут только высококвалифицированные специалисты с помощью специального оборудования. Обычно это кабина и наушники, либо специальная установка, напоминающая установочный пульт и наушники – для переводчика и оппонентов, нуждающихся в переводе. Переводчики должны в течение двух секунд буквально спрогнозировать речь докладчика. Кроме того, следует учитывать, что по последним данным порядка 50% информации человек просто не воспринимает из монотонной речи и еще столько же от общего числа информации не несет никакой особенной смысловой нагрузки. Таким образом, профессионал – переводчик должен максимально внимательно работать, исключая «воду» из своей речи.

Мы выделили четыре вида синхронного перевода.

1) Первый вид это «на слух». «На слух» - классический вид синхронного перевода. Это как раз тот случай, когда переводчик воспринимает речь на слух, разделяет ее на смысловые части и излагает перевод одновременно со спикером. Для подобного вида перевода используется специальное оборудование. Не смотря на сложность – это достаточно актуальное и перспективное направление.

2) Второй вид - перевод с листа. Переводчик накануне получает текст с речью выступающего (на языке спикера) и имеет возможность подготовиться к своему выступлению. Безусловной, такой вид перевода предполагает определенный момент неожиданности, так как это все - таки живое выступление и монолог / диалог не всегда идет по определенному сценарию.

3) Третий вид это синхронное чтение. Переводчик зачитывает заранее подготовленный материал (речь спикера транслируется на все необходимые языки для перевода заранее) и в ходе выступления вносит изменения в речь только в том случае, когда спикер начинает отходить от запланированного текста.

4) Четвертый вид это шушотаж или «нашептывание». Кулуарный вид перевода, когда переводчик работает напрямую с заказчиком, переводя материал исключительно для него. Этот вид перевода встречается когда установка оборудования не оправданна или невозможна. Компетентный синхронист должен выбирать свою манеру перевода, учитывая актуальный контекст. Ситуаций, идеальных для перевода, практически не бывает, а в сложной ситуации чем-то приходится жертвовать, и очень важно понять, чем именно можно пожертвовать в данной ситуации.

Дальше приведем приемы:

1) Очень важным приемом можно считать так называемый «воображаемый слушатель». Когда переводишь в кабине, ты сидишь один в маленькой будочке, никто на тебя не смотрит. Легко впасть в транс и говорить в пустоту — но слушать продукт такого наговаривания сложно. Совет - поставить на экран ноутбука или телефона фотографию «человека с умным, понимающим взглядом» и рассказывать как бы адресно, этому человеку. Или найти взглядом кого-то из аудитории и объяснять ему лично, стараться, чтобы он понял. Сосредотачиваться не на проговаривании текста, а на коммуникации, донесении смысла. Этот прием - чрезвычайно полезный, он позволяет легко отделять главное от второстепенного, сосредотачиваться на важном и не терять логические связи. Еще один стандартный прием — снять один наушник. Тогда одним ухом вы слышите речь, которую переводите, а другим — свою собственную. В стрессе перевода, не слыша себя, вы можете обрывать фразы, использовать «кальки» и сорные филлеры типа «э-э-э» и «м-м-м». Если часть внимания уходит на то, чтобы слышать себя, это улучшает контроль над речью, но становится меньше внимания, направленного на восприятие речи оратора. Нужна тренировка, чтобы его хватало.

2) Переводчик не должен допускать пауз в речи, даже если он в действительности переводит 100% говоримого оратором, так как паузы вызовут у слушателей инстинктивное недоверие к переводу. Поэтому следует овладеть приемом, который у нас условно назывался «гармошка» — умением как максимально сокращать, так и растягивать речь, ничего из нее при этом, не теряя и не добавляя лишнего. Допустим, одну и ту же мысль можно сказать так: «у господина А это вот так, а у господина В вот так», а можно так: «Итак, взглянем на X. В его случае происходит следующее. <...> С другой же стороны, есть Y. К Y следует подходить совершенно иначе. Вот что мы имеем здесь. <...>». Фразы заполняются своеобразной «ватой». Пауз нет, слушатель доволен.

3) Работа со сложным, «письменным» по звучанию текстом. Легче всего переводить оратора, говорящего спонтанно (и при этом логично мыслящего и хорошо владеющего темой). «Спонтанно» — означает, что время от времени он делает естественные паузы, формулирует, ищет слово, мыслит на ходу. К сожалению, довольно часто приходится работать с ораторами, читающими с бумажки. В этом случае известно, что они будут — сами того не замечая — говорить значительно быстрее естественной речи, потому что времени на обдумывание им не требуется. Помимо скорости, еще один «минус»

чтения с бумажки — в том, что такая речь часто имеет письменный характер, живые люди не используют постоянно сложноструктурированные фразы, причастные и деепричастные обороты, длинноты. Но такие выступления случаются очень часто, так что учиться переводить их необходимо.

4) Специфика работы с политическими выступлениями. Обязательная часть — знание ораторских клише. Кровавопролитный конфликт, позвольте поздравить вас с избранием на пост, укрепление диалога между государствами, заявляет о своей глубокой озабоченности, судьбоносные моменты, мы должны сделать все возможное для предотвращения дальнейшего ухудшения ситуации в регионе, глубокое понимание национальных интересов, первая линия обороны в обеспечении коллективной безопасности международного сообщества. Такие выражения — кирпичики, из которых строится речь. Чтобы выдержать регистр, что совершенно необходимо при переводе политических речей, важно переводить такие речи не «примерно по смыслу», а такими же штампами. Другие преподаватели для набора клише в активный словарный запас также рекомендуют тщательную работу с прессой, составление глоссариев и эхо-повтор. Другие ключевые моменты при переводе политических выступлений — крайняя аккуратность с обобщениями, внимание к неявным акцентам. Временами

требуется (малоприемлемое в других областях) хождение, как у нас говорят, «пешком по тексту», перевод фразы без трансформации её структуры, — чтобы ни в коем случае не изменить доносимый message и не упустить кажущиеся незначимыми, но на самом деле, возможно, ключевые детали. Такой подход, как нам объясняли, особенно востребован при переводе речей представителей МИДа РФ. Более, чем в других темах, важна подача и, как я сказала выше, регистр. Не свалиться в бытовой, разговорный регистр даже на большой скорости перевода — критично. Советы синхронным переводчикам и тем, кто хотел бы стать таковыми:

1. Главное предложение – твой спасательный круг. Придаточное к нему всегда еще можно привесить. А вот если начнешь с придаточного, то оно может потонуть раньше, чем всплывет главное, – и кораблекрушение неизбежно.

2. Не давай себя запутать цифрами. Переводи с чувством и расстановкой примерно каждое третье число, и говори по возможности чаще: «И так далее». Если эти цифры действительно так уж интересуют участников, то они смогут ознакомиться с ними по материалам конференции. Если же не интересуют, то тебе еще будут благодарны за то, что ты освободил от лишних забот.

3. Точно переводить – хорошо, но главное – не молчи, когда говорит оратор. А то слушающий, чего доброго, решит, что он оглох.

4. Если оратор слишком спешит, не переживай. Ведь и аудитория не всегда поспевает за говорящим. А посему: чем быстрее оратор, тем медленнее – переводчик.

5. Если публика смеется какой-нибудь шутке, смысл которой ты не уловил, скажи спокойно: «Оратор рассмешил публику неперевожимой игрой слов». Как-никак утешение для слушателей перевода.

Список использованной литературы:

1. Алексеева, И. С. Профессиональный тренинг переводчика: учеб. пособие по уст. и письмен. пер. для переводчиков и преподавателей / И. С. Алексеева. - СПб.: Перспектива: Союз, 2002.

2. Виссон, Л. Синхронный перевод с русского на английский : Приемы. Навыки. Пособия: пер. с англ. / Л. Виссон. - М.: Р. Валент, 2007.

3. Чернов, Г. В. Теория и практика синхронного перевода / Г. В. Чернов. - М.: УРСС: Издательство ЛКИ, 2007 – 205с.

4. Чужакин, А. Устный перевод XXI. Seguel: практика + теория. Синхрон / А. Чужакин. - М.: Р. Валент, 2009.

5. Б.Н. Климзо "Ремесло переводчика" М.: Р.Валент, 2004

6. Орлова Г.Д., Пособие по переводу английской научной литературы, Тула, ТулГУ., 2006

7. «Грамматические и лексические трудности в английской научной литературе», В.В.Банкевич, СПб, 2001 г.

ПРОБЛЕМА ДЕВИАНТНОГО ПОВЕДЕНИЯ

Ашимова Диана Жалилевна

Студент специальности «Психология»

Карабалина Аксауле Алипкалиевна

Научный руководитель

Казахско-Русский Международный университет, 030006, Актобе, ул. Айтеке би, 52;

Понятие девиантного поведения в психологической науке появились, благодаря усердной работ французского социолога Эмиля Дюргейма. Французский социолог Эмиль Дюркгейм, написавший классической работу «Самоубийство» (1897), считается одним из основоположников современной девиантологии. Он ввел понятие аномии, — это состояние запутанности и дезориентации в обществе. Дюркгейм объяснил это на примере увеличения количества самоубийств во время неожиданных экономических спадов и подъемов. Последователь Дюркгейма, американский социолог Роберт Кинг Мертон в рамках своей теории структурного функционализма создал одну из первых социологических классификаций поведенческих реакций человека.

Девиантные проявления не являются уникальными и новыми, однако их исследование становится особенно актуальным в настоящее время. В современном обществе, как и во всём мире, молодёжная девиация, проявляющаяся в различных формах, она приобрела черты массового явления, отличающегося устойчивыми тенденциями роста, широкого распространения на подростковую и даже детскую части молодёжи, усиливающегося взаимовлияния форм девиации. И поэтому проблема девиантного поведения находится в центре внимания с начала возникновения социологии.

Понятие девиантного поведения в психологической науке появились, благодаря усердной работ французского социолога Эмиля Дюргейма. Французский социолог Эмиль Дюркгейм, написавший классической работу «Самоубийство» (1897), считается одним из основоположников современной девиантологии. Он ввел понятие аномии, — это состояние запутанности и дезориентации в обществе. Дюркгейм объяснил это на примере увеличения количества самоубийств во время неожиданных экономических спадов и подъемов. Последователь Дюркгейма, американский социолог Роберт Кинг Мертон в рамках своей теории структурного функционализма создал одну из первых социологических классификаций поведенческих реакций человека.

Определение девиантного поведения

В мировой психологической литературе перечислены множество различных подходов, как по сложности, так и содержательно. Различия в классификациях вызваны тем, что разные отрасли науки (психология, медицина, криминология и т. д.) неодинаково понимают то, какие формы поведения можно называть девиациями, как отличить норму от девиации, может ли поведенческая девиация носить конструктивный (положительный) характер, или только деструктивный (трактуют ее по своему).

1. Психологическое понятие: отклонение от социально-психологических и нравственных норм, представленное либо как ошибочный антиобщественный образец решения конфликта, проявляющегося в нарушении общественно принятых норм, либо в ущербе, нанесённом общественному благополучию, окружающим и себе.

Причины девиантного поведения

Причины девиантного поведения можно определить несколькими сложившимися факторами, которые могли повлиять на индивида.

1. Биологические. Люди по своему биологическому складу уже заранее предрасположены поступать не так как им велит общество, а также его личностных психологических качеств, которые имеют врожденный характер

2. Психологические. Девиация складывается за счет влияния на человека внешних факторов и раздражителей.

3. Социологические. Проще всего их можно объяснить с помощью Теории Аномии, согласно которой в обществе происходят отторжение социальных норм и ценностей, их полный распад, и образуется некое состояние вакуума в обществе.

Одной из признанных в современной социологии является типология девиантного поведения, разработанная Р. Мертонем в русле представлений о девиации как результате аномии, т.е. процесса разрушения базовых элементов культуры, прежде всего в аспекте этических норм.

Типология девиантного поведения по Мертону основывается на представлениях о девиации как разрыве между культурными целями и социально одобряемыми способами их достижения. В соответствии с этим он выделяет четыре возможных типа девиации:

▪ **инновация**, предполагающая согласие с целями общества и отрицание общепринятых способов их достижения (к «инноваторам» относятся проститутки, шантажисты, создатели «финансовых пирамид», великие ученые);

▪ **ритуализм**, связанный с отрицанием целей данного общества и абсурдным преувеличением значения способов их достижения, например бюрократ требует, чтобы каждый документ был тщательно заполнен, дважды проверен, подшит в четырех экземплярах, но при этом забывается главное — цель;

▪ **ретретизм** (или бегство от действительности), выражающийся в отказе и от социально одобренных целей, и от способов их достижения (пропойцы, наркоманы, бомжи и т.п.);

▪ **бунт**, отрицающий и цели, и способы, но стремящийся к их замене на новые (революционеры, стремящиеся к коренной ломке всех общественных отношений).

Единственным типом недевиантного поведения Мертон считает конформное, выражающееся в согласии с целями и средствами их достижения. В типологии Мертона акцентируется внимание на том, что девиация не является продуктом абсолютно негативного отношения к общепринятым нормам и стандартам. Например, вор не отвергает социально одобряемую цель — материальное благополучие, он может стремиться к ней с таким же рвением, что и молодой человек, озабоченный служебной карьерой. Бюрократ не отказывается от общепринятых правил работы, но исполняет их слишком буквально, доходя до абсурда. Вместе с тем и вор, и бюрократ — девианты.

В классификации Ф. Патаки (1987) выделяются:

1. «ядро» девиантного поведения (стойкие формы):

- преступность,
- алкоголизм,
- наркомания,
- самоубийство;

2. «преддевиантный синдром» — комплекс симптомов, приводящих человека к стойким формам девиантного поведения:

- аффективный тип поведения;
- семейные конфликты;
- агрессивный тип поведения;

- ранние антисоциальные формы поведения;
- отрицательное отношение к учёбе;
- низкий уровень интеллекта.

Вывод

Отклоняющееся поведение часто служит основанием, началом существования общепринятых культурных норм. Без него было бы трудно адаптировать культуру к изменению общественных потребностей. Вместе с тем вопрос о том, в какой степени должно быть распространено отклоняющееся поведение и какие его виды полезны, а самое главное - терпимы для общества, до сих пор практически не разрешен. Проблема девиантного поведения была, есть и будет актуальной.

Список использованной литературы:

1. Александров, А.А. Курение и его профилактика в школе Текст. / А.А. Александров, В.Ю. Александрова; -М.: Медиа-Сфера, 1996. 108с.
2. Алексеев, А. Неформальное движение Текст. / А. Алексеев; М.: Просвещение, 1992. - 209с.
3. Алещенок, С.В. Молодёжь Российской Федерации: положение, выбор пути Текст. / С.В. Алещёнок; — М.: Медицина, 2000. 54с.
4. Алексеева, Л.С. О насилии над детьми в семье Текст. / Л.С. Алексеева; // Социологические исследования. 2003. - № 4. - С.32 - 41.

БАСТАУЫШ СЫНЫП ОҚУШЫЛАРЫНЫҢ ОРТА БУЫНҒА БЕЙІМДЕЛУІНІҢ ПСИХОЛОГИЯЛЫҚ ЕРЕКШЕЛІКТЕРІ

Кенесова Ару

«Педагогика және психология» мамандығының 2 курс студенті

Байкелова Балбөбек Әмірқызы

*«Педагогика және психология» кафедрасының оқытушысы, магистр
С.Бәйішев атындағы Ақтөбе университеті, Ақтөбе, Аз. Жұбановтар көш, 302А;*

Бұл мақалада оқушылардың бейімделуінің психологиялық ерекшеліктері қарастырылады.

Түйінді сөздер: бейімделу, психологиялық бейімделу, оқу үдерісі

ПСИХОЛОГИЧЕСКИЕ ОСОБЕННОСТИ АДАПТАЦИИ ШКОЛЬНИКОВ СРЕДНЕГО ЗВЕНА

Кенесова Ару

Студентка 2 курса специальности «Педагогика и психология»

Байкелова Балбөбек Амировна

*Преподаватель кафедры «Педагогика и психологии», магистр
Актюбинский университет им. С.Башиева, Актөбе, Бр.Жубановых 302А;*

В статье рассмотрены вопросы психологических особенностей адаптации школьников.

Ключевые слова: адаптация, психологическая адаптация, процесс обучения

PECULIARITIES OF SECONDARY SCHOOL PUPIL ADAPTATION

Kenesova Aru

Second-year student of the specialty "Pedagogy and Psychology"

Baikelova Balbobek Amirovna

*The teacher of the chief "Pedagogy and psychology"
Aktobe university n.a. S.Baishev, Aktobe, Br.Zhubanovs 302A;*

The article considers the psychological characteristics of students adaptation.

Keywords: adaptation, psychological adaptation, learning process

Бастауыш мектеп жастағы мектеп оқушысының жетекші іс-әрекеті оның мінез-құлық мотивтерін елеулі түрде өзгертетін, оның танымдық және адамгершілік күштерін дамытудың жаңа көздерін ашатын - оқу болады. Бүгінгі күні көптеген балаларда, оқу іс-әрекетіне бейімделуде көптеген қиыншылықтар болады. Бейімделу – бұл ерекше мәселе. Оқу іс-әрекетіне бейімделу – бұл баланың жүйелі, ұйымдастырылған мектептік оқуға ауысуы кезіндегі танымдық, мотивациялық және эмоциялық – еріктік сфералардың қайта құрылу процесі. Оқу іс-әрекеті, бірқатар авторлардың көрсетуі бойынша Д.Б.Эльконин, В.В.Давыдов кіші мектеп жасындағы оқушылардың басты іс-әрекеті болып табылады. Ол осы жас кезеңіндегі бала психикасының дамуында болатын маңызды өзгерістерді айқындайды. Оқу іс-әрекеті кезінде кіші мектеп

жасындағы оқушылардың дамуындағы маңызды жетістіктерді сипаттап, оның одан әрі оқуға бейімделуін қамтамасыз етуші іргетасы болып табылады. Психологиялық жаңа құрылымдар қалыптасады. Оқушылардың оқуға бейімделу механизмдері көп түрлі аспектілерге ие. Соның ішінде физиологиялық және психологиялық бейімделуі өз алдына кезеңдерге бөлініп, әр түрлі көріну деңгейімен сипатталады [1, с.45].

Балалардың оқуға бейімделу процесінің жетістігі сонымен қатар көбіне баланың денсаулығы күйімен де айқындалады. Бұл жағдайда көбіне «мектептік стресс», «мектептік қорқыныш» мектептік фобия туралы айтылады және бұл мәселе жөнінде елуінші жылдардың ортасында-ақ айта бастады.

Баланың оқу процесіне бейімделуіне көбіне:

- оқу іс-әрекеті элементтерінің қалыптастырылмауы;
- оқу мотивтерінің қалыптастырылмауы;
- мотивациялық зейінді оқу әрекетін ерікті реттеу қабілетсіздігі;
- мектептік өмір темпіне бейімделе алмауы кедергі болады.

Жоғарыда айтып кеткендей кіші мектеп жасындағы оқушылардың оқуға психологиялық бейімделуі алуан түрлі.

Біріншіден, баланың әлеуметтік позициясы өзгереді. Алғаш рет бала өмірінде өз міндеттеріне ие қоғам мүшесіне айналады.

Екіншіден, бала әр кезде жасағысы келмейтін нәрселерді істеуге міндетті, ол өз міндетін, қабілетін ерікті бақылап, реттеп, сабақ үстінде белсенді зейінін тұрақтап тұруы қажет.

Үшіншіден, психологиялық бейімделудің маңызды факторы, оның әлеуметтік қоршау: мұғалім, жанұя, сынып. Баланың бейімделу жетістігі оның өз сыныптастары арасында өз позициясын қаншалықты берік бекіте алғандығына, мұғалімнің қатынасына тәуелді.

Төртіншіден, табысты бейімделу, оқу іс - әрекетіне толық ену бала психикасын нығайтумен, оның эмоционалды - еріктік сферасы және танымдық процестерін дамытумен, қорқыныштарды бейтараптандырумен байланысты. Осы жас кезеңіндегі негізгі әрекеті баладан сөйлеу, зейін, ес, қиял және ойлау дамуындағы жаңа жетістіктерді талап етеді. Бұл таным процестерін дамыту баланың оқуға жақсы бейімделуінің және табысты үлгерімінің негізін салады. Осылайша, баланың оқуға бейімделуі - бұл оның танымдық сферасының қайта құрылу процесі [2, с.25].

Психологиялық бейімделу, баланың жаңа әлеуметтік ситуацияға қосылуын білдіреді және әлеуметтік даму ситуациясын тұрақтандырудың қажетті факторы бола тұрып, бала тұлғасының одан әрі дамуына маңызды әсер етеді.

Э.Эриксонның кезеңдерді бөлуіне сәйкес кіші мектеп жасы: еңбекқорлық - олқылық сезімі ретінде айқындалады. Э.Эриксон бойынша әлеуметтік кезең 6-дан 12 жасқа дейін созылады және З.Фрейд теориясындағы латентті кезеңге сай келеді. Бұл кезеңнің басында бала мектепте оқи отырып, қарапайым мәдени дағдыларды игереді. Өмірдің бұл кезеңі баланың логикалық ойлау және өзіндік тәртіптілік қабілеттіліктерінің, сонымен бірге құрдастарымен қарым - қатынас жасау қабілетінің өсуімен сипатталады. Бұл кезеңнің күшті жағы - біліктілік болып табылады. Э.Эриксонге сәйкес, балалар мектепте оқу барысында өз мәдениетінің технологиясын үйрене бастаған кезде оларда еңбекқорлық сезімі дамиды. «Еңбекқорлық» термині осы даму кезеңнің негізгі тақырыбын бейнелейді, өйткені, осы кезде балалар кез-келген заттың қайдан пайда болатыны және қалай әрекет ететінін білуге ұмтылады. Балалардың бұл қызығушылығын қоршаған адамдары мен мектеп қанағаттандырып, күш беріп отырады және осы мектепте оларды оқытып, үйрету барысында әлеуметтік әлемнің «технологиялық элементтері» туралы алғашқы білімдер береді. Баланың эгоиденттілігі енді: «Мен - өзімнің үйренген нәрселерімнің белгісімін», - деп белгіленеді.

Кіші мектеп жасында баланың таным сферасында үлкен өзгерістер болады.

Қабылдау аумағында мектепке дейінгі жастағы баланың еріксіз қабылдауы белгілі - бір міндетке бағынатын объектіні мақсатты түрде бағытталған ерікті бақылауға ауысады. Жас мұғалімдер жиі баланың жаңа объектіні қабылдаудағы қиындықтарын дұрыс бағаламайды. Балаға объектіні қарастыруын үйрету керек, ол қабылдауын өзі басқара білуі керек. Ол үшін балада алдын-ала емес, өзінің көргісі келетінін көре білуі үшін алдын-ала ізденіс бейнесін қалыптастыру қажет. Кіші мектеп жасындағы балалар объектілерді қарастыруды үйренеді, онсыз интеллектуалдық өзгерістер жүзеге аспайды.

Бұл жаста онша қызықты емес заттарға зейін шоғырландыру қабілеттілігі қалыптасады. Эмоционалды уайымдар жалпыланған сипатқа ие болады.

О.Ю.Ермолаев бойынша кіші мектеп жасында зейіннің дамуында маңызды өзгерістер болады, оның барлық қасиеттерінің қарқынды дамуы жүреді: әсіресе, (2,1 есе) зейіннің көлемі ұлғайып, оның тұрақтылығы жоғарылайды, зейіннің бөліну және ауысу дағдылары дамиды. 9-10 жастағы балалар зейінін тым ұзақ сақтауға және ерікті берілген әрекеттер бағдарламасын орындауға қабілетті болады.

Аса маңызды өзгерістерді ойлау аумағында байқауға болады, ол абстракттілі және жалпыланған сипатқа иеленеді. Л.С. Выготский бойынша мектептегі оқу басталуымен ойлау баланың саналы іс - әрекетінің орталығына шығады. Ғылыми білімдерді игеру барысында жүзеге асатын сөздік -логикалық, пайымдаушы ойлаудың дамуы қалған басқа таным процесстерінің қайта құрылуына әкеледі: «ес бұл жаста ойлаушы, ал қабылдау - ойланушы болады».

Кіші мектеп жасында есте басқа психикалық процесстер секілді маңызды өзгерістерге ұшырайды. Ес аумағындағы өзгерістер біріншіден, баланың ерекше мнемикалық міндетті саналы сезінуімен байланысты. Бұл міндет мектепке дейінгі жаста не тіпті көрінбейді, не үлкен қиындықпен байқалады. Екіншіден, кіші мектеп жасында есте сақтау тәсілдерінің қарқынды қалыптасуы жүреді. Өте қарапайым тәсілдерден (қайталау, материалды зейін қойып қарастыру) ересектеу жасында бала материалының әртүрлі бөліктерінің арасындағы байланысты ұғынуға, топтастыруға көшеді [3, с.30].

Кіші мектеп жасындағы балалардың таным процесінің дамуын зерттеудегі Блонский мен Выготский еңбектерінің маңызы зор. Блонский бойынша мектепке дейінгі жаста ес ойлауға әсер етіп, оның жүру барысын анықтап отырады. Ал кіші мектеп жасынан бастап ойлау мен ес арасындағы өзара қатынас өзгереді және енді ойлау есте сақтауға әсер етеді бала тек өзінің жақсы түсінген нәрсесін ғана есінде сақтайды. Осылайша, ойлау енді еске тәуелді емес, керісінше, ойлаудың жақсы деңгейі механикалық естің жетіспес кемшіліктерін жартылай орынбаса алады.

Бұл жаста басқа да маңызды жаңа құрылым - ерікті мінез-қылықтың пайда болуы жүзеге асады. Бала өзбеттілігін танытып, белгілі бір ситуацияда қалай әрекет ететінін өзі таңдайды. Бұл мінез - қылық түрінің негізінде осы жаста қалыптасатын адамгершілік түрткілері жатыр. Бала өз бойына адамгершілік құндылықтарын сіңіріп, белгілі бір ережелер мен заңдарға бағынуға тырысады. Жиі бұл жағдай ересектерден қолдау табу немесе құрдастарының арасында өзінің жеке адамдық позициясын беріктеу тілегімен және эгоистік түрткілерімен байланысты, яғни олардың мінез - қылықтары бұл жаста басым болатын негізгі түрткі - жетістіктерге жету түрткісімен байланысты.

Кіші мектеп жасындағы оқушы тұлғасының дамуы мектеп үлгеріміне, ересектердің бағалауына байланысты. Жоғарыда айтылғандай, бұл жаста бала сыртқы әсерге өте күшті душар болады. Дәл осының арқасында бала өз бойына интеллектуалды да, адамгершілік білімдерді де сіңіреді.

«Адамгершілік нормаларын орнатуда және бала қызығушылықтарының дамуында маңызды рөлді мұғалім ойнайды, алайда, олардың табыстылық деңгейі оның оқушылармен қатынас жасау типіне тәуелді болады» [1, с.80].

Басқа ересектер де бала өмірінде маңызды орын алады.

Кіші мектеп жасында балалардың жетістіктерге жету ұмтылысы өседі. Сондықтан бала іс - әрекетінің негізгі түрткісі табысқа жету түрткісі болып табылады. Кейде бұл түрткінің басқа түрі - сәтсіздіктерден қашу түрткісі кездеседі.

Баланың санасында нақты парасатты идеалдар, үлгілер беріктеледі. Бала олардың құндылығын және қажеттілігін түсіне бастайды. Алайда, бала тұлғасының қалыптасуы өте өнімді жүру үшін ересектің назары және бағасы қажет. «Ересектің бала қылықтарына эмоционалды - бағалаушы қатынасы оның адамгершілік сезімдерінің және өмірде кездесетін ережелерге даралық жауапты қатынасының дамуы айқындайды».

Кіші мектеп жасындағы балада басқа адамдарға бағыттылығы дамиды, ол просоциалды мінез - қылықта айқын байқалады. Просоциалды мінез - қылық дамыған жеке адам үшін өте маңызды. Бірлесіп уайымдау қабілеттілігі мектептік оқу жағдайында өз дамуын табады, өйткені, бала жаңа іскерлік қатынастарға қатысып, өзін еріксіз басқа балалармен, олардың жетістіктерімен мінез - қылық салыстыруға мәжбүр болады [4, с.105].

Сонымен, кіші мектеп жасының негізгі психологиялық жаңа құрылымдары келесідей:

1. Барлық психикалық процесстердің еріктілігі, саналылығы және олардың интеллектуализациясы, интеллектіден басқа барлық ғылыми түсініктер жүйесін игеру арқылы жүзеге асатын олардың іштей жанамалануы. Интеллект бұл шақта әлі өзін танып білмейді;

2. Оқу іс - әрекетінің дамуы нәтижесінде өзінің жеке өзгерістерін саналы сезінуі.

Осылайша кіші мектеп жасы мектептік балалықтың өте жауапты кезеңі болып табылады. Бұл жастың негізгі жетістіктері оқу іс-әрекетінің басты сипатымен негізделген және көбіне оқудың келесі жылдары үшін айқындаушы болып табылады: кіші мектеп жасының аяғына таман бала оқи білуі керек, оқуға тілегі және өз күшіне сенімі болуы керек.

Бұл жастың толық өтуі, оның позитивті иеленулері қажетті негіздеме болып табылады, осыған сәйкес таным мен іс - әрекеттің белсенді субъектісі ретіндегі баланың кейінгі дамуы құрылады. Кіші мектеп жасындағы балалармен жұмыс жасаудағы ересектердің негізгі міндеті - әрбір баланың даралығын ескере отырып, балалардың мүмкіндіктерін ашу және жүзеге асыру үшін қолайлы жағдайлар қалыптастыру.

Пайдаланылған әдебиеттер тізімі:

1. Обухова Л.Ф. «Детская психология: теории, факты, проблемы» -издание 3-е - М.: Тривола, 1998-352с.

2. Хьелл Л., Зиглер Д. «Теории личности». (Основные положения, исследования и применения) - СПб: Издательство «Питер», 1999-608с.

3. Мухина В.С. «Возрастная психология: феноменология развития, детство, отрочество», учебник для студ. вузов - 7 изд., М.: Изд. центр «Академия», 2003 - 456с.

4. Эльконин Д.Б. Психическое развитие в детском возрасте/Под ред. Д.И.Фельдштейна. - М.: «Институт Практической психологии»; Воронеж: НПО «МОДЭК», 1996.

5. Выготский Л.С. Вопросы детской психологии / Л.С. Выготский.- М., 1997.

6. Ковалева Л.М. Психологический анализ особенностей адаптации первоклассников к школе / Л.М. Ковалева, Н.Н. Тарасенко // Начальная школа.- 1996.- №7.
7. Чуткина Г.М. Психологические проблемы общения учителя с подросткам. М., 1984.

ЖАМАН ӘДЕТТЕРДІҢ БАЛА ПСИХОЛОГИЯСЫНА ӘСЕРІ

Бахеева Мәлдір Жандаулетовна

«Педагогика және психология» мамандығының 4-курс студенті

Д.Т.Комарова

Ғылыми жетекші, «Педагогика және психология» магистрі

С.Бәйішев атындағы Ақтөбе университеті;

Бұл мақалада адам баласының бойында кездесетін жаман әдеттер баяндалып, олардың шығу себептері қарастырылады. Сонымен қатар, жағымсыз әдеттердің алдын алу жағдайлары анықталып, жақсы әдеп қалыптастыруға ұсыныстар беріледі.

Түйінді сөздер: технология, әдет, мораль, этика, клептомания, наркомания.

ВЛИЯНИЕ ПЛОХИХ ПРИВЫЧЕК НА ПСИХОЛОГИЮ ДЕТЕЙ

Бахеева Мәлдір Жандаулетовна

Студент 4 курса по специальности «Педагогика и психология»

Д.Т.Комарова

Научный руководитель, магистр «Педагогики и психологии»

Актюбинский университет им. С.Байшева;

В этой статье рассматриваются причины влияния плохих привычек на детскую психологию, а также сами привычки. В связи с этим определяются формы предотвращения плохих привычек и даются предложения по формированию нравственных ценностей у человека.

Ключевые слова: технология, привычка, мораль, этика, клептомания, наркомания.

THE INFLUENCE OF BAD HABITS ON CHILD'S PSYCHOLOGY

Bakhheyeva Moldir Zhandauletovna

The student has 2 specialties "Pedagogics and Psychology"

D.T.Komarova

Supervisor, Master of Pedagogy and Psychology

Aktubinsk University University S.Baisheva;

In this article we talk about the bad habits that happens in people and discuss the reasons for their occurrence. In this regard, identifies the safety provisions for the unpleasant habits and provides suggestions, which will help to shape the moral values of the people.

Keywords: technology, habit, moral, ethics, kleptomania, addiction.

2015 жылғы 30 қарашада ұлтымыздың көшбасшысы, елбасымыз, Қазақстан Республикасының Президенті Нұрсұлтан Әбішұлы Назарбаев Қазақстан Халқына «Қазақстан жаңа жаһандық нақты ахуалда: өсу, реформалар, даму» атты Жолдауын жария еткен болатын. Жолдаудағы сөзінде ол: «Білімді, еңбекқор, бастамашыл, белсенді болуға қазірден бастап дағдыланыңдар. Жұмыс пен сұраныс бар өңірге батыл барыңдар. Шеберліктің шыңына жете білсеңдер, мамандықтың бәрі жақсы. Қазір техникалық мамандықтардың, ғылым мен инновацияның күні туған заман. Ерінбей

еңбек еткен, талмай ғылым іздеген, жалықпай техника меңгерген адам озады. Тұрмысы жақсы, абыройы асқақ болады. Біз жүзеге асырып жатқан түбегейлі реформалар мен атқарып жатқан қыруар істердің бәрі сендер үшін, болашақ үшін жасалуда» деп, ел жастарын еңбекті сүйоге, болуға шақырған болатын [1].

Шындығында да, біз, келешек Қазақстанның негізін қалаушы ұрпақ, ақпараттық технологиялар дамыған, заманауи өркениет қалыптасқан, ғылым мен өндірістің өрістеген дәуірде өмір сүрудеміз. Тәуелсіздіктің төрінде жас ұрпақты парасаттылыққа, елжандылыққа, адамгершілікті ту еткен адалдыққа, еңбексүйгіштікке тәрбиелеу – бүгінде көкейкесті мәселе болып отыр. Өйткені бүгінгі жас – ертеңгі ел тұтқасын берік ұстар халық азаматы болмақ. Сол себепті де, қоғам азаматтарын игі қасиеттерге, жақсы әдеттерге баулу – Сіз бен біздің алдымызда тұрған негізгі міндет.

Қазіргі кезде жастар арасында жаман әдеттерге бейім азаматтар көбейіп барады. Жаман әдеттер деп біз сырт көзге ұнамсыз, моральдық этика нормаларына сай келмейтін, адамның жеке басына (денсаулығына, беделіне, т.б.) кері әсерін тигізетін, жиі қайталанатын, соңы көп жағдайда зор өкінішке ұласатын аса жағымсыз қылықтарды айтамыз. сырт көзге ұнамсыз, моральдық этика нормаларына сай келмейтін, адамның жеке басына (денсаулығына, беделіне т.б.) кері әсерін тигізетін, жиі қайталанатын, соңы көп жағдайда зор өкінішке ұласатын аса жағымсыз қылықтар. Айталық, темекі, арақ, есірткіге құмартушылық, өтірік айту, жамандау, өз ісінің емес, өзгелердің қателігін қазбалау, ауызды балағат сөзге үйрету, екі кісіні шағыстыру, қызғаныш, қолын сұғанақтықтан тыймау, сұраншақтық, ең аяғы түкіре беру т.б.

Жаман әдеттер қайдан жұғады деген сауалға жауап іздеп көрелік. Нашар әдет күнделікті араласқан адамдардан, дос-жарандардан, қоршаған ортадан, көрген бейәдеп бейнефильмдерден т.б. жұғады. «Әр сәби өмірге күнәдан таза болмыспен келеді» деп хадисте айтылғандай [2], адамның сәби шақтағы пәк болмысы есейе бастаған шағында жақсы-жаман орталарға тап болуына байланысты өзгереді. Әсіресе жасөспірімдік әрі жастық шақта еліктеушілік қасиеті басым тұрады.

Қазірде қоғамымызда адамдар арасында, әсіресе, жастар ортасында, аддиктивті мінез-құлықтардың таралуы өзекті мәселелердің бірі болып табылады. Аддиктивті мінез-құлық – интенсивті эмоциялардың дамуымен, кейбір заттардың немесе тұрақты сыртқы ортаның ықпалының әсерінен шынайы өмірден бас тартуымен сипатталатын деструктивті мінез-құлық.

Адам санасын түгел жаулап алушы түрлі заттарға тәуелділіктер мен құштарлықтар ғылыми атуға ие болып, көптеген ғалымдар тарапынан зерттеу объектілеріне айнала бастады. Мұндай психикалық тәуелділіктерге мысал ретінде маскүнемдік, нашақорлық, токсикамия, анероксия, булемия, клептомания құбылыстарын атауға болады.

Клептомания – тәуелді мінез - құлық формасы, науқастық жағдай. Клептомания атауы грек тілінен аударғанда «klepto» - ұрлау, «mania» - ақылсыздық деген мағынаны білдіреді [3]. Ұрлауды жаны қалап тұратын, бір демде пайда болатын дертті құмарлық. Жүйкесі тұрақсыз, қай кезде болары белгісіз тітіренушілік-торығушылық көңіл-күйдегі адамдарда кездеседі. Ұрлыққа бейсаналы, мотивацияланбаған ұмтылу психиатрғалымдарға бұрыннан белгілі. Олардың пайымдауынша, клептомандар ұрлық кезінде трахатқа бөленеді. Клептомандарда ұрлық жасау өзінің психологиялық мәселелерін шешудің жолы немесе басқалардың есебінен баудың тәсілі емес. Клептоман үшін эмоционалдық тәуелділіктің агенті және ішкі қысым мен дискомфорттан арылу жолы болып табылатын, ерекше психо-эмоционалды комплекске ие ұрлықтың өзі маңызды. Ұрланған заттар олар үшін қажетсіз болып табылады. Олар оны тек жинайды. Аурудың шынайы себебі терең сананың түбіне жасырынған, әдетте балалық шақта қалыптасады.

Дәрігерлер клептомандарды препараттармен айықтыруда алкагольдық тәуелділікті емдеуде қолданылатын методиканы ұсынды. Бұл екі жағдайдың психологиялық симптомдары бірдей болып келеді. Маскүнемдер сияқты патологиялық ұрыларда өткір өзін-өзі кінәлау сезімін бастан өткереді және депрессияға түседі, өз-өзіне қол жұмсауға жиі ұрынады. Стэнфорд университеті зерттеушілері ұсынған мәліметтер бойынша, антидепрессанттар клептоманиямен ауыратын адамдарға әсер етпейді. Ал Нью-Йорк университетінің психиатры Norman Sussman берген түсініктеме бойынша: «Клептоманияны емдеудің қарапайым әдістері жоқ. Көптеген жағдайларда тіпті психотерапияның өзі нәтижесіз болады. Қандай да бір затты ұрлау тілегі соншалықты жабысқақ, пациенттер ұрлауды айыпталғаннан соң да жалғастыра береді. Logan Koraпайтуынша: «клептоманиядан жәбір көруші адамдар жазадан қорыққандықтан немесе бұл аурудың емі туралы білмегендіктен медициналық көмекке өте сирек жүгінеді.» Клептомандар әдетте қажетсіз арзан заттарды ұрлайды. Мұнда ұрлық алдын ала жоспарланбайды, оның негізінде қаржылық мотивтер жоқ.

Клептоманиядан бөлек, бүгінде адам баласы бірнеше жаман қылықтар мен әдеттерге үйір болып бара жатыр: алкаголизм, темекі шегу, балағат сөздерді пайдалану, т.б. Бұл орайда, «ауру қалса да, әдет қалмайды» деген халық даналығы еске оралады. Дегенмен де, жаман әрі жағымсыз әдеттерді болдырмауда халық педагогикасы құралы – мақал-мәтелдердің рөлі орасан зор. Мысалы, «Ұрлық түбі – қорлық» деп біреудің затын алудан сақтаса, «Өтірік сөз өрге баспас» деп жалған сөйлеуден аулақ болуға шақырған. ««Бір еткенінді екі етерсің. Екі еткенінді үш етерсің. Үш еткенінді әдет етпей не етерсің?!» демекші, екі-үш рет қайталанған істің әдетке айналып кететіндігін ескерткен.

Дүниежүзілік денсаулық сақтау ұйымының сараптамасы бойынша жол апаты жағдайларының басым бөлігі ішімдіктің кесірінен көрінеді. Орыстың әйгілі физиологы И.П.Павлов 20-30 г. арақ немесе бір саптыаяқ сыра 10-40 минут ішінде адамның ойлау қабілетін 17 пайызға төмендетінін дәлелдеген [4]. Маскүнемдікке шалдыққандардың 60-70 пайызының балалары да алкагольге бейім келетін болса, маскүнем аналардан туған нәрестелердің 12 пайызының миы дамымай, жарымес болып қалады.

Бүгінде жер шарында 1,2 млрд. адам темекі шегетін көрінеді. Дүниежүзілік денсаулық сақтау ұйымының (ДДСҰ) дерегі бойынша, 1997 жылы темекіден 3 млн. адам қайтыс болған болса, бұл көрсеткіш жыл сайын 33 пайызға өсіп отырған. Ғалымдардың айтуынша, өкпе рагы ауруларының 90 пайызы шылым шегетіндердің үлесінде [5].

Бүгінгі күні баланы қызықтыратын орта аз, қала баласы түнгі клуб, би алаңдарын айландырса, ауыл баласы көше тоздырып, арақ-шарап ішуге әуес. Нашақорлар неге көбейіп кетті дейсіз? Оның себебі бала тәрбиесіне көп көңіл бөлінбеуінде. Жасыратыны жоқ, көптеген ата-ана баласымен тек қана материалдық тұрғыда ғана әңгімелесумен шектеледі, қарның тоқ па, көйлегің көк пе дегендей. Баламен әңгімелесуге, оны не толғандырып жүргенін, оның ортасы қандай, достары кім екенін білуге, жасөспірімнің бос уақытын қайда, қалай, кіммен өткізетіндігін білуге, сырласуға уақыт таппаймыз. Көбінесе ауқатты отбасының балалары қарны тоқтықтан, істейтін іс жоқ болғандықтан нашақорлыққа, есірткі сатушыларға қосылғанын байқамайды да.

Пайдаланылған әдебиеттер тізімі:

1. Қазақстан Республикасының Президенті Н.Ә. Назарбаевтың Қазақстан халқына «ҚАЗАҚСТАН ЖАҢА ЖАҒАНДЫҚ НАҚТЫ АХУАЛДА: ӨСУ, РЕФОРМАЛАР, ДАМУ» атты Жолдауы 30 қараша. Елорда. Астана, 2015 жыл.
2. Хадистер жинағы.

3. Борюк Яна Юрьевна, научная статья на тему «Аддиктивное поведение - клептомания»
4. И.П.Павлов, Н.Е.Введенский Физиология и алкоголизм
5. Сайт всемирной организации здравоохранения who.int/ru

ПСИХОЛОГИЧЕСКАЯ ОСОБЕННОСТЬ РАННЕЙ БЕРЕМЕННОСТИ

Бахитова Айдана

Карабалина Аксауле Алипкалиевна

Научный руководитель

Казахско-Русский Международный университет, 030006, Актобе, ул. Айтеке би, 52;

Катастрофу аборта женщина переживает вдвойне: во-первых, она чувствует себя обманутой, во-вторых, сердце не обманешь: спустя много лет после аборта женщина может говорить о ребенке, которого не родила. Психологические последствия этого решения, как и медицинские, могут быть очень разрушительны. Рождение нежеланного ребенка также сказывается на дальнейшем развитии материнско-детских отношений. Ребенок может стать объектом обвинения, наказания для матери, родившей его вне любовных отношений. Решение матери о рождении малыша или об аборте должно приниматься взвешенно, самостоятельно, с оценкой всех вариантов психологических последствий.

Катастрофу аборта женщина переживает вдвойне: во-первых, она чувствует себя обманутой, во-вторых, сердце не обманешь: спустя много лет после аборта женщина может говорить о ребенке, которого не родила. Психологические последствия этого решения, как и медицинские, могут быть очень разрушительны. Рождение нежеланного ребенка также сказывается на дальнейшем развитии материнско-детских отношений. Ребенок может стать объектом обвинения, наказания для матери, родившей его вне любовных отношений. Решение матери о рождении малыша или об аборте должно приниматься взвешенно, самостоятельно, с оценкой всех вариантов психологических последствий.

Работа «Телефона доверия» приобретает особую актуальность над проблемой ранней беременности, так как предлагает временную, но мгновенную поддержку любому, кто в ней нуждается, так же анонимность, что не мало важно. Поддержка эта может быть настолько эффективной, насколько точны, искренни, профессиональны действия консультантов «Телефона доверия».

Цель задачи проекта

Войти в доверия с абонентом, Проанализировать различные источники по проблеме

Узнать какие чувства испытывает девушка в связи с предполагаемой беременностью:

- страх, беспокойство,
- волнение, смущение,
- гнев, отчаяние,
- радость.

На основе полученных результатов разработать рекомендации подростку.

Определить основной запрос беременной женщины на общение:

- быть выслушанной;
- получить информацию по поводу родов, материнства, последствий отказа;
- помощь в принятии решения и т.д.
- обеспечить доступность и своевременности психологической помощи по телефону для подростков, которые нуждаются в психологической поддержке независимо от их социального статуса и места жительства;
- психологическое консультирование по телефону;

– направление будущих мам к иным службам, организациям, учреждениям, где их запросы могут быть удовлетворены более полно и квалифицированно, содействие обращениям населения за помощью к профессиональным психологам (на очное консультирование);

Результат исследование и его ожидания

В прежде всего нужно выяснить отношение абонента к собственной беременности:

- «Вы не планировали беременность, поэтому новость о ней вызвала негативные чувства. Не могли бы Вы описать, какие?»;
- «Беременность оказалась для Вас неожиданной. Вы не были готовы к такому повороту событий. Вы были растеряны, удивлены?»;
- «Вы переживаете беременность как чуждую, враждебную?»;
- «Вы еще не вполне осознали свое отношение к факту беременности?»;
- «В Ваши ближайшие планы не входило рождение ребенка. Может быть, Вы хотели продолжить обучение (карьеру), получать удовольствия. Какие?».

Что бы клиент мог все это вам рассказать следует завоевать его доверия.

На сегодняшний день остро встает проблема доверия. как говорит Сальникова в своей монографии «телефон доверия», «у людей орган, которым верят полностью авторитарился». поэтому актуальность исследования проблемы ранней беременности по телефону доверия бесспорна. люди либо защищаются от стрессов, либо уходят от них вместо того чтоб их решать. Психика будущих молодых мам становится не устойчивой, они постоянно тревожиться за будущее свое и близких.в условиях мирного кризиса стрессы обостряются, и их последствия могут быть весьма трагичны.

Выводы

В 2016 году в Казахстане искусственно прервали беременность 79 тысяч женщин. Более тысячи из них, а точнее 1418, - подростки от 15-17 лет, младше 15 лет - 16. По официальной статистике, каждая третья женщина в Казахстане хотя бы раз прерывала беременность на ранней стадии. Такие цифры говорят о наличии глубоких проблем в обществе и государстве. "По сведениям Министерства здравоохранения и социального развития РК за последнее 5 лет зарегистрирован 33 051 случай подростковой беременности, в том числе 9906 абортот среди девочек от 15 до 18 лет. "В Казахстане для оказания помощи несовершеннолетним женщинам, ожидающим ребенка либо имеющим детей до 18 месяцев, при поддержке предпринимателей с 2013 года реализуется социальный проект по созданию сети кризисных центров "Дом мамы" в регионах.

Причинами, приводящими женщину к отказу от ребенка, служат:

- недостаточность ресурсов: личностных, интеллектуальных, материальных (каких?);
- несоответствие появления ребенка жизненным перспективам матери (каким?);
- отсутствие социальной поддержки (субъективного ощущения в том числе);
- сильная эмоциональная заряженность ситуации (например, острый конфликт с родственниками).

Для консультанта важно понять, какие личностные черты и характеристики, свойственные женщине, позволяют ей принимать решения таким образом.

Собрать детальную информацию. Это позволит прояснить сложные моменты в жизни женщины и, в частности, объяснить поступок отказа:

- поговорите про отношения в родительской семье: они были нормальные, конфликтные или дистантные;
- проверьте, к кому была ближе в детстве (статистика: к отцу 47%, к бабушке 35%, ни к кому – 28%);

– как определяет детско-родительские границы в семье сама женщина: четкие, понятные, известно, что можно, что нельзя; размытые, нарушаемые и т.д. (по статистике у «отказниц» в 3 раза чаще встречаются размытые, непонятные границы в отношениях взрослых и детей в семье);

– есть ли в истории семьи факты (а значит паттерны) отказа? (отказ, бросание, отлучение ребенка надолго);

– как характеризуется отец: дистантный, холодный, алкоголик? (для «отказниц» он чаще хороший);

– самые важные в диагностике отказов отношения женщины со своей матерью.

Дать подробную информацию о последствиях отказа для детей и для матери. Для женщины это: чувство вины, одиночество, несостоявшаяся личная жизнь, тревога, депрессия и т.д.

Список использованной литературы:

1. Алла Иванилова – статья из газеты «МКРУ Казахстан».
2. Марина Ома - Статья предоставлена сайтом "Мои дети" «Ранняя беременность, или Что бывает, когда дети играют во взрослые игры».
3. Е.Н. Скавинская «Алгоритмы психологического консультирования в формате телефона доверия».

СОВЕТЫ ПО ПОДГОТОВКЕ К ПУБЛИЧНЫМ ВЫСТУПЛЕНИЯМ. ВЫБОР ТЕМЫ

Бондаренко Наталья Олеговна

Бакалавр специальности «Переводческое дело»

Казахско-Русский Международный университет, 030006, Актобе, ул.Айтеке би, 52;

В данной статье рассматривается мастерство устного выступления – важнейшая часть подготовки любого, кто пользуется устным словом как средством идеологического воспитания и убеждения. Этим мастерством может овладеть практически каждый. В своей работе я хочу показать, как можно этого добиться в своем выступлении с помощью интересной темы.

Ключевые слова: оратор, слушатель, советы, речь, выступление.

Данная статья предназначена для тех, кто хочет узнать о том, как правильно выступать перед публикой. В этой работе я хотела бы рассказать о том, как перед различными категориями слушателей, оратор изменяет целевую установку. Важно отметить, что соответственно меняется стратегия и тактика изложения, меняется его композиция и стиль в разной мере, в различных отношениях. Изучение же этих особенностей должно быть соотносено со структурой текста. Подготовка к публичному выступлению требует уяснения полученной задачи, т.е. определение темы, вида и цели выступления, а также оценки состава будущей аудитории. Мастерством устного выступления, т.е. умение говорить с людьми доходчиво, увлекательно и убедительно, может овладеть практически каждый. При этом, конечно, немалую роль играют качества человека, его большая или меньшая «предрасположенность» к пропагандистской работе. Но творческий подход не исключает, а, наоборот, предусматривает овладения соответствующими знаниями, умениями и навыками, точно так, же как необходимость считаться с правилами грамматики не лишает творческого вдохновения писателя или поэта. С другой стороны, как и во всяком деле, даже выдающиеся способности человека не дадут должного эффекта, если человек не будет работать над их развитием и совершенствованием. Поэтому мастерство устного выступления - важнейшая часть подготовки любого, кто пользуется устным словом как средством идеологического воспитания и убеждения. Как известно, все хорошие импровизации готовятся заранее. Выступление без предварительной подготовки, скорее всего, будет провальным. Для того чтобы выступление прошло удачно и без помарок желательно заранее ознакомиться с аудиторией. Узнать перед кем придется выступать: какое количество людей будет присутствовать, какие у них интересы и взгляды, чего именно она ждет от оратора, как прореагирует на поставленную тему. В зависимости от этих показателей сделайте акцент на отдельные моменты своего выступления. Нужно находиться на одном уровне с аудиторией. Главное не затрагивать темы, которые неподготовленная аудитория может не понять. И именно поэтому были описаны виды подготовки публичного выступления, а так же сама подготовка к публичному выступлению. Существует несколько видов подготовки: выступление с опорой на текст, выступление без записей и выступление экспромтом. Каждый выбирает для себя наиболее подходящий метод. Но многие опытные ораторы советуют выступать с опорой на текст без экспромта. Важна и правильная подготовка текста. Было описано правило составления будущего публичного выступления. Так же помимо составления плана и вида была затронута и психологическая сторона самоподготовки. Был рассмотрен один из методов преодоления страха - систематическая

десенситизация. Но для каждого конкретного случая необходимо выбирать свой способ работы со страхом.

Список использованной литературы:

1. Введенская Л.А. «Культура и искусство речи» учеб. пособие / Л.А. Введенская, Л.Г. Павлова. - 2-е изд. - Ростов-на-Дону: Феникс, 1998. - 576 с. / «Современная риторика»
2. Иванова С.Ф. «Специфика публичной речи» в помощь слушателям школ молодого ректора / С.Ф. Иванова. - М.: Знание, 1978. - 128 с. / Методика лекторского мастерства и ораторского искусства.
3. Любимов Александр. Статья: «Страшные истории» «Страх публичных выступлений и что с ним делать» Александр Любимов.
4. Непряхин, Н.Ю. «Как подготовиться к публичному выступлению» Н.Ю. Непряхин. - режим доступа: <http://www.srk-master.ru/article/22886.html>.
5. Ножин Е.А. «Мастерство устного выступления» учеб. пособие. / Е.А. Ножин. - М.: Политиздат, 1978. - 254 с.
6. Одинцов В.В. «Структура публичной речи» учеб. пособие / В.В. Одинцов. - М.: Знание, 1976. - 78 с. / Методика Л. М и О.И. /.
7. Хазагеров Г.Г. «Риторика для делового человека» учеб. пособие / Г.Г. Хазагеров, Е.Е. Корнилова. - М.: Флинта: Московский психолого-социальный институт, 2001. - 136 с.
8. Шейнов В.П. «Риторика» учеб. пособие / В.П. Шейнов. - Минск: Амалфея, 2000. - 592 с.

О РОЛИ САМОСТОЯТЕЛЬНОЙ ПОДГОТОВКИ СТУДЕНТОВ К СИНХРОННОМУ ПЕРЕВОДУ

Габаева И.Х.

Студент II курса специальности «Переводческое дело»

Байдильдинова Махфуза Вахитовна

Научный руководитель, доцент

Қазақ – Орыс Халықаралық Университеті, Ақтөбе, Әйтеке би көшесі 52;

В данной статье мы рассмотрим вопрос о формировании творческой личности специалиста, способного к саморазвитию, самообразованию. Эти задачи вряд ли возможно решить только путем передачи знаний в готовом виде от преподавателя к студенту. Необходимо перевести студента из пассивного потребителя знаний в активного их творца, умеющего сформулировать проблему, проанализировать пути ее решения, найти оптимальный результат и доказать его правильность.

На самом деле, самостоятельная работа студентов должна стать его основой образовательного процесса. Усиление роли самостоятельной работы студентов означает принципиальный пересмотр организации учебно-воспитательного процесса в вузе, который должен строиться так, чтобы развивать умение учиться самостоятельно, формировать у студента способности к саморазвитию, творческому применению полученных знаний. Что же такое самостоятельная работа студентов? В общем случае это любая деятельность, связанная с воспитанием мышления будущего профессионала. В широком смысле под самостоятельной работой следует понимать совокупность всей самостоятельной деятельности студентов как в учебной аудитории, так и вне ее. Когда же реализуется самостоятельная работа?

1. Непосредственно в процессе аудиторных занятий - на лекциях, практических и семинарских занятиях, при выполнении лабораторных работ.

2. В контакте с преподавателем вне рамок расписания - на консультациях по учебным вопросам, в ходе творческих контактов, при ликвидации задолженностей, при выполнении индивидуальных заданий и т.д.

3. В библиотеке, дома, в общежитии, на кафедре при выполнении студентом учебных и творческих задач.

А также есть некоторые перечни способствующие активизации самостоятельной работы.

а. Полезность выполняемой работы. Если студент знает, что результаты его работы будут использованы подготовке публикации, то отношение к выполнению задания существенно меняется в лучшую сторону.

б. Участие студентов в творческой деятельности. Это может быть участие в научно-исследовательской, в проектной работе или методической работе.

в. Использование мотивирующих факторов контроля знаний (накопительные оценки, рейтинг, тесты, нестандартные экзаменационные процедуры). Эти факторы при определенных условиях могут вызвать стремление к состязательности.

г. Индивидуализация заданий, выполняемых как в аудитории, так и вне ее, постоянное их обновление.

Другая форма СРС на практических занятиях может заключаться в самостоятельном изучении принципиальных схем, макетов, программ и т.п., которые преподаватель раздает студентам вместе с контрольными вопросами, на которые студент должен ответить в течение занятия.

Выполнение лабораторного практикума, как и другие виды учебной деятельности, содержит много возможностей применения активных методов обучения и организации СРС на основе индивидуального подхода.

При проведении лабораторного практикума необходимо создать условия для максимально самостоятельного выполнения лабораторных работ. Поэтому при выполнении работы необходимо:

1. Провести экспресс-опрос (устно или в тестовой форме) по теоретическому материалу, необходимому для выполнения работы (с оценкой).

2. Проверить планы выполнения лабораторных работ, подготовленный студентом дома (с оценкой).

3. Оценить работу студента в лаборатории и полученные им данные (оценка).

4. Проверить и выставить оценку за отчет.

Следует отметить и все шире проникающие в учебный процесс автоматизированные обучающие и обучающе-контролирующие системы,

которые позволяют студенту самостоятельно изучать ту или иную дисциплину и одновременно контролировать уровень усвоения материала. Также отметим, что конкретные пути и формы организации самостоятельной работы студентов с учетом курса обучения, уровня подготовки обучающихся и других факторов определяются в процессе творческой деятельности преподавателя, поэтому данные рекомендации не претендуют на универсальность. Их цель - помочь преподавателю сформировать свою творческую систему организации самостоятельной работы.

Список использованной литературы:

1. Б.Н. Климзо "Ремесло переводчика" М.: Р.Валент, 2004
2. Орлова Г.Д., Пособие по переводу английской научной литературы, Тула, ТулГУ., 2006
3. «Грамматические и лексические трудности в английской научной литературе», В.В.Банкевич, СПб, 2001 г.
4. Алексеева, И. С. Профессиональный тренинг переводчика: учеб.пособие по уст. и письмен. пер. для переводчиков и преподавателей / И. С. Алексеева. - СПб.: Перспектива: Союз, 2002.
5. Виссон, Л. Синхронный перевод с русского на английский : Приемы. Навыки. Пособия: пер. с англ. / Л. Виссон. - М.: Р. Валент, 2007.
6. Чернов, Г. В. Теория и практика синхронного перевода / Г. В. Чернов. - М.: УРСС: Издательство ЛКИ, 2007 – 205с.

ПСИХОЛОГИЯ ВЗАИМООТНОШЕНИЙ ПРОБЛЕМ ОТЦОВ И ДЕТЕЙ

Джунусова Анель

Карабалина Аксауле Алипкалиевна

Научный руководитель

Казахско-Русский Международный университет, 030006, Актобе, ул. Айтеке би, 52;

Специалисты утверждают, что семейные конфликты как серьезное противостояние членов семьи друг другу происходят в 80-85% современных семей, в остальных же 15-20% периодически происходят семейные ссоры по различным поводам. Так что бесконфликтных семей практически не существует, тем более тех, где есть дети. Отцы и дети, находящиеся в состоянии постоянного противостояния друг другу, - вечная проблема.

По определению психолога Станислава Михайловича Емельянова, семейные конфликты - «это противоборство между членами семьи на основе столкновения противоположно направленных мотивов и взглядов»

Специалисты утверждают, что семейные конфликты как серьезное противостояние членов семьи друг другу происходят в 80-85% современных семей, в остальных же 15-20% периодически происходят семейные ссоры по различным поводам. Так что бесконфликтных семей практически не существует, тем более тех, где есть дети. Отцы и дети, находящиеся в состоянии постоянного противостояния друг другу, - вечная проблема.

С одной стороны, родители подарили детям жизнь, воспитали, дали образование, помогли поставить на ноги и дали путевку в огромный мир, где так легко затеряться и даже погибнуть без их помощи. С другой стороны, родители хотят по инерции контролировать детей, навязывать свои жизненные программы, учить умному, постоянно делать замечания, влиять на выбор друзей, подруг, будущих супругов, род занятий, интересов и увлечений.

Выделяют 3 причины противостояния отцов и детей:

1. Проблема поколений
2. Проблема воспитания
3. Трудности переходного возраста

Пожалуй рассмотрим каждую из проблем по отдельности. Начнем с «Проблемы поколений». Все мы знаем что отцы и дети принадлежат к разным поколениям, и у них различная психология. Среди них нет хороших и нет плохих, они просто разные, причем каждое поколение несет в себе свою правду, поэтому между ними никогда не может быть абсолютного единства и гармонии. Например: если в раннем детстве этот изначально заложенный семейный конфликт проявляется в форме детских капризов и слез, то по мере взросления он становится все острее и драматичнее. Поначалу ребенок требует внимания, заботы и любви, но чем старше становится, тем больше настаивает на полной свободе во всех отношениях. Семейные конфликты между поколениями предопределены и неизбежны. Весь вопрос, в какой форме они проходят.

Перейдем к «Проблеме воспитания». В каждой семье, отношение между отцами и их детьми ответственность несут сами родители. Например: в гармоничной семье умные уравновешенные родители умеют выстроить отношения единой команды, где у каждого свое место, роль и назначение. В этом случае различные взгляды детей и родителей будут дополнять друг друга и работать на общие цели: давать каждому возможность реализовать свою мечту, занять какое-то место в социуме, духовно совершенствоваться. В семье, где у родителей преобладают такие черты, как самость,

раздражительность, авторитарность, неспособность понять и принять другого человека, конфликт из скрытой формы легко перерастает в открытую. Он может быть бурным, острым или вялотекущим, хроническим. Это зависит от силы «сшибки» интересов и темперамента личностей. Если семейный конфликт затягивается на длительное время, без перспективы договориться, отношения между сторонами резко ухудшаются, родители и дети наносят друг другу такие психологические травмы, что в дальнейшем примирение делается маловероятным. Сущность семейного конфликта, порожденного столкновением разнонаправленных сил родителей и детей, можно описать как взрыв. Более подробно он описан в книге Сергея Ключникова «Семейные конфликты». После этого взрыва разрушается и видоизменяется вся система тонких связей, существовавших в семье. Сойдясь в конфликтном «клинче», стороны отдаляются друг от друга, выстраивается новая система взаимоотношений, которая может восприниматься как «стенка». Правда, в случае семейного конфликта между такими ближайшими родственниками, как родители и дети, длительное ощущение «стенки» скорее исключение, чем правило.

Конфликт родителей и детей чаще всего возникает, когда у последних начинается подростковый период. Это невероятно сложное время как для мамы с папой, так и для самого ребенка. Чадо начинает корректировать свой характер, исходя из убеждений друзей, старшеклассников, но никак не родителей. Он познает этот мир с другой стороны, активно развивается физически и начинает интересоваться противоположным полом. Именно в подростковый период семейные конфликты из скрытых форм переходят в открытые: в противостояние детей и «надоевших предков». В дело вступает подростковая среда, стихия улицы, которая по-своему влияет на детей, усиливая их претензии к родителям. Она по большому счету формирует вкусы, стереотипы поведения, любимые занятия, язык, взгляд на жизнь, далеко не во всем совпадающие с мнением старших. Конфликт в семье, выражающийся в столкновении интересов, становится неизбежным. Родители, без которых маленькие дети не могли ступить ни шагу, раздражают. Но в то же время они нужны как услуга и спонсоры. Вот тут-то родители и хватаются за голову: «Переходный возраст. Что делать?»

Одна из основных проблем переходного возраста – вопрос власти. Семейная психология утверждает, что этот вопрос стоит в семьях всегда, но особенно остро проявляется именно в подростковый период. Родители призывают к порядку, который, они считают, необходимо поддерживать во что бы то ни стало. Дети же, как правило, настаивают на собственной модели власти, построенной на своеволии и подражании своим идеалам, популярным в молодежной среде. Например: когда в семье вспыхивают ссоры о времени прихода детей домой или о громкости звучащего магнитофона, это означает, что идет борьба за власть. Несмотря на "взрослый" внешний вид, психоэмоциональное состояние подростка очень нестабильно. Неосторожно брошенное слово может развить целый ряд комплексов. Ребенок становится нервным и закрытым. Он старается избегать общества родителей, вместо этого больше времени уделяет своим друзьям или предпочитает оставаться в одиночестве, закрывшись в своей комнате. Любая критика отвергается сразу же. Подросток становится грубым, начинает повышать голос на отца и мать. У него наблюдаются частые перемены настроения. Если конфликт достиг критической точки, то возможны попытки ухода ребенка из дома или осознанное нанесение себе физических увечий.

Но как это выглядит глазами родителей? Линия поведения родителей также не отличается своей оригинальностью. Реакцию можно разделить на материнскую и отцовскую. Мамы реагируют более мягко, но чаще именно они и являются причиной возникновения ссор. Стремясь стать для своего ребенка лучшим другом, родительница окружает чадо чрезмерным вниманием. Мнение навязывается по любому вопросу,

начиная от внешнего вида и заканчивая предпочтениями в музыке и фильмах. Это раздражает ребенка и приводит к конфликту. Отцовская реакция несколько иная. Папа – добытчик в семье. Поэтому он старается привить ребенку такие понятия, как тяжелый труд, ценность вещей и во благо семье. Подросток в силу своего возраста не понимает этого и негативно реагирует на отцовское воспитание.

В первую очередь следует запастись терпением. Конечно, когда ваше чадо хамит и огрызается, первое желание – показать свой авторитет. Но в таком случае конфликт еще больше разрастется.

Постарайтесь принимать ребенка следует таким, какой он есть, не стоит навязывать ему свои вкусы и предпочтения, как и попрекать ребенка своими достижениями непозволительно. Каждый подросток хочет, чтобы к нему относились, как к личности. Попробуйте дать своему «золотцу» проявить себя.

Если ребенок хочет с вами чем-либо поделиться - не отталкивайте от него, лучше выслушайте, какой бы смешной новостью вам не показалась. Потеряв доверие, очень сложно обрести его снова, подросток может просто-напросто замкнуться в себе. Помните, что ваш ребенок нуждается в поддержке, в вашей любви, понимании, ненавязчивых советах, особенно в подростковый период. И часто бывает такое, что родитель виноват в этом самом конфликте. Признайте свою неправоту, да родители очень не любят это делать, но именно этот шаг помогает подростку пойти навстречу. Не надо рвать связь с ребенком - но изменить ее в соответствии с возрастом чада придется.

Список использованной литературы:

1. Сергей Колочников «Семейные конфликты»
2. Станислав Емельянов «Практикум по конфликтологии»
3. Ким Долджин «Психология подросткового и юношеского возраста»
4. Даниэле Новара «Не кричите на детей! Как разрешать конфликты с детьми и делать так, чтобы они вас слушали»
5. Микеле Серра «Лежащие»

ОҚУ-ТАНЫМДЫҚ МОТИВАЦИЯСЫН ҚАЛЫПТАСТЫРУ МӘСЕЛЕСІ

Ергали Гулбану Таландбайызы

С.Бәйішев атындағы Ақтөбе университетінің 4-курс студенті

Мустояпова А.С.

Ғылыми жетекші, пед.ғ.к., доцент

С.Бәйішев атындағы Ақтөбе университеті;

Оқушылардың оқу-танымдық әрекетке бейімделуі мен оқу-танымдық мотивациясын қалыптастыру мәселесі көтерілді. Оқу іс-әрекетіне бейімделу – бұл баланың жүйелі, ұйымдастырылған мектептік оқуға ауысуы кезіндегі танымдық, мотивациялық және эмоциялық-еріктік сфералардың қайта құрылу процесі ретінде қарастырылады.

Түйінді сөздер: бейімделу, мотив, мотивация, оқу-танымдық әрекет.

ФОРМИРОВАНИЕ ОБРАЗОВАТЕЛЬНОЙ И КОГНИТИВНОЙ МОТИВАЦИИ

Ергали Гулбану Таландбайызы

Студент 4 курса Актюбинского университета им. С.Байшева

Мустояпова А.С.

Научный руководитель, кандидат педагогических наук, доцент

Актюбинский университет им. С.Байшева;

В этой статье поднимается проблема адаптации и формирование мотивации школьников к обучению. Адаптация к учебно-познавательной деятельности рассматривается как процесс восстановления мотивационной и эмоционально-волевой сфер ученика.

Ключевые слова: адаптация, мотив, мотивация, учебно-познавательная деятельность.

FORMATION OF EDUCATIONAL AND COGNITIVE MOTIVATION

Yerboli Gulbanu Talandayzyzy

4 years student at the University of Aktubinsk

Mustoyupova A.S.

Supervisor, Candidate of Pedagogical Sciences, Associate Professor

Aktubinsk University University S.Baisheva;

In this article is risen the problem of pupils to learning. The adaptaion to learning and cognitive activity is considered as the process of recovery of cognitive, motivative, emotional and volitional spheres of pupils.

Қазіргі ғылым мен техниканың даму деңгейі талап ететін білімді, жылдан жылға көлемі артып келе жатырған ақпаратты меңгеруде оқушылардың осы білімді игеруге деген қызығушылығының, оқуға мотивациясының алатын орны ерекше. Әсіресе, білім берудің алғашқы баспалдағы болып саналатын бастауыш мектепте оқушылардың оқуға

оң мотивациясын қалыптастыру оқыту процесінің нәтижелі, жемісті жүргізілуінің басты шарттарының бірі.

Адам іс-әрекетінің мотивациясы туралы көптеген ой-пікірлер, теориялар Аристотель, Гераклит, Демокрит, Лукреций, Платон, Сократ секілді ежелгі философтардың еңбектерінде-ақ пайда болды. Олардың пікірі бойынша өмірдің оқытушысы «қажеттілік» болып есептеледі. Қазіргі уақытта мотивация теориялары көптеп саналады. Мотивацияның қазіргі теорияларының көздерін алғашқы психологиялық білімдер туған ошақтардан іздеген жөн. Ол, әсіресе, ХІХ ғасырдың ортасына дейінгі ежелгі философтардың еңбектерінде айқын көрінеді. Яғни, олардың пікірінше тек адам ғана санаға, ақылға, ерік-жігерге ие. Адам мотивациясының ошағы - оның ақыл-ойы, санасы және ерік-жігері [1].

Мотивация және мотив мәселелерін дүние жүзінің көптеген ғалымдары зерттеген (Д.Н. Узнадзе, А.Г. Ковалев, А.К. Маркова, К.Е. Ахметов) [2,3,4].

Оқушының оқуына күшті әсер ететін себептердің бірі – мотивтер. Олар дидактикалық процестің басты қозғаушы күштері болады. Әсер етіп тұрған мотивтерді зерттеу және дұрыс қолдану, жеке адамның дамуын бағыттайтын мотивтерді қалыптастыру – педагогикалық еңбектің өзегі болып табылады.

Мотивтер (латынша қозғалтамын) – оқушыларды білім мазмұнын белсенді меңгертетін, өнімді танымдық іс-әрекетке ұмтылдыратын процестердің, әдістердің және құралдардың жалпы аты. Егер де оқушылардың іс-әрекетінде мотив болмаса, онда ол бейтарап процеске айналуы мүмкін. Мотив – адамның объективті мұқтаждығы мен ынтасын бейнелейтін әрекетіне ішкі талаптануы. Демек, мұқтаждық пен ынта мотивация негізі болады. Оқушылар білімге мұқтаждығын сезуі қажет, ал мұқтаждық олардың оқуға деген ынтасын көтереді.

Бүгінгі күні көптеген балаларда, оқу іс-әрекетіне бейімделуде көптеген қиыншылықтар болады. Бейімделу - бұл ерекше мәселе. Оқуға бейімделу – бұл баланың жүйелі, ұйымдастырылған мектептік оқуға ауысуы кезіндегі танымдық, мотивациялық және эмоциялық-еріктік сфералардың қайта құрылу процесі. Оқу іс-әрекеті, бірқатар авторлардың көрсетуі бойынша Д.Б.Эльконин, В.В.Давыдов кіші мектеп жасындағы оқушылардың басты іс-әрекеті болып табылады. Оқушылардың оқуға бейімделу механизмдері көп түрлі аспектілерге ие. Соның ішінде физиологиялық және психологиялық бейімделуі өз алдына кезеңдерге бөлініп, әр түрлі көріну деңгейімен сипатталады [5].

Балалардың оқуға бейімделу процесінің жетістігі сонымен қатар көбіне баланың денсаулығы күйімен де айқындалады. Бұл жағдайда көбіне «мектептік стресс», «мектептік қорқыныш» мектептік фобия туралы айтылады және бұл мәселе жөнінде елуінші жылдардың ортасында-ақ айта бастады. Баланың оқу процесіне бейімделуіне көбіне:

- оқу іс-әрекеті элементтерінің қалыптастырылмауы;
- оқу мотивтерінің қалыптастырылмауы;
- мотивациялық зейінді оқу әрекетін ерікті реттеу қабілетсіздігі;
- мектептік өмір темпіне бейімделе алмауы кедергі болады.

Оқу мотивациясы көбіне арнайы мақсатқа бағытталған жүйелі жұмыс ретінде емес, стихиялы түрде қалыптасады. Оқудың мотивациялық сферасын жүйелі басқармаған жағдайда мотивацияның регресі, оның деңгейінің төмендеуі пайда болады, оқу іс-әрекеттің мотивтері өзінің әрекеттілігінен айырылады (мектептердің оқу мотивтерін тәрбиелеуге дұрыс көңіл бөлмеуі бұл мәселенің күрделілігін, әлі толық талқыланбағандығын көрсетеді) [2]. Мотивтер жас ерекшелігіне байланысты өзгеріп отырады. Мысалы, кіші жастағы балалар үшін тікелей талаптандыру мотивтері, жоғары сыныптағы балалар үшін перспективті талаптандыру және әлеуметтік мотивтер үлкен

роль атқарады. Ал ойдың талаптандыру мотивтері оқытудың барлық сатысында болуы қажет.

Кез-келген іс-әрекет түрі сияқты оқу іс-әрекетінің нәтижелі жүргізілуі мотивацияның деңгейіне тәуелді екендігі белгілі. Қоғамның дамуы ең алдымен білім беру жүйесінің дұрыс ұйымдастырылуына тікелей басланысты болса, білімнің алғашқы баспалдағы бастауыш мектеп болып табылады. Мұның барлығы қоғамымыздың қазіргі даму жағдайында кіші оқушылардың оқу іс-әрекет мотивтерін қалыптастыру мәселесінің өзектілігін көрсетеді.

Балалардың көбісі негізінен мектепке тез бейімделеді. Жаңалық білуге тілегі, өзінің «мен жақсы оқушымын!» статусының өзгеруі қажеттілігін саналы сезіну, алдына қойылған міндеттерді орындау дайындығы балаға өзінің мінез-құлқына, құрдастарымен қатынастарына қатысты, жаңа күн тәртібіне, сабақ кестесіне, жұмыстар иерархиясына және т.б. бағынуына қатысты мұғалімнің талаптарын қабылдауға көмектеседі. Әдетте, тәжірибелі мұғалім және ата-аналар мінез-құлқ нормалары мен ережелерді сақтау талабы көңіл-күйге тәуелді болмау керектігін қаншалықты маңызды екенін біледі және түсінеді.

6-10 жас арасын қамтитын мектептегі оқудың алғашқы төрт жылы адам өміріндегі ең маңызды кезең болып саналады. Мектеп баланың жеке басының қалыптасуында да ең басты факторға айналады. Негізінен бастауыш сынып жасындағы балаларда өзіндік бағалау және интеллекттік даму ұжымда басқаларды тану процесінің алдыннан жүреді: салыстыру, басқалармен өзін қатар қою тұлғаның өзін тануының алғы шарты болып табылады. Жалпы алғанда бастауыш сынып жасындағы балалардың өздерін өзгелермен салыстыруы бірдей қабілетке ие, бірақ, оқуға әртүрлі қатынастарына байланысты түрлі нәтижелерге жетуімен салыстырылса ғана адекватты өзіндік бағалау қалыптастыруға жағдай туындатады.

Бастауыш сынып жасында оқу жұмысының әр саларына бейімделу балада бірден қалыптаспайды. Жеке пәндерден сабақтарды ойдағыдай үлгеру үшін алдымен баланың осыған ықыласы болуы шарт. Оқуға деген ықыласты тудыру үшін тапсырмаларды орындата отырып, осыдан нәтиже шыққанда мадақтау қажет. Орындаған тапсырма үшін қуану кейін алдағы тапсырманы орындауға түрткі болады. Әдетте, ықыластың тікелей және жанама түрі бар. Тікелей ықылас баланың қызығушылығынан туындайды. Ал, жанама ықылас сол нәрсе қызық болмаса да жалпы сабақ үлгірін жақсартқысы келгендіктен болады.

Бала мектепке дейін тек ойынмен айналысып жүреді. Енді оқу оның негізгі қызметіне айналыса да, бала ойнауын бірден тоқтатпайды. Бала әлі де бұрынғысындай ойнағысы келеді. Бірақ жағдай өзгерілгендіктен оның осыған бұрынғысындай көңіл бөлуге мұршасы жоқ. Осының нәтижесінде ойын оның өмірінде бірінші орыннан екінші дәрежедегі әрекетке ысырылады. Осыған орай бастауыш сынып оқушысының ойыны бұрынғысынан өзгеріліп көбінесе жаңа мазмұнда кездеседі. Әрине, осы жастағының ойыны бұрынғысындай бәлендей маманның (машинисттің, дәрігердің, малшының т.б.) ролін ойнайды. Бірақ осы ойынның бұрынғысынан өзгешелігі мынадай, сол рольдердің азаматтық қасиетінің сапасынан айталық қайраткерлігіне, ептілігіне, батырлығына т.б. мән береді. Демек, бастауыш сынып оқушысы «мен бәленше боламын» демей, сол бейнелердің мінез-құлқын тандап, солардың қайсысы әсем, қайсысы әсем емес екенін ажыратып, өзі соларға еліктеуге тырысады.

1 және 2-3 сыныптағылардың ойыны бірдей емес. 1- сыныптарда бала: «мен ұшқыш болам», «маған сондай роль ұнайды» деп айтып, бірақ соны орындауға әрекет жасамайтын болса, 3 сыныптағылар роль ойынына еліктеумен шектелмей, соларға орай тиісті қиыншылықтарды жеңуге тырысады. Демек, сөзден сол бейнелерді орындауға көшеді, өзі соларға еліктеп, өзі іс жүзінде төзімді, шыдамды, қорықпайтын, епті,

айлақор болуы үшін әрекет жасайды. Осы өзін-өзі тәрбиелеудің бастапқы кезі – бұл ойын мақсатының мүлде өзгерілуі деп түсіну керек. Өйткені ойын бұрын ермек болып келсе, енді бастауыш сынып оқушысы үшін өзін - өзі тәрбиелеудің құрамына айналып отыр.

Мектепке ақыл-ой дайындығының маңызды аспектігі болып, баланың ақыл-ой белсенділігі және танымдық қызығушылықтары жатады: оның жаңаға талпынуы, бақыланушы құбылыстардың мәнін түсіну, ақыл-ой тапырмасын шешу. Балалардың интеллектуалды пассивтілігі, ойлауға, тапсырмаларды шешуге тілегенінің болмауы, ойын және тұрмыстық ситуацияларымен байланысты емес болуы керек, бірақ оның оқу әрекетінің мотиві болуы керек. Тек бұл жағдайда ғана оларды меңгеру мен иеленуі жайлы айтуға болады. Бірақ біз бұл жерде мектепке мотивациялық дайындығы жөніндегі сұраққа оралуымыз керек.

Осылайша мектепке дайындығының әр түрлі аспектілері бір-бірімен байланысты болып, олардың байланыстырушы буыны болып, баланың психикалық өмірінің әр түрлі аспектілерінің шартталуы болып табылады. Көптеген балалардың мектепке бейімделу үдерісі осылайша орын алады. Ал кейбір балаларда жаңа жағдайға бейімделу аса ауыр міндет болып табылады: олар жиі әрі ұзақ ауырады, ауырғаннан кейін ағзалары әлсіреп, қарсы тұру қабілеті төмендейді.

Мектепке бейімділігі төмен балаларды оқытуда оқушыларды жиі мадақтап, оқуда баланың табысқа жетудің жағдайларын тудыру керек. Сабақ барысында оқушылар бір орында отырудан әбден жалығады. Оларға эмоциялық бәсеңдеу қажет болған соң айғалайды. Сондықтан сабақта қозғалыс ойындарды тиімді қолданып және сергіту сәттерін жиі өткізіп тұрған дұрыс. Егер баланың сабақта көп қозғалуына мүмкіндік жасаса, ағзаның барлық жүйесінің қызметін және физиологиялық күш қуатын жақсартуға мүмкіндік жасайды. Бұл сабақты тез игеруіне көмектесіп, баланың жұмысқа қабілеттілігі жоғарылайды.

Балалар өмірлік іс-әрекеттің жаңа шарттарына бірдей табыстылықпен «еніп кете» бермейді. Баланың мектепке бейімделуіне жағымсыз факторлардың әсері Т.М.Чуткинаның зерттеу мәліметтері бойынша келесі ретілікке ие: жанұяда тәрбиелеудің дұрыс емес тәсілдері, мектепте оқуға функционалды дайындықсыздығы, ересектермен қарым-қатынас жасаудағы қанағаттанбаушылық, құрдастарының арасында өзінің жағдайын адекватсыз сезінуі; анасының алған білімінің төмен деңгейі, алкогольизм кесірінен конфликтілік ситуациясы, бірінші сыныпқа барар алдындағы баланың кері статусы, әкесінің білімінің төмен дәрежелігі, жанұядағы конфликтілік ситуация, бірінші сынып мұғалімінің балаларға қатынас жасауының жағымсыз стилі; толық емес жанұя.

Осы міндеттерге сәйкес, тәжірибелік-эксперименттік жұмыстар мынадай бағыттарда іске асырылды: оқушылардың оқу үрдісі; мектеп мұғалімдерінің оқу мотивтерін қалыптастыруға бағытталған педагогикалық іс-әрекеті. Эксперименттік жұмыстардың алғашқы кезеңінде бірінші сынып оқушыларының оқу үрдісі бағыты бойынша сауалнама, бақылау, тест арқылы мотивтері тексерілді; әдістемелер нәтижелері, тапсырмалар қорытындылары; педагогикалық ситуациялар, сабақтағы рефлексия нәтижелері жан-жақты талқыланды. Бірінші кезеңде оқушылардың оқу мотивациясы анықтап алынды. Бірнеше әдістемені пайдалану арқылы оқушылардың эксперименттік топпен, бақылау тобын анықтап, олармен түрлі тренингтік сабақтар жүргізу арқылы қалыптастыру тобындағы оқушылардан бақылау тобындағы оқушылармен салыстырмалы көрсеткіштері берілді.

Қорыта келе, оқушылардың оқу іс-әрекет мотивациясын қалыптастыру арқылы білім алуға жағымды қатынас туындатуға болады. Себебі, мотивациялық сфераға

қызығушылық, мақсат және мотив енетінін ескерер болсақ, оқу процесін ұйымдастыруда бұл мәселелердің орны ерекше.

Пайдаланылған әдебиеттер тізімі:

1. Ананьев Б.Г. Психология педагогической оценки. «Избранные психологические труды». - М.,1980.т.II. – 358 с.
2. Узнадзе Д.Н. Психологические исследования. - М.: Наука. 1982. – 368 с.
3. Ковалев А.Г. Коллектив и социально-психологические проблемы руководства. М.: Политиздат, 1978. - 311 с.
4. Маркова А.К. Формирование мотивации учения: Книга для учителя. – М., 1990. – С. 73-81.
5. Божович Л.И. Изучение мотиваций поведения детей и подростков. М., 1972. – С. 312.

ГОЛОВНАЯ БОЛЬ РОДИТЕЛЕЙ ПОДРОСТКА

Есеналин Роман Денисович

Студент специальности «Психология»

Карабалина Аксауле Алипкалиевна

Научный руководитель

Казахско-Русский Международный университет, 030006, Актобе, ул. Айтеке би, 52;

Подростковый кризис - переходные периоды от одного этапа детского развития к другому, резкая смена всей системы переживаний подростка, ее структуры и содержания. Большое внимание изучению развития и становления личности в подростковом возрасте уделяли как зарубежные психологи Ш. Бюлер, Э. Штерн, Э. Эриксон и др., а так же отечественные – Л.С. Выготский, Д.Б. Эльконин, Л.И. Божович. Например, И.С. Кон называет подростковый возраст периодом возникновения сознательного «Я» (И.С.Кон, 1988). В то же время подростковый период известен как один из самых конфликтных в жизни человека, о котором Э. Эриксон говорит как о периоде «нормативного кризиса» (Э.Эриксон, 1996).

Подростковый кризис - переходные периоды от одного этапа детского развития к другому, резкая смена всей системы переживаний подростка, ее структуры и содержания. Большое внимание изучению развития и становления личности в подростковом возрасте уделяли как зарубежные психологи Ш. Бюлер, Э. Штерн, Э. Эриксон и др., а так же отечественные – Л.С. Выготский, Д.Б. Эльконин, Л.И. Божович. Например, И.С. Кон называет подростковый возраст периодом возникновения сознательного «Я» (И.С.Кон, 1988). В то же время подростковый период известен как один из самых конфликтных в жизни человека, о котором Э. Эриксон говорит как о периоде «нормативного кризиса» (Э.Эриксон, 1996). Если сказать о современных подростках, что они умные, деловые, коммуникабельные, целеустремленные, знающие, много понимающие и многое умеющие, это будет правда. Если же сказать, что самолюбивые, капризные, легко ранимые, непослушные, трудноуправляемые, склонные к необдуманным поступкам и вечно конфликтующие с взрослыми, то и это будет правда. Потому что они очень разные, постоянно меняющиеся, каждый день раскрывающиеся новыми гранями своих непохожих и только лишь формирующихся характеров.

Как понимать и правильно трактовать поведение и поступки своего взрослеющего ребенка? Как справиться с кризисом подросткового возраста и постараться сделать так, чтобы в современном ритме жизни с ее требованиями и законами, среди массы соблазнов и опасных увлечений подросток смог правильно ориентироваться и выбирать свой путь? Как вести молодого, только начинающего свою самостоятельную жизнь человека в завтрашний день?

Зигмунд Фрейд (1856–1939) считал, что причиной беспокойности и подавленности подростков являются появившиеся у них новые сексуальные потребности.

Анна Фрейд (1895–1982) интересовалась подростковым периодом больше, чем ее отец. Она характеризовала юность как период внутреннего конфликта, психической неуравновешенности и неустойчивого поведения. С одной стороны, юноши и девушки эгоистичны, интересуются лишь собой и считают себя центром Вселенной, с другой – они способны на самопожертвование и преданность. Они могут страстно влюбиться, а затем внезапно разорвать отношения с объектом своей любви. Иногда им хочется постоянно быть в обществе сверстников и принадлежать к какой-либо группе, иногда

же они стремятся к одиночеству. Они то слепо подчиняются власти, то восстают против нее. Они эгоистичны и меркантильны, но в то же самое время полны возвышенного идеализма. Они воздержанны и вместе с тем любят удовольствия; невнимательны к окружающим, но очень обидчивы, когда дело касается их самих. Их настроения колеблются между пессимизмом и оптимизмом, неутомимым энтузиазмом и апатичной ленью. Но следует понимать, что любой кризис – это **закономерный этап** развития ребенка и если подростковый кризис у вашего ребенка отсутствует, то ребенок может вырасти **инфантильным**.

Подростковый кризис - это **переходный этап** между детством и взрослой жизнью, поэтому стремление к самостоятельности в это время выражается особенно ярко. Всю жизнь ребенок был связан с родителями, зависел от них и слушался их. Теперь он старается эту связь оборвать, чтобы доказать свою взрослость. Нежелание рвать эту связь со стороны родителей может привести к конфликтам. Подростковый кризис может начинаться в разном возрасте. Хотя его иногда и называют "кризис 14 лет", он не обязательно начнется, когда вашему ребенку исполнится 14. У девочек подростковый кризис обычно приходится на 11-16 лет, у мальчиков - чуть позже, 12-18. Рамки подросткового кризиса индивидуальны для каждого ребенка, поэтому точно предсказать его начало и конец невозможно. Обычно чем позже проявляется подростковый кризис, тем более бурно он происходит.

Подростковый кризис состоит из трех основных стадий.

1. Предкритической стадии ребенок пытается отказываться от старых привычек и разрушать общепринятые стереотипы - пока что несмело и осторожно.

2. Кульминационная стадия подросткового кризиса протекает более бурно - ребенок подросток может "выкинуть" что угодно, причем его поведение предугадать бывает тяжело. Течение этого этапа зависит от атмосферы в семье - чем она здоровее, тем меньше будет подобных "фокусов".

3. Посткритической стадии у ребенка формируются новые жизненные ценности и устойчивая жизненная позиция, он начинает строить новые отношения с людьми.

В первую очередь следует запастись терпением. Конечно, когда ваш ребенок-подросток кричит и хамит, первое желание - накричать на него в ответ. Но в таком случае конфликт покатится, как снежный ком, и его тяжело будет остановить. Замкнутый круг - агрессия приводит исключительно к ответной агрессии. Постарайтесь "ослабить поводок", на котором вы держали своего ребенка, и предоставить ему разумную самостоятельность. Подросток хочет, чтобы к нему относились, как к взрослому. Попробуйте ему ее предоставить - советуйтесь с ребенком по бытовым вопросам, дайте ему возможность принимать участие в обсуждении семейных проблем. Если подросток что-то настойчиво требует - не запрещайте ультимативно. Обсудите с ним эти требования, какими абсурдными и наглыми они бы вам ни казались, и попробуйте прийти к соглашению. Может быть, это получится не с первого раза, но даже не совсем удачные переговоры лучше очередного конфликта с хлопаньем дверьми. Если подросток чем-то хочет с вами поделиться - не отмахивайтесь от него, даже если его проблемы кажутся вам смешными. Потеряв доверие ребенка, очень сложно обрести его снова - подростки часто замыкаются в себе. Дайте подростку совет, но ни в коем случае не требуйте его беспрекословного выполнения - пусть решает сам. Он может набить пару шишек, но это даже полезно. Во время ссор подросток может наговорить вам гадостей - вплоть до "Лучше бы ты меня не рожала". Это неприятно и обидно, но помните, что на самом деле подросток так не думает. Постарайтесь отнестись к таким фразам максимально спокойно, не припоминайте их ребенку после примирения и во время следующих конфликтов.

Несмотря на внешнюю "колючесть" и отчужденность, во время подросткового кризиса вы очень нужны ребенку. Нужна ваша поддержка, ваша любовь, ваше понимание, ваши ненавязчивые советы. В подростковом возрасте ребенок примеряет на себя новые социальные роли, пробует себя в новом качестве. Сделайте это и вы - из родителя-наседки превратитесь в родителя-советчика. Не надо рвать связь с ребенком - но изменить ее в соответствии с возрастом чада придется.

Подростковый кризис - непростое время и для ребенка, и для родителей, но его негативные проявления можно и нужно сгладить.

Список использованной литературы:

1. Ким Долджин «Психология подросткового и юношеского возраста»
2. <http://megaobuchalka.ru/9/30811.html>
3. <http://vkapuste.ru/?p=780>

ПСИХОЛОГИЯ СУИЦИДАЛЬНОГО ПОВЕДЕНИЯ ПОДРОСТКОВ

Ефременко Вероника

Студент специальности «Психология»

Карабалина Аксауле Алипкалиевна

Научный руководитель

Казахско-Русский Международный университет, 030006, Актобе, ул. Айтеке би, 52;

Суицид – болезнь 21 века. Самоубийство, суицид (лат. *suicidium*) — это преднамеренный акт лишения жизни самого себя. Термин «суицид» ввёл в научный оборот в 1642 году английский врач и философ Томас Браун. Понятие «самоубийство» предусматривает осознанность действий, предпринятых человеком для лишения себя жизни. Таким образом, самоубийство — явление, свойственное только людям.

Похожие явления наблюдаются и среди животных — например, киты, выбрасывающиеся на берег или козы, бросающиеся в пропасть. Но у животных самоубийства обусловлены инстинктами.

Традиционно выделяют такие виды самоубийств:

Демонстративный суицид – попытка самоубийства не имела цели ухода из жизни, однако в результате неверной оценки ситуации возможен летальный исход

Истинный суицид – самоубийство с явной целью ухода из жизни

Скрытый суицид – это случай, когда желание покончить с собой не осознается человеком или человек в силу нравственных, религиозных или моральных установок не может совершить самоубийство.

Прогнозируется, что к 2020 году количество самоубийств в мире вырастет до 1,5 млн в год. Особенно высок уровень суицида среди молодёжи: он входит в первую тройку причин смерти среди людей в возрасте от 15 до 44 лет, тогда как в общей статистике смертности занимает 13-е место.

Каждой завершённой попытке самоубийства предшествует как минимум одна неудавшаяся, причём реальное число суицидальных попыток превышает официальные цифры. Количество же не отражённых в статистике неудачных попыток ухода из жизни в 20 раз превышает число завершённых самоубийств.

Казахстан занимает одно из ведущих мест по суициду среди взрослого населения и одно из первых мест по суициду среди несовершеннолетних и лиц молодого возраста. Особенно подростковому суициду подвержены девочки.

По словам главы Национального центра по правам человека Вячеслава Калюжного, тройка главных причин детского суицида в мире выглядит так: несчастная любовь, ссоры с родителями, страх перед будущим. Депутат Мажилиса парламента Казахстана Бахыт Сыздыкова считает, что психологическое давление на детей в процессе подготовки к ЕНТ и его результат является причиной многих суицидов.

Был проведен опрос, в ходе которого исследователи выяснили, что 59 процентов девочек никогда не обращаются к услугам психологов, 9 процентов не знают, есть ли такая служба в учебном заведении, 8,5 процента рассказали, что в их школе или вузе таких служб нет. При этом большинство девочек отмечают, что у них нет никаких проблем. 7,5 процента не доверяют психологам, 3,2 процента предпочитают делиться своими проблемами с друзьями, также же количество опрошенных предпочитают разбираться во всем самостоятельно.

Основные причины суицида:

1. Проблемы в личной жизни
2. Семейные конфликты

3. Неудачная любовь
4. Смерть или потеря близкого человека
5. Одиночество
6. Денежные потери (потеря работы, неудачный социальный опыт)
7. Изнасилование (физические издевательства)
8. Неизлечимые заболевания
9. Боязнь наказания (осуждение со стороны общества)
10. Доведение до самоубийства (травля, сплетни, клевета, угрозы, унижение)
11. Религиозный фанатизм

Изучение проблемы суицида среди молодежи показывает, что в целом ряде случаев подростки решались на самоубийство в целях обратить внимание родителей, педагогов на свои проблемы и протестовали таким страшным образом против бездушия; безразличия, цинизма и жестокости взрослых. Решаются на такой шаг, как правило, замкнутые, ранимые по характеру подростки от ощущения одиночества, собственной ненужности, стрессов и утраты смысла жизни.

Несмотря на широкий интерес к данной проблеме практически до начала XIX в. строго научного изучения самоубийств не предпринималось. В дальнейшем интерес к проблеме самоубийства неуклонно возрастал. Различные аспекты самоубийства и суицидального поведения изучали Г. Дишес, В. Штерн, И. Рингл. Не оставались в стороне и русские исследователи. Библиографический указатель только русской дореволюционной литературы о самоубийстве насчитывает более ста пятидесяти авторов. Этой проблемой занимались многие известные врачи: Бехтерев, Сикорский, Корсаков; русские писатели: Достоевский, Толстой, Куприн, Мережковский; педагоги и публицисты Амбрумова А.Г., Кондрашенко В.Т., Личко А.Е. И в настоящее время интерес к этой проблеме не угасает

Суицид следует воспринимать не как бессмысленный и необоснованный поступок, а как реакцию на фрустрированные психологические потребности человека.

Оказание психологической помощи. Для начала нужно установить эмоциональный контакт с клиентом, взаимоотношения. Предоставить возможность клиенту выговориться с целью вентилиции его чувств.

Далее в форме беседы необходимо с помощью вопросов установить последовательность событий, которые привели к кризису, для того чтобы в сознании клиента сформировалась объективная и последовательная картина психотравмирующей ситуации в ее развитии. Клиенту предлагается установить непосредственные причины своего эмоционального состояния («Что именно в этой ситуации так вас ранит?» или «Что делает выше положение, вашу жизнь сейчас безвыходной?»). Этот прием помогает осознать связь между поступками значимого другого и собственными эмоциями клиента. Важно выяснить, что усиливает кризис, а что нет: «А что по этому поводу думают ваши родные, друзья, коллеги?»; кому приписывается вина за происходящее: «Какие части проблемной ситуации вызваны вами, а какие - другими людьми?». Кроме того, необходимо снять у обратившегося за помощью человека ощущение безысходности. Имеет смысл применить прием «преодоление исключительности ситуации». Используется в случае, когда клиент считает, что критическая ситуация (измена супруга, распад семьи, например) складывается только у него в силу его личностных недостатков и ошибочных действий. Психолог может тактично подвести клиента к мысли, что аналогичные ситуации встречаются в жизни достаточно часто. При этом важно не обесценить проблему клиента, представив ситуацию как банальную. Эффективен на данном этапе и прием «поддержка успехами и достижениями». Рассказывая о себе, клиент может сообщить и

о своих трудностях, которые ему приходилось преодолевать. Психологу важно подчеркнуть эти успехи для того, чтобы сформировать у собеседника представление о себе как личности, способной к преодолению трудностей.

Список использованной литературы:

1. Алёшина Ю. Е. Индивидуальное и семейное психологическое консультирование. Москва 2000г
2. Фролова Ю. Г. Медицинская психология Москва 2005 г
3. Бердяев Н. А. Научная статья «О самоубийстве»
4. Мартыненко А. В. Суицид в молодежной среде // Знание. Понимание. Умение. Москва 2005г
5. Сорокин П. А. Самоубийство, как общественное явление. Санкт-Петербург 2003г
6. Исаев Д.С., Шерстнев К.В. Психология суицидального поведения. Самара 2000г
7. Паперно И. Самоубийство // Самоубийство как культурный институт. 2003г
8. Кудиярова А.М. Научная статья «Подростковый суицид» // «Эксперт здоровья» 2016г

ПСИХОЛОГИЯ ИЗМЕНИ СУПРУЖЕСКИХ ВЗАИМООТНОШЕНИЯХ

*Жалимбетова Диана
Карабалина Аксауле Алипкалиевна
Научный руководитель*

Казахско-Русский Международный университет, 030006, Актобе, ул. Айтеке би, 52;

Психология супружеских отношений изучает проблемные вопросы и ситуации, которые возникают в области реализации личностных стремлений, целей в семейных отношениях. Практически каждый индивид сегодня сталкивается с проблемами сохранения и поддержания теплых семейных взаимоотношений. Часто так случается, что чем продолжительнее время совместного проживания партнеров, тем острее проявляются разногласия, конфликты, эмоциональные реакции друг на друга. Семья является важнейшим социальным институтом, влияющим как на отдельную личность, так и на социум в целом. Она характеризуется довольно трудными взаимоотношениями двух разных индивидуальностей.

Супружеские отношения

Каждая семья — это малый социально-психологический коллектив или группа, которая базируется на основе личных и доверительных взаимоотношений между двумя супругами, их родителями и детьми. Её структура, социальная активность, нравственно-психологический климат имеет зависимость не только от условий тотального характера, закономерностей и общих обстоятельств, но и от специфических ситуаций, формирующих семью.

Психология семейных отношений зависит от обстоятельств, в которых живет и функционирует образовавшаяся ячейка общества. Среди них различают уровень образованности обоих супругов, их культуру, ценности, моральность, традиции, местожительства, нравственность и др. От перечисленных условий зависит способность супругов к сплочению и консолидации. Они накладывают неизгладимый отпечаток на характер семейных взаимоотношений, обуславливают специфику таких взаимоотношений.

Проблемы в семье, динамику отношений, причины развода, одиночество в семейных взаимоотношениях, семейного воспитания – эти и другие вопросы изучает психология семьи и семейных отношений.

Среднестатистическая семья обычно состоит из 3-4 человек. Ее ядро составляет супруги и их дети. Часто новообразовавшиеся семьи проживают совместно с родителями одного из партнеров. Каждый член семьи характеризуется нахождением в непрерывном взаимодействии с остальными её членами, играет определённую роль в семье, беспокоится об удовлетворении некоторых потребностей семьи в целом или отдельно каждого, а также интересов социума. Личные качества партнеров, характер их взаимоотношений, обуславливают специфику осуществления свойственных семье функций и ее облик.

Коммуникационное взаимодействие в семье обеспечивает целенаправленность и слаженность усилий партнеров для достижения определенных целей, жизненно важных для семьи, для удовлетворения индивидуальной потребности человека в духовном единстве с любимым. Духовные взаимоотношения супругов являются неотъемлемой частью интимных.

Семьей, в широком смысле, является социально-экономическая ячейка общества, которая характеризуется совместным ведением домашнего быта и бюджета семьи, потребляются различного рода услуги, происходит удовлетворение

потребностей в еде, месте жительства, одежде и т. д. Реализация этой хозяйственной функции лежит на обоих супругах. Глубокое овладение выбранными профессиями гарантирует партнерам стабильную заработную плату, а семье – материальный достаток.

Культурный досуг и воспитание являются важнейшими функциями ячейки общества. Семейный досуг заключается в создании особой атмосферы теплоты, позволяющей личности полностью раскрыться и реализовать себя. Воспитательная функция заключается в заботе о детях и старшем поколении. Именно от семейного воспитания зависит, каким вырастет ребенок и сможет ли он полноценно развить свою личность и реализовать себя. Также на родителях лежит обязанность защищать интересы и права детей, заботиться об их духовном, физическом и умственном развитии.

Психология семейных отношений, как наука отмечает, что с прогрессирующим развитием цивилизации наблюдается целый ряд тревожных тенденций, которые свидетельствуют о разрушающих обстоятельствах в семейной жизни, затрагивающих супружеские и детско-родительские отношения. Такие негативные тенденции связаны с социально-экономическими обстоятельствами: нестабильностью социальной системы, проблемами трудовой занятости, низким уровнем жизни, изменением традиционно сложившейся ролевой структуры семьи и разделения функций между партнерами.

Резко выросло количество неблагополучных семей, которые характеризуются девиантным поведением одного из партнеров или обоих (алкоголизм, наркомания, агрессивность), расстройством коммуникационного взаимодействия, неудовлетворенными потребностями партнеров в любви, уважении и признании. Все это становится причиной резкого возрастания эмоциональных и личностных расстройств индивидов, напряженности, тревожности, депрессивных состояний, потери чувства любви, нарушения личностного роста.

Еще одной не менее тревожной тенденцией является снижение уровня рождаемости и увеличение количества семей с одним ребенком, что ведет к нарушению коммуникативной компетентности детей, которые растут в таких семьях. Увеличение количества разводов также является серьезной проблемой современного общества.

Психология семейных отношений призвана решать перечисленные проблемы, помогать супругам грамотно взаимодействовать в семейных отношениях, показывать, как должны развиваться здоровые семейные отношения после рождения ребенка.

Исследования психологов показывают, что в 80–85% семей есть конфликты. Другие 15–20% семей фиксируют наличие ссор по разным поводам. Конфликты могут возникать в результате негативных межличностных отношений супругов: недоверие, безразличие, недовольство, несоблюдение норм повседневной жизни, грубость, невнимательность. Возникновение супружеских конфликтов зависит от объективных причин: специфика условий протекания ссор, характеристики участников. Субъективные факторы также влияют на начало разногласий: представление партнеров о своих ценностях, потребностях, мотивах, представление о супруге, его роли, обязанностях, ожидания от брака.

Конфликты супругов могут быть конструктивными и деструктивными.

В результате конструктивных решений конфликт адаптирует семью к новым условиям, проявляет источник разногласий, устраняет противоречия партнеров, сплачивает семью, помогает сбросить накопившееся напряжение, позволяет членам семьи раскрыть свои лучшие личные качества.

Деструктивная функция конфликта может заключаться в более нарастающем напряжении, дискомфорте, растущем желании уязвить, причинить вред другому, наконец, в неврозе супругов и распаде брака.

Существует следующая классификация поведения в браке партнеров, предложенная Сейгером:

— равноправное поведение характеризуется ожиданием равных обязанностей и прав;

— романтическое поведение характеризуется ожиданием душевной гармонии, крепкой любви, сентиментальностью;

— родительское поведение характеризуется удовольствием заботиться о другом партнере, воспитанием его;

— детское поведение характеризуется привнесением в супружеские отношения спонтанности, радости и непосредственности, однако наряду с этим приобретением власти над другим партнером посредством проявления беспомощности и слабости;

— рациональное поведение характеризуется слежением за проявлением эмоций, чувств, при этом точно соблюдая права и обязанности друг друга, ответственностью и трезвостью в оценивании;

— товарищеское поведение характеризуется желанием стать супругу соратником и поиском для себя такого же партнера. Товарищеский тип супруга не претендует на романтические чувства и воспринимает в качестве неизбежного обыденные тяготы семейных отношений;

— независимое поведение характеризуется сохранением в браке некоторой дистанции относительно своего партнера.

Также существует классификация профилей брака: комплиментарный, метакомплиментарный и симметричный профиль.

- В симметричном супружестве оба партнера имеют равные права и обязанности, никто не подчиняется другому. Все проблемы в таком браке решаются посредством соглашения или компромисса.

- В комплиментарном супружестве один партнер всегда главенствует, а второй – подчиняется, дожидается инструкции.

- В метакомплиментарном супружестве доминирующего положения достигает партнер, который осуществляет свои цели посредством подчеркивания собственных слабостей, неумелости или бессилия, при этом, манипулируя при помощи такого поведения партнером.

Каждая семья вне зависимости от манеры построения взаимоотношений имеет определенные кризисы семейных отношений по годам.

Психология семейных отношений направлена на то, чтобы помочь людям преодолеть такие кризисы без потерь для себя, учит индивидов, как разнообразить современные семейные отношения, чтобы избежать развода.

Семейно-правовые отношения

Семейно-правовыми отношениями называются имущественные или неимущественные взаимоотношения, обусловленные семейным законодательством и регулирующие нормы семейного права, в редких случаях, гражданско-правовыми нормами. В семейно-правовых отношениях все участники процесса юридически взаимосвязаны наличием общих субъектных обязанностей и прав. Они возникают вследствие влияния семейно-правовых норм на общественные отношения.

Семейно-правовые отношения различного характера могут регулироваться, кроме норм семейного законодательства, еще и другими отраслями права. Исходя из содержания семейных правоотношений, их можно разделить на личные и имущественные.

В зависимости от специфики содержания их подразделяют на супружеские и родительские. Если брать за основу субъектный состав, то семейные правоотношения делятся на сложные и простые. Сложные правоотношения, которые состоят из трех участников процесса, в свою очередь, делятся на взаимоотношения между родителями и их совершеннолетними детьми, родителями и их несовершеннолетними детьми. Простыми называются взаимоотношения, которые состоят из двух участников, и бывают между двумя супругами и между бывшими супругами.

Исходя из разделения прав и обязанностей, семейно-правовые отношения дифференцируют на односторонние и двусторонние.

По тому, насколько семейные правоотношения индивидуализированы, они бывают относительными и абсолютными. Относительные – это когда поименно определены абсолютно все участники процесса. Абсолютные – индивидуализирована только лишь одна сторона правоотношений.

Исходя из наличия публичного интереса, семейно-правовые отношения делят на регулируемые императивно и отношения, характеризующиеся публичным интересом и отсутствием такого интереса.

Правоотношения, регулируемые императивно наблюдаются при усыновлении. Правоотношения, характеризующиеся публичным интересом, наблюдаются при алиментных отношениях. В таких отношениях осуществление прав и обязанностей, инициатива защиты принадлежит участникам процесса. Отношения, характеризующиеся отсутствием публичного интереса, реализуются только лишь на диспозитивных началах.

Главными в семейном праве считаются личные правовые отношения между всеми членами семьи. Именно они, в большинстве своем, и обуславливают содержание имущественных семейно-правовых отношений. Исходя из этого, следует сделать вывод, что содержание семейно-правовых отношений включает в себя права и обязанности абсолютно всех субъектов таких правоотношений. Конкретизация прав и обязанностей, их объем содержатся в нормах семейного права, которые регулируют семейные взаимоотношения, такие как заключение брачного союза и его расторжение, личные и имущественные взаимоотношения между партнерами, алиментные взаимоотношения между всеми членами семьи, между родителями и детьми, между усыновителями и усыновленными и т. п.

Субъектами семейно-правовых отношений называются их участники, обладающие семейными правами и несущими обязанности.

Для того чтобы дифференцировать семейно-правовые отношения от семейных отношений, которые не регулируются нормами права, с одной стороны, а с другой — от прочих правовых отношений, следует выделить их следующие специфические черты. Первое – абсолютно все семейно-правовые отношения имеют длящийся характер. Второе – личные неимущественные семейные взаимоотношения являются определяющими и выражают существенное воздействие на имущественные отношения не числом, а значимостью. Третье – семейно-правовые отношения проистекают из семейных взаимосвязей, которые перечислены в законодательстве, именно это предназначает субъектный состав участников процесса.

Семейно-правовыми отношениями считаются только лишь правоотношения между членами одной семьи. Прочие правовые отношения являются административно-правовыми или процессуальными. Относительно взаимоотношений между индивидами, которые только намереваются вступить в брак, однако еще не зарегистрировали его, принято считать, что никаких правоотношений между ними вообще не возникает.

Брачно-семейные отношения

Брачно-семейные отношения являются довольно сложной структурой современного общества. Согласно данным официальной статистики, больше половины зафиксированных браков разрушаются. Однако сложно назвать конкретные проблемы брачных взаимоотношений, т.к. повод для развода у каждой семьи свой.

Выделяют несколько основных типов брачно-семейных взаимоотношений. В зависимости от устанавливаемого типа отношений в новообразовавшейся семье можно судить о продолжительности брака, о семейных отношениях и о том, каким будет развитие образовавшейся ячейки общества.

Психология семейных отношений, исходя из семейного стажа, брачные союзы подразделяет на молодоженов, молодую семью, семью в ожидании ребенка, семью среднего возраста, старшего и пожилого супружеского возрастов.

Молодожены – это индивиды, находящиеся в эйфории после свадебного торжества, они еще не знают какие подводные камни их ждут на пути совместной жизни и не думают, что когда-нибудь перед ними встанет вопрос «как наладить семейные отношения».

Молодая семья характеризуется пониманием того, что одной любви недостаточно для построения крепкого брака, что в отношениях важна забота, доверие и взаимопонимание.

Семья в ожидании первенца характеризуется серьезными переменами в отношениях, формированием нового уклада жизни.

Семейные отношения среднего возраста (около 10 лет вместе) характеризуется возникновением рутинности, разного рода конфликтов. Данный период – это необходимость пересмотра привычного уклад жизни и добавление в него новых совместных интересов для сохранения семьи и прежних отношений. Здесь актуальным становится вопрос «как разнообразить семейные отношения».

Семья старшего возраста характеризуется выходом на первый план совместных интересов и умения договариваться.

Семья пожилого возраста характеризуется появлением внуков, открывается второе дыхание, появляется новый интерес – интерес к внукам.

В зависимости от количества детей, семьи бывают бездетными (около 16% всех семей), однопородными (50%), малодетными (2 ребенка) и многодетными (более 2 детей).

Исходя их качества семейных отношения, браки бывают устойчивыми, благополучными, конфликтными, проблемными и социально-неблагополучными. Также семьи бывают полными и неполными (отсутствует в силу каких-то причин один из родителей).

Психология семейных отношений выделяет некоторые факторы, которые воздействуют разрушающе на брачно-семейные отношения. К ним относят:

- конфликтные взаимоотношения или распад семьи родителей одного из партнеров либо обоих;
- совместное проживание с родителями на их жилплощади;
- вмешательство родителей во взаимоотношения супругов;
- употребление либо обоими партнерами, либо одним из них спиртных напитков, наркотиков;
- многочисленные измены и отсутствие доверия;
- любые пристрастия негативного характера обоих из супругов или одного (например, тяга к азартным играм);
- вынужденное раздельное проживание партнеров (например, вахтовый метод работы или длительные командировки);
- чрезмерная профессиональная занятость жены (такая семья называется «бикарьерной»);

- ранний либо поздний брак;
- брак «по залету» (такой брак называется «стимулированным»);
- рождение первенца в первые 1-2 года супружества;
- высокая конфликтность обоих партнеров;
- невозможность иметь детей по каким-либо причинам или бесплодие одного из партнеров;
- физическое истощение или постоянные перегрузки из-за учебы или работы;
- чрезмерный эгоизм одного или обоих партнеров;
- нереальные ожидания.

Как наладить семейные отношения? Этот вопрос уже не одно десятилетие волнует психологов, социологов и простых людей, вступающих в брак. Для сохранения отношений следует обсуждать их вдвоем, изначально распределить обязанности, определить все «можно» и «нельзя», не вовлекать в отношения других людей (неважно родных или нет). Существует мнение, что как только семейные проблемы становятся достоянием социума, семья начинает рушиться в ускоренных темпах.

Психология семейных отношений отмечает, что любые семейные отношения имеют определенные кризисы по годам, которые наступают через определенные интервалы времени. Первый кризис наступает на первом году жизни молодоженов, следующий на третьем, затем на пятом, седьмом, десятом, а дальше каждые 10 лет.

Супружеские отношения кризисы

Учеными установлен тот факт, что людям, вступающим в брак по взаимной договоренности, а не по любви, намного легче преодолеть кризисы семейной жизни.

Зарождение семьи или кризис первого года совместной жизни супругов. Наверное, каждый человек, хотя бы один раз на протяжении жизни задавался вопросом, почему все сказки заканчиваются свадьбой главных героев и ни в одной не повествуется об их дальнейшей совместной жизни. Это связано с тем, что после свадебного торжества через некоторое время трудности только начинаются. Два абсолютно разных существа, один из которых мужчина, а другая женщина, начинают жить под одной крышей и вести совместное хозяйство. При всем при этом, каждый из них уже привык к определенному укладу жизни. И хотя данный этап всегда характеризуется восторженным отношением, нередко он заканчивается разочарованием, так как ожидания оказались не реализованными. Однако если партнеры сознательно и обдуманно приняли решение вступить в брак, на первом году совместной жизни особых трудностей наблюдаться не будет. В этом периоде следует научиться разговаривать с партнером, слушать его и слышать. Данный период всегда характеризуется притиркой партнеров друг к другу. Постепенно исчезают розовые очки, через призму которых нам виделся супруг, и оказывается, что он вовсе не идеален, а обычный человек со своими слабостями, недостатками и достоинствами.

У некоторых пар кризис наступает не на первом году жизни, а уже на третьем. Все зависит от индивидуальных черт характера супругов, от модели поведения родительских семей. В этом периоде нужно научиться уважать партнера, а также осознать, что у всех людей есть недостатки, что идеальных просто не существует. Хотя семейные проблемы в отношениях существуют неразделимо друг от друга, все таки не бывает непреодолимых преград на пути двух любящих сердец.

Кризис пяти лет характеризуется появлением первенца в семье. Оба родителя безумно рады этому, однако они далеко не так представляли себе все, что связано с заботой о малыше. Данный период характеризуется хроническим недосыпанием. Наряду с этим мужчина мучается от недостатка внимания и ласки со стороны жены, а женщина страдает от буйства гормонов, которые заставляют ранее спокойную и разумную даму трансформироваться в мегеру.

Семейные отношения после рождения ребенка являются одними из самых трудных, в них наблюдается некоторое отчуждение и охлаждение партнеров друг к другу. В этот период рекомендуется привлекать к воспитанию малыша бабушек или квалифицированных нянь. Нужно распределить обязанности, чтобы женщина могла отдыхать. Забота о малыше должна лежать на обоих родителях, а не только на женщине.

Следующий кризис наступает на седьмом году совместной жизни партнеров. Эти две значимые даты считаются одними из самых трудных периодов семейной жизни. Ребенок уже достаточно взрослый, чтобы его можно было отдать в детский садик. Женщина, ощущая себя загнанной лошастью, которая кроме кухни ничего не видела, стремится выйти на работу. И все равно какую, лишь бы не сидеть дома. Однако бытовые заботы так остаются висеть тяжким бременем на ее плечах. С трудоустройством ей придется совмещать не только быт, заботу о муже и ребенке, но и свою новоиспеченную работу. На данном этапе компромисс нужно искать именно сильной половине.

Десять лет совместной жизни характеризуется налаженностью быта, интимных и душевных взаимоотношений, общения, работы. На данном этапе иницилирующей развод стороной чаще становится женщина. Супруги уже пресытились, и немножко надоели друг другу. Большинство мужей, жалуются, что жены перестали делить с ним их увлечения, стали игнорировать романтические порывы, что ведет к появлению связей на стороне. Молодые любовницы позволяют мужчинам вновь почувствовать себя молодыми охотниками-завоевателями. Однако при всем при этом, мужчины даже и не помышляют о разводе. При угрозе разоблачения порочной связи легко расстается с любовницей, чтобы завести через время новую. Для мужчин довольно сложно разрушить устоявшийся быт, комфортный образ жизни, семью. Они слишком ценят свои силы, которые потратили на создание семьи. В этом периоде нужно понимать, осознавать возникшие проблемы и бросить все силы на борьбу с монотонностью и однообразием для сохранения семьи.

Психология семейных отношений отмечает, что следующий кризис связан с взрослением детей. Они уже совсем взрослые, у них свои интересы, они уже не так нуждаются в родительской опеке. Вмиг опустевший дом вызывает ощущение потерянности, ненужности, бесполезности, пустоты и множество других подобных эмоций. Для того чтобы взять над ними контроль, следует трезво оценить возникшую ситуацию и сделать все возможное для извлечения из нее максимума удовлетворения. Для начала, нужно понять, что жизнь не заканчивается с уходом детей из дома. Это, наоборот, открывает новые возможности для личностной реализации. Также этот период характеризуется ощущением того, что и в профессиональной деятельности все достигнуто и дальше некуда стремиться.

Как разнообразить семейные отношения? На этом этапе нужно пытаться отыскать новые жизненные задачи и заново учиться жить друг с другом. Нужно понимать, что сохранение отношений – это каждодневный тяжелый и упорный труд, который должен иметь совместную направленность. Это означает, что семья сохранится только в том случае, если оба супруга вместе этого хотят и совместно направляют усилия на достижение цели.

Семейные отношения и проблемы на данном этапе заключаются в том, чтобы переосмыслить свое отношение к окружающим и своему партнеру. Психологи дают несколько общих моделей поведения при возникновении кризисных ситуаций. Во-первых, никогда не следует, как говорится, «закусывать удила». Компромисс – это идеальный выход из любой проблемной ситуации. Во-вторых – ни при каких обстоятельствах не следует оскорблять партнера как личность. Если вы в чем-то

обвиняете супруга, то следует избегать формулировок такого типа, как «ты всегда ...». Лучше придерживаться фразы, типа «мне неприятно, когда ты...», «мне грустно проводить вечера без тебя» и т.д. Любые конфликты следует решать без посторонних. В-третьих – у каждого из супругов должно быть личное пространство. В-четвертых, старайтесь проявлять интерес к увлечениям друг друга.

Психология семейных отношений делает акцент на том, что кризис в отношениях, вне зависимости от того, когда он наступил – это еще один шаг вперед, возможность выхода за границы прежних отношений.

Кризис в отношениях – это помощь партнерам осознать не только отрицательное, но и то хорошее, ценное, что их объединяет и связывает. А вот распад семьи является последствием неправильно пройденного кризиса. Никогда не требуйте и не настаивайте на чем-либо. Старайтесь поддерживать партнера во всем. Не жертвуйте собой ради супруга. И уж тем более не следует попрекать партнера тем, что вы ради него сделали, а он не оценил. Помните, ведь вы пошли на жертвы сознательно, никто вас об этом не просил.

Самое главное для преодоления любых кризисов семейной жизни – никогда не замалчивать проблемную ситуацию. Нужно научиться обговаривать друг с другом сложившиеся ситуации. Позиция страуса тут не сработает. Если не искать выхода из проблемных ситуаций – проблемы только усугубятся. Не стоит думать, что кризис сам пришел и сам уйдет.

Иногда не лишним будет отдохнуть друг от друга. Многие психологи считают, что даже горячо любящим людям хотя бы две недели в году необходимо проводить отдельно друг от друга. Если есть желание сохранить отношения, а побороть ворох свалившихся проблем не получается самостоятельно, то можно обратиться за профессиональной психологической помощью.

С другой стороны, если проблемы решить не получается, может нужно посмотреть на ситуацию с другой стороны? Задайте себе вопрос: действительно вам подходит эта женщина (мужчина).

РУХАНИ ЖАҢҒЫРУ ЖӘНЕ ЛАТЫН ЖАЗУЫ

Жамигова Гулдерай Альбековна

«Журналистика» мамандығының 1 курс студенті

Қазақ-Орыс Халықаралық университеті, 030006, Ақтөбе, Әйтеке би көш. 52;

2017 жылдың 12 сәуірінде Қазақстан Президенті Н.Ә. Назарбаев өзінің «Болашаққа бағдар: рухани жаңғыру» атты бағдарламалық мақаласында таяу жылдарда атқарылатын бірқатар міндеттерді атап көрсетті. Солардың ішінде қазақ тілін латын графикасына көшіру; қоғамдық және гуманитарлық ғылымдар бойынша «Жаңа гуманитарлық білім. Қазақ тіліндегі 100 жаңа оқулық»; «Туған жер»; «Қазақстандағы 100 жаңа есім» тәрізді таяу жылдары атқарылуы тиіс жобаларды ұсынды. Соның ішінде қызу талқыға түсіп, ұтымды пікірлер жинақтала бастаған өзекті мәселе – бүгінгі қазақ тілін латын графикасына көшіру.

Түйінді сөздер: ұлттық код, рухани жаңғыру, латын жазуы, ұлттық жаңғыру, кирилл жазуы.

Елбасы Нұрсұлтан Әбішұлы Назарбаевтың «Болашаққа бағдар: рухани жаңғыру» бағдарламалық мақаласы ел дамуының жарқын үлгісі мен нақты қадамдарын көрсететін келелі ой, салиқалы пікір, батыл шешімдерге құрылған маңызды құжат. Бұл мақалада сананы жаңғырту, ұлттық болмыстан, ұлттық кодтан айырылып қалмай, оны әлемдік құндылықтармен үйлестіріп, Қазақстанның игілігіне жарату жолындағы мақсат-мүдделер туралы өзекті мәселе көтеріліп отыр. Ұлттық код дегеніміз не? Бүгінде кең қолданылатын код деген сөзді құлыпты ашатын құпия кілт ұғымында түсінуге болар. Демек, қазақтың ұлттық коды деп қазақ халқының жаратылысын, табиғатын, рухани бітімін, өмір салтын айқындайтын белгілерді айтқан жөн шығар. Яғни, тарихи тамыры тереңде жатқан, ұлтымыздың күні бүгінге дейін бәрінен жоғары бағаланатын қасиеттері, солардың сығымдалып тұжырымдалған формуласы қазақтың ұлттық болмысының сырын түсінуге апаратын, тиісінше қастерлеп сақтауға жататын құпия кілттің тап өзі боп шығуы ғажап емес.

Қазақ халқының ұлттық болмысы ғасырлар бойы қалыптасып, бекем орныққан, сондықтан да ол қазақ рухын небір күйзелістерден аман алып келе жатқан айрықша қасиетке ие.

Мемлекет басшысы аталмыш жаңғырудың негізгі қызметі мен ерекшеліктеріне ой жүгіртіп, бұл жаңғырудың маңыздылығына тоқталады: «Жаңғыру атаулы бұрынғыдай тарихи тәжірибе мен ұлттық дәстүрлерге шекеден қарамауға тиіс. Керісінше, заман сынынан сүрінбей өткен озық дәстүрлерді табысты жаңғырудың маңызды алғышарттарына айналдыра білу қажет. Егер жаңғыру елдің ұлттық-рухани тамырынан нәр ала алмаса, ол адасуға бастайды. Сонымен бірге, рухани жаңғыру ұлттық сананың түрлі полюстерін қиыннан қиыстырып, жарастыра алатын күдіретімен маңызды». Саяси, экономикалық реформаларда егеменді еліміз бірқатар жақсы нәтижелерге қолы (бойына патриоттық рухты сіңіре білу жұмысында рухани салаға басымдық берудің қажеттілігін алға қойып отыр. Бұл дегеніміз – ұлтымыздың барлық ұлттық салт-дәстүрлерін, мемлекеттік тіліміз бен әдебиетімізді, мәдениетімізді, ұлттық рухымызды жаңғырту деген асыл ұғымға келіп саяды. Елбасымыздың рухани жаңғыруға, руханиятқа, білім, ғылымға маңыз беруі – үлкен көрегендік пен ұлттың алға ілгерлеуін жылдам қарқынмен жылжитатын қозғаушы күш. Бұл – тәуелсіз еліміздің бақытты болашағы мен алаңсыз келешегі үшін жасалып жатқан жұмыс. Өйткені, рухани байлықтың кемел болғаны бұл жеке азаматтарымыз үшін де, әрбір жеке тұлғадан құралған қоғам, туған еліміз үшін де өте маңызды үдеріс.

Нұрсұлтан Әбішұлы Назарбаев бұл ретте, тұтас қоғамның және әрбір қазақстандықтың санасын жаңғыртудың бірнеше бағытына жеке-жеке тоқталады. «Сананы жаңғыртудың» мазмұнын негіздей отырып, Президент жаңғырудың алты бағытын белгілейді:

1. Бәсекеге қабілеттілік;
2. Прагматизм;
3. Ұлттық бірегейлікті сақтау;
4. Білімнің салтанат құруы;
5. Қазақстанның революциялық емес, эволюциялық дамуы;
6. Сананың ашықтығы.

Ұлттық жаңғыру дегеніміз – ұлттық санамен тығыз байланысты. Оның түпкі мақсаты – ұлттық бірегейлікті сақтап, ел ішінде бейбітшілік пен келісім үйлесе отырып, ұлттық береке, бірлік салтанат құрған бәсекеге қабілетті, табысты ел болу. «Сонымен бірге, жаңғыру ұғымының өзі мейлінше көнерген, жаһандық әлеммен қабыспайтын кейбір дағдылар мен әдеттерден арылу дегенді білдіреді», - дейді Нұрсұлтан Әбішұлы Назарбаев. Сондықтан рухани жаңғыру үдерісін дер кезінде қабылданған оң шешім деп танимыз. Осы рухани жаңғырудың жүзеге асырылуын біз және сіз болып, «Бір жағадан бас, бір жеңнен қол шығарып» бірлікте орындауымыз аса қажет. Бәсекеге қабілетті, әлемдік деңгейде танылған әрі дамыған рухани кемел ел болу – Елбасының асыл арманы. Ендеше, мемлекет басшысының жастарға соны серпін, тың бастама ұсынуы келешекке қамданудың әрекеті деп түсінеміз.

Ел Президенті аталмыш тұғырнамасында білім, ғылымға ерекше басымдық беріп отыр. «Терең білім – тәуелсіздігіміздің тірегі», – деген Н.Ә.Назарбаев «Мәңгілік ел» болуға қадам басқан тәуелсіз Қазақстанның ендігі жаһандану алдында ұлт ретінде жойылып кетпеуі үшін ұлттық кодын сақтаған, терең білімді, бәсекеге қабілетті, ұлттық құндылықтарын бойына сіңірген ақыл-ойы кемел тұлға болуына маңыз береді. Осы бағдарда ол бабалар ұлағатымен астасып жатқан зерделі ойы мен парасатты пайымын білдіреді: «Білімді, көзі ашық, көкірегі ояу болуға ұмтылу – біздің қанымызда бар қасиет. Елбасы Н.Ә.Назарбаев «Болашаққа бағдар: рухани жаңғыру» атты бағдарламалық мақаласында тарихтың өткеніне көз жүгіртіп, жаңа тарихи кезеңдерге жан-жақты баға бере отырып, рухани жаңғыру арқылы болашаққа деген өзінің парасатты пікірлері мен көзқарасын білдірді. «Екі дәуір түйіскен өліара шақта Қазақстанға түбегейлі жаңғыру және жаңа идеялар арқылы болашағын баянды ете түсудің теңдессіз тарихи мүмкіндігі беріліп отыр... Мен барша қазақстандықтар, әсіресе, жас ұрпақ жаңғыру жөніндегі осынау ұсыныстардың маңызын терең түсінеді деп сенемін. Жаңа жағдайда жаңғыруға деген ішкі ұмтылыс – біздің дамуымыздың ең басты қағидасы», -деп ел келешегіне үміт артады.

Осыдан үш жыл бұрын Елбасы Н.Назарбаев «Қазақстан – 2050» Стратегиясы – қалыптасқан мемлекеттің жаңа саяси бағыты» атты Қазақстан халқына арнаған Жолдауында: «Біз 2025 жылдан бастап әліпбиімізді латын қарпіне, латын әліпбиіне көшіруге кірісуіміз керек. Бұл – ұлт болып шешуге тиіс принципті мәселе. Бір кезде тарих бедерінде біз мұндай қадамды жасағанбыз. Балаларымыздың болашағы үшін осындай шешім қабылдауға тиіспіз және бұл әлеммен бірлесе түсуімізге, балаларымыздың ағылшын тілі мен интернет тілін жетік игеруіне, ең бастысы – қазақ тілін жаңғыртуға жағдай туғызады» деген болатын.

Ал жақында ғана жарық көрген «Болашаққа бағдар: рухани жаңғыру» атты мақаласында Елбасы: «Қазақ тілін біртіндеп латын әліпбиіне көшіру жұмыстарын бастауымыз керек. Біз бұл мәселеге неғұрлым дәйектілік қажеттігін терең түсініп, байыппен қарап келеміз және оған кірісуге Тәуелсіздік алғаннан бері мұқият

дайындалдық. Яғни, 2025 жылға қарай іс қағаздарын, мерзімді баспасөзді, оқулықтарды, бәрін де латын әліпбиімен басып шығара бастауға тиіспіз», – деді.

Ең алдымен кейбіреулер тарапынан қазақ халқын алға жетелейтін ерекше күш болып табылады деп бағаланып отырған латын жазуы қандай жазу, қалай қалыптасты сол туралы тоқталайық. Кез-келген дереккөздерінен бұл жазу туралы мынадай мәлімет аласыз: жазу түрі – консонантно-вокалды; қолданатын елдер – алғаш латын тілі; батыс және Орталық Еуропа елдері, Азияның кейбір елдері – Түркия, Әзірбайжан, Өзбекстан, Түркменстан, Индонезия, Малайзия, Филиппин, Африка құрлығындағы көпшілік тілдер, Америка, Австралия халықтары. Қытай Халық Республикасының Гуанси-Чжуан автономды аймағында (16 млн. адам), және қытай тәжіктері (нақтырақ: памир халықтары – шугнан, вахан және сарыкол), Ташқорған аумағында және мяо, наси, ицзу сияқты аз санды халықтардың қолданысында. Шыққан жері – Көне Рим. Шығу уақыты біздің дәуірімізге дейінгі 700 жылдары. Жазу солдан оңға қарай жазылады. 26 таңба бар. Жазудың бастауы: ханааней жазуы – финикий жазуы – грек жазуы – этрусс жазуы – латын жазуы. Қазіргі таңда дүние жүзі бойынша ең көп таралған жазу түрі. Жер шарының 40 пайыздан астам елдері осы жазуды қолданады. Грек жазуы мен латын жазуының аралығында зерттеуші ғалымдар этрусс жазуы болғандығын нақтылаған. Дегенмен, Кіші Азиядан Еуропаға, нақтырақ, Италияға қоныс аударған бұл халық туралы деректер тым аз. Біздің эрамызға дейінгі 8 ғасырдан 6 ғасырға дейінгі уақыт аралығында олар Италияның үштен бір бөлігін қамтып, белгілі деңгейде өркениет үлгісін қалыптастырған. Латын жазуы осы этрусс жазуының негізінде дүркіреп шыққан сол кездегі жазулардың тек біреуі ғана. Оск, умбр, фалиск халықтары да этрусс жазуын негіз етіп жазуларын қалыптастырғанмен қазіргі күнге тек латын әліпбиі ғана жеткен. Осыған байланысты латын жазуының шығуы туралы екі түрлі ұстаным қатар айтылады. Бірінші – латын жазуы тікелей грек тілінен, екіншісі екі жазудың арасында аралық этрусс жазуы негізінде туындаған.

Енді елімізде дәл қазір қолданыста тұрған жазу кириллица турасында тоқталып өтейік. Жазудың аты айтып тұрғандай оны жүйеге келтірген батыс және оңтүстік славян халықтарына грек шіркеуінің діни уағыздарын таратушы миссионер – Кирилл болып табылады. Кирилл жазуы грек жазуын үлгі ете отырып жасалған, сондай-ақ, славян халықтарының тілдік ерекшеліктерін ескере отырып, бірнеше жаңа таңбалармен толықтырылған. Алғаш бұл жазуды қолданған православ дініне кірген орыс, украин, болгар, серб, македон халықтары болды. Кирилл көне славяндық глаголь жазудағы жан-жақтылық пен бытыраңқылықты жойып басын біріктіріп кеткен адам ретінде ғана танылады. Ескіеврей жазуының негізінде қалыптасқан глаголь жазуының фонемалық сипатын сақтап, графикалық жағынан грек жазуын алған кирилл жазуы да түрлі өзгеріске түскен. Бұл әртүрлілік Кеңес үкіметі тұсында тұрақтанып, таралымы жағынан да бірден өседі.

Екі жазу түрі – латын да, кирилл де өте ұзақ тарихи дамудан өткен. Екеуі де түрлі варианттылыққа ұшыраған. Екі жазу үлгісі де негізінен славян халықтарының дыбыстық жүйесіне негізделіп жасалған.

Біздің эрамызға дейінгі деректер бұлдыр болғанмен, бірізділігі айқын. Оларды негізге алмасақ та, бертінгі дәуірлердегі тарихи деректер латын жазуы мен кирилл жазуы да грек жазуынан шыққандығын толық дәлелдейді.

Бүгінде ел ішінде кирилл жазуынан латын графикасына ауысу қызу талқыға түсіп, ұтымды пікірлер жинақтала бастаған өзекті мәселе болып тұр. Әрине, ХХІ ғасырдың қарыштап дамып бара жатқан ғылымы мен білімі, заманауи технологиясы Қазақстанды жаһандық өркениетке жетелей отыра, заман көшінен қалып қоймауға бағыттайды. Осы орайда, латын графикасы қазақ халқы үшін мүлде жат емес екенін де есте ұстаған абзал.

Өткен ғасырдың 30-40-шы жылдарында біздің аталарымыз бен әжелеріміз осы латын тілін пайдаланғанына тарих куә.

Бибекеш Қалиқызы деген әженің осы графиканы пайдаланып жазған қолжазбасы бар делінеді. Онда әжей қазақ халқының ауыз әдебиетіндегі эпостық және лиро-эпостық жырлар – Алпамыс батырды, Еңлік-Кебекті латын әріптерімен көшірген.

1937 жылы жазылған дәптерде бұлардан басқа да мәліметтер бар.

Ендеше, біздің аталарымыз бен әжелеріміз меңгерген латын графикасы компьютерді де тез үйренген біздер үшін керемет қиындық туғызбайды деп есептеймін. Латын графикасын игеруге жаппай көше бастаған кезде, ұзақ жылдар бойы сақталып келген осындай тарихи жәдігерлер де біздерді латын графикасын тез арада үйренуге мүмкіндік береді. Ал қазіргі кезде үш және одан да көп тілдерді меңгеріп келе жатқан жас ұрпаққа, латын графикасын игеру ешқандай қиындық тудырмайтынына сенемін.

Елбасы Жарлығына сәйкес, барлық оқу орындарында латын әліпбиінің үлгісі талқыланып, кей жағдайда пікір-талас тудыруда. Бір нәрсе анық, ол бүгінгі қазақ зиялылары латын әліпбиіне көшуді толығымен қолдайды. Бұл ұрпақтар сабақтастығының ХХІ ғасырдағы жаңарған көрінісі, яғни қазақ рухани мәдениетінің жаңадан жаңғыруы. Тарихи маңызы бар Жарлық тәуелсіздіктің басты белгілерінің бірі. Жоғалтқанымызды табуға, саралап, озық дүниемізді ұрпағымызға түсіндіруге мүмкіндік беретін ғасырлық шешімдердің біріне ие болдық деп санаймыз. Кешегі Алаш зиялыларының тарихи мұраларының басым бөлігі латын әліпбиімен жазылған еңбектерін бүгінгі күні оқуға мүмкіншілік беретін сәт туды.

Жаңа әліпбидің бізді жаңа мүмкіндіктерге, зор жетістіктерге бастайтыны сөзсіз. Себебі латын қарпі – ғылым мен техниканың, интернет пен ІТ-технологиялардың тілі. Латын әліпбиі рухани болмысымызды байытып, қоғамдық ой-санамызды жаңғыртады. Латын әліпбиі – түркі әлемімен ықпалдасудың төте жолы. Өз ерекшеліктерімізді сақтай отырып әліпбиді өзгерту тіліміздің халықаралық аренаға шығуына және ғылыми-техникалық прогрестің заманауи жетістіктеріне жол ашады, әлемдік мәдени тұтастықты нығайтып, коммуникациялық үдерістерге одан әрі интеграциялануға мүмкіндік туғызады. Ақпарат алу мүмкіндіктері кеңейіп, шет тілдерден енген сөздер ұлттық ерекшеліктерімізге қарай ікемделетінін, көп ұлтты халқымыздың бірлігін одан әрі бекемдеп, бүкіл түркі әлемін біріктіруге күш салатынын да атап айту керек. Латын әліпбиіне көшу үрдісі бір күндік шаруа емес, кезең-кезеңмен жүзеге асырылатын, зор жауапкершілікті қажет ететін игі іс.

Біз 2025 жылдан бастап әліпбиімізді латын әліпбиіне көшіруге кірісуіміз керек. Бұл – ұлт болып шешуге тиіс принципті мәселе. Өскелең ұрпақтың болашағы үшін осындай шешім қабылдауға тиіспіз және бұл әлеммен бірлесе түсуімізге, олардың ағылшын тілі мен интернет тілін жетік игеруіне, ең бастысы – қазақ тілін жаңғыртуға жағдай туғызады» – деп латын әліпбиіне көшудің қажеттілігін Ел басымыз атап өтті. Қазірде латын қаріпінде жазып үйрену үшін, қазақша мәтінді кириллицадан латынға аударуға мүмкіншіліктер жапсалуда. QazLatyn жүйесі арқылы кириллицада жазылған қазақша мәтінді Мемлекет басшысы бекіткен латын графикасына негізделген жаңа қазақ әліпбиіне аударуға болады. Qazlatyn.kz сайты мен мобильді қосымшаларда автоматты аударма жасау қолжетімді. iOS операциялық жүйесіне арналған қосымшаны App Store-дан жүктеп алуға болады. Ал Android ұстайтындар қосымшаны qazlatyn.kz сайтынан жүктеп алып, смартфонға орнатады. Сайтта аударма жасау үшін 5 000 символға дейінгі мәтінді қоюға немесе 30 Мб-қа дейінгі құжатты жүктеуге мүмкіндік бар.

Қорыта келгенде, латын әліпбиіне көшу ұлтымыздың санасын бұғаудан босатады, түркі және жаһандық әлемімен ықпалдасуға, қазақ халқы ертеден қолданған әліпбиімізге қайта оралып, ұлттық санамыздың қайта жаңғыруына жол ашады.

демекпін. Ендеше, рухани жаңару арқылы әлем мойындар табысты ел болып, жарқын болашаққа деген сенім мен үмітті үндестіре отырып, баршамыз бірлік туы астында бақытқа бірге жетейік!

Пайдаланылған әдебиеттер тізімі:

1. Назарбаев Н.Ә. Болашаққа бағдар: рухани жаңғыру / Егемен Қазақстан, 12 сәуір 2017 ж.
2. Қазақстан. Ұлттық энциклопедия / Бас ред. Б. Аяған. – Алматы. 2004 ж. – 238 б.
3. Латын әліпбиі: рухани тәуелсіздік жолы / Қазақ үні, 11 сәуір 2017 ж. – 7 б.
4. Ислам К.С. – Латын тілі – Мемлекеттік тілде оқитын студенттерге арналған оқулық – Павладар, 2006. – 113 б.
5. <https://massaget.kz/blogs/22026/> Massaget.kz

ЗАМАНАУИ ПЕДАГОГТІН ИМИДЖІ

Жамигова Гулдерай Альбековна

«Журналистика» мамандығының 1-курс студенті

Абаева Гульнар Бариевна

*Жоба жетекшісі, п.ғ.к. «Гуманитарлық пәндер» кафедрасының аға оқытушысы
Қазақ-Орыс Халқаралық университеті, 030006, Ақтөбе, Әйтеке би көш., 52;*

Бұл мақалада заманауи педагогтің имиджі және имидж ұғымы туралы айтылады.
Түйінді сөздер: педагог имиджі, имидж, педагог бейнесі, психотехнология.

Имидж ағылшынның «image» сөзінен алынған, «образ», «түр», «келбет» сөздерінен шыққан. Бұл кез келген нәрсенің, адамның эмоционалдық образын, мінез-кұлқын көрсетеді. Өз имиджін қадағалау бұл адамды өзіне қарату [2.23 б].

«Имидж» түсінігі ХХ ғасырдың соңында қоғам назарының және ғылыми талдаудың пәні болды. 90 жылдардың ортасында имиджді қалыптастырудың психологиялық аспектілеріне арналған, имидж жайында алғашқы отандық өңдеулер Р.Ф. Ромашкина, Е.И. Манякина, Е.В. Гришунина, П.С. Гуревич, Ф.А. Кузин және т.б. еңбектерінде жарық көрді. [7.608 б]

Имидж – тұлғаның өзін-өзі әрекеттеуімен ерекшеленеді. Ол, оқытушыға өткен кезеңдегі жоғары статусты қайтып алуына көмектеседі. Имидж адамды танымдылық пен бағалық қатынастар ретінде көрсетеді. Адамның бүтін келбетін сипаттайтын сыртқы және ішкі аспектілерді атап кету қажет. Сыртқы аспект көптеген элементтерден құралады, аяқ киіммен бастап бас киімге дейін. Ол, адамның бет-әлпеті, киімі, жүріс-тұрысы, мінез-кұлқы, дауысы. Осы тұста стилистің, визажистің көмектері қажет. Имидждің ішкі аспектісі ерекше маңызға ие, оның менталитеті, зерделілігі, қызығушылықтары, талаптары, мән-мазмұны шеберлігі. Ежелгі Қытай ойшылы Конфуцийдің айтуынша, адам аяғынан басына дейін өлшенбейді, басынан көкке дейін. Осы ерекшеліктерді тартымды образды құру процесінде есепке алу қажет. Сонымен қатар, адамның энерго ақпараттық өрісі бар, оның құрылымы мен әрекеттесуі зерттеледі. Приборлардың көмегімен зерттеу жұмыстарының нәтижелері сыртқы шарттардың, жағдайлардың түрлі өзгерулеріне байланысты адамның энергетикалық өрісінің өзгеруі көрсетілген, жеке тұлғалық ерекшеліктердің адамдар арасындағы әсер ету күштері мен шамалары өлшенеді. Имиджге жұмыс барысында қоршаған ортамен сөзсіз позитивті бағаланатын құндылық ерекшеліктері таңдап алынды. В.М. Шепельдің айтуынша адамның имиджі оның бойындағы өткен тәжірибелерден жинақтала отырып, күрделі жүйелі білімі болып табылады. Ол бүтін сипаттамаға иеленіп барлық қырлары келісілген.

Имидж – белгілі бір адамда нақты қалыптасқан болса, пікір де сондай айқын болуы мүмкін: имидж адамның тек сыртқы түріне қарап қалыптаспайды, сонымен бірге психикасына да тәуелді. Пікір бағалау негізінде, темперамент, мінез қасиеттерімен және алғашқы әсерден пайда болуы мүмкін. Сондықтан бұл терминдер «имидж», «пікір» мазмұны жағынан мағыналас. Бұлардың айырмашылығын келесіден көруге болады: «имидж» сөз тіркесінде дұрыс қолдану типі «адам имиджі» (педагог-психолог, адвокат имиджі) деп қолданылады, ал пікір сөз тіркесінде «адам пікірі» деп пайдалану керек. Сонда өзінің имиджін қалыптастыру немесе өзі туралы пікір қалыптастыру болып шығады. Басқаша айтқанда, имидж – бұл сізден, ал пікір – басқалардан. Имидж табиғаты, типтері, мазмұны мен түрлері, құрылымына тоқталсақ назарымызды мына нәрселерге аударуымыз қажет. Біздің әрқайсысымыз белгілі бір бейнені жасаймыз. Бұл имидж – адам туралы қалыптасқан ұғым-түсінік. Мұғалім имиджі олардың: сыртқы

бейнесінен, әдетінен, сөйлеу мәнерінен, ұлттық және өзіндік санасынан, ұлттық менталитетінен, іс-әрекетінен, мінез-құлқынан жасалған оны қоршаған әлеуметтік ортаның ой пікірінен құралады [3.111 б].

Әлеуметтік шындықты өзгертуге бағытталған ақпараттық қоғамның табиғаты өзгеруде, оның адамға деген талаптары және адамның қоғамға деген талаптары жоғарылауда. Өкінішке орай, депутаттарды сайлау имидж мамандарының қолына жиі түсуде. Елдің бірқатар, аймақтарында стереотипті манипуляциялау, жасанды имидж қоғамның сұранысына жауап бере алмай жатады. Имиджді құрушы имиджмейкерге оның кәсіби шеберліктеріне үкіметтің имиджі, өнеркәсіп ұжымының имиджді, жекелей тұлғаның имиджіне байланысты. Үкіметтің имиджі елді тиімді басқаруға көмектеседі. Педагогикалық ұжымның имиджі жекелей тиімді білім алуға көмектеседі. Жекелей тұлғаның имиджіне ұжымның имиджі байқалады. Тұлғалардың шетелдерге саяхаттау, жұмыстар атқару, қызмет істеу барысында сөзсіз жайлы ұғым пайда болады

Қазіргі кездегі соңғы басылымдарда, әдебиеттерде педагогтың кәсіби имиджі жайлы өте көп айтылып жүр, имиджді қалыптастыру процесі кімге байланысты және педагогикалық іс-әрекеттің табыстылығына қалай әсер етеді? Педагог бейнесі оқушылар есінде ең әсерлі сәттермен сақталып қалады. Өскелең жас ұрпақтың сезім, жігерінің қуатты күші болатын, адам қызықты, жан-дүниесі бай болуы керек. Педагог имиджін қалыптасыру үшін өзімен жан-жақты жұмыс жасауы керек. Оқушы өмірінің көп бөлігі оларға білім ғана беріп қоймай, сонымен қатар оларды тәрбиелейтін және жеке тұлға ретінде қалыптастыратын мектептің оқу тәрбие үрдісінде өтеді. Әлеуметтік және балалық шақтан алған әртүрлі әсерлер мен тәжірибелер үлкен өмірге өтуіне әсер етеді. Педагогтың жеке басы оқушының жеке тұлға болып қалыптасуына көмектеседі. Ақпараттың басым бөлігін біз көру арқылы аламыз, сондықтан да біздің тартымды бейнеміз өте маңызды. Оған ұқыптылық, іскерлік стиль, мәнер, әдеп, күлкі жатады. Сонымен қатар ойлау, іс-әрекет бейнесі, сөйлеу мәнері және тыңдай білу де басты болып табылады. Оқушылары мен әріптестерінің алдында өзін-өзі ұстай білуі педагог имиджі болып саналады. Егерде оқушы педагогтың жеке тұлғасына қызықпаса пәнге деген қызығушылығы да болмауы мүмкін. Басқа мамандық иелерінен педагогтың ерекшелігі оның қоғамдық мақсатында. Педагог оқушылар мен ата-аналар үшін басты тұлға болғандықтан, оған қойылатын талапта әрқашан жоғары. Қазіргі кезде тартымды қалыптасқан педагог имиджі педагогикалық іс-әрекеттің негізгі табысты бірден-бір жағдайы.

Педагог өзін қалай көреді және оны оқушылары қалай елестетеді? Мектеп әкімшілігі мен оқушылар сыйлау үшін және іс оңға басу үшін не істеу керек? Оқушылар мен ата-аналардың алдында педагог тартымды, сымбатты, әдемі, мейірімді болуы керек. Ал бұл имиджге байланысты мәселе.

Имидж құрылымы:

сыртқы бейне;

вербалды және вербалды емес қарым-қатынасты пайдалану құралы;

ішкі «Мен» сезімінің кәсібіне сәйкестігі.

Сыртқы имиджді құраушыларға: мимика, дауыс күші мен дауыс ырғағы, костюм, қимыл, сөйлеу мәнері жатады.[1.80 б]

Педагог имиджі – мұғалім, оқытушы бейнесінің тәрбиеленушілер, әріптестер және әлеуметтік жұртшылық санасында, бұқаралық санада қабылданудың стереотипі. Педагог имиджінің қалыптасуында нақты сапалар тығыз байланыста болады, бұл оқушының, студенттің, ата-аналардың, жұртшылықтың ол туралы ойынан туған бейнесі.

Имиджді құраушылар туралы қарастырсақ: біріншіден, адамның өзі, оның әлеуметтік ортада өзі туралы қандай мәліметтерді жеткізу мақсатында әрекеті, айналсындағыларға қандай қырынан көрінетіндігі.

С.И. Ожеговтың түсіндірме сөздігінде: «Имидж дегеніміз – ой-пікір, тұжырым, бір нәрсе туралы берілген көзқарас, қатынас» делінген [6.816 б].

«Имидж» мағынасын түсіну әртүрлі құрамды бөліктерден құралады. Бұл бөліктерінің ең маңызды төртеуін қарастырайық:

Кәсібилік және әділдік. Педагог талантты тұлға болуы қажет. Бірақ тәжірибе көрсеткендей 100 адамның 99-ы өз талантын көрсетуге мүмкіндігі жоқ және өмір бойы басқа іспен айналысады.[4.86 б]

Педагогтың адалдығы. Адамзат тәжірибесінен шыққан моральді ережелер бойынша өмір сүру керектігін ұғынады, ал әдепсіз болса өз нәтижесінің тұтқынында болады және оның идеялы –барлығы рұқсат етілгендік. Біздің қоғамға өзін-өзі жетілдіре алатын, ең алдымен рухани тұрғыдан жетілдіре алатын әдепті, тәрбиелі, адал педагог өте қажет. Ол назарын барлық адамзат мәдениетінің байлығын алу керек, яғни оның кең гуманитарлық білім алуы міндетті.

Педагогтың гуманитарлық білімі. Ф. Достоевскийдің ойынша, гуманитарлық дамығандық адамның кез келген мамандықты игеруін жеңілдетеді. Осы атақты жазушының адалдығынан атақты адамдардың өмірінен көптеген мысалдар дәлел болады. Гуманитарлық мәдениет арқасында адам сезімдік немесе рационалдық өңдей отырып, өзіне әртүрлі мәлімет таңдау мүмкіндігіне ие болады.

Педагог психотехнолог болуға міндетті. Психотехнология – бұл адамдарды басқаруда психологияның техниканы практикада қолдану жөніндегі ғылым. «**Психотехнология**» терминін өз құрамында 3 құрамдас бөлігі бар: «психо»,«техно», «логия» оны талдағанда «психотехнологияның» мәнін түсінуге мүмкіндік береді. Грек тілінен аударғанда «психо» – жанды, «техно» – өнер, шеберлік дегенді тура білдіреді, ал «логос» – сөз, оқуды білдіреді [5. 110 б].

Педагогтың мәртебесі мен беделі оның жеке имиджіне байланысты. Жалпы имидждің құрамына төменде көрсетілген элементтерді жатқызуға болады:

– Қызметтік қарым-қатынас этикеті (корпоративтік ережелерді ұстану) – визуальді белгілер – бойдың, дене бітімің, шаш үлгісінің үйлесімділігі.

– Өзіне сәйкес стильді анықтайтын элементтер: киім, аяқ киім, аксессуарлар – тіл табыса білу қабілеті ауызша және жазбаша тілдесу, дауыс ерекшелігі.

Сонымен, педагогтың имиджі мынандай құрамнан тұрады: жеке және тұлғалық қасиеттер, коммуникативтік қасиеттер, кәсіби іс-әрекеттің және мінез-құлықтың ерекшеліктері. Жаңа қоғам педагогтың имиджіне жаңа талаптар қояды, бірақ замандар бойы ұстаздың бойында өзгермейтін мынандай қасиеттер бар: балаларды жақсы көру – мейірімділік – шынайылық – тілдесе алу икемділігі.

Қорытындылай келе педагог имиджін қалыптастыру – өмір талабы. Рухани мәдениеті биік, кәсіби іскерлігі, қабілеті мен ақыл-парасаты жоғары, істің негізгі көзін білетін, жан-жақты жетілген мұғалімдерді жетілдіру бүгінгі күнде өте маңызды мәселелердің бірі екені жоғарыда айтылып өтті.

Пайдаланылған әдебиеттер тізімі:

1. Калюжный А.А. Имидж учителя как социально-психологический феномен. // Вестник НАН РК. – 2006. - №2. – С. 79-84 б.

2. Калюжный А.А. Формирование имиджа учителя. – М: Владос, 2005, – 177 б.

3. Калюжный А.А. Психология формирования имиджа учителя. – М: Владос, 2004, – 222 б.
4. Имиджелогия. Как нравиться людям / Сост. В.М. Шепель. – М.,
5. Жайтапова А.А. Профессиональный рост учителя в системе повышения квалификации. – Алматы,
6. Ожегов С.И. Словарь русского языка / Под ред. Н.Ю.Шведовой. Москва: Русс.яз.1983. 816 б.
7. Педагогика: педагогикалық жоғары оқу орындары мен педагогикалық колледждер студенттеріне арналған оқу құралы / Редакциясын басқарған П.И.Пидкасистый. – М.: Ресей педагогикалық қоғамы, 2004.- 608 б.

ЖЕТКІНШЕКТЕРДІҢ МІНЕЗ-ҚҰЛҚЫНДАҒЫ ПСИХОЛОГИЯЛЫҚ ЕРЕКШЕЛІКТЕР

Қазиева Райгүл Төреқанқызы

«Педагогика және психология» мамандығының 3-курс студенті

Миралиева А.Ж.

Ғылыми жетекші, пс.ғ.к., Ph.D

С.Бәйішев атындағы Ақтөбе университеті, 030006 Ақ.Жұбановтар көш., 302 А;

Бұл мақалада жеткіншек кезеңдегі балалардың психологиялық ерекшеліктеріндегі мәселелер мен олардың тәрбиесіндегі отбасының рөлі баяндалған.

Түйінді сөздер: жеткіншек, отбасы, мінез, қоғам, әлеуметтік орта.

ПСИХОЛОГИЧЕСКИЕ ОСОБЕННОСТИ ПОВЕДЕНИЯ ПОДРОСТКОВ

Қазиева Райгүл Төреқанқызы

Студент 3 курса по специальности «Педагогика и психология»

Миралиева А.Ж.

Научный руководитель, к.т.н., Ph.D

Актюбинский университет им. С.Байшева, 030006 ул. А. Жубанова, 302 А;

В статье рассматриваются проблемы психологических особенностей детей подросткового возраста и роль семьи в их воспитании.

Ключевые слова: подросток, семья, характер, общество, социальная среда.

PSYCHOLOGICAL EXCELLENCE OF SUBORDINATES

Kazieva Raigul Turekanovna

Студент 3 курса по специальности «Pedagogics and psychology»

Miralieva A.Zh.

Supervisor, PhD

Aktubinsk University University S.Baysheva, 030006 A. Zhubanova, 302 A;

This article discusses with the psychological peculiarities of children of adolescent growth and the role of the family in their upbringing.

Keywords: teenager, family, character, society, social environment.

Қоғамдық жанарту кезеңінде, Қазақстандағы әлеуметтік саяси, экономикалық қатынастардың сипатының өзгеруі өз кезегінде қоғамдық білім, тәрбие институттарының да жұмыс бағыты мен мазмұнына жаңа талаптар қойып отыр. Бұл дегеніміз қоғамдағы мектеп, отбасы орны, оның басты міндеті – бала тәрбиесінде болған көзқарасты өзгертіп жаңа тұрғыдан тану мәселесін туындатты.

Қазақстан Республикасы өз тәуелсіздігін алғаннан бастап мемлекеттік саясатта келер ұрпақтың денсаулығы, тәрбиесі басты назарда болып келеді. Қазақстан Республикасы Ата заңының 27 бап, 2-тармағында «Балаларына қамқорлық жасау және оларды тәрбиелеу ата-ананың табиғи құқығы әрі парызы» делінген [1]. «Қазақстан – 2030» бағдарламасында «Әкелер мен аналардың өз балалары мен немерелері

алдындағы жауапкершілігін күнделікті есте ұстауы» туралы ескертілген [2]. Бұдан әрбір ата-ана өз перзентінің әдепті, саналы, иманды да ибалы, отанының сүйікті және кішіпейіл азаматы болып жетілуіне қоғам алдында өз жауаптылығын түсінуі керек. Яғни, басты мақсаты психологиялық, физиологиялық денсаулығын қалыптастыру болу керек. Өйткені Қазақстанның болашағы келер ұрпақта болғандықтан жастардың психологиялық, физиологиялық денсаулығы халықтың өсімі мен сапасын анықтайды. Осы тұста келер ұрпақ тәрбиесінің салауаттылығын қамтамасыз ету ең алдымен отбасы, мектеп тәрбиесі жайында қолға алынуы тиіс.

Өкінішке орай, қазіргі таңда болып жатқан қылмыс, бұзақылық, ұрлық, зорлық - зомбылық, жеткіншектер арасындағы суицидтың көбейуі, үйден кету, қыздардың жеңіл жүрістері, бастауыш сыныптағы балалардан ақша алу тағы басқа болып жатқан қылмыс айыптыларының басым көпшілігі 11-18 жас аралығындағы жеткіншектер екенін көрсетіп отыр. Дәлірек тоқталсақ, 14 жастағылар - 11%, 15 жастағылар - 7%, 16-17 жас аралығындағылар - 42%, көбіне көп 14 жасар балалар қылмыстық істерді топтасып жасайды. Ал қыз балалар тарапынан жасалған жалпы қылмыстың 5% құрайды. Бұл дегеніміз, қазіргі нарықтық қоғамдағы адамдар арасында қарым-қатынас пен психологиялық қысым, әсіресе, жас буын психологиялық денсаулығының бұзылуына алып келуде. Қазақстан Республиканың өзінде, тіпті әлемдік деңгейде халқымыздың психологиялық, физиологиялық денсаулығын сақтау адамзат алдында тұрған үлкен мәселе болып отыр. Дүниежүзілік Денсаулық Сақтау ұйымының аймақты бюросының мәліметтері бойынша дүние жүзінде 14-24 жас аралығындағы адамдарда өзін-өзіне қол жұмсау соңғы 15 жылда екі есе өскен.

Қазақстан Республикасының Агенттігінің статистикалық есебі бойынша Республикасы бойынша өзін-өзіне қол жұмсау жағдайы тіркелген, оның ішінде 10-18 жас аралығындағы жастардың 15 -і ер балалар, 57-сі қыз балалар. Ал өзін - өзіне қол жұмсау дүние жүзі бойынша Қазақстан бірінші орында тұрады екен. Ол әсіресе, 15-18 жас аралығындағы қыз балалар арасында көп орын алатынын статистикалық мәліметтер дәлелдейді [3].

Сонымен қатар, әлеуметтік ортаның ықпалын былай қойғанда, тәрбиелі мақсатты түрде ұйымдастыратын әлеуметтік институттардың бірі мектептің өзінде жеткіншектердің мінез-құлқы мен іс-әрекетін қадағалау қиынға соғып отыр. Оған дәлел, ең көп стресс алатындар мектеп жасындағы балалар екендігі анықталған. Мысалы, мектепке келген 1-сынып оқушылар арасында 25-30% әртүрлі аурулар келсе, 11-сыныпты бітіретін оқушылардың 80%-ы денсаулығын бұзып, әртүрлі диагноздармен мектеп қабырғасынан шығады екен. Бұдан шығатын қорытынды, мектеп мұғалімдері мен оқушылар, балалар мен ата-аналар арасындағы қарым - қатынас және оқу еңбегінің мөлшерден тыс көптігі бала денсаулығының бұзылуына әкелетін көрсетеді.

Болашақ Қазақстан Республиканың азаматы дені сау, тәрбиесі түзу азамат болып ер жетуі, ең алдымен, ата - анасына, білім беретін мектеп қабырғасына және қоршаған ортаға байланысты. Қазіргі таңда денсаулығы мықты, рухы білім, тәрбиелі, мәдениетті жеке тұлғаны қалыптастыру мәселелері үкіметтің қаулыларында, тұжырымдамаларында негізгі орын алады. Атап айтар болсақ, елбасы Н.Ә.Назарбаевтың «Қазақстан – 2030» стратегиялық даму бағдарламасында «салауатты өмір салтын ынталандыру әрекет, дене тәрбиесі мен айналысуға, дұрыс тамақтануға, есірткі, темекі мен алкогольді тұтынуды қойып, тазалық пен санитария шараларын сақтауға бағытталған» – делінген [4].

Қазақстан Республикасының Конституциясында, «Адам мен адамзат» заңында, «Білім туралы заңында» тәлім-тәрбие тұжырымдамасында да салауатты өмір сүруге ерекше басымдық беріледі.

Қазіргі кезде жеткіншек тәрбиесін қадағалау педагогикалық мәселе болып отыр. Отбасында өз баласын қандай етіп тәрбиелеуді өздері алдын -ала белгілейді. Отбасы тәрбиесінде қолданатын әдістер де өзгеше екені белгілі. Онда жеткіншектің аз да болса өзіндік өмірлік тәжірбиесі, әдет, дағдылары, құмарлығы мен қызығулары қалыптасады және ескертіледі. Ақпарат алмасудың әлемдік ауқымда дамуы, қоғамдық мәдениеттің жаңа деңгейге көтерілуі, өмір салтының өзгеруі тағы басқа отбасы тәрбиесіне оның құрылымы, қарым-қатынасының сипатына әсерін тигізіп отыр. Отбасы - баланың ең жақын әлеуметтендіру ортасы. Осы ортада баланың өмірдің мақсаты, оның құндылықтары, не біліп, өзін қалай ұстау керектігі туралы алғашқы мағлұматтар меңгеріледі және онда басқалармен қарым-қатынас орнатуға дағдыланады. Сөйтіп, өзінің «кім» және «қандай» екенін, басқалардың «кім» және «қандай» екенін тәжірбиеде сынап байқап көреді. Балалар отбасында әртүрлі жағдаяттар мен төтенше ахуалдарда өзін ұстаудың нормаларын, мінез-құлқын реттеудің өлшемдерін меңгереді.

Отбасы психологиясын зерттеушілер А.Г.Харчев, А.Н.Антонов, З.И.Файнбург, Д.Горборинко оның функцияларын ата-ананың үгіт-насихаты, түсіндіруі, олардың үлгі-өнегесі, үйдегі ахуал, отбасының психологиялық тынысы арқылы балалардың әдеті, мінез-құлқы, жақсы-жаманды бағалау уәзіндері (критерий) қалыптасуымен бірге қандай қылықтары үшін сөгіс алып, не үшін жазаланатынын, әділдік пен адалдық ұғымдарын меңгереді деген тұжырымдар жасады. Қазақстан Республикасының Конституциясында «балаларына қамқорлық жасау және оларды тәрбиелеу — ата-ананың табиғи құқығы әрі парызы» деп, отбасының міндеті нақты көрсетілген. Жеткіншектік кезең адам өзінің рефлексивті жаттығуларын бағалайтын кезең. Ал бұл рефлексивті жаттығулар ішінен ол өзі, досы, барлық адамзат кіреді. Жеткіншектік өзінің тұрақты рефлексиясы арқылы өзінің негізін, мәнін ашады. Ол нәзік жанды, тез уайымдауға, сәтсіздікке берілгіш болады. Қандай болмасын ерекше бөгде көзқарас, әсерлі сөз, ерекше әсерлі болып оны жолынан тайдыруы мүмкін. Л.Ф. Обухованың психологиялық зерттеулерінде жеткіншек тұлғасының ерекшелігі психологиялық жаңа құрылымдардың түп тамыры, жеткіншек жаста қалыптасып қойған туындысы болып табылады. Өзіндік жеке тұлғасына деген қызығушылықтың күшейуі, сыншылдықтың көрінуі – бұлардың барлығы ерте жеткіншек жаста сақталады, бірақ, олар мәнді өзгерістерге ұшырап, саналы түрде бейнеленеді. Ең негізгі мәнді өзгеріс тұлғаның өзіндік дамуында болады. Оның айрықша ерекшелігі болып, өзіндік рефлексиясының күштілігі табылады.

Жеткіншек кезеңнің баланың дамуындағы ерекше орын оның «өтпелі», «бетбұрыс», «қиын», кезең деген атауларында бейнеленген. Бұл атауларда осы жастарда болатын, өмірдің бір дәуірінен екіншісіне өтуімен байланысты даму даму процестерінің күрделілігі мен маңыздылығы айтылған. Балалық шақтан ересектікке өту осы кезеңдегі дене, ақыл-ой, адамгершілік, әлеуметтік дамудың барлық жақтарының негізгі мазмұны мен өзіне тән ерекшелігі болып табылады. Барлық бағыттарда сапалық жаңа құрылымды, организмнің сана-сезімнің, үлкендермен және жолдастарымен қарым-қатынастық, олармен әлеуметтік өзара іс-әрекет әдістерінің, мүдделердің, іс-әрекет пен қарым-қатынасқа арқау болатын моральдық-этикалық нормалар мазмұнының қайта құрылуы нәтижесінде ересектік элементтері пайда болады. Жеткіншек кезеңінің маңыздылығы адамның жеке басының моральдық және әлеуметтік негіздері қолданады және олардың қалыптасуының жалпы бағыты қалыптасын белгіленеді.

Яғни, өзін-өзі тануға, бағалауға, өз мүмкіншіліктері мен қабілеттіліктерін білуге талпынысы жатады. «Мен кімін?», «Мен қандаймын?», «Менің қабілеттерім қандай?», «Менің өмірлік идеалым қандай?», «Мен кім болғым келеді?» — міне осы сияқты сұрақтар жеткіншек жастағыларға өте қатты әсер етеді [5].

Пайдаланылған әдебиеттер тізімі:

1. ҚР Ата заңы Алматы,1995. Толық тарауларымен. 21.05.2007 ж.
2. Назарбаев Н.Ә. Қазақстан-2030. Алматы.Білім. 1998ж.
3. ҚР Білім беру заңы. 7.06.1999 ж.
4. ҚР Білім туралы заңы (толықтыру,өзгерту енгізілген). 15.08.2007 ж.
5. Гурко Т.А. Особенности развития личности подростков в различных типах семей // Социол.исслед. – М. –1996. – С. 81-90.

ЖАСӨСПІРІМДЕР АРАСЫНДАҒЫ ДЕВИАНТТЫ МІНЕЗ-ҚҰЛЫҚТЫ ЖОЮ ЖӘНЕ АЛДЫН АЛУ ЖОЛДАРЫ

Қангерей Мариям Бекжанқызы

«Педагогика және психология» кафедрасының оқытушысы, магистр

Қазиева Райгүл Төреханқызы

«Педагогика және психология» мамандығының студенті

С.Бәйішев атындағы Ақтөбе университеті, Ақтөбе, Аз. Жұбановтар көш., 302а;

Мақалада жасөспірімдердің девиантты мінез-құлық мәселелері, оларды жою және алдын алу жолдары, сондай-ақ «девиантты мінез-құлық» түсінігі және жасөспірімдердің тәрбиесінде девиантты мінез-құлықтың пайда болу себептері туралы анықтама берілген.

Түйінді сөздер: девиантты мінез-құлық, құқық бұзушылық, коррекция, оңалту, профилактика, агрессия.

ПУТИ ПРОФИЛАКТИКИ И ПРЕДОТВРАЩЕНИЕ ДЕВИАНТНОГО ПОВЕДЕНИЯ СРЕДИ ЮНОШЕЙ

Кангерей Мариям Бекжановна

Преподаватель кафедры «Педагогика и психология», магистр

Казиева Райгуль Торехановна

Студентка 3 курса специальности «Педагогика и психология»

Актюбинский университет им. С.Башиева, Актөбе, Бр.Жубановых 302 а;

В статье рассматриваются проблемы девиантного поведения, профилактика и предотвращение девиации в воспитании юношей, а также дано определение понятия «девиантное поведение» и причины проявления девиантного поведения у подрастающего поколения.

Ключевые слова: девиантное поведение, правонарушение, коррекция, реабилитация, профилактика, агрессия.

THE WAYS OF PREVENTION THE DEVIANT BEHAVIOR AMONG YOUNG GENERATION

Kangerey Mariyam Bekzhanovna

The teacher of the chief «Pedagogy and psychology»

Kazieva Raigul Torehanovna

3-course student of the speciality «Pedagogy and psychology»

Aktobe university n.a. S.Baishev, Aktobe, Br. Zhubanov str., 302 a;

The article deals with the problems of deviant behavior, the prevention of deviation in the education of adolescents, as well as the definition of the concept of "deviant behavior" and the causes of deviant behavior in the younger generation

Key words: deviant behavior, crime, correction, rehabilitation, prevention, aggression.

Балалардың мінез-құлық ауытқуларын сипаттауда қазіргі заманғы педагогикалық-психологиялық әдебиетте «девианттық мінез-құлық» термині қолданылады (*латын тілінен аударғанда «deviatio» -ауытқушылық*). Девианттық мінез-құлық – қалыптан ауытқушылық және ол адамның қоғам мен әлеуметтік топта қабылданған өзін-өзі ұстау нормалары мен ережелеріне сай келмейтін іс-әрекеттері мен қылықтары. Девианттық мінез құлықтың мәнін түсінуде негізгі екі ұғымды қарастырамыз-«қалып (норма)» және «қылық». Әлеуметтік қалып-бұл нақтылы қоғамда тарихи түрде қалыптасқан жеке тұлғаның, әлеуметтік топтың немесе ұйымның мінез-құлық ережелерінің мөлшері, этикет, мораль, заңдық нормалар. Басқа да құндылықтар тәрізді, әлеуметтік нормалар тұлғаның бағалау және бағыт ұстау функцияларын орындайды, мінез-құлықты реттейді және бақылап отырады. Норма-идея, идеалдар сияқты бағыттапқана қоймай, белгілі бір ереже-міндеттерді жүктейді.

Нормалардың реттеуші ықпалы-олардың мінез-құлықтың түрлерін, шарттарын, шекарасын ғана анықтап қана қоймай, сонымен бірге, қарым-қатынас шарттарын, мақсаттары мен құралдарын жасайтындығында.

Әдетте, қабылданған нормаларды бұзу-қоғамның әлеуметтік топтары мен институционалдық формалары тұрғысынан осы ауытқуларды жою бағытындағы нақты және айқын жағымсыз реакциясын іске қосады. Сондықтан да нормалар қоғамның тұрақтылығы мен тәртібін қамтамасыз ететін, девиацияға қарсы күрестің бірден-бір әлеуетті құралы болып табылады.

Отбасы тәрбиесіне қатысты тәлім –тәрбиелік идеялар қазақтың халық педагогикасында Қорқыт ата кітабында, Әбу насыр әл-Фараби, Жүсіп Баласағұн, Махмұт Қашғари, Ахмет Иассауи еңбектерінде, қазақ ақын-жыраулары Абай Құнанбаев, Шәкәрім Құдайбердіұлы т.б. мұраларынан да елеулі орын алған.

Мінез –құлықтағы қиындық және қиын балалар ұғымы 1920-1930 жылдары пайда бола бастады. Ұғым бастапқыда ғылымда емес, күнделікті өмірде қолданып жүрді. Біраз уақытқа ұмытылып, ХХ ғасырдың 50-60 жылдарында қайтадан қолданысқа енді. Алғашқылардың бірі болып бұл салада зерттеу жүргізгендердің бірі - П.П. Бельский. Проблеманы алғаш болып көтерген белгілі Ресей педагогы П.П. Блонский. Ғалым қиын балалардың жеке басылық ерекшеліктерінің өмір жағдайларымен, тәрбиемен өзара әрекеттестігін есепке алып, кешенді түрде зерттеулер жүргізіп, оны тәжірибеде қолдану жолдарын анықтады.

Ал, А.С. Макаренконың бұл мәселеге арналған еңбектері педагогика ғылымының алтын қорына енді.

Баланың отбасынан қашықтап, оның ықпалынан сырт қалуының психикалық әсерін Т.В. Лодкина, А.В. Захаров, В.С. Мухина, З. Матвейчик, Е.О. Смирновалар атап көрсеткен.

Белгілі психолог ғалым Б.Г. Ананьев тұлғаның мінез-құлқының деңгейіне және күрделілігіне қарамастан, оларда:

- Адамдар туралы ақпарат пен тұлғаралық қарым-қатынас арасында;
- Адамның қарым-қатынас процесіндегі қылықтарын өздігінен реттеуі мен коммуникация арасындағы;
- Тұлғаның өзіндік ішкі әлемін өзгертуі сияқты қарым-қатынастар түрлері болатындығын дәлелдейді [1, 36 б].

Бұларда балалар мінез құлқындағы ауытқушылықтарды бағалау мен сипаттауда және олардың себептері мен жою шарттарын анықтауда есте -ұстау қажет.

Девиантты мінез-құлықты кең және тар мағыналарында қарастырады. Кең мағынадағы девианттық мінез-құлық деп–қоғамдағы қабылданған нормалар мен әлеуметтік стереотиптерге сай келмейтін кез-келген іс қимылды айтамыз. Бұл жағдайдағы девиацияны жағымды және жағымсыз деп екі түрге бөлуге болады.

Жағымды девиантты мінез-құлық – бұл көпшілік әдеттен тыс, таңғаларлық деп қабылдаса, кейбіреулер теріс деп қарамайтын құбылыстар болуы мүмкін. Бұлар-ерлік, өзін-өзі құрбандыққа шалу, біреуге шектен тыс берілу, біреуді шамадан тыс аяу т.б. көріністер болуы мүмкін.

Жағымсыз (негатив) девиация, керісінше, көп адамдарды мақұлдамау, жек көру сезімдерін туғызатын мінез-құлық ауытқушылықтары. Мысалы, терроризм, вандализм, ұрлық, сатқындық, жануарға қатыгездік жасау т.б.

Тар мағынасындағы девианттық мінез-құлық дегеніміз жалпы қабылданған нормалардан тыс, жағымсыз, еш адам жақтамайтын ауытқулар.

Сонымен, девианттық мінез-құлық –кез келген қоғамдағы қабылданған әлеуметтік мінез-құлық нормаларына қарама-қайшы келетін қылықтар жүйесі. Бүгінгі таңда девиантты мінез-құлық бар балалардың және нашақорлық пен ішімдікке тәуелді балалар санының өсуі өзекті проблемаға айналып отыр. Девианттық мінез-құлық – бұл балалар мен жасөспірімдердің әкімшілік жазалау шараларын қолдануға әкеп соғатын құқық бұзушылықтарды үнемі жасауы, оқудан, жұмыстан қасақана жалтаруы, отбасынан немесе балаларды оқыту тәрбиелеу ұйымдарынан үнемі кетіп қалуы, олардың қылмыстық жауаптылыққа жатпайтын қоғамдық қылмыс белгілері мен қоғамға қауіпті әрекеттер жасауы. Олардың түрлеріне қылмыскерлік, ішкілікке салыну, нашақорлық, жезөкшелік, құмар ойындарына қызығушылық, психопатиялық бұзылу және т.б. жағымсыз қылықтарды жатқызуға болады.

Девиантты мінез- құлық үлкен екі категорияға бөлінеді. Біріншіден, ашық немес жабық психопатологиясы бар, психикалық саулық нормасынан ауытқитын іс-әрекет. Екіншіден, құқықтық әлеуметтік және мәдени нормаларды бұзатын әлеуметтік емес іс-әрекет. Егер бұл әрекет еленбейтін болса, оларды құқық бұзушылық деп, ал егер назар аударатындай және оларды жазаланатын болса-қылмыс деп атайды. Жастар арасында соңғы жылдары тәртіп бұзушылық, нашақорлық, ұрлық жасаушылық, ішімдікке салынушылық, жезөкшелік кең орын алуда. Жасөспірімдердің жан дүниесі нәзік, сезімтал. Үлкендердің айтқанын, іс-әрекеттерін, ақпарат құралдарын (теледидар, түрлі түсті бейресми журналдар, т.б.) көргендерін тез қабылдайды. Міне, сондықтанда алған ақпарат пен телехабарла беріліп тұратын қылмыс хроникасы жағымсыз мәліметтер жастарды қатыгездік пен жүгенсіздікке ұрындыруда [2, 102 б].

Қоғамның басқа топтарына қарағанда девианттық мінез-құлық жасөспірімдерде көбірек байқалады. Оның объективті себебі, жасөспірімдерде құқықтық әлеуметтену процесі және деликвенттік мінез-құлық бір мезгілде жүреді. Девианттық мінез-құлыққа психологиялық, құқық, мәдениет немесе мораль нормалары сияқты жалпы қабылданған немесе оған негізделген нормалардан ауытқыған қылықтар жүйесін жатқызамыз.

Неліктен жасөспірім шақ қауіп тудыратын шақтар?

Біріншіден, психогармоналды процестерден басталып, Мен концепциясының бетбұрысымен аяқталатын өтпелі кезеңдегі ішкі қиыншылықтар әсер етеді. Екіншіден, жасөспірімнің әлеуметтік жағдайының тұрақсыз болуы. Үшіншіден, әлеуметтік бақылаудың механизмдерінің қайта құрылуына байланысты туындаған қарама-қайшылықтар: бақылаудың балалық формалары, сыртқы нормалар мен үлкендерге бағынушылықты ұстану ықпал ете алмайды, ал ересектік әдістері қалыптасып үлгермеген.

Жүргізілген зерттеулер бойынша жасөспірімдерде девиантты мінез- құлықпен (әділетсіздік, қылмысты топтарға тәуелділік, заңсыз істерді жасау, есірткіні қолдану, ішімдік, басқыншылық мінез-құлқы, суицидті мінез-құлық) және басқа психикалық күйзелістермен байланысты. Бұл байланыс немен түсіндіріледі.

Ғылыми әдебиеттерде осыған байланысты 4 басты гипотеза бар:

1. Девиантты мінез-құлық өзін-өзі сыйлаудың төмендеуіне септігін тигізеді. Себебі, соған қатысты индивид еріксіз өзінің әрекеттеріне қарсы қоғамның ойларын бөледі, сонымен қоса өзін де.

2. Өзін құрметтеудің төмен болуы қалыпты емес мінез-құлықтардың өсуіне әсер етеді: әлеуметтік ұйымдарды шетке ысырып, әлеуметтік емес ұйымдардың әрекеттеріне қатысу арқылы жасөспірім өзінің психологиялық деңгейін құрдастары арасында жоғарлатқысы, мектепте немесе үйде болмаған өзіндік қабылдау әдістерін тапқысы келеді.

3. Кейбір топтар бойынша, әсіресе, төменгі бастамалы өзін құрметтеу девиантты мінез-құлықтың жоғарлануына, өзін сыйлау деңгейінің өсуіне әсе етеді.

4. Деликвенттіліктен басқа да мінез-құлықтар, жас келген сайын өзгеретін әсерін береді.

Статистикалық зерттеулерге қарағанда жасы толмаған құқық бұзушылардың 44 пайызы сәтсіз отбасында тәрбиеленгендер. Ғалым А.Е. Личко отбасының сәтті дәрежесін талдай келіп, жиі кездесетін төрт жағдайды бөліп көрсетеді:

1. Отбасындағы қамқорлықты күшейту (гиперопека) баланың ішкі өмірінің көріністерінен (оның ойлануына, сезіміне, мінез-құлқына) отбасындағы қаталдыққа дейін әр түрлі дәрежеде қатысу тілегінің болуы;

2. Немқұрайлық (гипоопека), балалардың жиі, шамадан тыс бақылаусыз қалуы.

Ресейлік ғалым Я. Гишинский девиацияның шығу көзі деп-қоғамдағы әлеуметтік теңсіздікті атайды. Девиация сондай-ақ экономикалық, әлеуметтік, демографиялық, мәдени және т.б. факторларға байланысты келеді.

Бұл проблема, әсіресе, өтпелі кезеңдерде күшейе түседі, себебі, бұл кезде қоғам өмірінің барлық салалары түбегейлі өзгерістерге түсіп, бұрынғы мінез-құлық ережелері қайта қаралады.

Жасөспірімдердің қылмыс жасауының себептерін анықтаған кезде олардың сана-сезімінің қалыптасуына әсер ететін екі бағыттағы факторларды байқаймыз, яғни, объективтік және субъективтік факторлар. Объективті себептерге тұрмыстық жағдайлардағы қайшылықтар және қылмыстық мінез-құлық жатады. Объективті немесе сыртқы себептер жас адамның девианттық мінез-құлқының қалыптасуына әсер етеді. Төмендегі сандар жиынтығынан девианттық іс-әрекеттердің бір қырынан динамикасын көруге болады:

3. Бейнесіне жасалуы, барлық уақытта баланың ниетіне ықылас білдіру және оның қарапайым жетістігін шамадан тыс марапаттау;

4. Отбасында «күл қызының» пайда болуы-бұл ата-ананың өзіне көп көңіл бөліп, ал балаларына аз көңіл бөлуі. [3, 46 б].

Деликвенттік жасөспірімнің психологиялық құқықтық нысанасында қызуқандылық міндетті түрде болады.

Зерттеулерге сүйенсек, қызуқанды мінез-құлық отбасы қатынастарында қалыптасады. Осы жағдайлармен қатар қызуқандылықтың дамуына алып келетін мына жағдайларды көрсетуге болады:

- жиі болатын ата-аналар арасындағы ұрыс-жан-жалдар;
- ата-аналардың бірін-бірі және балаларын сыйламауы;
- балаларға қарау мен бақылаудың болмауы;
- жасөспірімдердің пікірін елемей;
- ата-аналардың тиісті жылаулықты бере алмауы;
- балалардың ар-намысына тию;
- тәрбие жүйесінің сапасыздығы.

Қорыта келгенде, болашағыңды болжау үшін ұрпағыңның денсаулығы мен тәрбиесіне көңіл бөлу керек екендігін естен шығармай, әрбір отбасы бала дүниеге

келгеннен кейін емес, баланы дүниеге әкелер алдында тәрбиеге мән берсе дұрыс болар еді.

Пайдаланылған әдебиеттер тізімі:

1. А. Айтбаева. Әлеуметтік педагогика негіздері. Алматы, 2011
2. А.Т. Ақажанова. Девиантология. Алматы, 2009
3. М. Құдиярова. «»Жасөспірімдердің мінез-құлық ауытқышылық себептері. Алматы, 2006

ЕЖЕЛГІ ЖӘНЕ ҚАЗІРГІ ЗАМАН ШЕШЕНДІК ӨНЕРІНІҢ САЛЫСТЫРМАЛЫ ТҮРДЕ ЗЕРТТЕЛУІ

Казысейтова Айсулу Ибраймқызы

«Аударма ісі» мамандығының 1-курс студенті

Қазақ – Орыс Халықаралық Университеті, Ақтөбе, Әйтеке би көшесі 52;

Бұл мақалада ежелгі және қазіргі заман шешендерінің шешендік өнерге қалай келгенін және Ежелгі Грекия мен Римдегі шешендік өнердің айырмашылығы туралы айтылған.

Түйінді сөздер: шешендік өнер, Ежелгі Грекия, Ежелгі Рим, шешендер.

Шешендік өнер — ежелгі Грекия мен Рим заманынан бермен қарай көптеген халықтардың мәдени, рухани, өмір тіршілігіндегі өнердің бір түрі. Грек шешендік өнерінің игі әсері арқасында көне Римде де бұл өнер дами бастады. Біздің дәуірімізге дейінгі III ғасыр Рим мен Грек елдерінде эллиндік дәуір деп аталып, әдеби-мәдени құндылықтардың алмасуымен сипатталады. Бұл сипат шешендік өнерге де тікелей қатысты. Байырғы салалары: бейнелі сөз, шешендік сын, шешендік өсиет, шешендік нақыл, шешендік дау, шешендік толғау. Әр қайсының әсерлі өңі, сұлулығы, татымдығы, дуальдылығы, зерделігі адам ой жүйесіне, жан-дүниесіне, сезіміне мықты қозғау салады, жүрек тебірентеді. Тыңдаушының еркі мен сезімін билейді, толғандырады.

Қазақ үшін шешендік өнер жат емес. Тарихымызға үнілсек, кезінде би-шешендеріміз сөздің күшімен талай даулы мәселелерді шешіп, небір соғыстарды тоқтатқан. Қазақтың шешендік сөз тарихы Майқы би мен Аяз биден басталып Жиренше шешен, Қазтуған жырау, Төле би, Бұқар жыраулармен жалғасын тапқан. Ал Батыс әлемінде ораторлық өнер Ежелгі Грекияда пайда болып, Ежелгі Римде дамығаны баршаға мәлім. Эллиндік риторика жайында сөз болғанда Аристотель, Платон, Марк Тулий Цицерон сияқты есімдер есіңе түседі.

Көне замандардан бүгінгі күнге дейін шешендік өнер жер-жаһанның барлық елдерінде әр түрлі деңгейде дамыды. Батыс әлемінде жақсы дамып кетсе, біздің кеңістікте 20 ғасырда бұл өнер дамыған жоқ деп айтсақ, артық болмас. Кеңес заманында жаттанды сөз сөйлеген ұраншыл ораторлардың дәуірі жүрді. Қазіргі заманның нағыз дамыған шешендік өнерін өткен ғасырлардың шешендік өнерімен мүлдем салыстыруға болмайды. Өткен ғасырлардың көптеген әдіс-тәсілдері 21 ғасырда архаикалық болып кеткендігін қазіргі Батыс елдеріндегі танымал шешендерін қарап, тындап отырғанда анық аңғаруға болады.

Өкінішке қарай, қазіргі заманның шешендік өнерінің әдіс-тәсілдерін толыққанды қолданатын ораторларды кездестіре алмадым. Біздің елде көбінесе спикерлердің келесі 3 түрін кездестіруге болады:

1. Қағазға үңіліп, монотонды дауыспен халықты ұйықтататын спикерлер;
2. Жаттанды, ұраншыл, популист спикерлер;
3. Көптеген жаңа терминдерді қолданып, өздерін бәрінен ақылды санайтын нарцисс спикерлер.

Осылардың біреуін де 21 ғасырдың ораторы деуге мүлдем келмейді.

21 ғасыр ораторы ол кім? Менің ойымша ол – Стив Джобс. Неліктен? Жоғарыда атап өткенімдей, қазіргі заманда шешендік өнердің жаңа әдіс-тәсілдері қолданылады. Мұндай жаңа әдіс-тәсілдерді Стив Джобстың презентацияларынан анық байқайсыз. Джобстың әрбір презентациясы әлем күткен үлкен шоуларға айналып үлгергені қашан.

Оның шешендік шеберлігінің арқасында ғана Айфон әлем танитын Айфонға айналды деп айтсам қателеспеймін.

Пайдаланылған әдебиеттер тізімі:

1. Цицерон М., Шешендік өнер туралы үш трактат. -Мәскеу, 1972ж.
2. Негимов С., Шешендік өнер. -Алматы, 1997ж.
3. Хьюмс Дж., Ұлы шешендердің құпиялары. -Мәскеу, 2012ж.
4. Өнердің ықшам тарихы-Антик өнері.-Алматы,1988ж.
5. Адамбаев Б. Шешендік өнер. Алматы, 1999 ж.

ЯЗЫК ТЕЛА И ЖЕСТОВ ПРИ ПУБЛИЧНЫХ ВЫСТУПЛЕНИЯХ

Калиева Карина Александровна

Бакалавр специальности “Переводческое дело”

Казахско-Русский Международный университет, 030006, Актобе, ул. Айтеке би, 52;

В данной статье рассматривается процесс формирования личности через невербальную коммуникацию. Предлагается использование положительных техник для выработки уверенности в публичных выступлениях.

Ключевые слова: жесты, тело, поведение, коммуникация, чувства.

Данная статья предназначена для тех, кто хочет научиться читать язык жестов, мимики, поз и прочего, для тех, кто стремится узнать о своем собеседнике больше, чем тот о себе рассказывает, для тех, кто хочет расшифровать истинные мотивы поведения человека, определять секундное настроение собеседника. В процессе работы за первый семестр, мы поняли, что с помощью “невербалики” можно понять даже самые тайные и скрытые мысли и желания человека.

В последнее время многие люди, особенно известные и публичные профессионально изучают психологию жестов рук, поэтому понять их истинные намерения порой бывает очень сложно, но касаясь общения в повседневной жизни с обычными людьми, знание некоторых простых секретов невербального общения, конечно, не будет лишним. Аллан Пиз, автор методики обучения основам коммуникации, утверждает, что понравиться с первого взгляда легко и просто. Главное, за первые 4 минуты общения правильно показать, что этот человек вам не безразличен.

Каждый из нас хочет полностью владеть ситуацией, не поддаваться стрессу в самый ответственный момент. Если вы научитесь управлять своим телом, используя лишь те невербальные знаки, которые помогают создавать положительный образ, настраивать собеседника на позитив, тогда эта информация для вас. В процессе исследования мы доказали, что наши мысли, наши жесты контролируют наше здоровье. Язык нашего тела влияет не только на то, *как* нас воспринимают окружающие, но и на то, как *мы* воспринимаем себя сами и на то, кем мы становимся. Мы занялись сравнением тех самых “поз силы” и “поз слабости”, которые формируют нашу стрессоустойчивость. Занялись анализом выступлений знаменитых спикеров TED talks, выявляли их частоприменяемые жесты и позы.

Полученный материал пригодится не только для ораторов публичных выступлений, но и каждому человеку в повседневной жизни. Поможет избежать конфликтных ситуаций на работе, в семье или отношениях. Ведь мы сможем предвидеть наперед реакцию собеседника и неприятные исходы событий.

Список использованной литературы:

1. Губенко Л.А. Жесты – истина души // журнал “Будем здоровы” // 2016
2. Кристева Ю. Жест: практика или коммуникация? — Избранные труды: Разрушение поэтики. М., 2004, с.114-135
3. Сирил Норткот Паркинсон. Законы Паркинсона: Сборник: Пер. с англ. / Сост. и авт. предисл. В.С. Муравьев. – М.: Прогресс, 1989.
4. Пойми меня без слов. Женский журнал “Здоровье”, 2009.
5. Сергеева О.М. Язык жестов. Как читать мысли без слов? 49 простых правил // 2008
6. Лиферова М. Секреты жестов. Каких жестов стоит избегать? Интервью // 2011

7. <http://www.liveinternet.ru/users/bagullnik/rubric/4298886/>
8. <https://www.ted.com/>

ПСИХОЛОГИЯ ВОСПРИЯТИЯ ДОШКОЛЬНИКАМИ СЛУЖБЫ «ТЕЛЕФОН ДОВЕРИЯ»

Карабаева Дана

Карабалина Аксауле Алипкалиевна

Научный руководитель

Казахско-Русский Международный университет, 030006, Актобе, ул. Айтеке би, 52;

Восприятие в дошкольном возрасте утрачивает свой первоначально аффективный характер: перцептивные и эмоциональные процессы дифференцируются. Восприятие становится осмысленным, целенаправленным, анализирующим. В нем выделяются произвольные действия — наблюдение, рассматривание, поиск. Значительное влияние на развитие восприятия оказывает в это время речь — то, что ребенок начинает активно использовать названия качеств, признаков, состояний различных объектов и отношений между ними. Называя те или иные свойства предметов и явлений, он тем самым и выделяет для себя эти свойства; называя предметы, он отделяет их от других, определяя их состояния, связи или действия с ними, — видит и понимает реальные отношения между ними.

Восприятие. Одновременно с развитием ощущений у детей в возрасте от 2 до 6 лет продолжается развитие восприятия. В этот период под влиянием игровой и конструктивной деятельности у детей складываются сложные виды зрительного анализа и синтеза, включая способность мысленно расчленять воспринимаемый объект на части в зрительном поле, исследуя каждую из этих частей в отдельности и затем объединяя их в одно целое. Ребенок совершает большое количество ошибок при оценке пространственных свойств предметов. Даже линейный глазомер у детей развит значительно хуже, чем у взрослого. Например, при восприятии длины линии степень ошибки ребенка может быть примерно в пять раз больше, чем у взрослого человека. Еще большую трудность представляет для детей восприятие времени. Ребенку очень трудно овладеть такими понятиями, как «завтра», «вчера», «раньше», «позже». Определенные затруднения возникают у детей и при восприятии изображений предметов. Так, рассматривая рисунок и рассказывая, что на нем нарисовано, дети дошкольного возраста часто совершают ошибки в узнавании изображенных предметов, называя их неправильно, поскольку пока еще улавливают только случайное или малозначительное сходство с тем, за что они их принимают. Внимание ребенка в начале дошкольного возраста отражает его интерес к окружающим предметам и выполняемым с ними действиям. Ребенок сосредоточен только до тех пор, пока интерес не угаснет. Появление нового предмета тотчас же вызывает переключение внимания на него. Поэтому дети редко длительное время занимаются одним и тем же делом. На протяжении дошкольного возраста в связи с усложнением деятельности детей и их передвижением в общем умственном развитии внимание приобретает большие сосредоточенность и устойчивость. Так, если младшие дошкольники могут играть в одну и ту же игру 30-50 мин, то к пяти-шести годам длительность игры возрастает до двух часов. Возрастает устойчивость внимания детей и при рассматривании картинок, слушании рассказов и сказок. Так, длительность рассматривания картинки увеличивается к концу дошкольного возраста примерно в два раза; ребенок шести лет лучше осознает картинку, чем младший дошкольник, выделяет в ней больше интересных для себя сторон и деталей. Развитие произвольного внимания. Основное изменение внимания в дошкольном возрасте состоит в том, что дети впервые начинают управлять своим вниманием, сознательно направлять его на определенные предметы,

явления, удерживаться на них, используя для этого некоторые средства. Начиная со старшего дошкольного возраста дети становятся способными удерживать внимание на действиях, которые приобретают для них интеллектуально значимый интерес (игры-головоломки, загадки, задания учебного типа). Устойчивость внимания в интеллектуальной деятельности заметно возрастает к семи годам. Память. Существенные изменения у детей происходят в развитии произвольной памяти. Первоначально память носит непроизвольный характер – в дошкольном возрасте дети обычно не ставят перед собой задачу что-либо запомнить. Развитие произвольной памяти у ребенка в дошкольный период начинается в процессе его воспитания и во время игр. Степень запоминания зависит у ребенка от его интересов. Дети лучше запоминают то, что у них вызывает интерес, и запоминают осмысленно, понимая то, что запоминают. При этом дети преимущественно опираются на наглядно воспринимаемые связи предметов, явлений, а не на абстрактно-логические отношения между понятиями. Кроме этого, у детей существенно удлиняется латентный период, при котором ребенок может узнать предмет, уже известный ему из прошлого опыта. Так, к концу третьего года ребенок может вспомнить то, что воспринималось им несколько месяцев назад, а к концу четвертого – то, что было примерно год назад. Наиболее удивительной особенностью человеческой памяти является существование типа амнезии, которой страдают все: практически никто не может вспомнить, что с ним происходило в первый год его жизни, хотя именно это время наиболее богато опытом. Свое место в дошкольных учреждениях занимает ознакомление детей с художественной литературой.

Художественная книга для ребенка - это могучее средство всестороннего воспитания: она способствует развитию у детей любви к Родине, к родной природе, воспитывает любовь к родному языку, будит детское воображение, вызывает детскую игру.

При ознакомлении детей с книгой отчетливо выступает связь речевого и эстетического развития.

Умение воспринимать художественное произведение, осознавать наряду с содержанием и элементы художественной выразительности само собой к ребенку не приходит: его надо развивать и воспитывать с самого раннего возраста. При целенаправленном педагогическом руководстве, возможно, обеспечить восприятие художественного произведения и осознание ребенком и его содержания, и средства художественной выразительности.

Подробно рассмотрим особенности восприятия художественных произведений в разных возрастных группах.

В младшей группе ознакомление с художественной литературой осуществляется с помощью литературных произведений разных жанров. В этом возрасте детей необходимо учить слушать сказки, рассказы, стихи, а также следить за развитием действия в сказке, сочувствовать положительным героям. Очень важно обращать внимание детей на образный язык сказок, рассказов, стихотворений, привлекая дошкольников к повторению запомнившихся им отдельных слов, выражений, песенок персонажей. Например, после прослушивания сказок «Козлята и волк», «Кот, петух и лиса» можно предложить детям повторить песенки действующих лиц. Усваивая содержание сказки, дети учатся передавать слова разных героев. И даже если они повторяют интонации взрослых, воспитателя, это закладывает основы для дальнейшего самостоятельного развития интонационной выразительности в более старшем возрасте.

Народные сказки, песенки, потешки, загадки дают образцы ритмической речи, знакомят детей с красочностью и образностью родного языка. Ребенок хорошо

запоминает такие образы, как «петушок – золотой гребешок», «козлятушки – ребятушки», «коза – дереза» и др. Для чтения детям младшего дошкольного возраста рекомендуются рассказы и небольшие стихотворения такие как А.Барто, «Игрушки», З.Александрова «Мой Мишка» и т. п. Младших дошкольников особенно привлекают произведения, отличающиеся четкой формой, ритмичностью, мелодичностью. При повторном чтении дети запоминают, усваивают смысл, речь обогащается запомнившимися ему словами и выражениями.

В средней группе продолжается ознакомление детей с художественной литературой. Дети в этом возрасте уже воспринимают не только содержание литературного произведения, но и некоторые особенности литературного языка (образные слова и выражения, некоторые эпитеты и сравнения). После прочтения дети могут отвечать на поставленные вопросы, думать, размышлять, анализировать, приходиться к правильным выводам и в то же время замечать и чувствовать художественную форму произведения. В этом возрасте дети способны замечать красоту и богатство русского языка. У них активно развивается и обогащается словарь.

В старшей группе детей учат при восприятии содержания литературных произведений замечать выразительные средства. Дети старшего возраста способны более глубоко осмысливать содержание литературного произведения и осознавать некоторые особенности художественной формы, выражающей содержание. Они могут различать жанры литературных произведений и некоторые специфические особенности каждого жанра. Анализ сказки должен быть таким, чтобы дети смогли понять и почувствовать ее глубокое идейное содержание и художественные достоинства, чтобы им надолго запомнились и полюбились поэтические образы.

При ознакомлении со стихотворными произведениями нужно помочь ребенку почувствовать красоту и напевность стихотворения, глубже осознать содержание.

Знакомя ребят с жанром рассказа, воспитатель должен раскрывать перед детьми общественную значимость описываемого явления, взаимоотношения героев, обращать внимание на то, какими словами автор характеризует и самих героев, и их поступки. Вопросы, предлагаемые детям, должны выявлять понимание ребенком основного содержания и его умение оценивать действия и поступки героев.

В подготовительной группе перед педагогом стоят задачи воспитывать у детей любовь к книге, к художественной литературе, способность чувствовать художественный образ; развивать поэтический слух (способность улавливать звучность, музыкальность, ритмичность поэтической речи), интонационную выразительность речи: воспитывать способность чувствовать и понимать образный язык сказок, рассказов, стихотворений. Старшие дошкольники, воспринимая произведение, могут дать сознательную, мотивированную оценку персонажам, используя в собственных суждениях сложившиеся у них под влиянием воспитания критерии поведения человека в обществе. Прямое сопереживание героям, умение смотреть за развитием сюжета, сопоставление событий, обрисованных в произведении, с теми, что ему приходилось следить в жизни, помогают ребенку сравнимо скоро и верно понимать реалистические рассказы, сказки, а к концу дошкольного возраста - перевертыши, небылицы. Недостаточный уровень развития отвлеченного мышления затрудняет восприятие детьми таковых жанров, как басни, пословицы, загадки, обуславливает необходимость помощи взрослого. Исследователями установлено, что дошкольники способны к овладению поэтическим слухом и могут понимать главные различия меж прозой и поэзией. Дети старшего дошкольного возраста под действием целенаправленного управления воспитателей способны узреть единство содержания произведения и его художественной формы, отыскать в нем образные слова и

выражения, ощутить ритм и рифму стихотворения, даже вспомнить образные средства, использованные другими поэтами.

Основная задача воспитателя – привить детям любовь к художественному слову, уважение к книге. А для этого необходимо обратить внимание детей не только на содержание, но и на выразительные средства языка сказки, рассказа, стихотворения и других произведений художественной литературы. Постепенно у детей вырабатывается избирательное отношение к литературным произведениям, формируется художественный вкус и все последующие знакомства с огромным литературным наследием будут опираться на фундамент, который мы закладываем в дошкольном детстве.

Восприятие в дошкольном возрасте утрачивает свой первоначально аффективный характер: перцептивные и эмоциональные процессы дифференцируются. Восприятие становится *осмысленным*, целенаправленным, анализирующим. В нем выделяются *произвольные действия* — наблюдение, рассматривание, поиск. Значительное влияние на развитие восприятия оказывает в это время речь — то, что ребенок начинает активно использовать названия качеств, признаков, состояний различных объектов и отношений между ними. Называя те или иные свойства предметов и явлений, он тем самым и выделяет для себя эти свойства; называя предметы, он отделяет их от других, определяя их состояния, связи или действия с ними, — видит и понимает реальные отношения между ними.

Специально организованное восприятие способствует лучшему пониманию явлений. Например, ребенок адекватно понимает содержание картины, если взрослые дают соответствующие пояснения, помогают рассмотреть детали в определенной последовательности или подбирают картину с особой композицией, облегчающей ее восприятие. В то же время образное начало, очень сильное в этом периоде, часто мешает ребенку сделать правильные выводы относительно того, что он наблюдает. В экспериментах Дж. Брунера, описанных в главе 5 раздела 1, многие дошкольники верно судят о сохранении количества воды в стаканах, когда воду переливают из одного стакана в другой за ширмой. Но когда ширму убирают и дети видят изменение уровня воды, непосредственное восприятие приводит к ошибке — снова возникает феномен Пиаже. Вообще у дошкольников восприятие и мышление настолько тесно связаны, что говорят о *наглядно-образном мышлении*, наиболее характерном для этого возраста.

СИНДРОМ УТРАТЫ

Картюкова Наталья Викторовна
Студент специальности «Психология»
Карабалина Аксауле Алипкалиевна
Научный руководитель

Казахско-Русский Международный университет, 030006, Актобе, ул. Айтеке би, 52;

Синдром утраты (иногда его принято называть «острое горе») – это сильные эмоции, переживаемые в результате утраты близкого, любимого человека. Утрата может быть временной (разлука) или постоянной (смерть), реальной или воображаемой, физической или психологической (Изард, 1999). Горе – это также процесс, при помощи которого человек работает с болью утраты, вновь обретая чувство равновесия и полноты жизни. Хотя преобладающей эмоцией при утрате является печаль, тут также присутствуют эмоции страха, гнева, вины и стыда.

Существует ряд теорий, объясняющих, почему люди испытывают такие сильные эмоции после тяжелой утраты. Психодинамическая модель, разработанная на основе трудов З. Фрейда и его последователей, является одной из самых влиятельных в объяснении последствий тяжелой утраты. Согласно данной модели, формирование первых и наиболее важных отношений происходит в первые годы жизни, когда возникает привязанность к людям, которые обеспечивают уход и заботу, чаще всего к родителям. Позднее человек тратит свою эмоциональную и физическую энергию на попытки найти еще кого-то, кто может его понять, дать то, чего ему не хватало в детстве, установить близкие отношения. Поэтому, когда умирает кто-то близкий, человек чувствует себя обездоленным. В эмоциональном смысле он чувствует, что как бы «отрезали» часть его.

Во времени состоянию горя свойственна динамика, прохождение ряда этапов, когда человек осуществляет «работу горя» (Линдемманн, 1984). Цель «работы горя» состоит в том, чтобы *пережить* его, стать независимым от утраты, приспособиться к изменившейся жизни и найти новые отношения с людьми и миром.

Начальная стадия горя – шок и оцепенение. Шок от перенесенной утраты и отказ поверить в реальность происшедшего могут длиться до нескольких недель, в среднем 7–9 дней. Физическое состояние человека, переживающего горе, ухудшается: обычны утрата аппетита, сексуального влечения, мышечная слабость, замедленность реакций. Происходящее переживается как нереальное. Человек в состоянии шока может делать что-то действительно необходимое, связанное с организацией похорон, или же его активность может быть беспорядочной. Бывает и полная отрешенность от происходящего, бездеятельность. Чувства по поводу происшедшего почти не выражаются; человек в состоянии шока может казаться безразличным ко всему. Оцепенение – наиболее яркая черта этого состояния.

Часто человек в этой фазе чувствует себя вполне хорошо. Он не страдает, снижается чувствительность к боли и даже «проходят» беспокоившие заболевания. Человек настолько ничего не чувствует, что даже рад был бы почувствовать хоть что-нибудь. Его бесчувственность расценивается окружающими как недостаточность любви и эгоизм. От горящего требуется бурное выражение эмоций, если же человек не может заплакать, его упрекают и винят. Между тем именно такое «бесчувствие» свидетельствует о тяжести и глубине переживаний. И чем дольше длится этот «светлый» промежуток, тем дольше и тяжелее будут последствия.

Несмотря на все обманчивое внешнее благополучие, объективно человек находится в довольно тяжелом состоянии. И одна из опасностей состоит в том, что в любую минуту оно может смениться так называемым острым реактивным состоянием, когда человек вдруг начинает биться головой о стену, выбрасываться из окна, то есть становится «буйным». Окружающие, чья бдительность усыплена, не всегда готовы к этому.

Предполагается, что комплекс шоковых реакций связан с работой механизмов психологической защиты: отрицание факта или значения смерти предохраняет понесшего утрату от резкого столкновения с ужасом произошедшего. Шок оставляет человека в том времени, когда умерший был еще жив. Настоящее сопровождается так называемыми дереализационными и деперсонализационными ощущениями («это происходит не со мной», «как будто это происходит в кино»). Человек сосредоточен на каких-нибудь мелких заботах и событиях, не связанных с утратой, либо он психологически остается в прошлом, отрицая реальность; в таком случае он и производит впечатление оглушенного или сонного: почти не реагирует на внешние стимулы или повторяет какие-либо действия. Часто на смену шоковой реакции приходит чувство злости. Злость возникает как эмоциональная специфическая реакция на помеху в удовлетворении потребности, в данном случае – потребности остаться в прошлом вместе с умершим (Василюк, 1991). Любые внешние стимулы, возвращающие человека в настоящее, могут провоцировать это чувство. Злость также свидетельствует о глубине полученной психологической травмы. Это обусловлено резкой фрустрацией – невозможностью осуществления планов, желаний, связанных с умершим.

Следующая стадия горя – стадия поиска – характеризуется стремлением вернуть умершего и отрицанием безвозвратности утраты. Человеку, понесшему утрату, часто кажется, что он видит умершего в толпе на улице, слышит его шаги в соседней комнате и т. п. Поскольку большинство людей, даже испытывая очень глубокое горе, сохраняют связь с реальностью, подобные иллюзии могут пугать, вызывать мысли о сумасшествии. С другой стороны, сильна вера в чудо, не исчезает надежда каким-то образом вернуть умершего, и скорбящий «встречает» его или ведет себя так, как будто бы тот вот-вот появится.

Переход от стадии шока к стадии поиска постепенный; особенности состояния и поведения, характерные для этой стадии, можно заметить на 5-12-й день после смерти близкого. Некоторые последствия шока могут проявляться еще довольно долго.

Третья стадия – острого горя – длится до 6–7 недель с момента утраты. Сохраняются и поначалу могут усиливаться физические симптомы: затрудненное дыхание, мышечная слабость, физическая усталость даже при отсутствии реальной активности, повышенная истощаемость, ощущение пустоты в желудке, стеснения в груди, комок в горле, повышенная чувствительность к запахам, снижение или необычное усиление аппетита, сексуальные дисфункции, нарушения сна. В это время человеку бывает трудно удержать свое внимание во внешнем мире, реальность как бы покрыта прозрачной кисеей, вуалью, сквозь которую сплошь и рядом пробиваются ощущения присутствия умершего.

Это период наибольших страданий, острой душевной боли. Появляется множество тяжелых, иногда странных и пугающих мыслей и чувств. Это ощущения пустоты и бессмысленности, отчаяние, чувство брошенности, одиночества, злость, вина, страх и тревога, беспомощность. Типичны необыкновенная поглощенность образом умершего и его идеализация, особенно к концу фазы, подчеркивание необычайных достоинств, избегание воспоминаний о его плохих чертах и поступках. Горе накладывает отпечаток и на отношения с окружающими, может наблюдаться утрата теплоты, раздражительность, желание уединиться. Изменяется повседневная

деятельность. Человеку трудно бывает сконцентрироваться на том, что он делает, трудно довести дело до конца, а сложно организованная деятельность может на какое-то время стать и вовсе недоступной. Порой возникает бессознательное отождествление с умершим, проявляющееся в невольном подражании его походке, жестам, мимике. Работа по переживанию горя становится ведущей деятельностью. Это самый тяжелый период. Основным переживанием выступает чувство вины.

Стадию острого горя считают критической в отношении дальнейшего переживания потери. Человек постепенно «уходит» от умершего и с болью переживает действительное отдаление его образа. Разрыв старой связи с умершим и создание образа памяти, образа прошлого и связи с ним – основное содержание «работы горя» в этот период.

Через 3–4 месяца начинается цикл «хороших и плохих» дней. Повышается раздражительность и снижается фрустрационная толерантность. Возможны проявления вербальной и физической агрессии, рост соматических проблем, особенно простудного и инфекционного характера, из-за подавленности иммунной системы.

С наступлением шестимесячного срока начинается депрессия. Особенно тягостны праздники, дни рождения, годовщины («Новый год впервые без него», «весна впервые без него», «день рождения») или события повседневной жизни («обидели, некому пожаловаться», «на его имя пришло письмо»).

Четвертая стадия синдрома утраты – стадия восстановления – наступает дней через 40 после события и продолжается примерно год. В этот период восстанавливаются физиологические функции, профессиональная деятельность. Человек постепенно примиряется с фактом утраты. Он по-прежнему переживает горе, но эти переживания уже приобретают характер отдельных приступов, вначале частых, потом все более редких. Конечно, приступы горя могут быть очень болезненными. Человек уже живет нормальной жизнью и вдруг вновь возвращается в состояние тоски, скорби, испытывает ощущение бессмысленности своей жизни без ушедшего. Часто такие приступы связаны с праздниками, какими-то памятными событиями и вообще – с любыми ситуациями, которые могут ассоциироваться с умершим. Годовщина смерти символически ограничивает период горя. Многие культуры и религии отводят на траур именно один год, ведь за год человек проходит определенный жизненный цикл, маркерами которого служат традиционные даты и события.

За этот период утрата постепенно входит в жизнь. Человеку приходится решать множество новых задач, и эти практические задачи переплетаются с переживанием потери. Он очень часто сверяет свои поступки с нравственными нормами умершего, с тем, «что бы он сказал». Постепенно появляется все больше воспоминаний, освобожденных от боли, чувства вины, обиды. Некоторые из таких воспоминаний становятся особенно ценными, дорогими, они сплетаются порой в целые рассказы, которыми делятся с близкими, друзьями. На этой фазе человек как бы получает возможность отвлечься от прошлого и обращается к будущему – начинает планировать свою жизнь без умершего.

Приблизительно через год наступает последняя стадия переживания утраты – завершающая. Боль становится терпимей, и человек, переживший утрату близкого, понемногу возвращается к прежней жизни. В этот период происходит «эмоциональное прощание» с умершим, осознание того, что нет необходимости наполнять болью утраты всю жизнь. Из словарного запаса исчезают слова «тяжелая утрата» и «горе». Жизнь берет свое. Завершение переживания горя могут затруднять некоторые культурные нормы и личные убеждения (например, убеждение женщины, муж которой погиб на войне, что она должна хранить ему верность и горевать о нем до конца своих дней). Создать в памяти образ ушедшего из жизни, найти для него смысл и постоянное место

в потоке жизни – вот основная цель психологической работы на данной стадии. И тогда человек, понесший утрату, сможет любить тех, кто живет рядом с ним, создавать новые смыслы, не отвергая тех, что были связаны с умершим: они останутся в прошлом.

Хотя сама последовательность (шок – переживание – принятие) типична и, следовательно, предсказуема, эти этапы не следуют строго один за другим и часто перекрывают друг друга. Переживание горя представляет собой индивидуальный процесс, и характерные признаки этапов могут сосуществовать в различных сочетаниях, создавая уникальные возможности для позитивных изменений.

Горе – это естественный процесс, и человек в большинстве случаев переживает его без профессиональной помощи. Хотя потери и являются неотъемлемой частью жизни, тяжелые утраты нарушают личные границы и разрушают иллюзии контроля и безопасности. Поэтому процесс переживания горя может трансформироваться в развитие болезни: человек как бы «застревает» на определенной стадии синдрома утраты. Чаще всего такие остановки происходят на острой стадии. Усиливаются и сохраняются в течение длительного времени симптомы, характерные для этого периода, их комплекс соответствует посттравматическому стрессовому расстройству либо другому тревожному расстройству (Barlow, 1988). Поэтому различают «нормальное» и патологическое (осложненное) горе.

Существует **несколько форм** осложненного синдрома потери (Моховиков, 2001a):

Хроническое горе. При этой наиболее частой форме переживание потери носит постоянный характер и интеграция утраты не наступает. Среди признаков преобладает тоска по человеку, с которым существовала тесная эмоциональная связь. Даже спустя многие годы малейшее напоминание об утрате вызывает интенсивные переживания.

Конфликтное (преувеличенное) горе. Один или несколько признаков потери искажаются или чрезмерно усиливаются, прежде всего, чувства вины и гнева, образующие порочный круг контрастных переживаний, мешающий совладанию с горем и затягивающий прохождение острого периода. Выход может достигаться через эйфорические состояния, переходящие в длительную депрессию с идеями самообвинения.

Подавленное (маскированное) горе. Проявления горя незначительны или полностью отсутствуют. Вместо них появляются соматические жалобы, признаки болезни, отмечавшиеся у умершего, с последующим развитием длительной ипохондрии. Например, описываются состояния «кластерной головной боли», которая может продолжаться в течение нескольких месяцев и складываться из множества отдельных приступов. Осознание их связи с утратой отсутствует.

Неожиданное горе. Внезапность делает почти невозможным принятие и интеграцию утраты. Их развитие задерживается, преобладают интенсивные чувства тревоги, самообвинения и депрессия, осложняющие ежедневную жизнь. Весьма характерно возникновение мыслей о самоубийстве и его планирование.

Отставленное горе. Его переживание откладывается на длительное время. Сразу после утраты возникают эмоциональные проявления, но затем «работа горя» прекращается. В дальнейшем новая потеря или напоминание о прежней запускают механизм переживания. Посещая врача, человек неоднократно говорит об утрате. Дома не желает что-либо менять, расставаться с дорогими вещами или, наоборот, стремится полностью изменить жизнь (сменить обстановку, квартиру, иногда – город).

Отсутствующее горе. При этой форме отсутствуют какие-либо внешние проявления, как если бы утраты не было вообще. Человек полностью отрицает ее или остается в состоянии шока.

СОВЕТСКИЕ ПРАЗДНИКИ В СИСТЕМЕ ФОРМИРОВАНИЯ ИСТОРИЧЕСКОГО СОЗНАНИЯ (НА ПРИМЕРЕ ПРАЗДНИКОВ 23 ФЕВРАЛЯ И 8 МАРТА)

***Ефременко Вероника Владимировна
Картюкова Наталья Викторовна***

Студенты 1 курса специальности «Психология»

Казахско-Русский Международный университет, 030006, Актобе, ул. Ай"теке би, 52;

В данной статье освещаются вопросы становления советских праздников 23 февраля и 8 марта. В центре внимания процесс трансформации этих праздников из официозных государственных в семейные. Роль и значение этих праздников в повседневной жизни поколения советских граждан.

Праздник в СССР был политикой, а советское праздничное действо - выражением специфической формы господства. Официальные празднества служили инструментом для популяризации политических целей и манипулирования людьми, а также одним из каналов, через которые политика режима проводилась в жизнь. Все это в полной мере относится к основным официозным советским праздникам - 23 Февраля и 8 Марта.

Вообще история праздников и различных мемориальных дат складывается, как правило, крайне запутанным образом и почти всегда обрастает мифами. Наглядный пример: 23 Февраля - День Красной Армии в СССР. Мифологизация большинства «исторических» праздников приводит к тому, что зачастую они не столько проясняют, сколько еще больше размывают массовые представления о связанных с тем или иным праздником исторических событий.

Официальная советская версия сводится к тому, что праздник был учрежден в честь одержанных Красной армией 23 февраля 1918г побед над немцами по Псковом и Нарвой. Напомним сначала хронологию событий. 28 января 1918г Совнарком принял декрет о создании рабоче-крестьянского Красного флота на добровольных началах. С 17 по 23 февраля объявляется ударная неделя добровольной мобилизации для создания РККА, которая тем не менее в соответствии с изначальным планом завершилась митингом в Петрограде 23 февраля 1918г. Митинг проводился как день Красной Армии под лозунгом защиты социалистического отечества от «кайзеровских войск». В документах того времени нет слов «немецкие» или «германские» войска, а только «кайзеровские», видимо, в интересах пролетарского интернационализма и по аналогии с «царскими войсками». Тем временем, 18 февраля 1918г. Германия предъявляет России ультиматум начинается наступление австро-германских и турецких войск по всему фронту. Практически не встречая сопротивления, войска коалиции захватывают Минск (23 февраля), Ревель (25 февраля), Псков (28 февраля) и, наконец, Нарву (3 марта). В тот же день, 3 марта 1918г. Советское правительство, вслед за Украинской Радой, подписывает в Брест-Литовске сепаратный мир с Германией, Австро-Венгрией и Турцией [1, С.44].

Вернемся к празднику. В 1918-1921г День Красной Армии отмечался только в форме проведения торжественных заседаний в Москве. В 1922г. впервые по случаю праздника состоялся парад войск Московского гарнизона, в 1923г. в честь этого события впервые был издан приказ Реввоенсовета Республики. С этого времени 23 февраля ежегодно отмечался как День Красной Армии. С 1947г праздник стал называться «День Советской Армии и Военно-Морского флота». При этом постепенно в официальных изданиях историческая основа праздника стала чуть более

расплывчатой «День Советской Армии и Военно-Морского флота», праздник отмечаемый в СССР ежегодно 23 февраля в честь «массового выступления советского народа в 1918г на защиту Социалистического отечества и мужественного сопротивления отрядов Красной Армии германским захватчикам»[2, С.380].

С тех пор, как в августе 1910-го более 100 участниц Второй международной конференции женщин-социалисток в Копенгагене единодушно поддержали предложение Клары Цеткин ежегодно в начале марта отмечать День женщин, чтобы привлечь внимание к вопросу равных прав, смысл этого праздника неоднократно менялся [3]. Особенно разительными оказались эти изменения в стране, объявившей социализм своим общественным строем, - в СССР. Попробуем проследить, как день солидарности женщин в борьбе с гендерной дискриминацией превратился в праздник "весны, любви и вечной женственности".

В празднованиях 8 марта тема материнства получает особое звучание после Второй мировой войны, что вполне соответствует усилению пронаталистской политики партии и правительства. Учитывая вызванный войной демографический кризис, в 1944 г. был введен ряд государственных поощрений для многодетных и одиноких матерей (почетное звание "Мать-героиня", орден "Материнская слава" и медаль "За материнство", получение которых предусматривало ряд ощутимых социальных льгот и помощи) [4]. Послевоенная официальная риторика в корне отличается от риторики двух предыдущих десятилетий: на смену лозунгам о необходимости устранения различий между полами приходит одобрение таких гендерных различий, ставится особый акцент на их общественной важности. Образ мужественного защитника Отчизны противопоставляется образу заботливой, любящей и верной женщины-матери, а в визуальной пропаганде того времени изображения женщин становятся более женственными. Эта тенденция к поляризации гендерных ролей (с характерными взаимодополняющими понятиями "настоящего мужчины" и "настоящей женщины") будет доминировать в государственной гендерной идеологии вплоть до последних лет существования СССР.

Период холодной войны обозначен в советской пропаганде еще более активным использованием образа "свободной советской женщины". Поздравительные открытки и плакаты по случаю 8 марта начала 1960-х пестрят изображениями улыбающихся женщин (часто с детьми) — представительниц разных рас и национальностей стран соцлагеря, заявляющих о своей солидарности в борьбе за мир во всем мире и свидетельствующих о преимуществах социалистического порядка. Празднование 8 марта повсюду проходит под бравурными лозунгами "Советские женщины — самые счастливые женщины в мире!" — на контрастах с плачевным положением эксплуатируемых и дискриминированных женщин стран капитализма. Празднование Международного женского дня в трудовых коллективах сопровождается прославлением партии и правительства за неутомимую заботу о женщинах и награждением передовичек производства и победительниц соцсоревнования за их трудовые достижения на благо социалистической родины.

Поворотным моментом в смысле и стиле празднования женского дня стал 1965 г., когда 8 марта получило статус негосударственного выходного дня [5, С.123]. Фактически, это решение перенесло празднование с публичного пространства в частную сферу, в семью. Не следует забывать, что период хрущевской "оттепели" принес с собой определенную либерализацию общественной жизни, улучшение благосостояния и "реабилитацию" когда-то клейменых как "буржуазные пережитки" ценностей и атрибутов повседневной жизни (мода, косметика, предметы интерьера, элементы этикета и т.п.). Вероятно, именно тогда и возникает традиция поздравлять женщин 8 марта цветами, дарить им конфеты и другие приятные мелочи.

В контексте персональных приветствий официальная риторика "женщины-труженицы" была неуместной, в то время как празднование дня женщины-матери (которая к тому времени уже стала воплощением образа "советской супер-женщины") вполне соответствовало духу семейного праздника. Поэтому с конца 1960-х можно с уверенностью говорить о преобразовании 8 марта в праздник, близкий по своему смыслу ко Дню матери. Если до сих пор праздничные открытки только спорадически приветствовали матерей в день 8 марта, то 1970-е выстраивают стойкую и однозначную ассоциацию между этим праздником и материнством. В детсадах вводят традицию устраивать накануне 8 марта детские праздники со стихами и песнями в честь заботливых мам, а пресса в эти дни пестреет публикациями о матерях-героинях.

Перенесенный в частно-семейную сферу, праздник все больше дрейфует в направлении деполитизации его смысла. Постепенно он превращается в день празднования всех женщин. В конце 1970-х практика поздравлений учениками своих школьных учительниц дополняется новой модой: мальчики начинают поздравлять девочек-одноклассниц. Букетик подснежников и мягкая игрушка становятся неотъемлемыми атрибутами праздника. На поздравительных открытках, характерных для предыдущих периодов, изображения суровых женщин-тружениц и заботливых матерей-героинь сменяет образ беззаботной девушки или девочки, радушно принимающей праздничные поздравления от мальчика. Тенденция к "омоложению" героини праздника сопровождается полным исчезновением намеков на его политическую сущность (ведь маленькая девочка вовсе не может быть активной в политической сфере!). Символическое пространство праздника наполняют такие элементы как цветы, сладости, подарки.

Окончательная деполитизация женского дня происходит не столько на уровне официальных мероприятий по его празднованию (ведь в трудовых коллективах все еще проходят торжества по этому поводу с характерными речами, наполненными присущими советской пропаганде клише и штампами), как, собственно, в частной сфере, где 8 марта превращается в полноценный семейный праздник с ритуалами угождения женщинам. На визуальном уровне окончательный разрыв с первоначальным политическим смыслом женского дня происходит тогда, когда с открыток полностью исчезают какие-либо упоминания о женщинах - и в изображениях, и в тексте. На советских открытках позднего времени массово появляются сказочные и мультяшные персонажи и игрушечные зверушки, а главной темой поздравлений и изображений становится весна. Весенние цветы и пейзажи выстраивают ассоциацию с пробуждением природы и все меньше связываются с женщинами — разве что на уровне молодости и цветения женской красоты. Интересно, что в последние годы советской власти были даже попытки как-то привязать этот праздник к народным традициям: в дизайне некоторых открыток использованы мотивы русского фольклора и традиционной росписи.

Трудно сказать, насколько целенаправленными и управляемыми сверху были тенденции к деполитизации 8 марта, но, если принять во внимание, что в СССР каждая единица массовой печатной продукции проходила определенную экспертизу на политическое соответствие и должна была получить одобрение компетентных органов, можно предположить: процесс этот был не таким уж и спонтанным или произвольным. Во всяком случае, к концу 1980-х в СССР сформировался очень специфический способ празднования Международного женского дня, наполненного смыслами, атрибутами и ритуалами, фактически противоположными идеям, которые вкладывали в этот праздник феминистки начала XX века. За семьдесят лет советской власти 8 марта утратило свой политический протестный потенциал, оно было не только огосударствлено, но и одомашнено и превратилось в праздник чествования "весны,

вечной женственности и любви". Украденный праздник обернулся против самих женщин: лицемерное восхваление и одаривание женщин один день в году проходило в условиях повсеместной их эксплуатации и дискриминации, игнорирования многочисленных потребностей и проблем женщин в стране советов, где "женский вопрос" давно уже считался решенным.

Праздники 23 Февраля и 8 Марта были важнейшими звеньями в развитии и совершенствовании социалистической обрядности. Они играли огромную роль в комплексе идейно-воспитательной работы среди населения. Режиссерски отлаженные, не без доли импровизации, эти праздники включали в себя ряд элементов, несших в себе большой эмоциональный заряд. Вместе с тем, эти праздники сыграли очень важную роль в жизни поколения советских людей. Праздники являются основой эмоционального состояния и социальной жизни, объединяли и сплачивали людей с детских лет, учили любить свою страну. Благодаря праздникам, возникли семейные традиции, приятные воспоминания, коллективные фотографии, шумные компании. 23 Февраля и 8 Марта всегда ждали с нетерпением, погружаясь в приятные хлопоты, отвлекаясь от всех других забот.

Список использованной литературы:

1. История России. М., 1995. Кн.2.
2. Советский энциклопедический словарь 1979.
3. Как появился праздник 8 марта URL: <http://fb.ru/> (дата обращения: 1.02.2018).
4. История возникновения праздника 8 марта URL: infourok.ru/ (дата обращения: 1.02.2018).
5. Советские традиции, праздники и обряды: опыт, проблемы, рекомендации. М., 1986

«МОДНЫЙ ПРИГОВОР» ПОЗДНЕСОВЕТСКОЙ ЭПОХИ

Кузбаева Айгерим Саматовна

Бакалавр специальности «Филология»

Медеубаев Е.И

Научный руководитель, к.и.н и профессор

Казахско-Русский Международный университет, 030006, Актобе ул. Айтеке би, 52;

В данной статье: раскрывается культурно-антропологический подход. В центре внимания позднесоветской эпохи 1953 – 1991 годы. Используя методы «Истории повседневности мы попытаемся раскрыть социальную историю этой эпохи, через важнейший элемент истории- одежду.

Ключевые слова: мода, повседневность, «Брежневская оттепель», Западная культура, милитари, дефицит.

«...Времена не выбирают, в них живут и умирают»

История общества по существу представляет собой повседневную жизнь человека в ее историческом измерении, отражая некие неизменные свойства и качества по мере закрепления новых форм жилья, питания, перемещения, работы и досуга. Именно в анализе повседневной жизни лежит ключ к разгадке часто возникающего при знакомстве с конкретными судьбами вопроса: как люди жили в ту или иную историческую эпоху, как приспосабливались к жизненным обстоятельствам? Повседневность кажется ясной не потому, что отрефлексирована, а потому, что ускользает от рефлексии. Обыденную жизнь не анализируют до того, пока ее не нарушит какое-нибудь из ряда вон выходящее событие. Повседневность. Позади череда трагических событий, годы, наполненные войнами, террором, репрессиями, на фоне которых, послевоенное десятилетие стало для многих временем надежды. Люди не могли бесконечно выживать, бороться, бояться, они хотели жить, просто жить нормальной человеческой жизнью.

Повседневная жизнь выступает объектом исследования для целого ряда гуманитарных дисциплин, среди которых нет согласия даже в определении самого понятия «повседневность». В истории повседневности особое место занимает одежда - один из важнейших элементов материальной и духовной культуры. По одежде человека с помощью метода дедукции можно определить не только статус, но даже особенности характера. Поэтому я думаю, что одежда некая завеса, открывающая нам историю повседневности людей в годы тотального дефицита позднесоветской эпохи. Мало было иметь деньги, если не можешь «достать» нужное...

1950-60-е годы - это период бурного роста советской экономики. Несмотря на то, что многие экономические проблемы оставались достаточно острыми, страна, пережившая тяжелейший военный период, сделала огромный рывок. Но в СССР приоритетной оставалась группа А (производство средств производства) в ущерб группе Б (производство средств потребления). К сожалению, легкая промышленность и торговля в СССР не попадали в авангард экономики. По-прежнему невысоким, по сравнению с западными странами, оставалось качество большинства видов потребительских товаров, производство многих из них не соответствовало платежеспособности населения, некоторые насущные вещи вообще не производились. Низким оставалось качество и количество ряда услуг.

В первые годы десятилетия модные веяние, идущие с Запада, считались опасными для советских людей. В журналах и газетах периодически появлялись статьи объясняющие, что граждане СССР не стремятся любой ценой соответствовать моде, а

сходство в одежде, говорит о том, что люди разного общественного положения одеваются у нас в стране одинаково хорошо.

После смерти Сталина в 1953 году, с приходом к власти Хрущева, в период, так называемой «оттепели», начинается время реформ в жизни советского общества. Благодаря развитию международных связей между СССР и капиталистическими странами в советский быт проникает информация о западной потребительской культуре, люди получают все больше возможностей узнавать о новинках иностранной моды.

Во все времена женщины хотели и стремились красиво и модно одеваться. В шкафах наших мам и бабушек было много одежды. «...Когда мне было 7 лет, мы с подружками любили устраивать «показы мод». Доставали из шкафов одежду взрослых, надевали на свои маленькие ножки обувь на каблуках и дефилировали по комнате. Особенно мне нравились старые бабушкины платья из крепдешина.»

Для тех, кто хотел хорошо выглядеть, дефицит в Советском Союзе был не помеха. В магазинах вещи были однотипных фасонов. Хорошее платье купить было невозможно. Но в продаже было много разнообразных тканей. В Актюбинске это был магазин по улице Карла-Либнехта «Мата-ткани». Когда в моде появился кримплен, то за ним выстраивались огромные очереди. Стоил он около 30 рублей за метр. Для той поры это было недешево. Придя на работу, женщина могла похвастаться, что купила «отрез кримплена».

«...В магазинах было много шёлковых и полушерстяных тканей по недорогой цене. Шили у портних на дому, в ателье. Многие несложные модели изготавливали сами. Придумывали фасоны, искали в журналах мод. С нетерпением ждали выхода журналов «Работница» и «Крестьянка». В них была страничка с модными изделиями. В журналах мод было много выкроек. Включали свою фантазию.»

«...Пальто «шили на заказ» с красивыми воротниками из меха норки, песца. Трикотажные изделия тоже тяжело было купить. Вязали сами. Фантазии не было предела. Кофточки вышивали бусинками, нитками. Украшали кусочками кожи и замши. Потому, несмотря на пустые полки в магазинах, мы умудрялись одеваться модно и разнообразно.»

«...Часто были и модельером, и швеей, и заказчиком в одном лице. В каждой семье занимались каким-то рукоделием. В моей семье мама вязала, я умела шить юбки. 70-80 сантиметров ткани стоили 10-15 рублей. Килограмм шерстяных ниток требовался, чтобы связать костюм. Они стоили 35 рублей.»

Если в начале 1950-х годов зарубежные источники информации старались перекрывать, то с середины 1950-х произошли некоторые перемены. В журналах мод, которых, кстати, в СССР было немало, и периодических изданиях начали публиковаться иностранные модели одежды, большинство, конечно же, было из стран социалистического лагеря, но просачивались и работы западных модельеров. Советские люди смогли прочитать о стиле, предложенном Кристианом Диором. Журналы мод довольно быстро подхватили новые тенденции и стали размещать на своих страницах образцы актуальных женственных нарядов.

1950-60-е годы - время моды на шубы из натурального меха. Шубка была мечтой каждой женщины, но осуществить её могли далеко не все. Самыми распространенными являлись шубы из каракуля, белки, кролика, цигейки, а также пальто с воротником из чернобурки, или с воротником и манжетами, отделанными каракулем, либо более дешевыми цигейкой и кроликом. Очень модными были шубки из настоящего котика, но подобная роскошь встречалась на улицах советских городов нечасто. Подавляющее большинство женщин ходило в пальто, приталенных или трапециевидных.

Образы актрис из малочисленных иностранных кинолент и, конечно же, героинь советских фильмов служили образцами для подражания. Зарубежных звезд, ставших олицетворением модных тенденций 1950-х годов, советские зрительницы почти не видели. В прокате крутились трофейные киноленты 40-х, а новые иностранные фильмы закупались очень избирательно. Легендарная Элизабет Тейлор, приехав уже в 1960-е годы на один из Московских международных кинофестивалей, очень удивлялась тому, что на её появление в публичных местах советские люди практически не реагируют. Но ничего странного не происходило, просто фильмов с одной из знаменитейших мировых кинодив в СССР не было, как, впрочем, и со многими другими звездами первой величины. Редкие иностранные кинофильмы, в которых можно было увидеть модные женские образы, производили неизгладимое впечатление на неискушенных советских зрительниц. А образы современниц из советских кинолент становились пособием для создания собственного имиджа.

Чтобы купить одежду и обувь, людям постоянно нужно было прилагать усилия. Некоторые, почаще заходили в местный Универмаг, кто-то покупал у спекулянтов, кто-то периодически бывал в командировках в Столице и там покупал на всю семью. «...Мой одноклассник рассказывал, что в семье его родителей была традиция, раз в год снимали со сберкнижки деньги и ехали в центральный универмаг одного крупного города, которые сейчас стал, фактически, Столичным городом. Там при СССР было хорошее снабжение, потому что вокруг было много вредного производства. И покупали вещи на всю семью на полгода-год».

Одежда и обувь некоторых социалистических стран, Болгария, Чехословакия, ГДР, Венгрия и другие была значительно выше по качеству, но ее трудно было достать. Очень хорошими были болгарские рубашки. Одежда капиталистических стран была очень дорогой и достать ее могли единицы наших граждан и чаще всего только у спекулянтов, чаще всего в крупных городах.

«...У моей покойной бабушки был овчинный тулуп а поскольку родилась она до революции 1905 года- я не знаю- сколько он тогда стоил, но знаю- что его носили три поколения моей семьи, нынешние вещи действительно стоят дешевле советских- но носятся очень мало так как ткани - похожи на марлю- то есть имеют крайне низкую плотность и износоустойчивость и пусть советские вещи были весьма неказисты в смысле дизайна- но носились они долго моя мама пальто за 150 рублей носила лет 15-20 и оно не теряло своего

«...Я точно знаю, что платье отечественное на девочку 5-ти лет стоило от 5-8 руб. Они были жуткие, некрасивые. А импортное платье стоило от 25 руб, тоже на девочку такого возраста. Детские туфли 21 размера - от 7 руб, столько же стоили босоножки. Женскую шубу искусственную под норку мама купила за 300 руб. Детская шуба из искусственного меха стоила около 100 руб. Шапки вязанные детские - от 5 до 12 руб. Босоножки себе мама покупала за 25-30 руб. Туфли дороже - около 50 - 70 руб. Джинсы на девочку 12 лет от фарцовщика - 60-100 руб. С сапогами были вечные проблемы - в магазинах вроде обувь стояла, но похожая на пыточный "испанский сапожок". Импортную было купить проблематично - она в магазинах продавалась крайне редко, были бешеные очереди. Сапоги Саламандра стоили с рук 100-120 руб, в магазине 60 руб. Резиновые сапоги 23 размера, литые, на девочку, производства Чехословакия - 25 руб магазинная цена. Шапка норковая - 300 руб стоила "обманка", 350 руб - сшитая по всем правилам. Шапка из кролика - 50-60 руб на рынке, самопальная. Шапка из нутрии - 150 руб. Шуба из нутрии - 500 руб, полушубок из нутрии - 300 руб - цены за самопальные шубы.

«...Я застала конец СССР, тогда была подростком, и кое-что из цен помню. Если говорить об отечественном производстве одежды и обуви, то стоили они очень

доступно. А вот импортное нужно было попасть в очередь в «Березке» или детском мире для детей, отстоять ее, но стоила одежда/обувь немного дороже, но по качеству была лучше и по фасону тоже. Можно было купить и у перекупщиков, цены у них были выше минимум раза в два. Помню шубку мутоновую мне купили за 45 рублей. Джинсы в магазине можно было купить за 95 рублей, а у перекупщиков они стоили от 200 рублей...»

Предельно широкое понимание повседневности привело к тому, что с использованием социологических методов изучается не столько фактическая обстановка в позднесоветском обществе, сколько самоощущение их обитателей, их субъективные представления о себе и о мире, в том числе об отдельных вещах, формах общения и институтах культуры. Таким образом, предметом социологического исследования становится не только социальная реальность, но и отношение к ней, формы ее представления в сознании людей. Социолог повседневности стремится выяснить, как рядовой человек объясняет себе и другим свое поведение, свой стиль и внешний вид, выбор того или иного поступка, шага в общении с окружающими его людьми, а также узнать о привычных в этом обществе нормах повседневной и праздничной одежды.

Список использованной литературы:

1. Блок М. Апология истории, или Ремесло историка. 2-е изд. Пер. с фр. М.: Наука, 1986 б. История Казахской ССР. В 5-ти томах, Алма-Ата, 1977, 1980. История Казахстана. С древнейших времен до наших дней в 4-х томах, т. I, Алматы, "Атамур", 1996. История Казахстана в 5-ти томах. Изд. "Атамур", Алматы, т. 2., 1997. История Казахстана: белые пятна. Алма-Ата, 1991. История Казахстана. Очерки. Алматы, 1993.
7. Кляшторный С.Г., Султанов Т.И. Казахстан. Летопись трех тысячелетий. Алма-Ата, "Рауан", 1992. 8. Козыбаев М.К. История
2. Поппер К. Открытое общество и его враги. В 2-х т. Пер. с англ. М.: Культурная инициатива, 1992 10. Ферро М. Как рассказывают историю детям в разных странах мира. Пер. с фр. М.: Высшая школа, 1992
3. Сетевое издание «Сайт VokrugSveta.ru (ВокругСвета.ру)» Свидетельство о регистрации СМИ ЭЛ №ФС77-67787, выдано Федеральной службой по надзору в сфере связи, информационных технологий и массовых коммуникаций (Роскомнадзор) 13 декабря 2016 года.
4. <https://www.obozrevatel.com/lady/fashion/69203-trendyi-proshloj-epohi-kakodevalsya-sovetskij-soyuz.htm>
5. http://april-knows.ru/kartoteka/moda_ sssr_ glavnye_ trendy_ epokhi/
6. <https://www.obozrevatel.com/lady/fashion/69203-trendyi-proshloj-epohi-kakodevalsya-sovetskij-soyuz.htm>
7. http://www.pavelbers.com/detskaja_ moda2.htm
8. www.vokrugsveta.ru/vs/article/7714/

ИМИДЖ ПУБЛИЧНОГО ВЫСТУПЛЕНИЯ

Кузбаева Айгерим Саматовна

Бакалавр специальности «Филология»

Казахско-Русский Международный Университет, 03006, Актобе, ул. Айтеке би 52;

В данной статье рассматриваются концептуальные понятия имиджа публичного выступления. Рассматриваются основные признаки успешности создания образа для выступления на публике.

Ключевые слова: имидж, одежда, мода, образ, успех.

В ходе работы по проекту я выступала на международном форуме КРМУ. Знания, полученные на проекте я применила на практике. С уверенностью можно сказать, что результаты полученные на данном проекте оказались действенными. Считаю, что настоящее время формирование позитивного имиджа публичного выступления становится актуальной проблемой не только в политической и деловой сферах, но и в деятельности преподавателей высшей школы, задача которых готовить высококвалифицированных, конкурентоспособных специалистов. В ходе исследования выяснилось, что формирование имиджа публичного выступления начинается с формирования имиджа самого выступающего. Английское слово «имидж» означает «образ». Каждый человек вызывает у других определенное представление о себе, т.е. образ. Мнение о выступающих составляется по внешним данным во время выступления. Хорошая речь на добрую четверть воспринимается чисто зрительным путем. Слушатели присматриваются к выступающему: как он стоит, какое у него выражение лица, какая походка, что он делает с руками. Искренняя речь, глубокое переживание лектора от взаимного общения с аудиторией, добросовестность в выполнении своего долга перед слушателями даст для правильного внешнего поведения гораздо больше, чем нарочитые технические приемы.

Надлежащие манеры выступающего имеют более существенное значение, чем его внешность. Он может заставить слушателей забыть о своей внешности. Группа слушателей – нечто большее, чем скопление людей. Она подчинена законам психологии внимания. Психология слушателя такова, что он требует от оратора больше, чем это возможно в ином случае. Слушатели предъявляют к выступающему особые требования: они предоставили ему главную роль – лектор должен с этим считаться. Он должен держать себя уверенно, решительно, но скромно и уважительно по отношению к слушателям. Еще одна особенность психологии слушателей: они ощущают потребность в интимной и теплой атмосфере частной беседы. Лектор – живой человек, а не говорящий автомат. Он должен овладеть умением создать дружескую и вместе с тем деловую атмосферу, быть воодушевленным своими убеждениями. **Дело выступающего – наладить контакт со слушателями.**

Как только выступающий приступает к изложению материала, он не должен суетиться, спокойно направляться к избранному месту (необходимо заранее тщательно выбрать место, с какого придется говорить).

- Не перебирайте на ходу ваши заметки, не застегивайте пиджак или жакет, не приводите в порядок прическу, не исправляйте галстук. Обо всем этом надо думать заранее.

- Не начинайте выступление, пока не займете удобное и устойчивое место.
- Изберите одну из принятых форм обращения.

При выступлении необходимо:

- Следить за выражением своего лица. Лицо выступающего должно быть серьезно, но не хмурое и отчужденное. При подготовке к выступлению крайне необходимо практиковаться перед зеркалом, чтобы иметь представление о мимике во время её чтения. Изучайте свое лицо. Если от напряжения на нем «застывшее» выражение, то упражняйтесь в ослаблении лицевой мускулатуры.

- Произносите фразы, насыщенные различными эмоциями – печалью, радостью, вдохновенностью, наблюдая за тем, чтобы мимика тоже принимала в этом участие.

- При выступлении надо придавать значение позе. Далеко не все выступающие знают, как правильно стоять. Ноги расставлены на 15-20 см в зависимости от роста; носки слегка раздвинуты; одна нога выставлена чуть вперед, упор не одинаков на обе ноги, в наиболее выразительных местах речи делается на носок, колени гибки и податливы; в плечах и руках нет напряжения, руки не притиснуты плотно к грудной клетке; голова и шея выдвинуты вперед по отношению к грудной клетке, грудь выставлена, живот подтянут, но не настолько, чтобы это мешало свободе дыхания. Переместите упор на правую ногу, а затем выступите левой, практикуйте отступать на шаг в одну сторону, в другую, выступать вперед, назад; следите за перемещением центра тяжести при каждом шаге. Более выразительные места речи должны подчеркиваться движением на шаг вперед или выносом ноги вперед; паузы и передышки; отступлением на короткий шаг. Упражняйтесь в манере правильно стоять, пока не появится ощущение устойчивости, равновесия, легкости и подвижности всей позы.

Почти невозможно говорить с увлечением и убежденно без неуловимого сложного сочетания движений головы, шеи, плеч, корпуса, бедер, рук и ног. Жесты тоже «говорят», усиливая эмоциональное звучание речи. Никогда не прибегайте к произвольной и механической жестикуляции. Жесты бывают:

- выразительные (для выражения душевных движений);
- описательные (показ скорости и вида движения, размеров, тенденции роста или падения);
- указующие.

Лекторы, обладающие артистичностью, часто пользуются подражательной жестикуляцией.

Правила пользования жестами:

- жесты должны быть произвольны;
- жестикуляция не должна быть непрерывна;
- управляйте жестами – никогда жест не должен отставать от слова;
- вносите разнообразие в жестикуляцию;
- жесты должны отвечать своему назначению.

Лучшая черта во внешнем облике выступающего – корректность. Неотъемлемые качества хороших ораторских манер – непринужденность, воодушевление, уверенность и дружеский тон. Жесты – это любые движения, усиливающие впечатление от лекции.

2.1.2 Стиль одежды.

Итак, основа имиджа - это стилистическое решение одежды. Стиль одежды выступающего предпочтителен классический и деловой, для женщины возможно использование стиля Шанель. Не допустимы романтический, фольклорный, спортивный, фантазийный, авангардный стили. Хотя отдельные неброские элементы романтического, авангардного, фольклорного стилей допустимы. Например, уместен костюм классического стиля с блузкой, спортивного стиля с оторочкой, классическое платье с нарядным кружевным воротником романтического стиля (но без оборок и рюшек).

Наиболее высокий рейтинг деловитости имеет прямоугольная геометрическая форма с плечевыми накладками, подчеркивающая форму костюма. Женский деловой костюм должен быть модного покроя, вытянутого слегка приталенного силуэта и умеренной длины, гармоничный с индивидуальными особенностями формы ног. Самая короткая деловая длина - чуть выше колена. Соблюдайте границы для мини в деловом имидже. По данным японских исследователей, оно ограничивается серединой бедра.

Не допускайте в деловом имидже никаких овальных, шарообразных, трапециевидных форм костюма.

Виды одежды. Наиболее предпочтительны деловые костюмы с блузкой.

По результатам исследований, самыми удачными сочетаниями для делового имиджа следует считать:

1. темно-синий костюм с бежевой, бледно-розовой или светло-голубой блузкой с темно-синими или сине-черными дополнениями (туфли, чулки);

2. серый с голубым оттенком костюм с белой, бежевой, голубой или бледно-сиреневой блузкой и дополнениям в тон;

3. бежевой костюм с блузкой цвета слоновой кости или темно-синей и дополнениями в тон с блузкой.

Используйте аксессуары в модных тенденциях, но не экстравагантные можно носить немного модной качественной бижутерии, но не более двух вещей одного ансамбля.

Если Вы носите очки, то оправу желательно подобрать к овалу лица и цвету одежды.

Если у Вас овальное лицо, то Вам подойдет любая форма оправы, но избегайте слишком большой.

При прямоугольном лице выбирайте круглые или овальные формы.

Треугольное лицо вполне гармонирует с круглыми, овальными оправками и очками в стиле «авиатор».

К треугольному лицу с выступающими скулами и острым подбородком подойдут крупные очки плавной (овальной) формы.

К овальному лицу подойдет любая форма.

Обувь.

Предпочтительна классического стиля. Оптимальными для женщин являются туфли лодочки, на среднем каблуке из матовой кожи (не замша, не лакированная).

Только в отдельных видах профессиональной деятельности может быть рекомендовано использование высокого, средней толщины каблука.

Для делового имиджа необходимо иметь по одной паре черных, темно-синих, темно-коричневых и темно-серых пар обуви.

Недопустима обувь двуцветной окраски, яркая, пестрая, а также с вычурными каблуками и блестящими украшениями.

Прическа.

Обратите внимание на прическу. Она должна быть как бы приглаженной. Контур прически должен содержать гладкие, не волнистые линии.

В любом случае выбирайте аккуратную прическу. Лидером делового имиджа является стрижка типа «каре» (максимум до плеч), подойдут любые стрижки на прямых или слегка волнистых волосах. Если волосы длинные, их необходимо подбирать в прическу, которая строится на строгих или слегка волнистых волосах. Если волосы длинные, их необходимо подобрать в прическу, которая строится на строгих, по возможности прямых линиях (например, гладкий «хвост»).

Если вам скажут представьте образ успешного человека то вероятнее всего на ум вам придет человек среднего возраста одетый в классику, отчасти это так за

исключением, того что не всегда классический стиль одежды может являться показателем успеха. Практика зарубежных стран подтверждает эту теорию. Возьмем к примеру миллиардера, основатель крупных компаний: Apple, Pixar, Next – Стива Джобса. Успешные люди чаще решают свести свой гардероб к минимуму. На своих презентациях Стив Джобс неизменно появлялся в одежде ставшей его «униформой» - черной водолазке с длинными рукавами, синих джинсах и кроссовках. В имидже Стива Джобса играют цвета черный+синий - это презентабельный союз, который актуален в деловых нарядах. Цвет водолазки Джобса имеет черный оттенок. Черный это цвет элегантности, простоты, и изысканности. С одной стороны в нем кроется что-то негативное, потустороннее, с другой черный прекрасно подчеркивает строгость форм и консервативность взглядов.

Простота в одежде как бы подчеркивала блеск и роскошь стиля Джобса на очередных выступлениях. Также его стиль универсален в своем роде и подходит для выступлений на публике разных возрастных категорий, как для «молодежи», что для Стива немаловажно, потому что большая часть его аудитории молодое поколение, так и для людей среднего возраста.

Небрежный стиль придает легкую загадочность и не навязывается слушателям-изюминка успешного выступления российского стендапера и актера Нурлана Сабурова.

Харизматичный комик много шутит о своей национальности и семье радуя слушателей неожиданной точкой зрения на совершенно обыденные вещи вот таким мы знаем Нурлана Сабурова. Проанализировав уникальную манеру выступления Нурлана можно отметить низкий манящий голос, необычная мимика и слегка циничные шутки. Отдельное место занимает нарочито небрежный стиль в имидже Сабурова. Тут мы заметили двойственность в одежде Нурлана Сабурова. В официальных выступлениях он одет в классический костюм что выгодно подчеркивает его высокий рост и воздействие на публику, идет через призму опрятности. Его выступления носят комический характер, поэтому в данном случае строгий стиль одежды придает остроту циничным шуткам Нурлана. Отдельным для исследования стал второй стиль Сабурова - деним. Джинсовый стиль является феноменом современной моды и очень популярен среди молодежи. С нашей точки зрения Нурлан Сабуров с помощью данного стиля хочет расположить зрителей к неформальной обстановке, а также джинсовая куртка подчеркивает преимущество мужской фигуры, что для мужчины немаловажно. Это придает уверенности на сцене и является одним из символов его успешности.

Список используемой литературы:

1. Введенская Л.А. Деловая риторика: учебный курс// Л. А. Введенская, Л. Г. Павлова. – 3 изд. – Москва: МарТ, 2004 – Ростов-на-Дону - 503 с.
2. Далецкий Ч. Риторика «Заговори, и я скажу, кто ты»: учеб. пособие/ Чеслав Далецкий Москва: Омега-Л, 2003. – 486 с.
3. Деревянко В. Г. Советательный характер публичных речей по литических и государственных деятелей / В. Г. Деревянко // Коммуникативные стратегии: материалы докладов III междунар. науч., конф. – Минск, 24 –25 марта 2005. – Ч. 2 - с. 12-14
4. Евхимович Е. В. Специфика публичной речи как вида коммуникативноречевого поведения/ Е. В. Евхимович // Коммуникативные
5. Бодалёв А.А. Личность и общение. - М.: Педагогика, 1983.
6. Сеченов И.М. Избранные произведения. Сб. статей / АН СССР. - М.: Наука, 1980.

7. Весна Е.Б. Практические аспекты психологии познавательных процессов: Учебное пособие. - М.: Московский психолого-социальный институт; Воронеж: Издательство НПО «МОДЭК», 2001.
8. Данилова В.Л. Как стать собою. Психотехника индивидуальности. Пособие для самообразования. - М.: Интерпракс, 1994.
9. Елканов С.Б. Профессиональное самовоспитание учителя: Кн. для учителя. - М.: Просвещение, 1986.
10. Елканов С.Б. Профессиональное творчество учителя. - М., 1986.
11. Загвязинский В.И. Педагогическое творчество учителя. - М., 1987.
12. Калюжный А.А. Психология формирования имиджа учителя. - М.: Гуманитарный издательский центр ВЛАДОС, 2004. - 222 с.
13. Маркова А.К. Психология труда учителя. - М., 1993. Маслова Н.Ф. Искусство невербальной диагностики. - Орел, 1993.
14. Митина Л.М. Управлять или подавлять: выбор стратегии профессиональной жизнедеятельности педагога. - М.: Сентябрь, 1999.
15. Митина Л.М. Учитель как личность и профессионал. - М.: Дело, 1994.
16. Панфилова А.П. Деловая коммуникация в профессиональной деятельности. - СПб, 2004.
17. Пиз А. Язык телодвижений. - Нижний Новгород: Ай Кью, 1993.
18. Почепцов Г.Г. Имиджелогия. - Киев, изд-во «Ваклер», 2002. - С. 25.
19. Прокопьев И.И., Михалкович Н.В. Педагогика. Основы общей педагогики. Дидактика. - Минск: ТетраСистемс, 2002.
20. Ромашина С.Я. Культура дидактического коммуникативного воздействия педагога: Учебное пособие для студентов педагогических вузов, М.: УРАО, 2005 -172с.

ИЗУЧЕНИЕ ОСНОВНЫХ ЭЛЕМЕНТОВ ИМИДЖА СОВРЕМЕННОГО ПЕДАГОГА

Кузбаева Айгерим Саматовна

Орашова Казна Полатовна

Студенты 1 курса бакалавриата специальности «Филология»

Абаева Гульнар Бариевна

Научный руководитель, к.п.н.,

старший преподаватель кафедры гуманитарных дисциплин

Казахско-Русский Международный университет, 030006, Актобе, ул. Айтеке би 52;

В данной статье автор дает теоретическое обоснование природы и психологии имиджа учителя. Выделяет вербальные и невербальные средства общения как важные составляющие имиджа. Характеризует механизмы формирования образа в психике, рассматривает основные элементы построения имиджа учителя.

Ключевые слова: имидж, педагогика, внешний облик человека, профессия, учитель.

Современные условия, в которых мы живем и трудимся, принципиально отличаются от тех, какие были раньше. А в новых условиях нам следует вести себя и жить по-другому, соразмерно иным моделям поведения.

Специалисты по имиджологии нужны везде, а в школе - в первую очередь. Необходимо не только теоретическое обоснование природы имиджа учителя, их характеристик и типов, а также создание самого инструментария формирования педагогического имиджа, обучение каждого учителя методикам использования. Нужен системный взгляд на эти вопросы, их профессиональное решение. Часто имиджологию сводят к советам о цвете галстука или носков. Это неверный подход, потому что без общей стратегии не имеет смысла ни один из предлагаемых советов, ведь заботясь о красоте учителя, нужно начинать с сердца и души, иначе никакая косметика не поможет.

Как помочь учителю найти свое профессиональное лицо, не выйти из себя, но разобраться в себе, осуществить самооценку по высоким человеческим критериям? Как сделать спор с собой явлением нормальным, доступным каждому учителю, приводящим к оптимистическим выводам? Как помочь ему соотнести себя и дело?

Много вопросов. Чтобы ответить на эти и другие вопросы необходимо обратиться к теме: «Имидж современного педагога».

Имидж: понятие и сущность. В переводе с английского image в буквальном смысле означает образ. Следовательно, когда говорят об имидже человека («у него отрицательный имидж» или «у него имидж прекрасного учителя»), говорят о том образе, который возник у других людей. Причем, под образом подразумевается не только визуальный, зрительный образ, вид или облик, но и образ его мышления, действий, поступков и т. п. Иначе говоря, в данном случае слово образ должно употребляться в широком смысле - как представление о человеке. Это означает, что понятие имидж может трактоваться и так, каким видят люди данного человека, точнее, как его оценивают, как они к нему относятся. Имидж - это «мнение, суждение, выражающее оценку чего-нибудь, отношение к чему-нибудь, взгляд на что-нибудь» (С.И. Ожегов).

Имидж учителя - эмоционально окрашенный стереотип восприятия образа учителя в сознании воспитанников, коллег, социального окружения, в массовом сознании. При формировании имиджа учителя реальные качества тесно переплетаются

с теми, которые приписываются ему окружающими. Опираясь на имеющиеся определения имиджа, выделим его основные составляющие. Наиболее значимыми из них являются: внешний облик; использование вербальных и невербальных средств общения; внутреннее соответствие образа профессии - внутреннее «Я».

Внешний облик помогает человеку привлечь к себе внимание, создать положительный образ, показать себя не только симпатичным человеком, но и прекрасным учителем. Педагог всем своим внешним обликом должен располагать к себе учащихся и взрослых. В нем должны гармонично сочетаться богатый внутренний мир, любовь к детям и забота о них. Следует всегда помнить, что дети учатся у взрослых людей и, прежде всего, у любимого учителя правильно одеваться. В манере одеваться проявляется одно из главных правил: красиво выглядеть - значит проявлять уважение к окружающим людям. Требования, предъявляемые к внешнему виду человека, помогают педагогу улучшить свой профессиональный имидж, и добиться успеха. Избегая недоверчивого отношения коллег к своим профессиональным качествам, не следует появляться на работе в ультрамодной одежде. Разумно сочетая тенденции моды со своим внешним видом, следует соблюдать такое правило: быть одетым слишком модно - признак дурного вкуса, отставать же от моды недопустимо, т. е. надо одеваться по моде, но ближе к классическому стилю. Настоящий учитель не станет подчеркивать одеждой свою внешность, он будет демонстрировать свой ум, профессиональные навыки и способности.

Личностный имидж - это образ человека, обусловленный его внутренними качествами и особыми индивидуальными свойствами. Он делится на положительный и отрицательный.

Психология имиджа учителя. Качество человеческой жизни, надежды на счастье, успешность человека связаны с умением правильно строить взаимодействие с различными людьми, эффективно общаться. В сфере образования общение, с одной стороны, есть средство познания и приобщения к истине, с другой стороны, - коммуникация по поводу социокультурных ценностей, идеалов и норм между всеми участниками образовательного процесса. В связи с усложнением всех форм коммуникации в образовательном пространстве, наращиванием объема обучающей информации, разнообразием ее источников и носителей в современной социокультурной ситуации, становится очевидным приоритетность развития коммуникативной культуры учащихся.

Решение задачи развития и становления коммуникативной культуры ставит перед необходимостью организации таких особых коммуникативных взаимосвязей в образовательном процессе, которые могут быть охарактеризованы как диалог. Образование и воспитание духовно развитой, ответственной личности возможно только в диалоге, который, как особый уровень коммуникативного процесса, отвечает потребности человека в глубоком личностном контакте. Только в диалоге развивается способность критически мыслить.

Таким образом, диалог, выступает сегодня не просто педагогическим методом и формой, но становится приоритетным принципом образования.

Не менее важно, чтобы имидж не расходился с внутренними установками учителя, соответствовал его характеру и взглядам. Создавая свой образ, мы тем самым и самовоспитываемся. Деятельность является гранью перехода личностного внутреннего во внешнее - продуктивное. Чаще всего - это непохожесть, внешнее самооформление, экспрессия, умение преподнести свою неповторимую личность, делать ее оригинальной в каждой составляющей педагогического процесса (от цели и задач до отбора содержания, средств, способов и приемов их подачи), а также в стиле

общения, в эмоциональной реакции на поведение школьников, в импровизации на уроках.

Для успешного взаимодействия в системе учитель-ученик важен яркий, интересный имидж учителя. Если учесть, что имидж состоит из 3-х частей, как-то:

- а) визуальный образ (костюм, прическа, пластика, мимика);
- б) внутренний образ (голос, темперамент, настроение);
- в) менталитет (интеллект, духовная практика) - становится очевидным, что весьма велика доля невербальных компонентов [3, с. 56].

В педагогической науке существуют подходы, рассматривающие формирование учителя как человека-творца, подчеркивается роль и значение элементов театрального искусства, педагогического артистизма и, соответственно, имиджа (Ю.П. Азаров, О.С. Булатова, Е.Н. Ильин, И.А. Зязюн, Ю.Л. Львова, В.А. Кан-Калик, В.Ф. Моргун, Е.А. Ямбург и др.).

Педагогический артистизм является сочетанием духовных и физических качеств, помогающих найти контакт с учениками, завоевать их доверие и затем действовать, учитывая все особенности данного урока. Артистичный учитель одухотворяет содержание и организацию педагогического процесса [4, с. 40]

Элементы построения имиджа учителя

Необходимо рассмотреть некоторые аспекты использования инструментария для построения имиджа педагога.

Наиболее важными элементами построения педагогического имиджа являются следующие:

- * Создание имиджа является только дополнением, а не заменой педагогической деятельности.

- * Следует обращаться к созданию имиджа задолго до начала педагогической работы.

- * В основе коммуникации должен быть простой язык, а рассматриваемые проблемы должны иметь значение для каждого.

- * Обязательно необходимы эксперты со стороны [4, с. 40].

При использовании данного инструментария имиджологии, прежде всего, необходима его стратегическая направленность. Необходимо добиваться принципиального упрощения характеристик, чтобы достичь массовой аудитории и закрепиться в ее памяти. При этом базовые характеристики должны оставаться неизменными.

Наиболее значимыми являются профессиональная компетентность педагога и эрудиция, педагогическая рефлексия, педагогическое целеполагание, педагогическое мышление и импровизация, педагогическое общение. Рассмотрим более подробно некоторые из них.

Профессиональная компетентность педагога - главный инструмент личности учителя и соответственно его имиджа. Как справедливо отмечает известный психолог А.К. Маркова, повышение профессиональной компетентности педагога затруднено рядом обстоятельств. С одной стороны, потребность современного учителя в психологических знаниях может быть высока, но не подкрепляться практикой работы, поэтому большая часть готовых научных исследований и рекомендаций не востребуется школой. С другой стороны, еще до сих пор не разработана целостная концепция труда учителя, которая бы могла лечь в основу показателей эффективности его работы. Профессионально компетентным является труд учителя, в котором на достаточно высоком уровне осуществляется педагогическая деятельность, общение, реализуется личность преподавателя, и при этом достигаются хорошие результаты в обучении и воспитании школьников. При этом компетентность педагога определяется

также соотношением его профессиональных знаний и умений, и психолого-педагогических качеств. Педагогическая деятельность - это профессиональная активность учителя, в которой он с помощью различных компонентов целостного образовательного процесса решает задачи обучения и воспитания [7, с. 55].

Подводя итоги, можно сказать, что педагогическая компетентность включает знания, умения, навыки, а также способы и приемы их реализации в деятельности, общении, развитии (саморазвитии) личности. Под педагогической компетентностью учителя понимается гармоническое сочетание знаний преподаваемого предмета, дидактики и непосредственно методики его преподавания, а также умений и навыков (культуры) профессионального общения.

Учителю необходимо использование педагогического мышления и интуиции для выявления скрытых внутренних свойств педагогической деятельности в ходе организации работы.

Под педагогической импровизацией понимается нахождение неожиданного решения и его мгновенное воплощение, совпадение процессов создания и применения при их минимальном разрыве.

В заключение сделаем основные выводы:

В литературе существует много различных подходов пониманию такого понятия как «имидж».

Имидж - представление (часто целенаправленно создаваемое) о чем-то внутреннем и внешнем облике, образе.

Имидж - целенаправленно сформированный образ (какого-либо лица, явления, предмета), выделяющий определенные ценностные характеристики, призванный оказывать эмоционально-психическое воздействие на кого-либо в целях популяризации, рекламы и т.п.

Что касается имиджа учителя, под ним понимается - эмоционально окрашенный стереотип восприятия образа учителя в сознании воспитанников, коллег, социального окружения, в массовом сознании. При формировании имиджа учителя реальные качества тесно переплетаются с теми, которые приписываются ему окружающими [5, с. 23].

Список использованной литературы:

1. Баранов, П.А. О тенденциях развития современного школьного исторического образования / П. А. Баранов. – М. : ПИОШ, 2001. – 124 с.
2. Вяземский, Е.Е. Историческое образование в России: проблемы и тенденции / Е.Е. Вяземский // История. – 1997. – №26. – 54 с.
3. Григорович Л.А., Педагогика и психология / Л. А. Григорович, Т. Д. Марцинковская. – М.: Просвещение, 2001. – 244 с.
4. Калюжный, А.А. Социально-психологические механизмы построения имиджа / А.А. Калюжный // Вестник Государственного университета управления. Серия Социология и управление персоналом. – 2005. – № 2. – 64 с.
5. Калюжный, А.А. Психология формирования имиджа учителя / А.А. Калюжный. – М.: Гуманитарный издательский центр ВЛАДОС, 2004. – 222 с.
6. Калюжный, А. А. Технология построения имиджа учителя / А.А. Калюжный // PR в образовании. – 2004. – №4.– 240 с.
7. Калюжный, А.А. Психолого-педагогические особенности формирования имиджа учителя / А.А. Калюжный // PR в образовании. – 2004. – № 3.– 186 с.

ИНТЕРАКТИВТІ ОҚЫТУ ӘДІСТЕРІН ҚОЛДАНУДЫҢ ЕРЕКШЕЛІКТЕРІ

Кульманова Қасиет Қуанышевна

«Педагогика және психология» мамандығының 4-курс студенті

Д.Т.Комарова

Ғылыми жетекші, педагогика және психология магистрі

С.Бәйішев атындағы Ақтөбе университеті

Мақалада Интерактивті оқыту әдістерінің қолдану жолдары. Интерактивті оқыту әдістерін қолдану тиімділігі анықталды.

Түйінді сөздер: интерактивті, әдістер, интерактивті оқыту

ОСОБЕННОСТИ ИСПОЛЬЗОВАНИЯ МЕТОДОВ ИНТЕРАКТИВНОГО ОБУЧЕНИЯ

Кульманова Қасиет Қуанышевна

Студент 4 курса по специальности «Педагогика и психология»

Д.Т.Комарова

Научный руководитель, магистр педагогики и психологии

Актюбинский университет им. С.Байшева

В статье рассмотрены пути использования методов интерактивного обучения. Выявлена эффективность интерактивных методов обучения.

Ключевые слова: интерактивный, методы, интерактивное обучение.

THE FEATURES OF APPLYING INTERACTIVE METHODS IN TEACHING

Kulmanova Kasiet Kuanyshevna

A fourth-year student in the specialty "Pedagogy and Psychology"

D.T.Komarova

Scientific adviser, Master of Pedagogy and Psychology

Aktobe University. S.Baisheva

In this article the methods of interactive learning have been examined. Efficiency of interactive learning methods has been defined.

Key words: interactive, methods, interactive learning.

Білім беру жүйесін дамытуға Президентіміз Н.Ә. Назарбаевтың Қазақстан халқына Жолдауы - 2020 жылға дейінгі стратегиялық даму жоспарында үлкен басымдық беріліп отыр. Елімізде жүргізіліп жатқан білім саясаты әлемдік білім кеңістігімен жалпы білім берудің басымдылық мақсаты-өзгермелі өмір жағдайына тез бейімделетін өз жолын дұрыс таңдай білетін, оң шешім қабылдай алатын тұлға дайындау болып отыр. Қазіргі кезде білім беру жүйесіне инновациялық білім беру жүйесіне көшіруге жұмыстар жасалуда. Ол үшін педагогтың жаңашыл білім беру жүйесі мен инновациялық білім беру мекемесін дамыту қажет. Білім беру саласындағы инновацияны жасау, игеру және тарату – жаңа білім беру жүйесін қалыптастырады. Бұл

икемді, ашық, жеке тұлғалық, жасампаздық білімнің, адамның бүкіл өмір бойы үздіксіз білім алуының жаһандық жүйесі [1].

Оқытудың интерактивті әдістері – оқу материалын меңгеру үрдісіндегі студенттердің танымдық іс-әрекетін арттыруға негіз болатын оқыту тәсілдері.

В.Я.Ляудистің берген анықтамасы бойынша: «оқытудың интерактивті әдістері деп бірлескен және жеке оқу іс-әрекеті жағдайында әлеуметтік құнды нәтижелер жетістіктерімен байланысқан оқытуды құнды шығармашылықпен ұйымдастыратын әдістер деп түсінуге болады» [2].

Интерактивті оқыту әдістерінің жіктемесі:

- жартылай кәсіби іс-әрекетті модельдейтін және іскерлік, дағдыны қалыптастыруға бағытталған тәсілдер: проблемалық сұрақтар, іскерлік ойындар, кәсіптік жағдаятты талдау, тренинг;

- білім, іскерлік, дағдыларын қалыптастыруға бағытталған тәсілдер: проблемалық есептер, жағдаяттар, «дөңгелек үстел», эвристикалық әңгіме, «миға шабуыл», оқу пікірталасы, «кейс-стади», өзіндік жұмыс.

Оқытудың интерактивті оқыту әдістері белгілі оқу (дидактика) құрал – жабдықтарымен іске асырылады. Оқу құрал-жабдықтарымен – бұл білім алу, ептіліктер қалыптастыру көздері. «Оқыту құрал-жабдықтары» түсінігі кең және тар мағынада қолданылады. Тар мағынада бұл түсінік оқыту және көрнекі құралдары, көрсетпе жабдықтар, техникалық саймандар және т.б. байланысты. Ал кең мағынада оқу құрал-жабдықтары деп білім мақсатын іске асыруға жәрдемші жағдаяттардың бәрін түсінеміз, яғни оқыту әдісі, формасы, мазмұны, сонымен бірге оқудың арнайы бұйымдарының бәрі осы оқу жабдықтарын құрайды. Оқыту құралдарының көмегімен дүниені тікелей де жанама тануды жеңілдетеміз. Олар, әдістер сияқты оқыту, тәрбиелеу және дамыту қызметтерін атқарып, оқушыларды ынталандыруға, оқу-танымдық іс-әрекетті басқару мен бақылауға пайдаланылады.

Интерактивті оқытуға келесідей әдістер жатады:

- Эвристикалық әңгіме
- Пікірталас
- «Миға шабуыл»
- «Дөңгелек үстел»
- Іскерлік ойындар
- Практикалық жұмыстар жарысы және оларды талдау [3].

Эвристикалық әңгіме - бұл ұжымдық ойлау немесе проблеманың жауабын іздеуге құрылған әңгіме. Бұл әңгіме барысында ойша іздеу – ұжымдық ойлауға алмасады, себебі әңгіме барысында пікір алысады, аралық шешулердің әр түрлі нұсқалары айтылады, бұл жағдайда студенттер ақиқатты өзара әрекет және өзара көмектесу арқылы бір-бірінің ойлауын арттырып ақиқатты іздейді.

Жұптасқан дәріс әдісі - бұл өн бойына оқу материалын репродуктивтік, проблемалық интеграциялық және диалогтық баяндау элементтерін жинақтаған оқыту тәсілі.

Репродуктивтік элементі ғылыми тұрғыдан дәлелденген, қосымша түсіндіруді қажет етпейтін оқу материалын баяндаудан тұрады. Проблемалық элемент проблемалық жағдаятты қою, талдау, болжаулар жасау, оны растау не теріске шығару, проблеманы шешу жолдарын іздестіруден құралады. Интеграциялық элемент бір проблема төңірегінде әр түрлі ғылыми амалдарды қарастырады. Диалогтық элемент оқытушы мен студент арасындағы пікір алмасу арқылы көрініс табады.

Аталған әдіс бірыңғай жоғары деңгейде оқу материалын меңгерген, бір-бірімен іс-әрекет стилі өте ұқсас бола тұра өздерінің жеке қасиеттері: дауыс ырғағы, үндестілік,

сөйлеу екпіні, қимыл-қозғалыстары, мимикасы және т.б. арқылы ерекшеленетін пікірлес әріптестер арасында қолдау тапты.

Оқытушы өз ассистентімен (бұл оның әріптесі, оқытушы-тәлімгер, жақсы даярланған студент те болуы мүмкін) бірлесіп дәріс оқиды.

Студенттер аталған әдістің қолданылуымен өткен сабақты жоғары бағалайтынын практика жүзінен көруге болады. Біріншіден, оқу материалы дайын құру нәтижесінде меңгеріледі. Сонымен қатар, көп көлемдегі ақпаратты азайтады, тек нақтылы фактілер келтіріліп, нақтылы теориялық материал беріледі.

Екіншіден, студенттердің аяқ астынан дәрістік сабаққа екінші оқытушы араласқан сәтте еріксіз түрде өз назарын бір субъектіден екінші субъектіге аудару сияқты психологиялық аспектілері өте тұнды. Студенттер назары бақылау, салыстыру, оның іс-әрекетін талдауға ауады. Осылайша назарын басқаға аударудың психологиялық механизмі студенттің өз пайдасына жұмыс істей бастайды.

Пікірталас әдісі – оқу материалының дау тудыратын тақырыбын қарастыруға, талдауға бағытталған және білім алушылардың әр түрлі ұстанымдарын бір арнаға тоғыстыратын оқыту тәсілі. Бұл әдіс проблемалық жағдаятқа негізделген және семинар сабақтарында кеңінен қолданылады. Пікірталастың туындауына теорияны қорытулар мен ережелер, қағидалар, теорияны практикамен алмастыру, ғылым мәселелерін талқыға салу, проблеманың бүгінгі таңдағы көрінісі себеп бола алады.

Пікірталас – бұл арнайы бағдарламаланған оқу бағдарламасының теориялық сұрақтарын талдауы, әдетте бұл сұрақты қоюмен басталады және эвристикалық әңгіме түрінде өріс алады.

Пікірталас түрлері:

- Топ оқушыларының жалпылама түрде бір проблеманы шешу барысына аяқ астынан пайда болатын пікірталас;
- Әр түрлі педагогикалық құбылыстарға өзіндік ұстанымын білдіру үшін сенімін қалыптастыруға бағытталған пікірталас;
- Арнайы педагог туындатқан нақтылы ақпарат пен дәлелді дәйектерге сүйенген оқу пікірталас.

Шағын топтар әдісі – оқу материалының жалпы сұрақтары жекелеген өзіндік сұрақтарға ажыратылатын және білім алушылар топтары арасына бөлініп берілетін, студенттер өздігінен немесе оқытушының көмегімен хабарлама әзірлейтін оқыту тәсілі. Аталған әдісті қолдану топтың ішінде дұмыс істей алу іскерліктерін дамытады, студенттердің шығармашылық қасиеттерімен қоса бастамашылықтарын, өздігінен жұмыс істей алу қабілеттерін де жетілдіре түседі.

Миға шабуыл әдісі - студенттердің ғылыми және практикалық проблемаларды шешудегі дәстүрлі емес жолдарын іздестіретін ақыл-ой іс-әрекетін ұйымдастыруға бағытталған оқыту тәсілі. Ол бірнеше кезеңдерден тұрады:

1. Проблеманы анықтай алу немесе проблемалық жағдаят туғызу.
2. Талдаусыз және дәлелсіз әр түрлі ойларды алға шығару
3. Ойларды, ұсыныстарды теориялық, эмпирикалық жағынан тексеру, талдау.
4. Үздік ойларды таңдау және бағалау.

Әдістің құрылымы екі бөліктен тұрады: біріншісі – ойларды шығару, екіншісі – ойларды дамыту және қорғау. Бұл әдісті көбінесе семинар сабақтарында кейде дидактикалық мақсатты ескре отырып дәріс сабақтарында да қолдануға болады.

Іскерлік ойындар әдісі – оқу кәсіби міндеттердің ережелер бойынша ойын формасында шешілетін оқыту тәсілі. Білім алушылар кәсіби іс-әрекеттің үзінділерден көрініс қоя отырып, түрлі рөлдер мен кәсіби іс-әрекет түрлерін орындайды[4].

Бүгінгі таңда жеке тұлғаны басқару емес, оның даму үдерісін басқару қажет. Оны педагогикалық іс әрекет арқылы көрінеді. Оқушы белсенділігінің әсерін арттыру үшін қолданылатын әдістерді-интерактивті әдіс деп атайды.

Интерактивті әдісті таңдау себебі көбіне ол оқушылардан модельдеуді және қатысушының дағдысын дамыту, яғни бүгінгі демократиялық қоғамға қажетті болуын талап етеді. Ұсынылып отырған әдістер кез келген сабаққа, кез келген деңгейге қатысы бар.

Біз үлкендердің өзіне ұзақ уақыт, бірқалыпты ырғақпен оқылатын дәріс қалай қабылданатынын есімізге түсірейікші. Оқушыларымыз осындай сезімнен арылу үшін сабағымызды басынан бастап оқушыны белсендіруден бастаған жөн.

Сабақты қалай бастауға болады? Егер кез келген баланың ынтамен орындайтын іс әрекет түрі ойын болатын болса, жақсы нәтижеге жету үшін баланың осы әрекетін білім мен тәрбие үдерісімен ұштастыруымыз керек.

Сабақтың басынан бастап сыныптағы әр іс әрекетімізді ойын түрінде ұйымдастырсақ, әрбір бала өз мүмкіндігін көрсете алатын еркін жаймашуақ орта қалыптастады.

Сонымен оқытудың интерактивті оқыту әдістері деген не?

Оқытудың интерактивті оқыту әдістері – бұл әдіс оқушының танымдық, практикалық іс әрекет белсенділігін арттыратын, негізінен оқушы мен оқытушының арасындағы белгілі бір мәселені шешуге бағытталған диалог болып табылады. Бұл әдісті қолдану оқытушыдан оқушының жас ерекшелігін, әр оқушының топта жұмыс жасай алу ерекшелігін білу сияқты психологиялық және методологиялық білімнің болуын талап етеді [5].

Оқытудың белсенді әдістерінің пайда болуы мен дамуы оқытудың алдына жаңа міндеттер қоюға ықпал етеді. Студенттерге білім берумен ғана шектелмейді. Сонымен бірге олардың бойында танымдық қызығушылық пен қабілеттің шығармашылық ойлаудың дербес ақыл – ой еңбегімен айналысу шеберлігі мен дағдыларының қалыптасуы мен дамуына ықпал жасайды.

Оқытудың интерактивті оқыту әдістерін пайдаланудың тиімді жақтары көп. Студенттер психологиядағы оқытудың интерактивті оқыту әдістерін қолдану арқылы, өзіндік бағасының дамуы оның әлеуметтік дамуына, болашақта қажетті дағдыларды жинақтауына, еңбекке бейімделуіне, өз бетінше өмір сүруге дайындықтарының артуына жағдай жасайды.

Жалпы оқытудың интерактивті оқыту әдістері – бұл әдіс оқушының танымдық практикалық іс-әрекет белсенділігін арттыратын, негізінен оқушы мен оқытушының арасындағы белгілі бір мәселені шешуге бағытталған диалог болып табылады.

Бұл әдісті қолдану оқытушыдан оқушының жас ерекшелігін, әр оқушының топта жұмыс жасай алу ерекшелігін білу сияқты психологиялық және методологиялық білімнің болуын талап етеді.

Демек, оқытудың интерактивті оқыту әдістері – бұл оқу үрдісінде субъектінің жоғары белсенділігін қамтамасыз ететін әдістер.

Қорыта айтқанда, оқытудың интерактивті оқыту әдістерін пайдаланудың тиімді жақтары көп. Сондықтан оқытудың белсенді әдістерін пайдалану арқылы оқушылар өзін-өзі ынталандыра алады және болашақта қажет болатын дағды іскерліктер, қызығушылық пайда болады.

Оқыту әдісі дегеніміз оқытушы мен білім алушылардың ретке келтірілген өзара байланысты іс-әрекеттерінің оқу үдерісіндегі білім беру, тәрбиелеуші, ынталандырушы (мотивациялық) және бақылау-түзетушілік қызметтерді атқарады.

Оқытудың белсенді әдістерінің пайда болуы мен дамуы оқытудың алдына жаңа міндеттер қоюға ықпал етеді. Студенттерге білім берумен ғана шектелмейді. Сонымен

бірге олардың бойында танымдық қызығушылық пен қабілеттің шығармашылық ойлаудың дербес ақыл – ой еңбегімен айналысу шеберлігі мен дағдыларының қалыптасуы мен дамуына ықпал жасайды.

Оқытудың интерактивті оқыту әдістерін пайдаланудың тиімді жақтары көп. Студенттер психологиядағы оқытудың интерактивті оқыту әдістерін қолдану арқылы, өзіндік бағасының дамуы оның әлеуметтік дамуына, болашақта қажетті дағдыларды жинақтауына, еңбекке бейімделуіне, өз бетінше өмір сүруге дайындықтарының артуына жағдай жасайды.

Жалпы оқытудың интерактивті оқыту әдістері – бұл әдіс оқушының танымдық практикалық іс-әрекет белсенділігін арттыратын, негізінен оқушы мен оқытушының арасындағы белгілі бір мәселені шешуге бағытталған диалог болып табылады.

Бұл әдісті қолдану оқытушыдан оқушының жас ерекшелігін, әр оқушының топта жұмыс жасай алу ерекшелігін білу сияқты психологиялық және методологиялық білімнің болуын талап етеді.

Демек, оқытудың интерактивті оқыту әдістері – бұл оқу үрдісінде субъектінің жоғары белсенділігін қамтамасыз ететін әдістер.

Қорыта айтқанда, оқытудың интерактивті оқыту әдістерін пайдаланудың тиімді жақтары көп. Сондықтан оқытудың белсенді әдістерін пайдалану арқылы оқушылар өзін-өзі ынталандыра алады және болашақта қажет болатын дағды іскерліктер, қызығушылық пайда болады.

Пайдаланылған әдебиеттер тізімі:

1. Еліміздің президенті Н.Ә.Назарбаевтың Қазақстан халқына жолдауын және білім беруді дамытудың 2011-2020 жылдарға арналған мемлекеттік бағдарламасын іске асыру жөніндегі міндеттер туралы.

2. Двучичанская Н. Н. «Интерактивные методы обучения как средство формирования ключевых компетенций» // Электронное научно-техническое издание «Наука и образование». – 2011.

3. Васенкова М. В. Технология интерактивного обучения русскому языку учащихся начальной ступени образования в школах международного типа: Автореф. дис... канд.пед.наук. – Алматы, 2010. – 26с.

4. Инновационные методы обучения в высшей школе: учебно-практическое пособие/ Гусаков В.П., Пустовалова Н.И., Хрущев В.А., Карташова Е.Б., Исакова Е.К. – Петропавловск: СКГУ им. М. Козыбаева, 2007. – 92с.

5. Васенкова М. В. Технология интерактивного обучения русскому языку учащихся начальной ступени образования в школах международного типа: Автореф. дис... канд.пед.наук. – Алматы, 2010. – 26с.

ЛАТЫН ӘЛІПБИІ БОЙЫНША ҰСЫНҒАН ЖОБАЛАР

Құттымұратова Г.К.

«Филология» мамандығының 3 курс студенті

Исина Ж.А.

Ф,ғ,к, доцент, «Гуманитарлық пәндер» кафедрасының меңгерушісі

Қазақ-Орыс Халықаралық университеті, 030006, Ақтөбе, Әйтеке би көш. 52;

Бұл мақалада латын әліпбиі бойынша ұсынған жобалардың үлгісі баяндалады. Мақалада латын әліпбиіне көшу туралы тіл мамандарының зерттеушілердің ұсынған ой пікірлері мен жобалары жөнінде кеңінен ақпарат беріледі. Сонымен қатар латын әліпбиіне көшудің тиімділігі жөнінде, латын әліпбиін қолданудың ерекшеліктерін, атап көрсетеді.

Түйінді сөздер: рухани жаңғыру, латын әліпбиі, Тіл білімі институты, диаграф, апостроф, ұсынған жоба, төл дыбыстар, тіл маманы.

Елбасының «Болашаққа бағдар: рухани жаңғыру» атты бағдарламалық мақаласында қазақ тілін латын әліпбиіне көшіру мәселесі күн тәртібіне қойылғаны белгілі. Қазіргі таңда мемлекет тарапынан нақты шаралар жүзеге асырылып келеді. Президент әкімшілігіне латын әліпбиіне көшуге байланысты 300-ден астам ұсыныстар мен жобалар келіп түсті [1, 10]. Ең алдымен елбасымыз барша ұсыныстарға назар аударып, қалың көпшілікке ұсынды, қарапайым халықтың пікірін тындады. «Келісіп пішілген тоң келте болмас» дегендей халықтың ой- пікірін тындап, қолданыста қалай қолданылатыны жөнінде, Тіл білімі институтының тіл мамандарының ұсынған жобасын зерделеп байқады. Мінекей алдарыңызға оқып, зерттеп Тіл білімі институты және Ш.Шаяхметов атындағы тілдерді даму басқармасының ұсынған жобаларын ұсынамыз. Латын графикасына көшу бойынша 3 негізгі нұсқа таңдап алынды. Атап айтар болсақ:

1. Диаграф қолдану. «Ш» әрпін «Sh», F әрпін «Gh», Ө «Oe» деп белгілеу. Бір ғана артықшылығы – компьютермен тергенде ешқандай ерекше әріптерді талап етпейді, ал кемшілігі көп: мәтін көлемі ұлғаяды, теру жылдамдығы азайып, қабылдау да қиындай түседі.

2. Апостроф араласқан. Өзбек әліпбиіндегі «Ө» әрпін «O'», «F» әрпін «G'» деп белгілеу арқылы жазу [2, 35]. Көршімізден ойдың толыққанды іске аспағандығын біле аламыз.

3. Диакритика. Әріптерге әртүрлі сызық пен белгілер қосу арқылы ұқсас дыбыстарды белгілеу әдісі (Öö, Ää, т.б).

Соңғы нұсқаға назар көп аударылады, басқаларға қарағанда ыңғайы жоғары. Дегенмен де, диакритикалық әріптердің көп болуы жазу, оқу кезінде көріністі бұзады. Ендеше тереңірек тоқталып өтсек. Ең бірінші нұсқа диаграф қолдану арқылы латын әліпбиін жасау болып табылады. Бұл графиканы Ш.Шаяхметов атындағы тілдерді дамытудың республикалық координациялық-әдістемелік орталығының директоры, филология ғылымдарының докторы Ербол Тілешов қазақ әліпбиінің нұсқасын ұсынды. Ұсынылып отырған нұсқада латын әліпбиінің төл белгілері ғана бар", - деді филолог. Бұл әліпбиде диграфтарды қолдану арқылы қазақтың төл дыбыстарын сақтап қалуға болады. Біз латын әліпбиіне көшу бойынша комиссия мүшелері ақылдаса келіп 25 дыбыстан тұратын әліпби нұсқаларын жасап шықтық. Онда қазақтың ң, қ, ғ, ө, ә қатарлы дыбыстық таңбаларын латын әліпбиінде қалай жазылатындығы көрсетілді. Мысалы ә – ae, ө – oe, ғ – gh, ч – ch, ж – zh, ш – sh, ү – ue түрінде қолданылуы қиындық тудырмайды. Ал орыс тілінен енген ц, ф, х, в секілді әріптер де латын әліпбиінде

қолданыс табады» деді Ербол Тілешов. Айта кетейік, диграф – екі әріппен таңбаланатын дыбыс. Бір ғана артықшылығы – компьютермен тергенде ешқандай ерекше әріптерді талап етпейді, ал кемшілігі көп: мәтін көлемі ұлаюды, теру жылдамдығы азайып, қабылдау да қиындай түседі. Ал, келесі нұсқа апостраф (дәйекше) араласқан нұсқа болып табылады. Бұл әліпбиде Өзбек әліпбиіндегі «Ө» әрпін «O'», «F» әрпін «G'» деп белгілеу арқылы жазу көрсетілген. Көрші мемлекетіміз Өзбекстан елінен осы әліпбидің келеңсіз жақтарын байқауға болады. Өзбекстанда кирилицада сол елдегі әдебиеттің 70% шығады, газет-журналдар басылады, ал телевидение екі нұсқаны да қолданады екен. Ал, Ербол Тілешов мырзаның пікірінше: Апострофтық нұсқада түсінбейтіндей белгісіз таңба жоқ. Осы 32 әріптен тұратын әліпбидің 19 таңбасы классикалық латын әліпбиіне сәйкес келеді. Сонда ерекшеленіп тұрған 13 таңба бар. Ол да латынның ішінен шығып тұр. Үйрену қиын деп ойламаймын», - дейді Ербол Тілешов. Қарапайым халықтың пікіріне сүйене келе екінші нұсқа яғни апостроф сөздің тұтастығын бұзып, мәтіннің терілу жылдамдығы мен оқылымы нашарлайды деген пікір айтады. Үшінші нұсқа диакритика нұсқасы деп аталады. Бұл әліпби негізгі 26 әріптен тұрады. "Диакритиктер қазақ тіліндегі өзіне тән дыбыстарды сақтауға кепіл бола алмайды. Мәселен, смартфондар мен өзге де жазба құралдары бізге түрлі елден келеді, онда латынның 26 ғана әрпі бар. Диакритикалық белгілерді жаңа латын әліпбиіне енгізетін болса, оларды сирек қолданатындықтан, қазақ тілінің өзіне ғана тән төл дыбыстарынан айырылып қалуымыз мүмкін. Қазірдің өзінде, әсіресе жастардың арасында "ә" әрпін "а"-ға, "қ" әрпін "к"-ға ауыстырып қолдану кең таралған, ал кейбірі тіпті "ғ", "ң", "ү", "ұ" сияқты әріптерді елемейтін болған дейді- Ербол Тілешов. Айта кететін жайт **диакритика** – дегеніміз әріптерге әртүрлі сызық пен белгілер қосу арқылы ұқсас дыбыстарды белгілеу әдісі (Ӓӧ, ӒӦ, т.б).

Латын графикасына көшу - әлемдік өркениетке аяқ басуымызға септігін тигізери анық. Кириллица жазуын әлемнің 12 мемлекеті ғана пайдаланады. Ал, дүниежүзі халықтарының 80%-ы латын әліпбиіне көшкен. Осының есебінен басқа тілдерді үйренуге мүмкіндігіміз артады. Әрбір жаңа тіл – жаңа әлем. Оның үстіне, латын тілі – жаңа технология тілі, ғаламтор тілі. 1929-1940 жылдары латын әліпбиінде жаздық. Сол замандағы ұлы тұлғаларымыздың шығармалары мен қолжазбаларын келер ұрпақ қиындықсыз оқи алуы қажет. Бүгінде әлемнің әр түкпірінде 5 миллионға жуық қазақ тұрады. Оның 80 пайызы латын әліпбиін қолданады. Қандастарымызбен жақындасудың маңызы айтпаса да түсінікті. Әліпби өзгерту төл сөздерімізді жазуда кеткен олқылықтарды жөнге келтіруге көмектесіп, қазақ сөздерінің дұрыс айтылуына ықпал етеді. Елбасымыздың жарлығымен ақпанның 19-шы күні, қоғам болып талқыланып отырған латын әліпбиі тағы да өзгертілді. Жаңа бекітілген әліпби нұсқасы, жоғарыда көрсетілген 2 нұсқаның «диграф» және «апостраф» негізінде жасалған. Бұл нұсқада қазақтың төл дыбыстары «ә, ң, ғ, ү, ө» және «у» әріптерінің басына белгі қойылған. Сонымен қатар «диграф» нұсқасымен келген 2 дыбыс, 1 әріп беретін 2 әріп бар. Олар: «ш» және «ч» дыбыстары. Қорыта айтар болсақ, «Елу жылда –ел жаңа» демекші, рухани жаңғырудың бір бөлшегі латын қарпіне көшу, заманымыздың – заңдылығы, деп білеміз.

Пайдаланылған әдебиеттер тізімі:

1. Арын Е. Орысша-қазақша түсіндірме сөздік: – Павлодар: «ЭКО» ҒӨФ. 2007.
2. Назарбаев Н.Ә. Болашаққа бағдар: рухани жаңғыру: - Астана, 2017.
3. «Мемлекеттік тілдің латын графикасындағы әліпбиінің бірыңғай стандартын енгізу мәселелері туралы» <https://egemen.kz/article/158164-latyn-alipbiininh-ulgisi-tanystyryldy>

4. Айқын газеті «рухани жаңғырудың жарқын жолы» Оразалин.Н 14.05.2017

ЛАТЫН ТІЛІНЕ КӨШУ-ҚАЗАҚ ТІЛІН САҚТАУ ҮШІН ЖАСАЛҒАН БІР ҚАДАМ

Қожабаева Ажар Талғарқызы

Қазақ-Орыс Халықаралық университет, 030006, Ақтөбе, Әйтеке би көш.52;

Біз, қазақ елі, уақыт көшіне ілесіп, қалып қоймай, әлемдегі өркениетті мемлекеттердің қатарына қосылу үшін, жалпы ұлт ретінде сақталып қаламыз десек, көп кешікпей, әліпбиімізді латын жазуына көшіруіміз керек. Бұл – бүгінгі күннің талабы.

Латын әліпбиіне ауысу – біздің ұлттық санамыздың отарсыздануының бір жолы.

Өзектілігі: Қазақ тілін латын графикасына көшіру ерекшеліктері

Мақсаты: Еліміздің латын графикасына көшуі, Латын графикасы негізіндегі қазақ жазуын енгізу.

Материал, зерттеу әдісі,әдіснамасы: синтездеу, жинақтау

Даусыменен анамның әлдилеген, - демекші, шыр етіп дүниеге келген сәтімізден бастап анамыздың ақ сүтімен бойымызға даритын туған тіліміз – тіршілігіміздің бастауы. Тіл жоқ жерде ұлттың да болмайтыны тайға таңба басқандай ақиқат. Бұған жер бетінде жойылып кеткен тілдер дәлел. Бұл турасында қазақ әліпбиінің атасы ұлтымыздың біртуар перзенті, сөз шебері атанған Ахмет Байтұрсынов: «Сөзі жоғалған жұрттың өзі де жоғалады» деп тілдің адамзат баласы мен мемлекет үшін айтарлықтай құнды дүние екендігін айқын атап кеткен. Расымен де, тіл елдігіміздің символы, халық пен мемлекетті ортақ мұраттар мен мақсаттарға жұмылдыратын құдіретті күш, атадан балаға мирас болып қалатын асыл мұра, жас ұрпақты ізгілендіретін тәрбие негізі, ел тағдыры мен тарихын, ата-баба дәстүрін, мәдениетін, шежіресі мен әдеби құнды мұраларын ғасырдан-ғасырға жеткізетін таптырмас баға жетпес құрал, рухани байлық, ұлттық рух пен болмыстың алтын қазығы.

«Қазақ тілі- біздің рухани негізіміз. Біздің міндетіміз - оны барлық салада белсенді пайдалана отырып дамыту. Біз ұрпақтарымызға бабаларымыздың сандаған буынының тәжірибесінен өтіп, біздің де үйлесімді үлесімізбен толыға түсетін қазіргі тілді мұраға қалдыруға тиіспіз. Осылайша, тәуелсіздігіміз бүкіл ұлтты ұйыстыратын ең басты құралымыз - туған тіліміздің мерейін үстем ете түседі. Қазақстанның болашағы - қазақ тілінде», - деп Елбасымыз Нұрсұлтан Әбішұлы Назарбаев «Болашаққа бағдар: рухани жаңғыру» атты мақаласында баса айтты. Сол себепті, қазақ жазуын латын графикасына көшіру тақырыбы қазіргі таңда өзекті мәселе болып отыр. Халқымызда «Қыран құстың биікке самғап ұшуы үшін оған уақыт пен бап керек» деген даналығы бар. Олай болса, латын әліпбиіне көшу-уақыттың еншісіндегі дүние. Ал, Елбасы елімізде жүрізілген экономикалық, саяси реформалардан кейін адамның санасының жаңғыруына, рухани баюына ықпал ететін латын әліпбиіне көшуді ұсынып отыр. Жаңа әліпби, біріншіден, бүкіл түркітілдес мемлекеттердің басын біріктіруіне ықпал етеді. Ең бастысы, жаңа әліпбидің қабылдануы – қаншама жылдар бойы санаға сіңіп қалған отарсызданудың бір жолы. Кез келген адам сананы жаңғырту үшін өзінен бастау керек. Латын әріпі мектептерде оқытылып жүрген ағылшын әріптерімен ұқсас болғандықтан, меңгеріп кету аса қиындық келтірмейді деп ойлаймын. Демек, бәрі өз орнымен кезең-кезең бойынша жүзеге асырылмақ. Қазақ тілі әліпбиінің тамыры тым тереңде жатқанын тарих беттерінен білеміз. Мәселен, латын әліпбиінің негізінде:

Қазақ мемлекеті Тәуелсіздік алған соң ең алдымен кез келген азаттық алған елдер секілді деколонизациялау мәселесі қолға алынуы керек еді. Бірақ ел егемендігіндегі ең басты мәселе осы уақытқа дейін кешеуілдеп келеді. Жиырманшы ғасырдағы отыз жетінші жылғы қанды қырғын – саяси репрессия, бір мың тоғыз жүз он жеті- жиырманшы жылдары мен әйгілі отызыншы жылдардағы қолдан ұйымдастырылған алапат ашаршылықтың бағасын беріп, Украина секілді елді қырғынға ұшыратқан империялық Ресейді айыптау билік тарапынан әлі қолға алынған жоқ. Рухани репрессия – түркі халықтарына ортақ латын әліпбиіндегі қазақ мемлекетін бір мың тоғыз жүз қырықыншы жылы бір күнде империалистік мақсатпен орыстың шовинистік кириллицасына өткізіп жіберуі болатын. Енді міне, осы рухани репрессияның зардабын жоюдың алғашқы қадамдары жасалып, Қазақ мемлекеті екі мың жиырма бесінші жылы қайтадан Латын әліпбиіне өтетін болды! Ұлттық рухани деколонизация латын әліпбиіне көшу әрекетімен басталды!

Қазақ халқы кеңестік қызыл империяның пәрменімен жиырманшы ғасырдың жиырма-отыз жыл ішінде үш рет әліпбиін (алфавитін) ауыстырған екен. Мұның астарында халықтың ғасырлар бойғы жинақталған бай рухани тарихын біржолата ұмыттыру, отарлау, орыстандыру, жалған «сауаттандыру», мәңгірттендіру саясаты жатқандығын бүгінгі ұрпақ жақсы біледі. Бір мың тоғыз жүз жиырма тоғыз- бір мың тоғыз жүз қырықыншы жылдар аралығында ресми түрде қолданылған латын әліпбиімен үкіметтің қаулықарарлары, мемлекеттік баспасөзі, көркем әдебиеті т.б. жарық көріп тұрды. Кейіннен бұл жазу кеңестік идеологияның саясатын мүлтіксіз жүргізуге кедергі келтіреді, біртұтас кеңес халқын жасаймыз, барша жұрт орыс тілінде сөйлесе, солғұрлым коммунизмге тез жетеміз деген желеумен әліпбиді кириллицаға көшіріп жіберді. Қазіргі қазақ жазуында қолданылып жүрген әліпбиді латын әріптерімен ауыстыру мәселесіне алаңдаушылық тудырып отырғандар бар. Бірақ бұл болашаққа батыл қадам жасап, елімізді төрткүл дүниеге танытып келе жатқан Елбасының тағы бір маңызды бастамаларының бірі және дер кезінде қозғалған тіліміздің болашағы үшін жасалған ғылыми маңызды шара деп білемін. Тәуелсіз елдің негізгі белгілерінің бірі ретінде жазудың маңызы өте зор. Сондықтан да болар Елбасы Нұрсұлтан Назарбаевтың «біз орыс тіліне қарсы емеспіз, біз оның қазақтар арасына қалай енгізілгеніне келіспейміз» деген сөзі көңілге көп ой салады. Себебі бұл сөз тілінің болашағын ойлаған тіл мамандары мен тілге жанашыр зиялы қауымның көкейіндегі ойды дөп басқандай. Мұны қазіргі кирилл-қазақ әліпбиіне немесе орыс тіліне теріс қарау деп емес, қайта қазіргі әліпбиіміз бен жазуымыздағы халықтың өз еркімен қалап алмаған, кешегі кеудемсоқ жүйенің өктем саясатының әмірімен күшпен таңылған кейбір кірме әріптерден арылып, таза қазақ әліпбиін жасау бағытындағы игілікті қадам деп түсінеміз.

Латын әліпбиіне көшу, сайып келгенде, ана тіліміздің болашағын ойлап, қолданыс аясын одан әрі кеңейте түсуге мүмкіндік жасап, тіліміздің ішкі табиғи әліпбиіміз арқылы жазудың айтуға жасап келе жатқан қиянатын болдырмай, қазақы айтылым (орфоэпия) мен жазылым (орфография) талаптарын жүйеге түсіру деп түсіну керек.

Ұлы Дала елінің тарихына көз жүгіртсек, бірінші тұғыры байлық – жер, екіншісі – тіл, үшіншісі – мемлекет және оның тарихы болуы керектігі айқындалады. Тағы да ағартушы-педагогымыз ғалым Ахмет Байтұрсынұлы айтып кеткендей, «Ұлттың сақталуына да, жоғалуына да себеп болатын нәрсенің ең қуаттысы – тілі» деген. Алаш қайраткерлері де латын әліпбиін жазу-сызуда қолданды. Біздің еліміз латын қарпін іс-қағаз құжаттарында, әдебиет, мәдениет және басқа да барлық салаларда жиырма тоғыз-қырықыншы жылдары пайдаланылғаны тарихтан белгілі. Латын әліпбиі әлемде кеңінен қолданылады. Латын әліпбиі б.з.б.жетінші ғасырда Римде грек және этрус әліпбиінің

тармағы ретінде пайда болып, б.з. бірінші ғасырда қалыптасқан. Орта ғасырда латын әліпбиі Еуропаға тарады. Африка, Америка және Азия халықтары пайдаланды.

Латын әліпбиіне көшу – тіліміз үшін жасалған игі қадам. Ал тіл – халқымыздың негізгі ұлттық коды. Латын әліпбиіне көшу – рухани жаңғырудың бір тармағы деп білемін. Экономикасы даму жолына түскен саясаты сындарлы еліміз үшін енді рухани түлеу кезеңі туды. Осы сәтте латын әліпбиіне көшу болашағымыз үшін маңызды. Қазір әлемнің жиырма бір елі латын әліпбиін қолданады.

Латын қарпіне көшу — бұл әлемдік білім саласын игеру үшін жасалып жатқан оқу бағдарламасына сәйкес, бүкіл әлем қарым-қатынас жасайтын ағылшын тілін жастарымыздың тезірек игеруіне мүмкіндік жасайды. Әлемдік деңгейде қазақ жастарының биік белесте болуы үшін және әлем жастарымен тіл табыса алатын деңгейде болуы үшін де латын графикасына ауысымыз өте маңызды болып табылады. Бұл жерде негізгі мақсат, кез келген ақпаратты, ғаламдық өзгерісті балалар түпнұсқадан алып, оқи алатын болады. Латын әліпбиіне көшу керек деп қанша жылдан бері айтылып келе жатыр. Енді іс жүзінде орындайтын кезі келді деп білемін. Ол үшін қолданылатын әліпбидің нұсқасы да ұсынылды. Ұсынылған әліпби нұсқасына көшу ол еліміздің рухани байлығын артыратыны сөзсіз. Тарихқа көз жүгіртсек, латын әліпбиі қазаққа жат емес. Бұл халқымыздың ғасырлар қойнауынан ұрпақтан-ұрпаққа жеткен сөз өнерін, қазақ әдебиетінің қайталанбас асыл мұрасын әлемге танытудың үлгісі деп білемін.

Латын әліпбиіне көшкенімізбен оны қолдану мерзімі ұзақ болмағаны тарихтан белгілі. Бұл – кешегі кеңестік идеологияның салдары еді. Ал ендігі таңда, рухани жаңғыру дәуірінде құлдық санадан арылып, бұрынғы құндылықтарымызды қайта қалпына келтірудің қажеттілігі өз-өзінен түсінікті болып отыр. Білімді, отаншылдықты дамыту, бәсекеге қабілеттілікті арттыру сияқты міндеттерді оқушылардың санасына терең сіңдіру мақсатында жаңартылған білім жүйесі енгізіліп отыр. Латын әліпбиіне көшуміздің өзі көп жаңалық әкелетіні сөзсіз. Бірақ тарихымыздың көп парағы кириллицамен жазылғанын ескеріп, жылдар бойы жинақталған ұлттық мәдениетімізді сақтап қалу маңызды. «Жаңа жазумен дамудың жаңа жолына түскенмен, ескі жазудан құралған ұлттық мұраларымызды жоғалтып алмау керек», — дейді ғалымдар.

Латын әліпбиіне көшу – қазақ халқының алға жылжуына, жаңа заман талабына сай өсіп-өркендеуіне, болашақта еліміздің жан-жақты дамуына үлкен үлес қосып, жемісі мен жеңісін әкелері сөзсіз. Біз латын әліпбиіне көше отырып, өркениетті елдердің қатарына қосылып, тіліміздегі дыбыстық жүйелерді нақ анықтап, қазақ тілінің жазылуы мен дыбысталу кезінде сөздер қолданысындағы артық кірме сөздерден арыламыз. Сондықтан латын әліпбиіне көшу біз үшін, болашақ үшін әлдеқайда маңыздырақ.

Қорыта келгенде, латын әліпбиіне көшу - ұлтымыздың санасын бұғаудан босатады, түркі және жаһандық әлемімен ықпалдасуға, қазақ халқы ертеден қолданған әліпбиімізге қайта оралып, ұлттық санамыздың қайта жаңғыруына жол ашады демекпін.

«Латыншаға көшудің терең логикасы бар. Бұл қазіргі заманғы технологиялық ортаның, коммуникацияның, сондай-ақ, ХХІ ғасырдағы ғылыми және білім беру үрдісінің ерекшеліктеріне байланысты», - деп Елбасы айтқандай, латын әліпбиіне көшу – заман талабы. Ал ғалымдарымыз осы қаріпті қолдану арқылы әлемдегі ең дамыған өркениетті елдермен тереземізді теңестіре аламыз деген пікір айтып, оның тиімді тұстарын дәлелдеп бағуда. Ендігі кезекте, Мемлекет басшысы атап өткендей, ғалымдардың көмегімен қазақ әліпбиінің жаңа графикадағы бірыңғай стандартты нұсқасы қабылданып, әдістемелік жұмыстар жүргізілуі тиіс. Ел болашағы үшін қабылданғалы отырған маңызды шешімге қолдау көрсету, жақсыны үйренбекке ұмтылу жүрегі «елім» деп соққан әрбір қазақстандықтың абыройлы міндеті болмақ.

«Жұмыла көтерген жүк жеңіл», «Көз— қорқақ, қол—батыр», - деп дана халқымыз айтқандай, екі қолды сыбанып нақты нық қадаммен алға басайық!

Пайдаланылған әдебиеттер тізімі:

1. Назарбаев Н.Ә. Болашаққа бағдар: рухани жаңғыру / Егемен Қазақстан, 12 сәуір 2017 ж.
2. e-history.kz
3. zh-bilim.kz
4. [el.kz](#)
5. nur.kz

СЫРЫ АШЫЛМАҒАН СЫРЫМ БАТЫРДЫҢ MAZAPы

Қуандықова Аида Құрманғазықызы

*«Мектепке дейінгі оқыту және тәрбиелеу» мамандығының 1-курс студенті
Қазақ – Орыс Халықаралық Университеті, Ақтөбе, Әйтеке би көшесі 52;*

Мақалада Сырым батырдың қате жерленген жері туралы маселе баяндалған.

Түйінді сөздер: Сырым батыр, Ғайып ата, мазар, зерттеу, Бестөбе, Қаратау, Хиуа, Гүрлен, Майлышенгел.

2017 жылғы 10 қыркүйек 21:06 ОРАЛ. ҚазАқпарат – Сырым ауданының тарихи-танымдық экспедициясы Жымпиты-Нүкіс-Гүрлен-Үргеніш бағытында жол жүріп, Сырым Датұлының жерленген жеріне барып қайтты, деп хабарлайды «ҚазАқпарат» тілшісі[1]. Осыдан он жыл бұрын Батыс Қазақстанда арнайы құрылған ғылыми экспедиция нәтижесінде Сырым батырдың жерленген жері «табылған» еді [2]. Оралдың өлкетанушылары Сырым батырдың жерленген жерін Хорезм облысындағы Гүрлен ауданы Майлы шенгел ауылында көрсеткен. Батырдың мазары екі бөлмелі, келушілерге арналып, кілем, көрпе төселген. Сырымның зираты биікте орналасқан. Ал өзбектер қайтыс болған адамды төменге жерлейді екен. Зираттың да сұлбасы өзбектердікіне қарағанда өзгешелеу, қазақтың зиратына көбірек келеді. Сол жақта Міскін деген ауылда «Сырым руынанбыз» дейтін қазақтар бар екен. Ол жақта Ғайып атаның қазақтың батыры Сырым екенін «бәрі» білетінін айтты. Сырымның зираты Ғайып ата деп алыстан, ғайыптан келіп қайтыс болып, жерленгендіктен солай аталған көрінеді. Ғайып ата қорымында қазақ батырының жерленгеніне ешкімнің дауы жоқ екен.

Сырым Датұлының нақ жерленген жері әлі зерттелген жоқ. Ал менің жаңа оқығаным бұл Батыс Қазақстандықтардың осы Сырымның мазарын таптық деп жазған мәліметі және жалған мәліметі десек те болады. Олар жақында 3 ай бұрын 2017 жылдың 10 қыркүйегінде Өзбекстан Ғылым Академиясының мүшелерімен бірге дөңгелек үстел өткізеді. Сұхбат барысында Сырым батыр туралы әңгіме қозғалады. Және олар батырдың мазарына барып яғни Гүрленге барып зиарат етеді сапар барысында олар мына факторларға сүйеніп Сырым батыр жерленген деп жазады:

Бірінші ол жерде жерленген Ғайып атаның басына қазақтар келіп зиарат етеді екен. Ол негізі зиратты ғайыптан келген деп Ғайып атаның мазары деп аталып кеткен. Негізі ол Сырым батырдың мазары дейді.

Екіншіден тағы бір дәлел деп өзбектер мен қазақтардың мәйітті жерлеу ерекшеліктерін ғана айттып кеткен болатын. Бірақ бұл сөз яғни жәй ғана айырмашылық.

Үшіншіден сол жердегі ауылдарда Сырым батырдың ұрпақтарымыз деушілер кездеседі екен дейді. Бұл туралы кейінірек айтайын.

Төртіншіден «Қазақ жатқан» деген қорымның бар. Ол жерде аштықтан өлген адамдардың мәйіттері бар деп айтады. Бұрын қазақтар қыстауға Арал маңына қоныстанған аштық кезінде сол жерде қайтыс болған адамдар бар шығар. Ал бұл шындық Сырым батырды сол жерде жерленген деген сөз емес қой.

Бізде Қарақалпақстанда өмір сүрген Қалмахан Исақовтың (1908-1991) Сырым батырдың соңғы жүрген жолы және мазары туралы ақпараты бар. Ол туралы мәліметті Қалмахан Исақовтың ұстазы Аяп Темірбеков (1903 жылы Қарабұтақ (Ақтөбе облысы) жерінде дүниеге келген) уақытында айтып кеткен болатын. Аяп Темірбеков шәкіртін Сырым батырдың жерлеген жеріне әкеліп көрсеткен болатын. Сол кездері өз уақытында бұл туралы сол жерде тұратын бір ақсақалға айтып кеткен. Ол (қазіргі атауы)

Бестөбе деген жерден алыста орналасқан Нүкістің қасындағы « Қожакөл» деген жер [3].

Мына сөздерді біз Қалмахан Исақовтан алдық: «30 мың орыс-казак мен басқа да Сырымның жаулары қосылып Жайыққа жақын аумақты қоршап тастады. Жайыққа жолатпады. Батыр шамалы сарбазын ертіп туған жерден амалсыз кетуге мәжбүр болды. Бағыт Хиуа хандығы. Хиуа мен Бұхар хандықтары мұсылмандар көмектесе күш жинап туған жерге қайта оралармыз деп жоспарлаған ол оңтүстікті бетке алды. Жанында ең сенімді 20 жігіті бар. Бұлардың барлығы да алаша, байбақты, таз, есентемір, шеркеш, ысық руынан шыққан батырлар. (Руларын айтып отырған себебім кейін бұлар жағдайға байланысты Қарақалпақстанда және Хорезмде қалып қойған). Аттанар алдында ақсақалдар оған ескерткен: «Сартқа (өзбекке) сенбе, орысқа сенбе! Хиуа ханының ұсынған асын ішпе, асты өз жігіттерің әзірлесін». Жібек жолының бір тармағы Үстірттің ескі сүрлеу жолдарымен жүріп, Қасқажолдан төмен құлдилай батыр Хиуаға жетті. Көмек сұраған Сырымға Хиуа ханы уақыт соза берді. Кесімді жауабын айтпады. Ақыры Сырым жазда ақсақалдардың кеңесімен сол маңдағы қазақ ауылдарына барып, барлау жүргізеді, жағдайды сұрайды. Ол ештеңе бітіре алмағасын, әрі Хиуа сарайының опасыздығынан сескеніп, туған жеріне бет алды. Серіктерімен Хиуадан Гүрленге келеді де, әрі қарай бағытын өзгертіп, Қыпшақ деген өткелден Әмударияның оң жағына шықты. Қыпшақ жағадан өтіп, Қаратаудың беткейімен Бесқалаға жақындайды. Міне, осы тұста аяқ астынан батырдың басы айналып, көзі қарауытып, құса бастайды. Сырым өзін Хиуа ханының адамдары улап жібергенін бірден біледі. Серіктері шошиды: хиуалықтардың дастарқанынан қара су да ішкен жоқ, бұл не болғаны? «Аттың ерін қарандар», – дейді әзер сөйлеген батыр. Сөйтсе, аттың ері уланған екен. Удың күштілігі сондай, аяқ киімінен өтіп, денесіне білдіртпей жайылған. Жерге түсіріп, аттың терісіне жатқызғанда, ол соңғы күшін жинап: «Мен уландым. Тағдырым осылай болды. Осы жерде жерлендер», – дейді. Батыр өлер алдында қасындағы жігіттерге өзін осы жерге Қожакөл өзенінің маңына Кезек батырдың және (Әлім руынан шыққан қазақ батыры) одан 10 шақырым жердегі Адай Қосай бабаның қасына жерлеуін айтып кетеді. Және оны сол жерге жерлеп Сырым батырдың соңғы сөзін орындайды. Ал қасындағы жігіттер ақылдасып елге қайтар беттері болмағасын сол шекарада қала береді»[3] .

Міне сол жаңағы айтқан рулар осы қазақ батырларының ұрпақтары. Егер ол бұлай болмаса неге сол батырдың ұрпағымыз деген адамдар мен Сырым батырдың мәйітін ашып ДНҚ сараптамасын жасамады? Батырдың сүйек кемігін алып зерттеуге де болатын еді. Және тағы да экспедицияға барам деушілерді қолдаймыз деп те жазған болатын. Яғни оқушыларды, жастарды . Егер осы сөздері рас болса тағы да бір анықырақ дәлелдеп берсін дегім келеді. Мәйітке толық сараптама жүргізіп, оның ұрпақтарымен кездесіп сараптама жүргізіп барып оны жариялау керек.

Қазақ елінің бұрынғы тарихы толған қазына. Тарихымыз келер ұрпақтың да санасында мәңгі жаңғырып тұру үшін, бұрынғы ата-бабаларымыздың еңбектері мәңгі сақталу мәңгі сақталу үшін нақты анық ақпарат керек ал, ол ақпараттарды жарияламас бұрын «нақты анық» зерттеу жүргізу керек.

Пайдаланылған әдебиеттер тізімі:

1. 2017 жылғы 10 қыркүйек Орал. ҚазАқпарат. www.elarna.com/m/koru_kk.
2. Газет «Ана тілі», 12-18 шілде 2007 жыл, 3 бет.
3. Уталиев С.А «Где захаронен Сырым батыр?», Материалы республиканской научно-практической конференции 28-29 октябрь. Чимкент. 2009 г.

ЛАТЫН ГРАФИКАСЫНА ӨТКЕН ТҮРКІ ЕЛДЕРІНІҢ ТӘЖРИБЕСІ

Мубаракова Багира Мейранбайқызы

«Филология» мамандығының 1-курс студенті

Казахско-Русский Международный университет, 030006, Ақтобе ул. Айтеке би, 52;

Берілген мақала түркі елдерінің латын графикасына қай жылы өткенің, латын қаріпін қабылдаудағы мақсатың, қабылдаған латын графикасындағы артықшылықтары мен кемшіліктеріндегі тәжірибе нысанын анықтайды. Түркі елдерінің латынға өтудегі қолданған әдіс-тәсілдерін пайдалана отырып, Қазақстан үшін де латын әліпбиінің оң нәтиже алып келерін дәлелдейді.

Түйінді сөздер: латын графикасы, түркі елдері, рухани жаңғыру, болашақ, қазақ тілі, бірлік, мемлекет.

Елбасы Нұрсұлтан Әбішұлы Назарбаевтың «Болашаққа бағдар: рухани жаңғыру» атты мақаласының аясында аталған қазақ тілінің латын әліпбиіне өткізу мәселесі қоғамда жиі талқыланатын тақырыптардың біріне айналып отыр. Осы мәселе төңірегінде бірнеше іс-шаралар мен зиялы қауым өкілдері арасында талқылау да болып өткен. Осы ретте Елбасымыз латын әліпбиіне өтуді созбалаудың қажеті жоқтығын айта келе: [«Ғалымдарымыз латын әліпбиіне өткен көршілеріміздің тәжірибесіне сүйене отырып, біздің әліпбиімізді жасай алады. Олардың кемшіліктерін ескеріп, өз әліпбиімізді жасауымыз керек», - деген еді. 1] Деседе «сырлы аяқтың сыры кетсе де, сыны кетпейді» демекші, латын графикасына өткен түбі бір түркі халқының сын сағаттағы тәжірибесін қорытып, қажетті ұсыныстарды қабылдау жөн. Ал әлемдік тәжірибе қандай? Латынға өткен қай мемлекеттер? Олар латынды қолданысқа қалай енгізді?

Латын әліпбиіне өту кезек күттірмейтін салмақты мәселе. Бұл ұлтымыз үшін жасалған маңызды қадамдардың бірі. Елбасымыздың көреген саясатының арқасында ең әуелі латын графикасына өткен түркі елдерінің тәжірибесін зерттеу мақсатында арнайы ғылыми іссапар жұмыстары жүргізілген болатын. Бұл міндет Білім және ғылым министрлігінің жанынан құрылған мемлекеттік комиссияға жүктелген еді. Құрылған комиссияның жоспары латын графикасын көшкен Түркия, Әзірбайжан, Өзбекстан сынды түркітілдес республикалардың тәжірибесін зерттеу болатын. Іссапар барысында ғалымдар осы аталған елдерде латынға өту процессі қалай жүрді, олар не себепті латын әліпбиін қабылдады, латын әліпбиіне өткеннен кейінгі тілдік мәселелер қаншалықты шешілді, осы сияқты факторлардың ішіндегі басымдарын айқындап, еліміз үшін оң нәтиже шығармақ мақсатта еді. [Қазақ ғалымдарының 2007 жылдың көктемінде жүргізген зерттеу жұмыстарында келтірілген мәліметтерге сүйінер болсақ, латынға Түркия 1928 жылы көшсе, Өзбекстан, Әзірбайжан елдері Кеңес үкіметі ыдырағаннан кейін ауысты. Бауырлас Өзбек елі 1928 жылға дейін араб әліпбиін қолданған. Ал 1940-1992 жылдары кириллица қолданылып, 1993 жылы тұтастай латын тіліне көшіп, қазіргі күнге дейін қолданылып келеді. Сол сияқты Әзірбайжан елінде 1925 жылға дейін араб тілі әліпби рөлін атқарды. 1926-1939 жылдары латын әліпбиі қолданылғанымен, 1940-2001 жылдары кириллица, одан кейін тек 2001 жылы ғана латын әліпбиі тұрақтанды.[2]] Әлбетте латын графикасына өту бір күнде атқарылатын шаруа емес. Бұл аталған елдердің өзінде латын әліпбиі бірнеше жылдан соң тұрақтанса, демек қазақ елі үшін де салмағы бар ауыр міндеттердің бірі болмақ.

Сонымен, латын графикасына көшкен Өзбекстан, Әзірбайжан, Түркия және латын әліпбиіне көшуге талпынған Түркіменстандағы қазіргі тіл мәселесінің жағдайы қандай? [1993 жылы латын графикасына көшу жөнінде шешім қабылдаған Түркімен

еліндегі бұл үдеріс әлі күнге дейін аяқталмағаның сарапшылар алға тартады. Бұл туралы Түркіменстан жазушысы Аманмұрад Бугаев өз пікірін білдірген болатын: «Түркіменстан латын графикасына 1993 жылы өткенімен, тек 2000 жылдан бастап қана ресми құжаттарды латын графикасына толық өткізе бастады. Халықтың көп бөлігіне, әсіресе, ересектерге қиын соқты. Бізде сауаттандыру болмады. Қазірдің өзінде әлі күнге дейін үйреншікті кириллицамен жазатын халықтың отыз-қырық пайызы латын графикасын мүлде білмейді» дегенді алға тартқан Аманмұрад Бугаев «қазақтардың латын графикасына өтуі түркі халықтарын жақындастыруға септігін тигізеді» деп санайды.[3]]

«Өзбекстанда латын графикасына өту сәтті бола қойған жоқ» деген Өзбек сервисінің қызметкері Уктамбек Каримов: «бүгінде барлық оқу орындары латын графикасына өтті. Бірнеше жас буын осы графикамен бітіріп шықты. Бірақ халық тұтастай латын графикасына көшіп кетті деуге болмайды. Сайттарға, газеттерге қарасаңыз, кириллицамен тұрғанын көресіз. Ал мемлекеттік мекемелер екі әліпбимен жазады» дейді ол. Сондай-ақ, Уктамбек Каримов Өзбекстанның орыс тілінде жазатын тұрғындары кириллицаны пайдаланып отырғанын, оларды ешкім мәжбүрлемегенін айтады. Ал Өзбек елінде латын графикасына өтудің баяулағаның елді 25 жыл басқарған Ислам Каримовтың селқостығы және латын графикасының сапасы себеп болды деп санайды Уктамбек Каримов. Дегенмен, Ислам Каримов қайтыс болған соң арнайы комиссия құрылып, «реформаланған әліпбиді реформалау» туралы мәселе қарастырыла бастаған. 1993 жылы 2 қыркүйекте Өзбекстан Республикасы «Латын графикасына негізделген өзбек әліпбиін енгізу туралы» заң қабылдады. Бұл заңға сәйкес 26 әріп, үш әріптік тіркестен тұратын графемалар жүйесі қабылданды. 1994 жылдың 16 маусымында осы аталған заңды жүзеге асыру мақсатында мемлекеттік бағдарлама бекітілді. Бекітілген бағдарламаға сәйкес орта және жоғары білім беретін мекемелерде өзбек тілі мен әдебиетінің оқулықтарын, өзбек тілінің сөздіктерін жасау жоспарланды. Тағы бір айта кететін жайт Өзбекстан Республикасының латын жазуына көшуінің соңғы кезеңі болып 2005 жылдың 1 қыркүйегі қабылданды. Осы аталған 1993-2005 жылдар аралығында Өзбекстан мемлекетінде біршама шаралар жүзеге асырылды.[4] Атап өтер болсақ:

- орта білім беретін мектептің барлық сыныптары латын графикасында білім алды;

- мемлекеттік ісқағаздардың барлығы жаңа қаріпке көшірілді;
- барлық мемлекеттік мекемелердің атаулары мен маңдайшаларындағы жазу латын әріпіне көшірілді;

- жекеменшік мекемелердегі ісқағаздар толық көшкен жоқ;
- мемлекеттік БАҚ латын әліпбиінде жазуға көшті;
- орыс және қазақ мектептерінде кирилл жазуымен білім берілді;
- осы кезеңде өзбек тілінің төрт томдық түсіндірме сөздігі құрылды.

Өзбек тілінің латын әліпбиіне көшуіндегі артықшылықтарын өзбек ғалымдары былай деп көрсетеді:

- латын графикасы өзбек тілімен қатар орыс сөздеріндегі бөтен фонемаларды да таңбалайтын;

- жастар мен сауда адамдары латын графикасын тез қабылдап, оның ел арасында таралуын қолдап отырды;

- латын графикасы елдің экономикасының дамуына оң әсерін тигізді;
- түркі әлеміне ортақ болған латын жазуы ақпарат алмасуға қолайлы болды.

Өзбек тіліндегі латын графикасының кемшіліктері мынада:

- кирилл графикасында білім алған мұғалімдер үшін латын әліпбиінде білім беру қиынға соқты;

- балаларға арналған латын әріпіндегі әдебиеттер тапшы болып отырды;

Жоғарыда аталып өткен Өзбекстан мен Түркіменстан елдерінің тәжірибесімен танысқан латын әліпбиін зерттеуші ғалым Әлімхан Жүнісбектің айтуынша: « Ел арасында латын графикасына көшу туралы бастамалар 1992 жылдан бері айтылып келе жатыр. Қазірге дейін латын графикасының 100-ге жуық нұсқасы жасалған. Ал Өзбекстан мен Түркіменстан түркі халықтарына ортақ жасалған әліпбиге бірнеше әріп қосты. Біз ол жолды тандамадық» деген ғалым, бұл елдердің жазу реформасы әлі күнге дейін сәтті бола қоймағанын алға тартады.[4]

Араб графикасын қолданған Түркия Республикасының латын графикасына көшуіне саяси, экономикалық, қоғамдық-әлеуметтік, мәдени жайттар себеп болды. Араб әліпбиінің қолайсыздығын алға тартқан ғалымдар араб графикасын реформалаудан гөрі одан мүлде бастартып жаңа латын жазуына көшуді оңтайлы деп табады. Осыған орай, Түркияның министрлер кеңесі 1928 жылдың 28 маусымында «Алфавит жөніндегі комиссия» құрып, латын графикасына негізделген жаңа түрік әліпбиін қабылдайды. Бұл Түркия Республикасының негізін қалаушы М.К.Ататүріктің жүзеге асырған маңызды реформаларының бірі. Түркия елі үшін Еуропа мемлекеттерімен тығыз қарым-қатынаста болуда латын негізіндегі жазуға көшудің маңызы зор болды. Елде латын әліпбиіне өту кезеңі бар-жоғы бір жылға ғана созылды. Түркі елінде латын әліпбиіне өту кезеңінде негізгі күш әкімшілік жүйеге салынғаны, соның нәтижесінде жаңа әліпбиге көшу кезеңі неғұрлым қысқа болғаны анықталды. 1928 жылдың 1 қарашасында М.К.Ататүрік «Жаңа түрік әріптерінің қабылдануы мен қолдануы туралы» заң шығарды. Заң бойынша 1929 жылдан бастап мемлекеттік мекемелердің латын әліпбиіне өтіп, араб графикасын қолдануына тыйым салынды. Сондай-ақ, араб графикасында ісқағаздар жүргізуге рұқсат берілмеді. Стамбул, Анкара сынды қалаларындағы маңдайшалар, содан кейін басқа аудандар мен орталықтардағы көше, қала, ауыл аттары сол рет бойынша латын қаріптеріне ауыстырылды. Латын графикасына өту барысындағы жүргізілген жұмыстарға сәйкес түрік тілін араб-парсы сөздерінен тазарту, сонымен бірге Еуропа елдерінің тілінен келген сөздерге түрік тілінен балама тауып бекіту, шет тілді сөздерді өз тілдерінің дыбыстық заңдылықтарына икемдеп өзгерту сынды іс-шаралар да жүргізілді. [4]

Латын графикасына өткен Түркия елінің бұдан кейінгі білім саласының дамығанын айтқан «Түрік тілі құрамының» төрағасы Шүкру Халық Акалин бұл туралы: «араб графикасын пайдаланған Осман империясы тұсында түркі халқының сауаттылығы бар-жоғы 10 пайызды құрайтын, ал латын әліпбиіне өту кезеңі аяқталғаннан кейінгі сауаттылық деңгейі 63 пайызға өсті. Себебі, латын әліпбиді үйретуді көздеген ең алғашқы ұлттық мектептер мен курстар ашылды. Бір жылда осы курстардан 3 млн. адам диплом алып шығатын. Курстар 3-4 жыл бойы жұмыс жасады, сонда осы жылдардың ішінде 10-12 млн. адам сауат ашып шықты. Қазіргі кезде Түркия халқының 90 пайызы сауатты. Ал қалған 10 пайызының көп бөлігін ауылды жерлерде діни наным-сенімдерімен оқымай қалған қыз балалар құрайды» деген ол латын графикасының тиімділігін айтады. Бұл мәлімдемені қолдана отырып, Қазақстандағы мемлекеттік тілді білмейтін кейбір қазақтар мен өзге ұлт өкілдерін жазу-сызумен қатар сөйлеуге біршама үйретіп алуға болады. [4]

Қазіргі түркі тілінің латын әліпбиіне негізделген жазуының артықшылығын түрік ғалымдары былай деп көресетеді:

- латын графикасында әрбір әріп бөлек-бөлек таңбаланады, ал араб жазуында бірге жазылады;

- дәстүрге сәйкес латын жазуы солдан оңға қарай жазылады, ал араб жазуында оңнан солға жазылатын;

- латын әліпбиі түркі әлеміне ортақ жазу, ортақ ақпарат алмасуға қолайлы;

- экономикасының батыстық даму бағытына латын графикалы жазу тиімді болды:

- латын графикасында әріп саны аз болуына байланысты сауат ашушылар үшін ыңғайлы келді.

Кемшіліктері ретінде ғалымдар халықтың талқысына салынбай, психологиялық дайындыққа аз уақыт беріп, бірден жаңа жазуды енгізіп жібергендігінде деп есептейді.

Дегенмен, бұны ғалымдар кемшіліктен гөрі саясат жетістігі деп бағалайды. Сонымен бірге араб жазуынан латынға ауысу көп халықтың наразылығын тудырды. Бірақ М.К.Ататүріктің бұл бағдарламаға белсене кірісуі халықтың жаңа жазудың болашағына деген сенімінің күшейуіне түрткі болды. Мәселен, М.К.Ататүрік Стамбулдағы Халық паркіне үлкен қара тақта қойдырып, халықты латын қарпімен жазуға үйретуінде үлкен саяси мән жатыр.

Баку қаласындағы Әзірбайжан ғалымдарының көзқарасы бойынша Әзірбайжанда латын графикасына өтуге саяси, одан кейінгі кезекте экономикалық, тілдік жағдаяттар себеп болған. 1991 жылы 25 желтоқсанда Әзірбайжан Республикасының Президенті А.Муталибов «Латын графикасы негізіндегі әзірбайжан әліпбиін қалпына келтіру туралы» заңға қол қояды. Аталған заң бойынша Әзірбайжанда 1940 жылға дейін қолданылған 32 әріптен тұратын латын графикасындағы әліпбиге азын-аулақ өзгерістер енгізіліп, қайта қалпына келтірілу ұйғарылды. Дегенмен, орыс тілінен енген сөздерді латын графикасында өзгертіп жаузға мүмкіндік болған жоқ. Ғалымдар мұның өзі жазудағы дағдарысқа әкеліп соқтырғандығын айтады. Десе де, латын қарпіне өткеннен кейін елдегі жағдайлар біршама өзгеріске ұшырады. Атап өтер болсақ:

- Әзірбайжан елі үшін де латын графикасы түркі әлемімен ақпарат алмасуға қолайлы болды;

- графемалық жүйесі ықшам әрі қолайлы болғандықтан, әзірбайжан тілінен сауат ашу процесі жеңілдеді;

- көршілес мемлекет Түркияның ресми телеарналары Әзірбайжанда еркін көрсетілгендіктен, латын графикасы негізінде бейнеақпарат легі әліпбидің игеріліп, қолданылуына оң әсерін тигізді. Дегенмен, латын әліпбиіне көшудің кемшіліктері де болды:

- латын қарпіне көшірілген алғашқы жылдары бастауыш сынып мұғалімдерін дайындау ісі бірден алға баса қойған жоқ, соның әсерінен мұғалім тапшы болды. Кирилл графикасында білім алған мұғалімдер үшін латын әліпбиін оқып-үйрену қиынға соқты;

- латын қарпіндегі әдебиеттер тапшы болды;

- латын жазуын оқытатын курстардың саны аз болуынан халық арасындағы түсіністік қиындап қалды. Деседе латын графикасындағы жаңа әліпбиіндегі 32 графема, бір апостроф бар таңбасы әзірбайжан тілінің дыбыстық жүйесіне сәйкес келді. [5]

Жоғарыда аталған түркі елдерінің латын графикасына өтудегі жинақталған тәжірибелеріне сүйіне отырып, ендігі кезекте қазақ тілінің негізіндегі латын графикасын жасауымыз қажет. «Ұлы мақсаттарды өзінің алдына ұлы халық қана қоя алады» деген Елбасымыздың сөзі мен елдің даму жолында енгізген жаңа бастамасының астарында заманға сай амал жатқаны ақиқат. «Елу жылда ел жаңа» деген дана халқымыз. Жиырма жылдан аса уақытта талай биікті бағындырған қазақ елінің ендігі асуы қазақ тілін дүние жүзімен байланысқа шығару болмақ. Дегенмен латын графикасына өткен түркі елдеріндегі келенсіз жағдайлардың біздің тілімізде де орын алмауы үшін осы уақыттан бастап халықты латын қарпінде жазуға, келер ұрпақтың сауаттылығы үшін болашақ мамандарды латын графикасында оқытуды, арнайы білім

беретін мектептер мен жоғары оқу орындарында латын графикасына негізделген оқу бағдарламасын енгізуді бастауымыз қажет. Түркі елдерінде оқулықтарды латын тілінде жазу көп қаржыны қажет еткені де айтылды, осыған сәйкес латын тілінде жазылуға тиіс кітаптардың саны мен оған кететін шығындарды да осы бастан есептеп алған жөн. «Терлеп еңбек етпегеннің тілегіне жеткенін көргенім жоқ» деген халқы сөзінің астарында үлкен мән жатыр. Латын қарпінің басы осы екен деп бірден қабылдап алмай, халық арасында үгіт-насихат жүргізетін іс-шаралар мен түсіндірме жұмыстарын жүргізудің қажеттілігі мол.

Пайдаланылған әдебиеттер тізімі:

1. Қазақстан Республикасының Президенті Н.Ә.Назарбаевтың «Болашаққа бағдар: рухани жаңғыру» атты мақаласы.
2. Ана тілі газеті «Латын әліпбиіне көшу Түркия, Әзірбайжан, Өзбекстан елдерінде қалай жүргізілді» 03.01.2013
3. «Қазақ үні» ұлттық портал 11.05.2017
4. «Егемен Қазақстанның» латын қарпіндегі сайт нұсқасы. 13 сәуір 2017 жыл.
5. Айқын газеті «Рухани жаңғыру жаңа әліпбиден басталады» 12.09.2017

ТЕХНОЛОГИЯ ТЕЛЕФОННОГО КОНСУЛЬТИРОВАНИЯ И ЕГО ОСОБЕННОСТИ

*Муратова М.К.
Жалимбетова Д.Ж.
Ашимова Д.Ж.*

Студенты 3 курса специальности «Психология»

Карабалина Аксауле Алипкалиевна

Научный руководитель

Казахско-Русский Международный университет, 030006, Актобе, ул. Айтеке би, 52;

Телефонное консультирование, как метод психотерапевтической помощи, имеет своей основной задачей помочь человеку выйти из тягостной для него, кризисной ситуации. Для успешного решения этой задачи в телефонной беседе должны соблюдаться основные правила: 1) прежде всего, должен быть дан выход эмоциям клиента; 2) следует меньше говорить самому, больше слушать. Собственные эмоции использовать только для постановки вопросов; 3) не навязывать своих мнений, представлений. Не обязательно во всем соглашаться, но высказывать свое мнение в такой форме, чтобы было понятно, что это только твое мнение, а не закон; 4) не давать готовых рецептов, а вместе искать решение; 5) если таковое не удастся найти, можно исследовать вопрос, не может ли помочь кто-либо из ближайшего окружения, и только потом порекомендовать обратиться в то или иное учреждение. Но практика показывает, что они обращаются туда крайне редко.

Основным фактом человеческого существования является истинный диалог между человеком и человеком, основанный на признании его Я и на готовности слушать, а, главное, слышать и отвечать другому. Человек уникален из-за его способности вести диалог с другим. Человеческая жизнь и человечество начинают существовать в этой диалогической встрече, ибо рост внутренней сущности не происходит в отношении человека к самому себе, а в отношении между одним человеком и другим, между людьми. Психологическое консультирование относительно новая область в практике психологов. И как молодая научная область еще не имеет четкого представления о своем предмете в силу того, что спектр проблем чрезвычайно широк (проблемы в семье, школе, личной жизни, конфликты на работе, проблемы выбора профессии и т.д.). В повестке дня психологического сообщества остро стоит вопрос о разработке теоретической научной основы консультирования, которая выстроила бы систему теоретических воззрений, обобщила накопленную информацию, создала механизм прогноза последствий применения разных приемов и способов, психотерапии.

Телефонное консультирование, как метод психотерапевтической помощи, имеет своей основной задачей помочь человеку выйти из тягостной для него, кризисной ситуации. Для успешного решения этой задачи в телефонной беседе должны соблюдаться основные правила: 1) прежде всего, должен быть дан выход эмоциям клиента; 2) следует меньше говорить самому, больше слушать. Собственные эмоции использовать только для постановки вопросов; 3) не навязывать своих мнений, представлений. Не обязательно во всем соглашаться, но высказывать свое мнение в такой форме, чтобы было понятно, что это только твое мнение, а не закон; 4) не давать готовых рецептов, а вместе искать решение; 5) если таковое не удастся найти, можно исследовать вопрос, не может ли помочь кто-либо из ближайшего окружения, и только

потом порекомендовать обратиться в то или иное учреждение. Но практика показывает, что они обращаются туда крайне редко.

Ход беседы зависит от личности консультанта, равно как и от личности клиента. Тем не менее, можно сформулировать некоторые принципы стратегии управления любым или почти любым разговором. Прежде всего, консультант должен помочь клиенту выразить словами вопрос, который его занимает, или проблемную ситуацию, в которой он оказался. Целенаправленными вопросами надо добиться максимальной ясности в восприятии ситуации, осваивая мысли и чувства собеседника. Через какое-то время можно резюмировать полученную информацию. Благодаря этому, клиент получает доказательство того, что его внимательно слушали, и одновременно - возможность с большей ясностью увидеть свою проблему как бы со стороны. Ни абоненты, ни работники служб неотложной помощи не должны подвергаться конфессиональному, религиозному или идеологическому давлению. Работники принимаются в службы только после тщательного отбора и обучения; они отбираются, прежде всего, на основании способности понимать другого человека, эмпатии и чувства солидарности с ним. На абонента не возлагается никаких финансовых или каких-либо иных обязательств. Никто из работников службы не может давать показания представителям власти и правопорядка, не получив предварительного разрешения абонента, а также руководителей данной службы.

Среди особенностей телефонной коммуникации специалисты отмечают следующее: пространственные и временные особенности; возможность прервать контакт; «эффект ограниченной коммуникации»; «эффект доверительности». Рассмотрим каждую из них подробнее:

1) Пространственные особенности.

Консультант ТД может оказывать воздействие на обратившегося, который удалён от него на большое расстояние. Сфера профессиональной деятельности расширяется дальше за рамки кабинета, что повышает моральную и профессиональную ответственность за собеседника, а вместе с тем и психологическую нагрузку, испытываемую консультантом.

2) Максимальная анонимность.

При личном обращении к специалисту, даже без предъявления документов, анонимность является неполной, т.к. консультант общается лицом к лицу с клиентом и может впоследствии узнать его. Контакт по телефону обеспечивает максимальную анонимность.

3) Возможность прервать контакт.

Телефонный консультант предоставляет возможность прервать беседу в любой момент - для этого достаточно нажать на рычаг телефонного аппарата. При очной консультации сделать это значительно труднее.

4) Эффект ограниченной коммуникации.

Обращение по телефону осуществляется по единственному акустическому каналу. Это приводит к сужению потока информации, которым обмениваются говорящие.

Телефонная коммуникация в силу исключительно акустического и почти полностью вербального характера (речь по телефону почти не содержит невербальных средств, присущих обычной речи), обуславливает переорганизацию речевой деятельности абонента. Это способствует интеллектуальному овладению пациентом психотравмирующей ситуации, облегчает формирование её реалистического принятия и переходу к конструктивной личностной позиции. По утверждению С.Д. Хачатуряна эффект ограниченной коммуникации характеризуется большей последовательностью, внутренней организованностью, систематизацией психотерапевтической беседы,

приводит к более структурированному и логическому изложению проблем абонента. Кроме того, есть ещё одна важная особенность: при отсутствии зрительного восприятия, обратившиеся часто идеализируют телефонного консультанта, что повышает эффективность взаимодействия.

5) Эффект доверительности.

Хотя общающиеся по телефону могут находиться на значительном расстоянии друг от друга, их голоса звучат в непосредственной близости, т.е. абонент и консультант в определённом смысле находятся рядом. Это свойство телефонной связи способствует быстрому формированию доверительности в беседе, облегчает включение в обсуждение глубоко личных проблем. «Эффект доверительности» помогает консультанту в работе и способствует её успешности.

Первая психотерапевтическая беседа с острым кризисным пациентом имеет решающее значение в предотвращении дальнейшего кризиса. Она складывается из нескольких этапов, каждый из которых имеет свою специфическую задачу и определённый спектр терапевтических приёмов.

Главная задача начального этапа беседы - установления контакта - убедить пациента в эмоциональном принятии и сочувствии, а также в обладании необходимыми профессиональными знаниями и жизненным опытом. Необходимо обеспечить клиенту вентилицию чувств, принять его злость и готовность к манипулятивным действиям. Следует дать клиенту гарантию того, что терапевт может быть полезен ему и заинтересован в продолжении разговора. При реакции острого горя высказывания терапевта должны носить характер сострадательной эмпатии, что пробуждает у абонента жалость к себе, которая купирует аутоагрессию. В процессе беседы проводится исследование суицидального риска, риск повышается, если абонент находится в состоянии алкогольного или наркотического опьянения, и существенно уменьшается, если он готов заключить договор об отказе от самоубийства. Заключение договора завершает первый этап работы.

Второй этап направлен на интеллектуальное овладение ситуацией. Терапевт, сочувственно выслушивая обратившегося, уменьшает эмоциональную напряжённость; задавая соответствующие вопросы, формирует в сознании пациента объективную и последовательную картину психотравмирующей ситуации в её развитии - приём структурирования ситуации. Раскрывая последовательность ситуации, терапевт показывает её связь с предшествующими событиями и, следовательно, возможность её изменения - приём включения в контекст жизненного пути. Кроме того, на протяжении второго этапа беседы используются следующие психотерапевтические приёмы. Повторение содержания высказывания: абоненту сообщается, что его внимательно слушают и правильно понимают. Отражение и разделение эмоций: терапевт высказывает сочувственное разделение таких суицидоопасных переживаний, как отчаянье, тревога, горе, чувства стыда, обиды и унижения. Поиск источников эмоций: абоненту предлагается установить непосредственные причины своего эмоционального состояния с помощью вопросов типа: «Что именно в этой ситуации Вас так ранит?» Приём помогает пациенту осознать связь между поступками значимого другого и собственными эмоциями. Второй этап можно считать завершённым, когда терапевт, обобщив всю полученную информацию, высказывает точную формулировку переживаемой пациентом ситуации - приём формулировки ситуации.

Третий этап - планирование действий, необходимых для преодоления критической ситуации. Основываясь на достигнутом ранее интеллектуальном овладении и реалистическом принятии ситуации, пациент подводится к осознанию того, какое разрешение ситуации наиболее для него приемлемо - приём идентификации целей. Специфическими психотерапевтическими приёмами данного этапа являются

интерпретация, планирование и удержание паузы. Интерпретация: терапевт высказывает гипотезы о возможных способах разрешения ситуации. Планирование: побуждение пациента к вербальному оформлению планов предстоящей деятельности. Удержание паузы: молчание терапевта имеет целью предоставить пациенту возможность проявить инициативу, стимулировать разрабатываемых им планов поведения.

Четвёртый этап - коррекция суицидальных установок абонента. Обязательным является убеждение пациента в следующем:

- Тяжёлое эмоциональное состояние, переживаемое им в настоящий момент - это временное состояние, в процессе терапии оно улучшится.

- Жизнь пациента нужна его родным, близким, друзьям; его уход из жизни станет для них тяжелейшей травмой.

- Каждый человек имеет право распоряжаться своей жизнью, но решать этот вопрос лучше после восстановления душевного равновесия. При этом необходимо стимулировать воображение пациента перспективами оптимистического будущего - терапия апперцепцией. Завершение терапии, как правило, вызывает у пациентов тревогу, которую необходимо разделить; следует укрепить уверенность пациента в своих силах и обсудить, каким образом опыт разрешения данной кризисной проблемы будет полезен ему для преодоления жизненных трудностей в будущем .

В заключение хотелось бы еще раз подчеркнуть важную роль, которую играют службы телефона доверия для всего мирового сообщества, так как в условиях дефицита полноценного общения, в постоянно меняющейся реальности, в условиях дефицита ресурсов человеческой психики, позволяющих адекватно реагировать на раздражители окружающей среды, каждый нуждается в доверии, а иногда и психологической помощи, и телефонная служба всегда готова поддержать любого. Человек, позвонивший на телефон доверия, всегда может рассчитывать на психологическую помощь, доверие и поддержку.

Телефон доверия может сыграть главную значимую роль в разрешении проблемы подростка. Всё будет зависеть от того, насколько эффективной будет помощь консультанта, его профессионально важных качеств. Ведь работа с детьми, попавшими в сложную жизненную ситуацию, требует большой ответственности. Исследования показывают, что в большинстве случаев потенциальные самоубийцы сознательно или бессознательно как-либо сообщают о своих намерениях прежде, чем предпринять ультимативный фатальный шаг. Сидящий у телефона может быть единственным, кого предупреждает самоубийца. Следует также отметить, что многие, возможно, большинство людей, пытающихся покончить с собой, на самом деле не хотят умирать. Чувства суицидального человека, таким образом, двойственны: он хочет и жить, и умереть - это черта суицидальной личности. Амбивалентность и есть тот фактор, благодаря которому предотвращение самоубийств возможно. Суицидальные личности этой возрастной группы могут быть адекватно приспособленными к школе и полностью свободны от проблем, но в этом возрасте человек проходит хаотический кризис идентификации и борьбу за независимость. Хотя среди подростков часты попытки самоубийства, лишь немногие из них достигают своей цели.

Тенденция к росту обращений на детские телефоны доверия зависит от того, как информируют детское население о таких службах. Наиболее эффективным является не общее объявление, хотя они тоже работают, и не объявление в газетах и журналах, потому что дети не всегда их читают. Самое эффективное, если ребенок получит листок бумаги, на котором будет написан номер телефона и обращение, как и зачем он может туда звонить.

На основе исследования нами были разработаны рекомендации для работы на телефоне доверия с суицидальными абонентами. Кроме того нами были запланированы разработка и проведение программы по подготовке волонтеров на телефон доверия выходные дни, а также акция на лето этого года по оповещению по оповещению подростков о номере телефона доверия, в которой будут раздаваться детям канцелярские товары, а на них будет написан номер телефона доверия.

Список используемой литературы:

1. Васюков Игорь. В чем польза от звонка на "Телефон доверия"? [Электронный ресурс] //www.shkolazhizni.ru/archive/0/n-10626/
2. Дьяченко М.И., Кандыбович Л.А. Психологический словарь-справочник. - Минск.: Харвест, 2007. - 576 с. - (Библиотека практической психологии).
3. Заика Е. В., Крейдун Н. П., Ячина А. С. Психологическая характеристика личности подростков с отклоняющимся поведением. [Электронный ресурс]
4. Особенности консультирования по телефону в случае подросткового суицида [Электронный ресурс] //www.azps.ru/list/110b
5. Практика телефонного консультирования: хрестоматия / Ред.-сост. А.Н.Моховиков. - 2-е изд., доп. - М,: Смысл, 2005. - 463с.
6. Предотвращение самоубийства. [Электронный ресурс] //www.max.lgb.ru/psy/psy-book17
7. Профилактика суицида. [Электронный ресурс] //www.psyolesyatan.ucoz.ru/index/
8. Суицид. О мерах профилактики суицида среди детей и подростков [электронный ресурс] //www.http://centercep.ru/stati/8-klinicheskaya-psihiologiya-i-psihoterapiya/132-suicid-o-merah-profilaktiki-suicida-sredi-detey-i-podrostkov.html
9. Профилактика суицидального поведения детей и подростков: Методическое пособие/ Составители: Л.М.Левина, С.М.Ильина. - Иркутск: Издательство ОГОУ ЦПМСС, 2009. -44с.
10. Психологическая библиотека/Моховиков А.Н. - Телефонное консультирование 2-ое издание. [Электронный ресурс] //www.zipsites.ru/psy/psylib

ПОДРОСТКОВАЯ НАРКОМАНИЯ

Муратова Мейрамгуль

Студент специальности «Психология»

Карабалина Аксауле Алипкалиевна

Научный руководитель

Казахско-Русский Международный университет, 030006, Актобе, ул. Айтеке би, 52;

Ни для кого не секрет, что наркомания – это страшно. Не редко, услышав слово - наркоман, у нас в голове возникает мысль о том, что еще один человека нашего общества утерян навсегда. Наркомания чаще всего является бедой всей семьи. Ее не принято считать вредной привычкой. Наркомания, как бы страшно это не звучало, сложнейшее заболевание современной медицины. Человек, попавший «в тугие сети наркотиков», лишается всего - надежд, стремлений, близких людей, детей, карьеры и так далее. Особенно страшно, когда наркоманами становятся подростки – люди, которые еще не успели познать все радости жизни.

Проблема наркомании считается очень актуальной. Об этом пишут в средствах массовой информации, показывают по телевизору, много говорят. Антинаркотическая работа ведется везде и почти во всех возрастных группах. Но она, к сожалению, не всегда эффективна.

Стадии наркомании

На первой стадии возникает психическая зависимость. Она развивается уже после первого употребления. Спустя 1-2 месяца зависимость переходит в физическую (вторая стадия). После 6 месяцев регулярного употребления наркотиков наступает третья стадия, такие люди уже опасны для общества. Они не контролируют свои действия и действуют исключительно с целью добычи наркотического вещества. *Наркомания среди подростков еще быстрее проходит все три стадии и превращает людей в настоящих зомби.*

Причины наркомании

Их довольно много. Основные причины наркомании кроются в социальных условиях и невнимательности родителей, но каждый случай индивидуален.

Итак, среди основных причин наркомании можно выделить:

- Внутренние проблемы (неприятности, социальное неравенство, непонимание в семье);
- Любопытство (многие думают, что это модно, или хотя бы раз в жизни нужно все попробовать);
- Поиски новых ощущений;
- Пример друзей;
- Протест против сложившихся обстоятельств;
- Желание самоутвердиться и казаться взрослее;
- Доступность приобретения наркотиков.

Эти факторы в совокупности и каждый в отдельности дают возможность такой болезни, как наркомания, быстро распространяться и разрушать общество.

Лечение наркомании

Каждый год миллионы жителей обращаются в специализированные клиники в попытке излечиться от наркомании. Во многих случаях требуется не просто детоксикация организма, а длительное лечение и восстановление. В некоторых случаях лечение наркомании дает результаты, но в большинстве все сводится к рецидиву. Гарантию положительного результата дают только рекламные плакаты и объявления.

На практике же лечению поддается небольшой процент общего числа наркоманов, особенно если лечение начато на поздних стадиях заболевания. Существует множество методик, помогающих избавиться от наркозависимости. Среди них психотерапия, гипноз, кодирование, медикаментозное лечение. Может быть проведено лечение наркомании анонимно или группами. Все они отличаются как по эффективности, так и по стоимости. В любом случае, какая бы методика не была избрана, лечение наркомании нужно доверять профессионалам. Нельзя верить людям, которые обещают больше не употреблять наркотики после очередного укола. Законодательством предусмотрено даже принудительное лечение от наркозависимости.

Конечно, с наркоманией трудно бороться, но бороться нужно! Ни в коем случае нельзя опускать руки и оставлять человека на произвол судьбы. В такой ситуации могут оказаться наши близкие, равнодушные общества их погубит. **Борьба с наркоманией – долг каждого жителя планеты.** А начинать нужно с профилактики.

Профилактика наркомании

Как уже говорилось, искоренить наркоманию можно только с помощью эффективной профилактики. Профилактические меры должны проводиться как отдельно в каждой семье, так и в обществе. Родителям нужно внимательно следить за детьми и их окружением, не допускать общения ребенка с подозрительными личностями, оберегать от негативного влияния улицы. Нужно грамотно распределить режим дня таким образом, чтобы детский организм не был перегружен и, вместе с тем, ребенку было интересно чем-то заниматься, а не слоняться без дела. Именно от безделья львиная доля подростков становятся наркоманами. Вообще подростки автоматически попадают в группу риска, зачастую переходный возраст полностью меняет человека, именно такие моменты могут стать точкой отсчета для наркомании.

День борьбы с наркоманией.

С недавнего времени широкое распространение получила аудио наркомания. Это воздействие бинауральных ритмов, имитирующих действие отдельных наркотических веществ. Эта методика была разработана в целях профилактики, чтобы каждый, кому интересно ощутить действие наркотика без фактического его применения, мог оценить свои ощущения и в будущем отказаться от употребления наркотических веществ. Но вопреки ожиданиям, такая программа возымела обратный эффект, и многие здоровые люди, прослушав аудио файлы, решили попробовать настоящие наркотики.

Существует еще симптоматическая профилактика наркомании. Такие меры эффективны в отношении лиц, имеющих опыт употребления наркотиков, но клинически не считающихся наркоманами.

Вывод

В заключение хочу сказать что наркотики - страшный враг, коварный и безжалостный. И избежать несчастий, которые несет в себе наркомания, легче всего одним способом: никогда не пробовать наркотики. Вы поймете, что были правы, отказавшись от них, когда увидите, во что со временем превращаются люди, которые относились к ним легкомысленно.

А для тех, кто не уберется, скажу: не думайте, что наркомания непобедима. Верно, что количество навсегда прекративших употреблять наркотики в лучших программах не превышает 40% от общего количества поступивших на лечение больных. Но это еще не значит, что Вы окажетесь в оставшихся 60 %. Более того, я точно могу сказать, что наркоман, не страдающий никакой другой психической патологией и готовый на любые усилия - в первую очередь душевные, психические, интеллектуальные, а не финансовые - способен расстаться с наркотиками навечно. Да, это непросто. Да, для этого необходимо время. Да, на этом пути случаются остановки

и падения. Конечно, Вы уже не станете таким, каким были до начала наркотизации. Но если есть желание и терпение, то выздоровление возможно.

Поэтому, прошу Вас, не сдавайтесь. Не ленитесь, не лгите, не бойтесь, не давайте себе поблажек. Будьте мужественными и терпеливыми - и поверьте, наркомания отступит.

Список использованной литературы:

1. Эрлеймейер Ф.А. Морфинизм и его лечение. СПб., 1899.
2. Довлетов Б. Научное прогнозирование развития наркотизма. Ашхабад, 1992.
3. Довлетов Б. Социально-экономические и организационно-правовые аспекты профилактики наркомании. Ашхабад, 1993.
4. Бахтияров В.А. К вопросу о наркомании. Свердловск, 1936.

ОҚУШЫЛАРҒА АРТ-ТЕРАПИЯ ҚОЛДАНУДЫҢ ПСИХОЛОГИЯЛЫҚ- ПЕДАГОГИКАЛЫҚ ЕРЕКШЕЛІКТЕРІ

Наурзалиева Назгүл Бисенгуловна

«Педагогика және психология» мамандығының студенті

Мамбеталина А.А.

Ғылыми жетекші, психология магистрі,

«Педагогика және психология» кафедрасының аға оқытушысы

С.Бәйішев атындағы Ақтөбе университеті, 030006, Ақтөбе,

ағ.Жұбановтар көш., 302а;

Бұл мақалада арт-терапияның оқушылардың шығармашылығын арттырып, адамның бойындағы қабілеттерінің мүмкіндігін түсінуге жағдай жасайтындығын қарастырады. Өнерді саналы терапиялық мақсаттарда қолданудың құндылығын, символикалық деңгейде әртүрлі сезімдермен тәжірибе жүргізу арқылы оларға көрініс беру және зерттеуге көмектеседі.

Түйінді сөздер: арт-терапия, өнермен оңалту, шығармашылық, психология, өнер.

ПСИХОЛОГО-ПЕДАГОГИЧЕСКИЕ ОСОБЕННОСТИ ПРИМЕНЕНИЯ АРТ- ТЕРАПИИ УЧЕНИКАМ

Наурзалиева Назгүл Бисенгуловна

Студентка специальности «Педагогика и психология»

Мамбеталина А.А.

Научный руководитель, магистр психологии,

старший преподаватель кафедры педагогики и психологии

АУ им. С.Баишева, 030006, Актөбе, ул. Бр. Жубановых, 302а;

В этой статье рассматривают арт-терапию как оно помогает повысить и понять творческие способности и возможности школьников. Также помогает исследовать ценность использования искусства в терапевтических целях и дать представление посредством проведения занятия на символическом уровне.

Ключевые слова: Арт-терапия, реабилитация искусства, творчество, психология, искусство.

PSYCHOLOGICAL-PEDAGOGICAL FEATURES OF APPLICATION OF ART THERAPY TO THE STUDENTS

Naurzalieva Nazgul Bisengulovna

The student of 3 course, specialty «Pedagogics and psychology»

Mambetalina A.A.

Research supervisor, Master of Psychology, Senior Lecturer,

Department of Pedagogy and Psychology

Aktobe university named after S. Baishev, 030006, Aktobe, str. Zhubanova, 302a;

Art therapy helps to increase and understand of creative abilities and possibilities of pupils. Also it helps to research the value of using art in aim of therapy and giving an idea to take lesson at a symbolic level.

Арт-терапия салыстырмалы түрде алғанда психотерапияның жаңа тәсілі болып табылады, яғни психиканы түзету және оңалту шығармашылық пен түрлі көркемдік қабылдауды іске асыру. Арт-терапия жаттығулары баланың өзін-өзі көрсету мен маңызын сезінуге орасан қанағаттанушылық сезіміне алып келеді. Қандай да бір өнерге үйрету барысында арнайы ұйымдастырылған және жоспарланған әрекеттен арт-терапия құрамындағы көркемдік іс-әрекеттің айырмашылығы, оның аяқ асты пайда болатындығында [1].

Арт-терапияның терминін (art-therapy тікелей аударғанда қазақша баламасы "өнермен оңалту" деген мағына береді) ең алғашқы қолданысқа енгізген 1938 жылы Адриан Хилл. Ол өзі туберкулезбен ауыратындар демалатын шипажайда қызмет атқарған. Кейін бұл термин ауруханалар мен психикалық денсаулық орталықтарында жүргізілетін қызметтерде қолданыла бастады. Ал қазіргі кезде оның қолданыс аясы кеңейді, яғни бұл терапия адамның шығармашылық жағдайын дамытып қана қоймай, адамның бойындағы ресурстарының мүмкіндігін түсініп ашуға жағдай жасайды. Өнерді саналы терапиялық мақсаттарда қолданудың құндылығы, символикалық деңгейде әртүрлі сезімдермен тәжірибе жүргізу арқылы оларға көрініс беру және зерттеу болып табылады. Символикалық іске асыруды алғашқы қауымдық құрылыс адамдардың үңгірдегі суреттерінен байқауға болады, оған қарап олардың қауымдағы орны мен тіршілік көзін ажыратуға болған. Ендеше өнер адамзат тарихында қоғамдық құрылыспен пайда болған көрініс болып табылады. Жүздеген, мыңдаған жылдар бойы өнер – бұл адамдар үшін ләззат алу көзі болды, ал өнердің көмегімен оңалту – салыстырмалы түрде жаңа феномен [2].

Арт-терапия әдістемесін негізге ала отырып сендіру, адамның ішкі "мен"-ін көру бейнелерінде, әр кезде ол сурет салғанда және мүсін соққанда өз еңбектерінде ойланбастан, яғни ол спонтанды пайда болады. Психологиядағы аналитикалық теорияның негізін қалаушы К.Г.Юнг өзінің емделушілеріне өздерінің түстерін, армандарын және қиялдарын сурет арқылы бейнелеулерін талап еткен. К.Г.Юнгтің идеялары персоналды және эмбебабтық символдардың бар болуы және қиялдың күшін терапиялық мақсаттарға қолдану мүмкіндігі бар, қазіргі кезде арт-терапиямен айналысатындарға тереңінен әсер етті [3].

Арт-терапияның дамуына үлес қосқан ғалымдар: Адриан Хилл, Маргарет Наубург, З.Фрейд, К. Юнг, Э. Крамер.

Арт-терапияның дамуындағы жаңа кезең ХХ ғасырдың 60-шы жылдарының аяғы мен 70-шы жылдардың басынан басталады.

Арт-терапиялық топтардың жұмысында мынадай форма топтық интерактивті арт-терапияның бастауы қаланды. Бұл форманың пайда болуына өмірдегі көптеген жағдайлар себеп болды десек, олар:

- әлеуметтік-саясаттық, институциональды және мәдениеттік контекстердің өзгеруі;

- клиенттердің психотерапиялық тілектерінің және қажеттіліктерінің өзгеруімен, оған қоса эмоциялық құрылымдық бұзылулар;

- топтық психотерапияның практикалық және теориялық тез дамуы және арт-терапиялық іс-әрекетке жетудегі ассимиляциялау;

- арт-терапиялық топ жүргізушілерінің кәсіби өсуімен және арт-терапиялық білім беру жүйесінің дамуымен;

Педодогикалық практикада арт-терапия саласында еңбек сіңірген М.Либманның классификациясына тоқталсақ:

1. Көркемсурет материалдарын игеруге болады;
2. Топ мүшелерін толқытып жүрген мәселе бойынша зерттеу жүргізу;
3. «Мен» бейнесі, қарым-қатынас жүйесін зерттеуге байланысты;
4. Жанұя мүшелері мен топ мүшелері жұптасып жұмыс істей алуы;
5. Топ мүшелеріне арналған көркем-суреттік іс-әрекет.

Шығармашылық адамға өзін, өзінің маңындағыларға деген қатынасын және әлемге деген көзқарасын танытудың керемет мүмкіндігін сыйлайды. Бала үшін шығармашылық дегеніміз жәй-бұл оның өмірі, бұл оның шындығы. Бұл оның «тілі» мұның көмегімен ол өзі туралы, өз сезімдері, қуаныштары мен реніштерін айтуға, білдіруге тырысады. Ол өз шығармашылығында шешімді аяқ асты қабылдайды. Бала үшін не салғаны, қандай мүсін жасағаны сонша маңызды емес, бастысы нақты нәрсе жасап шығарды. Сол себепті ол үшін нақ шығармашылық әрекетте өзін танытуы табиғи болып табылады [1].

Арт-терапияның басты мақсаты-өзін-өзі көрсету, жеке тәжірибесін кеңейту, өзін-өзі тану, тұлғаның ішкі интеграциясы (түрлі жайлары мен құрамы) және сыртқы шындық интеграциясы (әлеуметтік, этникалық, мәдениеттік) танылуы. Арт-терапияда аяқ асты салынған сурет пен жапсыру көркемдік таланттың оянуы емес, жәй елестетудің түрі болып табылады. Бейнеленген шығарма қиял мен шындық арасындағы көпір. Арт-терапия өзінің табиғаты жөнінен батыл (радикальды) әдіс. Ол баланың ішкі сезімін ашуға жол табады.

Арт-терапияны жүргізу барысында балада келесі қасиеттер қалыптасады:

- Өзін-өзі бағалауы артады;
- Өзін-өзі босаңсыту және жағымсыз сезімдер мен ойлардан құтыла алу;
- Топпен жұмыс барысында маңызды әлеуметтік дағдылары дамиды.

Арт-терапияның мүмкіндігі:

Арт-терапия баланың шығармашылық негізіне деген сеніміне сүйеніп құрылады. Ол өзіне баланы суретші не актер қылуды мақсат етпейді.

Арт- терапия неге көмектеседі:

- Адамдар арасында қарым-қатынас орнатуға;
- Өзін-өзі және әлемді тануға мүмкіндік береді.

Көркем шығармада бала өзінің сезімін, үмітін, қорқынышын, күдігі мен шиеленістерін нақтылы түрде іске асыра алады. Бұл бейсаналы дәрежеде өтеді де, бала өзі туралы көп жаңа нәрселерді білетін болады.

Арт-терапия-бұл бала мәселелерімен байланысты жәйттерді шешуде барынша жайлы жұмыс тәсілі болып табылады. Бала өзін мазалаған жәйді жете түсіне алмайды не болмаса дәл қалыпта жеткізе алмайды, дей тұрғанмен қимылдап, қозғалып жүріп соны жасайды. Арт-терапиямен айналысу психологиялық мазасыздануды қалыпқа келтіреді [4].

Арт-терапия тәсілі сендіру әдісіне сүйенеді, баланың «Мен»-і өзінің аяқ астынан жасаған шығармалары арқылы көрініс береді. Балалармен жұмысты топпен және жеке жүргізуге болады. Топтың және жеке сабақтардың мақсатында және өткізу әдісінде айырмашылықтар болады. Кейбір мәселелер бірге-бір отырып шешкенде нәтижесі болады тез әсерленушіліктің күшеюін жою, мойындамауды жеңу, қорқынышты түзету, кедергілерді жою, жанұядағы жоғарғы әлеуметтік тәрбие түрінің әсерінен пайда болған салдар және т.б. Ал топта балармен араласып өзінің қажеттілігін қанағаттандыруға мүмкіндік беріледі, басқалардың көзқарасымен санасуға үйренеді және өзін қорғайды, белсенділігі толастайды, өзін-өзі тежейді т.с.с.

Бала алдымен тұлғалық ерекшелігін түзетудің жеке курсынан өтсе, сонан соң топқа қосылса сонда жұмыс жақсы нәтиже береді, алайда мұндай ұзақ жұмыс барлық балалар үшін қажет емес [3].

Арт-терапия тәсілінің артықшылығы мынада:

1) Ызалы сезімді әлеуметтік-тиімді тәсілмен шығаруға мүмкіндік береді. Бейнелеу, жапсыру немесе бояумен кескіндеме шиеленісті бәсеңдетудің қауіпсіз амалы болып табылады.

2) Оңалтуды жеңілтеді. Андаусыз даулар және ішкі уайымшылдық вербальды психотерапия кезіндегі әңгімеге қарағанда, бейнелерді көру көмегімен жеңіл танылады.

3) Оңалту кезінде түсіндіру және диагностикалық жұмысқа негіз қаланады. Шығармашылық өнім өзінің шынайылығымен емделушінің теріске шығару мүмкіндігінен айырады. Көркемдік жұмыс өзінің мазмұны мен түрімен психологқа зор ақпарат ұсынады, сонымен қоса автор өз шығармасына өзі түсінік бере алады.

4) Жеңе алмайтындай болып көрінетін ой және сезіммен жұмыс жасау мүмкіндігін береді. (жоғалтып алу, жарақаттануды бастан кешу, қорқыныштарды, ішкі шиеленістер, т.с.с)

Кейде вербалды емес қарқынды сезім және көз жеткізуді ашу мен түсіндіруде жалғыз құрал болып табылады.

5) Ішкі бақылау және тәртіпті сезінудің пайда болуын қалыптастырады

6) Сезімге көңіл аударуды күшейтеді дамытады

7) Өзін-өзі бағалау сезімі күшейеді, көркемдікке құштарлығы артады [5].

«Арт-терапия» деген сөз сізде қандай ассоциация тудырады? Ең дұрысы өнермен оңалту. Алайда бұл тек қана оңалту ғана емес, соншалықты адамның шығармашылық дағдысын дамыту, сонымен қатар бұл ішкі жан дүниесі үйлесімін иемденудің бір амалы. Арт-терапия әдісі өнер мен шығарма көмегімен жанды сауықтырады. Арт-терапия әлеуметтік икемделудің жақсы тәсілі болып табылады. Арт-терапия негізінен вербальды емес қарым-қатынас амалдарын қолданады – бұл өз ойын сөзбен жеткізе алмайтындар үшін өте маңызды.

Арт-терапияның көптеген түрі бар: бейнелеу терапиясы, әуен терапиясы, ертегі терапиясы, ойын терапиясы, фототерапия, түстер терапиясы т.с.с. Қазіргі кезде арт-терапияның жаңа түрлері пайда болуда, яғни басты бағытты синтездеу жолымен құрылған мысалы: құм терапиясы, артсинтезтерапия т.с.с. Әр маман өзіне тән жаңалық енгізуге тырысады, осыдан арт-терапияның түрлері көбеюде.

Арт-терапияда ешқандай қарсы көрсетілім не шектеу жоқ, психотерапияда көптеген бағыттарында қолданылады. Қазіргі таңда оның педогогика саласындағы қолдану аясы кеңеюде. Арт-терапия–бұл бізді қоршаған әлеммен және қоршаған адамдармен қарым-қатынас орнату тәсілі. Олар адамның өзін көрсетуіне жәрдемдеседі, өзгелерге өз ойын білдіруге жетелейді.

Арт-терапия бұл өзінді және қоршаған ортаны тану процесі. Олар арқылы үміт пен қорқынышты, дау мен үйлесімді білдіру мүмкін болады [3,5]. Арт-терапия тәсілінің көмегімен біз өмірлік тәжірибемізді толықтырамыз, біз барған сайын өзімізге сенімді боламыз. Ал адам өзін-өзі көрсете алған сайын, өзін толыққанды сезінеді. Арт-терапия балалар үшін өзіндік орны бар дамып келе жатқан әдіс, мұнда сезімді бәсеңсітуді үйлестіру, қажетсіздікті шығару яғни зерттеу барысында баланың қандай да бір мәселесі айқындалады.

Арт-терапиялық сабақтар баланың дамуы үшін аса маңызды, олар ренішті мәселелерді, ішкі қайшылықтарды өте түсінікті түрде, сондай-ақ егжей-тегжейлікпен көрсетуге мүмкіндік туғызады – бұл бір жағынан, ал екінші жағынан өзіндік шығармашылығы ашылады. Өнер процесі барысында бала өзін жазу мен сөзбен жеткізуге қарағанда соншалықты жарқын таныта алады. Арт-терапия әдісі көзін жеткізе алуға сүйенеді, баланың ішкі «мені» көрініп тұрады, ол аяқ асты көп ойланып жатпай өз шығармаларында сурет салады, мүсін жасайды. Арт-терапияға қатысу үшін шығармашылық істегі тәжірибе талап етілмейді. Арт-терапия баланың өзіндік

шығармашылық мүмкіндігін ашып және ішкі дүние үйлесімділігін табуға жәрдемдеседі.

Қазіргі кезде баламен жүргізілген арт-терапевтік жұмыстар алуан түрлі. Кейбір жағдайларда бұл жұмыс нағыз «клиникалық» түр танытады. Мысалы ақыл естің төмендігі, аутизм болғанда бұл жұмыстар емдеу мекемелерінде жіне арнаулы мектеп-интернаттарда жүзеге асырылады. Ал келесі бір жағдайда арт-терапевтік жұмыс бір жағынан сақтандыру «дамытушылық» түр алады, мысалға алып қарасақ балада көңіл күй мен мінез-құлықтың немесе анықталған мәселелердің жүйке жүйелілік ретінің сәл бұзылуы болуы мүмкін. Бұл жұмыс кәдімгі балабақшалар мен мектептерде немесе әлеуметтік орталықтарда өткізіледі.

Пайдаланылған әдебиеттер тізімі:

1. Осипова А.А. Общая психокоррекция. Москва, 2005.
2. Психокоррекция: теория и практика /Под. ред. Ю. С. Шевченко-Москва, 1995.
3. Берн Э. Трансактный анализ и психокоррекция -СПБ 1992.
4. Абрамова Г.С. Правтикум по психологическому консультированию. -Москва, 1995.
5. Карабанова О.А. Игра в коррекции психического развития ребенка. —Москва, 1997.

ПСИХОЛОГИЯЛЫҚ ТРЕНИНГТЕРДІ ПАЙДАЛАНУ АРҚЫЛЫ ОҚУШЫЛАРДЫҢ ҚАРЫМ- ҚАТЫНАСЫН ДАМУ

Наурызбаева Жеңіскүл Жомартқызы

«Педагогика және психология» мамандығының 4-курс студенті

Д.Т.Комарова

Ғылыми жетекші, «педагогика және психология» магистрі

С.Бәйішев атындағы Ақтөбе университеті

Бұл мақалада қарым-қатынасты арттыруда қолданылатын психологиялық тренингтердің алуан түрлі ерекшеліктері жазылған. Психологиялық тренинг – басқа адамдарды жақсы түсінуге көмектеседі, өз бейнесін басқалар қалай көретіндігін салыстыруға мүмкіндік береді, өз мүмкіндігін байқауға, өзіндік санасын жетілдіруге жағдай жасайды.

Түйінді сөздер: тренинг, қатынас, қарым-қатынас, индивид.

РАЗВИТИЕ КОММУНИКАТИВНЫХ НАВЫКОВ УЧЕНИКОВ ЧЕРЕЗ ИСПОЛЬЗОВАНИЕ ПСИХОЛОГИЧЕСКИХ ТРЕНИНГОВ

Наурызбаева Жеңіскүл Жомартқызы

Студент 4 курса по специальности «Педагогика и психология»

Д.Т.Комарова

Научный руководитель, магистр педагогики и психологии

Актюбинский университет им. С.Байшева

В этой статье рассматриваются пути развития коммуникативных навыков через проведение психологических тренингов.

Ключевые слова: тренинги, навыки, отношения.

THE DEVELOPMENT OF COMMUNICATIVE ATTAINMENTS THROUGH THE PSYCHOLOGICAL TRAININGS

Nauryzbayeva Zhenisul Zhomartovna

A fourth-year student in the specialty "Pedagogy and Psychology"

D.T.Komarova

Scientific adviser, Master of Pedagogy and Psychology

Aktobe University. S.Baisheva

The article discusses about trainings that develop the attitude towards. Training is teaching, or developing in oneself or others, any skills and knowledge that relate to specific useful competencies.

Keywords: trainings, attainments, relations

«Адам табиғаттың қызық қасиеттерінің бірі оның айналадағы адамдар көзқарасындағы өз бейнесін ойлауға ұмтылғандығы. Кейбіреулер қиналса да соңына дейін ойнап шығады» — деп Ф. Искандер тұжырымдағанындай әлеуметтік – психологиялық тренингтің басты жоспары – ұйымдастырылған іс-әрекетті соңына

дейін жеткізу болып табылатынында. Психологиялық тренинг – басқа адамдарды жақсы түсінуге көмектеседі, өз бейнесін басқалар қалай көретіндігін салыстыруға мүмкіндік береді, өз мүмкіндігін байқауға, өзіндік санасын жетілдіруге жағдай жасайды. Тренинг барысында жеке бастың дамуы туралы мәселелер нәтижелі шешіледі және коммуникативті дағдылар жемісті қалыптастырылады. Сабақ, оқу процесінде ұйымдастырылған әлеуметтік – психологиялық тренингтер арқылы оқушылардың қарым-қатынастары жақсарады, өздерін белсенді қатысушы және басқаларға әсер етуші жағдайда сезінеді, топтың толық сеніміне кіреді. Әрбір бастаған іс-әрекетінің толық аяқталуын қадағалайды. Ең бастысы – басқаларға өзінің ойы мен сезімін, уайымы мен күдіктенуін сенуге қорықпайды. Психологиялық тренингтер арқылы жақын адамдардың адамдық қасиеттерін ашып, бағалауға көмек беріледі, сөйлеу мәдениетін, тұлғаның қоғамда өзін ұстау іскерлігін және әдептілік ережелерін сақтауды енгізеді. Дұрыс ұйымдастырылып, жүргізген тренинг жеке тұлға қалыптасуының, өзгелермен жақсы қарым- қатынаста болуының жетекші құралы [1].

Әлеуметтік-психологиялық тренингтің жалпы мақсаты - қатынастағы тиімділікті арттыру- міндетті түрде қатынастағы мінез-құлықты, адамның перцептивті қабілеттілігін, жеке тұлғаның қатынас жүйесін шындай түсу және дамытумен анықталатын білімді меңгерумен, қабілеттілігі мен дағдыларын қалыптастырумен байланысты түрлі кескіндегі бірқатар міндеттермен нақтыланатүседі, өйткені жеке тұлғалық өзгешелік адамның іс-әрекетін және оның вербальды және вербальды емес әрекеттерін әртүрлі түспен әрлендіретін фонболып келеді.

Қарым-қатынасты арттыруда қолданылатын тренингтер өзінің алуан түрлілігімен ерекшеленеді. Жыл өткен сайын өзінің жаңа ғылыми жолдары ашылып, мектептер, өзінің жетілген техникалық моделдері, жаттығулары жетіліп жаңаша бағыт алып отырады. Көптеген авторлар психологиялық тренингтің негізгі мәселелік жағдайы оның ұйымдастырылуының біркелкі еместігіне, топпен жұмыс жасау кезінде топтарды ұйымдастыруды бір жүйеге келмегендігін айтады. Бірақ сонымен қатар, осы айтылған мәселелер тренинг курстарынан кейін адамның теориялық жүйесінде өзін бағалауы артып, методикалық ұстанымдары бір жүйеге келіп жоғарғы деңгейде жұмыс өтілуін жинайды.

Вачков өзінің еңбегінде – «Жаттығулар, методтар, әдістер, кез келген психологиялық мектептің тренингі болсын ондағы тренингтің жоғарғы деңгейде өтуі тренер тренинг инструменттерін қалай қолдана алғанына, шеберлігіне және онымен жұмыс жасаушыларға байланысты» — деп айтқан. Осыдан 20 жыл өтседе осы мәселелер өзінің өзектілігін жоғалтпаған.

Қарым-қатынас жасау құзырлығын дамыту мақсатында топтық психологиялық жұмыстың белсенді әдістерін қолдануға бағытталған және тәжірибелік психология аймағында кеңінен қолданылатын тренинг түрін әлеуметтік- психологиялық тренинг деп атаймыз.

Әлеуметтік–психологиялық тренингтердің нәтижелі өтуі үшін мақсаты келесі міндеттер арқылы нақтылануы қажет:

- 1) психологиялық білімді игеру;
- 2) қарым-қатынас жасауға қажетті білік пен дағдыны қалыптастыру;
- 3) сәтті қарым-қатынас жасауға қажетті дағдыларды қалыптастыру, дамыту, түзету;
- 4) басқаны және өзін тану қабілетін дамыту;
- 5) тұлғаға қарым-қатынас жасау жүйесін дамыту.

Әлеуметтік–психологиялық тренинг қатысушылардың ашық кері байланысқа түсе алатындай бойында сенімділікті ұялатуға бағытталады. Топта сенімділікті ұялату сабақты ерекше формада өткізуді талап етеді. Тренинг алға қойған мақсатына жету

үшін жүргізуші топтың жоғары деңгейде дамыту шарттарын белгілеуі тиіс [2].
Сабақтарды ұйымдастыру келесі қағидаларға сүйенеді:

1) қатысушылардың белсенділік қағидасы – сабақ барысында топ мүшелері әрдайым түрлі әрекеттерге қатысады: қатысушылардың өздері ұсынған жағдаяттарды рөлдерге бөліп орындау және оны талқылау;

2) зерттеушілік позициясы қағидасы – тренинг барысында топпен жұмыс жасауда жағдаяттар ұсынып, адамдар арасындағы өзара әрекеттестікті және қарым-қатынастың психологияда белгілі заңдылықтарына сәйкес оны шешу жолдарын өзбеттерінше іздестіру;

3) серіктестік қатынас қағидасы – тұлғаның құндылығын, ойын, қызығушылығын мойындау, шешім қабылдауда қатысушылардың қызығушылығын мүмкіндігінше ескеру.

Қарым-қатынас тренингі дәстүрлі әдіс бойынша жүргізіледі – қарым-қатынас төрт сатыға бөлінеді: байланыс, бағдарлану, бірлесіп шешім іздеу және шешім қабылдау. Бірақ алдымен жаттықтырушы топқа сұрақ қояды: «Қарым-қатынас тиімділігінің қандай өлшемдерін білесіздер?»; «Қандай қарым-қатынасты тиімді деп атауға болады?». Топ қатысушылары өз ұсыныстарын білдіреді. Нәтижесінде топтың өзі қандай да бір өлшемдерді жасап шығара алады немесе жаттықтырушы топтық талқылаудың нәтижелерін жинақтап қорытып, өлшемдерді атай алады. Олар екеу: қарым-қатынас немесе әңгімелесу адамдар онымен қанағаттанған және онымен бәрі келісетін шешім табылған және қабылданған жағдайда тиімді немесе табысты болады. Осы өлшемдердің расталуы үшін ойын өткізуге болады (мысалы, «Жылқы» немесе «Тауық») [3].

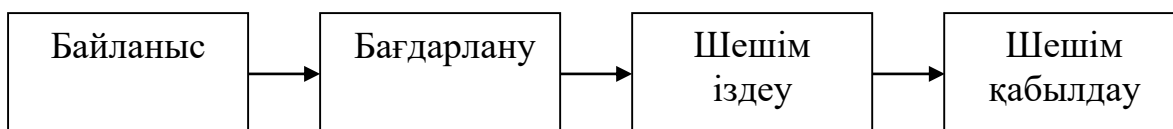

«Тауық». Нұсқаулық. «Бір жарым тауық бір жарым күнде бір жарым жұмыртқа табады. Сұрақ: екі тауық үш күнде қанша жұмыртқа табады?» Ойын біріншісіне ұқсас өткізіледі, бірақ бұл есеп қиындау.

Әдетте адамдар қателеседі, себебі, тауықтарды да, уақытты да, жұмыртқаларды да қысқартады. Нәтижесінде оларда бір тауық, бір күн, бір жұмыртқа шығады. Ал екі тауық үш күнде алты жұмыртқа табады. Дұрыс жауабы – төрт. Өйткені, уақыт өзгермейді және бір тауық бір жарым күнде бір жұмыртқа табатын болып шығады. Демек, екі тауық сол бір жарым күнде екі жұмыртқа табады, ал бір жарым күнге бір жарым күнді қоссаң, үш күн шығады, яғни, уақыт екі есеге артады және жұмыртқалардың саны да екі есеге артады – барлығы төрт.

Егер түсіндіргеннен кейін көбіне түсініксіз немесе көбі келіспейтін болса, онда барлығы бала кездерінде шешкен жер қазушылар туралы осыған ұқсас есептің мысалында топтың көзін жеткізуге тырысып көруге болады. Екі жер қазушы екі күнде екі шұңқыр қазады, демек, бір жер қазушы бір шұңқырды сол екі күнде қазады. Ал егер бір күнде бір шұңқыр деп есептесек, онда екі жер қазушы екі күнде төрт шұңқыр қазатын болып шығады, ал шарт бойынша шұңқыр тек екеу ғана.

Бұл ойынды видеоға түсірген өте жақсы. Ойынның талқылануы мен талдануын «Не тиімді болды, ал нені жақсырақ істеуге болар еді?» немесе «Қалай ойлайсыздар, сіздердің қарым-қатынастарыңыз тиімді болды ма? Болды ма немесе жоқ па, және неліктен?» деген сұрақпен бастауға болады. Ары қарай талдау кезінде жаттықтырушы тиімді қарым-қатынас өлшемдерінің маңыздылығын көрсетіп, егер тек бір ғана өлшем

қанағаттандырылатын болса, онда қарым-қатынас тиімсіз болатындығы туралы қорытынды шығара алады. Мысалы, нәтиже жоқ, топ бірыңғай шешімге келмеді немесе қайсыбіреуі топтың шешімімен келіспейді.

Талдаудың соңында жаттықтырушы мына теорияны ұсына алады: тиімді шешімге келу әбден мүмкін болуы үшін қарым-қатынаста жүйелі түрде төрт сатыдан: байланыс сатысынан, бағдарлану сатысынан, шешім іздеу сатысынан және шешім қабылдау сатысынан өту қажет.

Берілген үлгіні тақтаға салып, суретке түсініктеме беруге болады. Бірінші саты «Байланыс» деп аталады. Ол өте маңызды, себебі, дәл осы сәтте жағдайдың бірыңғай түсінілуіне, ал содан соң есептің шешілуіне де жылдамырақ келуге көмектесетін сенімділік байланысы орнатылады.

Байланыс сатысы бірнеше секундтан бірнеше сағаттарға дейін созылуы мүмкін. Мысалы, әңгімелесушілер амандасып, бірден іске көшкенде, байланыс сатысы өте қысқа. Бірақ кейде адамдар алдымен ұзақ уақыт қысыр әңгіме жүргізіп, тек содан кейін ғана іске көшеді – ондай жағдайда байланыс сатысы бүкіл қалған қарым-қатынастан гөрі ұзағырақ болуы мүмкін.

Байланыстың маңыздылығы, сонымен қатар, оның бүкіл қарым-қатынас кезеңіне созылатындығында және қарым-қатынастың байланыстан шығумен тоқтатылатындығында да. Біздің мәдениетімізде байланыс орнатуға дәстүрлі түрде қажет болғаннан гөрі азырақ уақыт жұмсалады: ең алдымен іс, ал адамдар сондай маңызды емес. Сондықтан топтың назарын осы сатыға ерекше аудару қажет.

Қарым-қатынастың екінші сатысы «Бағдарлану» деп аталады. Бұл сатыда әңгімелесушіне, оның проблемасына бағдарлану және әңгімелесушінің оның проблемасын өзінің қалай түсінетіндігіне бағдарлау қажет.

Екінші саты өте маңызды, бірақ адамдар дәстүрлі түрде оны тастап кетеді. Көбінесе бәрі дәл мен сияқты ойлайды, және егер мен жағдайды қалай түсінетін болсам, басқалары да оны дәл солай түсінеді таптаурыны іске асады. Нәтижесінде адамдар әңгімелесушісіне бірден өз шешімдерін ұсынады да, ол неге дәл бұлай, ал басқаша емес екендігін түсінбейді. Және сол кезде қарым-қатынастың екінші сатысына қайтып оралып, оған түсінік беруге тура келеді. Көбінесе дәл осы себептен қарым-қатынас үдерісі созылып кетеді, ал кейде әңгімелесушімен келісу мүмкін болмай қалады, өйткені ол бұл жағдайды қысым көрсету ретінде қабылдай бастайды.

Үшінші саты – «Бірлесіп шешім іздеу». Мұнда негізгі екі шешімнің ортақтығына жасалады, яғни, екі әңгімелесуші де әріптестер ретінде бірыңғай шешімге келулері тиіс. Кейде бұл сатыны дәлелдеме сатысы деп атайды, себебі, мұнда әріптестің дәлелдемелері тыңдалып, өз дәлелдемелері келтіріледі.

Төртінші саты – «Шешім қабылдау» – қабылданған шешімнің маңыздылығын баса көрсету үшін қажет. Адамдар сөйлесіп, әрқайсысында барлығы да шешілгендей әсер қалатыны, бірақ шешімнің қандай және кімнің жауапты екендігі түсініксіз болатыны да болады. Сондықтан бұл сатыда ең бастысы – қабылданған шешімді анық айтып, оның бірдей түсінілгендігіне көз жеткізу.

Сондай-ақ бұл сатыда байланыстан шығу, немесе қоштасу рәсімі маңызды. Көбінесе шешім қабылданғаннан кейін әңгімелесушілердің бірі рахмет деп «күнк етіп», кетіп қалуы да мүмкін. Және екінші адамда оны пайдаланып кеткендігі, оның өз функциясын орындап, енді керек емес болып қалғандығы туралы пікір қалыптасуы мүмкін. Сондықтан кәдімгі рәсімді орындаған: әңгімелесушіне рахмет айтып, ол үшін жағымды әлдене айтқан, оның лауазымы ғана емес, өзінің де маңызды екендігін көрсеткен маңызды [4].

Психологиялық тренингті ұйымдастыру ерекшеліктері туралы тоқталып өтейік. Кез-келген практик психолог өз қызмет жолында психологиялық тренингтерді өткізуге

міндетті. Бұл тренингтер әр түрлі тақырыптарды қамтиды. Психологиялық тренинг қалай ұйымдастырылады және жүргізілу барысы туралы сөз алдында, «тренинг» ұғымын толық ашып алу қажет. Тренингтің үйрену, білім беру және дамыту ұғымдарына сәйкестігін анықтау [5].

- Үйрену – зерттеу немесе нұсқаушының білім, дағды және тәжірибе жинау үрдісі.

- Білім беру немесе оқыту тар көлемді әрекеттегі мәселені талдап, кең мағынада шешуде білім және құндылықтарды жүйелі меңгеру үрдісі.

- Дамыту – жеке адамда саналы және бейсаналы үйрену мүмкіндіктерін кеңейту және икемдіктерінің өсуі.

Психологиялық тренингтің ең маңызды мәселесі - өзінің жеке даралық қасиеттері арқылы тұлғаның өзін-өзі ашуына көмек береді. Ал, ол үшін ең бастапқы жағдайда адам өзін жеке тұлға ретінде қабылдап және түсіне білуге үйренуі қажет [6]. Тренингтердің жағымды нәтижелі болуына жаттықтырушыға бірнеше талаптар қойылады:

- қоршаған жағдай туралы мағлұмат;
- қатысушылар саны қаншалықты үлкен;
- бөлме көлемі қандай;
- бөлме жаңғырығы, акустикасы қатысушыларға түгелдей естіледі ме;
- жаттығудың негізгі құрылымы қандай;
- қандай оқу құралдары қолданылмайды;
- жаттықтырушы бөлменің қай бұрышында тұрады;
- плакат, тезис, резюмелер қолданылады ма;
- орындықтар қалай орналасқан;
- бөлмеде сағат бөлу қажет пе;

Психологтың қолайлы нәтиже алу мен ықпал ету қабілетін орнату үшін жүргізілетін тренингтің жалпы мақсаты төмендегі міндеттерді шешеді:

- білімдерді толық меңгеру;
- жаңаны үйрену мен тапсырманы орындау барысында және топтық қарым-қатынас өрісінде ептілік пен дағдыны қалыптастыру;
- табысты бірлескен іс-әрекет орнатуды дамыту;
- өзін-өзі және басқа адамдарды танудың толық және тепе-теңдік мүмкіндіктерін дамыту.

Тренинг мақсаты – адамды нақты тапсырманы орындауға қажетті білім, шеберлік және бағытпен қамтамасыз ету. Тренингте өзгеріс, нәтиже бірден көрінеді. Осы міндеттерді шешу кезінде ұйымдастырылатын тренинг теңдігі түрлері де ерекшеленеді. Рольдік тренинг, видеотренинг, қарым-қатынас тренингі, іскерлік қарым-қатынас тренингі, мәдениетаралық өзара әрекет және т.б. Тренингтер белгілі бір ортадағы мәселелер мен қиындықтарды түзету, өзін-өзі шығармашылық тұрғыда дамытуға, тұлғаның әлеуметтік ортада өзіндік реттелуіне мүмкіндік болатын қажетті жағдайды туғызуға көмектеседі [7].

Пайдаланылған әдебиеттер тізімі:

1. Андреева Г.М. «Психология социального познания». – Москва., 2000 ж.
2. Көмекбаева Л.К. «Білім беру ұйымдарындағы психологиялық қызметті ұйымдастыру». – А. - 2002 ж.
3. Прутченков А.С. «Социально-психологический тренинг в школе».- эксимо-пресс, 2001 ж.

4. Запорожец А.В., Лисина М.А. «Развитие общения у дошкольников». - М., Педагогика, 1974 ж.
5. Эльконин Д.Б. «Психическое развитие в детских возрастах». -М., Педагогика, 1997ж.
6. Божович Л.И. «Проблемы формирования личности». 2-е изд. — М., Просвещение, 1997 ж.
7. Хрящева Н.Ю., Макшанов С.И. «Материалы к тренингу партнерского общения». - СПб: Институт тренинга, Изд-во, 1993 ж.

СУЩНОСТЬ ПОНЯТИЯ «ИМИДЖ СОВРЕМЕННОГО ПЕДАГОГА»

Ниязбекова Зарина Жеткергеновна

Студент 1 курса бакалавриата специальности «Дизайн»

Абаева Гульнар Бариевна

Научный руководитель, к.п.н.,

старший преподаватель кафедры гуманитарных дисциплин

Казахско-Русский Международный университет, 030006, Актобе, ул. Айтеке би 52;

В статье рассмотрены основные подходы к интерпретации понятия педагогического имиджа. Раскрыты общие механизмы формирования имиджа в профессиональной деятельности, выделена специфика формирования имиджа в сфере педагогической профессиональной деятельности, выделены компоненты и факторы формирования имиджа современного учителя.

Ключевые слова: имидж учителя, педагогическая имиджелогия, факторы формирования имиджа.

В социальной психологии имидж рассматривается как разновидность образа, возникающего в результате социального познания. Под образом понимается результат психического отражения или представления того или иного объективного явления. В процессе этого отражения возможны изменения исходной информации, и, соответственно, образ не обязательно будет точной копией отображаемого. Процесс создания образа может быть активным и целенаправленным, включать процедуры анализа, позволяющие создать типичное в объекте, и синтеза, благодаря которому образ обладает характеристиками индивидуального явления.

Грамотно реализовать функцию самоподачи в педагогическом общении учителю важно, особенно в момент формирования первого впечатления о себе. Феномен первого впечатления во многих случаях определяет дальнейшую динамику процесса взаимодействия. Первое впечатление ученика об учителе является важнейшей стороной. На основе первого впечатления формируется изначальный и нередко довольно устойчивый стереотип восприятия педагога.

Первое впечатление об учителе играет большую роль в возникновении педагогического воздействия, влияния на детей. Формируя стратегию и тактику самоподачи, учителю необходимо учитывать, что 85% людей строят свое первое впечатление на основе внешнего облика человека.

Каждый из нас создает определенный образ - имидж - представление о человеке, складывающееся на основе его внешнего облика, привычек, манере говорить, менталитета, поступков.

Имидж учителя – это стереотип восприятия образа учителя в сознании воспитанников, коллег, социального окружения, в массовом сознании. При формировании имиджа учителя реальные качества тесно переплетаются с теми, которые приписываются ему окружающими. Опираясь на имеющиеся определения имиджа, выделим его основные составляющие. Наиболее значимыми из них являются: внешний облик; использование вербальных и невербальных средств общения.

Внешний облик помогает человеку привлечь к себе внимание, создать положительный образ, показать себя не только симпатичным человеком, но и прекрасным учителем. Педагог всем своим внешним обликом должен располагать к себе учащихся и взрослых. В нем должны гармонично сочетаться богатый внутренний мир, любовь к детям и забота о них. Следует всегда помнить, что дети учатся у взрослых людей и, прежде всего, у любимого учителя правильно одеваться. В манере одеваться

проявляется одно из главных правил: красиво выглядеть - значит проявлять уважение к окружающим людям. Требования, предъявляемые к внешнему виду человека, помогают педагогу улучшить свой профессиональный имидж, и добиться успеха. Избегая недоверчивого отношения коллег к своим профессиональным качествам, не следует появляться на работе в ультрамодной одежде. Разумно сочетая тенденции моды со своим внешним видом, следует соблюдать такое правило: быть одетым слишком модно - признак дурного вкуса, отставать же от моды недопустимо, т. е. надо одеваться по моде, но ближе к классическому стилю. Настоящий учитель не станет подчеркивать одеждой свою внешность, он будет демонстрировать свой ум, профессиональные навыки и способности.

В социальной психологии имидж рассматривается как разновидность образа, возникающего в результате социального познания. Под образом понимается результат психического отражения или представления того или иного объективного явления. В процессе этого отражения возможны изменения исходной информации, и, соответственно, образ не обязательно будет точной копией отображаемого. Процесс создания образа может быть активным и целенаправленным, включать процедуры анализа, позволяющие создать типичное в объекте, и синтеза, благодаря которому образ обладает характеристиками индивидуального явления. Рассмотрим некоторые характеристики имиджа, имеющиеся в современной социальной и психолого-педагогической литературе, для обобщения и построения общих определений имиджа и педагогического в частности. Основные подходы к имиджу: во-первых, функциональный, при котором выделяются его типы, исходя из различного функционирования; во-вторых, контекстный, при котором данные типы функционирования находятся в разных контекстах реализации. И, наконец, сопоставительный, при котором сравниваются близкие по значению имиджи.

В заключение сделаем основные выводы:

В литературе существует много различных подходов пониманию такого понятия как «имидж». Имидж - целенаправленно сформированный образ, выделяющий определенные ценностные характеристики, призванный оказывать эмоционально-психическое воздействие на кого-либо в целях популяризации.

Что касается имиджа учителя, под ним понимается - эмоционально окрашенный стереотип восприятия образа учителя в сознании воспитанников, коллег, социального окружения, в массовом сознании. При формировании имиджа учителя реальные качества тесно переплетаются с теми, которые приписываются ему окружающими.

Важными элементами построения педагогического имиджа являются следующие. Создание имиджа является только дополнением, а не заменой педагогической деятельности. Следует обращаться к созданию имиджа задолго до начала педагогической работы. Главное, чтобы имидж не расходился с внутренними установками учителя, соответствовал его характеру и взгляда. Имидж — это образ, включающий внутренние и внешние характеристики. Таким образом, имидж учителя содержит следующие структурные компоненты: индивидуальные и личностные качества, коммуникативные, особенности профессиональной деятельности и поведения. Необходимо формировать имидж современного педагога, это нелегкая работа, но она принесет результаты. Чтобы иметь право воспитывать, нужно постоянно совершенствоваться.

Список использованной литературы:

1. Гогиберидзе, Г.М. Диалог культур в системе литературного образования / Г. М. Гогиберидзе. - М.: Наука, 2003. - 181 с.

2. Мединцев, В. А. Диалогическое моделирование психологических взаимодействий / В. А. Мединцев // Вопросы психологии, 2005, № 5. - С. 5-9.
3. Жук О.Н. Учебный диалог на занятия по литературе / О.Н. Жук // Коммуникативная компетенция: принципы, методы, приемы формирования: сб. науч. ст. / Белорус. гос. ун-т; в авт. ред. - Мн., 2009. - Вып. 9. - 102 с.
4. Калюжный, А.А. Психология формирования имиджа учителя / А.А. Калюжный. - М.: Гуманитарный издательский центр ВЛАДОС, 2004. - 222 с.
5. Баранов, П.А. О тенденциях развития современного школьного исторического образования / П. А. Баранов. – М. : ПИОШ, 2001. – 124 с.
6. Вяземский, Е.Е. Историческое образование в России: проблемы и тенденции / Е.Е. Вяземский // История. – 1997. – №26. – 54 с.

ЛАТЫН ТІЛІНІҢ ТАРИХЫ – БҮГІНГІНІҢ НӘТИЖЕСІ

Нұрмұқанова Г.М.

«Филология» мамандығының 3 курс студенті

Исина Ж.А.

Ф,ғ,к, доцент, «Гуманитарлық пәндер» кафедрасының меңгерушісі

Қазақ-Орыс Халықаралық университеті, 030006, Ақтөбе, Әйтеке би көш. 52;

Бұл мақалада латын тілінің шығу тарихы ғана емес, сонымен қатар латын жазуының, әліпбиінің тарихы туралы ақпарат береді. Және осы айтылған әліпбиі негізінде жаңа әліпбилердің дүниеге келгені туралы баяндалады

Түйінді сөздер: тіл, латын тілі, латын тілі тарихы, латын жазуы, латын әліппесі, классикалық латын тілі.

Тіл туралы жазу, ол туралы сөз айтудан, ешқашан жалықпау да, қашпау да керек. Өйткені, тіл барлық халықтың жүрегі, ең асыл құндылығы, ең ұлы қаруы. Тіл – адамзат қоғамындағы қарым-қатынас жасаудың басты құралы. Тіл арқылы адам дамиды, өркендейді, жетіледі. Ал, осы тіл деп отырғанымыз, белгілі бір ұғымды немесе затты, түсінікті белгілейтін және дыбыстауы бар ортақ қабылданған таңбалар жүйесі [1].

Статистикалық мәліметтерге сүйінсек, дүние жүзінде 7 мыңға жуық тілдер бар. Дегенмен, кейбір деректерде 10 000-ға жақындығы туралы айтса, бірі – 7000, ал тағы біреулер – 6500 тіл бар деп айтады. Ал әлемде сөйлеушілер саны 100 000-нан асатын небәрі 100-ге тарта тіл ғана бар екен. Ал сөйлеушілер саны 10 000 000-нан асатын тілдердің саны 40 [2]. Тіл білімі терминдер сөздігінде, әлемдік тіл - жер шарын мекендейтін (немесе бұрын мекен еткен) халықтар тілдері [1], деген анықтама беріледі. Аса кен тараған әлемдік тілдер қатарына: қытай, ағылшын, хинди, испан, орыс, араб, бенгал, португал, малай, француз тілдері жатады. Сонымен қатар қазір қолданыстан шыққан өлі тілдер қатарына бұлғар тілі, вандал тілі, көне француз тілі, оғыз тілі, полаб тілі, угарит тілі, хараз тілі және классикалық латын тілі т.б. жатады.

Классикалық латын тілі — латын тілінде жазылған, көне римдіктер «классикалық» деп қарастырған әдебиеттің тілі. Латын тілі балтық, герман, славян, роман және басқа тілдер тобы енетін үндіеуропа тілдері семьясына жатады. Алғашқыда (біздің заманымызға дейінгі 1-мыңжылдықтың басы) латын тілінде Тибра өзенінің төменгі ағысы бойымен орналасқан Лациум облысы Апеннин түбегінің орталық бөлігінде қоныстанған аз мөлшердегі латын тайпалары сөйлеген. Бұл облыстың орталығы аңыз бойынша біздің заманымызға дейінгі 753 жылы негізі қаланған Рим (Roma) қаласы болды [3]. Римнің бой көтеруімен бірге оның айналасында біріккен италиян тайпалары латын тілін қабылдап, римдіктер аталына бастаған. Соның салдарынан латын тілі Рим империясының едәуір бөлігіне таралды. Алайда Грецияда – мәдениеті жоғары дамыған елде басқыншылардың тілі тізе бүккендердің (жеңілгендердің) тіліне орын беруге мәжбүр болып, грек тілі империяның екінші тілі болған. Латын және грек тілдерінің ұзақ уақыт бірге өмір сүруі, римдіктердің грек мәдениетімен және ғылымымен тығыз қатынаста болуы грек сөздерінің, сөйленістерінің және грамматикалық тұлғаларының кірмелерін сіңістіру арқылы латын тілін байытты. Польшаның классикалық филологі Лидия Винничуктың еңбегінде, латын әдеби тілі мен рим әдебиеті тарихы үш кезеңге бөлінеді:

- 1) классикалық кезеңге дейінгі (б.з. д. III–II ғғ.),
- 2) классикалық кезең (б.з. д. I ғ.),
- 3) классикалық кезеңнен кейінгі (б.з. I–V ғғ.) деп қарастырады.

Бірінші кезеңнің авторлары арасынан шығармалары бізге мейлінше толықтай жеткендері деп Плавтты, Теренцияны және Катонды атап көрсетеді [4]. Классикалық кезең әдебиеті бізге айтарлықтай толық түрде жеткен. Бұл кезеңге аса танымал ақындар мен прозашылардың шығармалары жатады. Цезарь мен Цицерон проза саласында, Вергилий мен Гораций латын әдеби тілін жасауды аяқтай отырып, поэзия саласында көпшілік мойындаған канондарды туғызды. Алайда нақ осы классикалық кезеңде әдеби тіл мен тірі ауызекі сөйлеу тілінің арасының ажырауы айтарлықтай күшейеді. Бұл ажырау классикалық кезеңнен кейін әсіресе айқын сезіле басталған. Тірі ауызекі латынша сөйлеу тілі Жерорта теңізі мен Еуропаның оңтүстік-бастыс бөліктеріндегі тізе бүккен облыстарда (қазіргі Италия, Испания, Португалия, Франция және басқалары) өте жылдам таралды, мұнда жергілікті тілдердің ықпалымен латын тілі негізінде роман тілдері пайда болды (итальян, француз, испан, португал, румын, молдаван және басқалары).

Әдеби тілдің, рим қоғамы басшылығы тарапынан жасалған тілдің тағдыры өзінше өзгеше болды, оның тазалығы рим мектептерінің арқасында жасанды түрде сақталып тұрды. Феодалдық дәуірдің өркендеп, ұлттық мемлекеттердің әлі қалыптаспаған, ал ұлттық тілдердің буыны бекімеген кезеңінде латын тілі Батыста әдеби тіл рөлін атқарған. Ортағасырлық латын әдеби тіл, ғылым тілі, халықаралық байланыстар тілі ретінде кеңінен таралды. Қайта өрлеу дәуірінде жазушы-гуманистер Цезарь мен Цицеронның тілін қайта жаңғыртуға талпыныс жасады. Осы жаңа латын әдебиетінің көрнекті өкілдері антиктік (ежелгі) үлгілерге еліктеуде үлкен жетістіктерге қол жеткізді. Алайда классикалық латын тілінің жаңа заманның жалпы идеологиялық және мәдени өмірінен алыс болғаны соншалық, оған тіпті тірі ауызекі сөйлеу тілі ретінде де қызмет ете алмады. Міне, сондықтан Қайта өрлеу дәуірінде-ақ латын тілі жаңа Еуропаның ұлттық тілдеріне өз орнын бере бастайды. Алайда XVIII ғасырға дейін латын тілі ғылым тілі және ресми-іскери хат тілі бола отырып, өзінің халықаралық мәртебесін сақтайды. Батыстағы барлық елдердің мектептері мен университеттеріндегі оқу латын тілінде жүргізілді. Тек ұлттық мемлекеттердің көбеюімен бірге буыны бекіген ұлттық тілдер латынды ғылым мен мәдениеттің барлық салаларынан толықтай дерлік ығыстырды. Алайда медицина мен жаратылыстануда, тарих және филология ғылымдары салаларында латын тілі терминдері осы уақытқа дейін қолданылады. Батыста Ньютон және Линней, Ресейде Ломоносов және Эйлер сияқты көптеген ғалымдар өз еңбектерін латын тілінде жазды. Айтып отырған латын тілі қазіргі таңда қолданыс аясынан шыққан өлі тілдер қатарына кіреді.

Латын әліпбиінің шығу тегі. Латын жазуы ежелгі римдіктер тарапынан қолданылып, Батыс Еуропадағы көптеген халықтардың жазуына негіз болды. Латын әліпбиінің шығу тегіне байланысты әр түрлі нұсқалар бар. Айтарлықтай кеңінен таралған нұсқаға сәйкес, латын тілінің тікелей прототипі б.з. дейінгі 9 ғасырда қалыптасқан грек әліпбилік жазуы болған. Жазу өнерін Лациумға Пелопоннесадан гректер алып келген, өйткені Италияның оңтүстік бөлігінде грек қоныстары баяғыдан өмір сүріп, гректер мен латындар арасындағы мәдени байланыстар ертеден орнап, мейлінше берік сақталған. Әрине, латын жазуы «бір демде» пайда болған жоқ. Тілдердің қалыптасуы барысындағы барлық үдерістер мейлінше ұзаққа созылады. Латын тілі мен латын жазуы өте баяу және бірте-бірте дамыды. Бізге дағдылы сипаты латын тілінің үзілді-кесілді дамыған, қалыптасқан түрі.

Б.з. дейінгі 4-3 ғ.ғ. тоғысында ғана латын жазуының алғашқы ескерткіштері осы жазудың көне грек жазуымен туыстығын танытатын әріптердің көне сұлбаларынан ажыратылады. Көптеген өте көне латын жазбаларында жазу оңнан солға қарай бағытта жазылған. Тек б.з. дейінгі 4 ғ. ғана жазудың бізге таныс, дағдылы бағыты үзілді-кесілді орнайды. Одан әрі классикалық латын жазуы кейбір өзгерістерді басынан кешіреді. Б.з.

дейінгі I ғ. бастап Y және Z әріптері грек тілінен шыққан сөздерді жазу үшін қолданыла бастаған. Басқа нұсқаға қарағанда, латын тілінің прототипі этрусс әліпбиі болып табылады. Этрусс тайпалары – мәдениет негізін салушылар әрі Римнің саяси бәсекелестері. Этрустардың және олардың тілдерінің шығу тегі әлі күнге дейін анықталған жоқ. Тәрізі, этрусс әліпбиі де грек жазуы негізінде пайда болған сияқты. Латын жазуының этрусстік шығу тегі туралы теорияны растау мүмкін емес, өйткені бұл тіл жөнінде мәліметтер жоққа тән – аздаған жазбалар ғана сақталып қалған, ал олардан қазіргі уақытқа дейін небары 150-ден асар-аспас сөз шифры ашылған.

Латын тілінде жазылған көне ескерткіштер. Латын жазуларының алғашқы ескерткіштері түрлі керек-жарақ заттар мен тастардағы жазбалар болып табылады, олардың ішіндегі ең көнелері б.з.7 ғ. белгіленген. Ең атақтысы болып Рим форумындағы тас сүрлеудегі ескі әріптермен жазылған киелі мазмұндағы (ант немесе қарғыс) жазбалар есептеледі. Римдегі қазба жұмыстары кезінде табылған ыдыстардағы 5 ғасырда жазылған жазбалар салттық сипатқа ие. 12 кесте Заңы ескерткіші өте зор маңызға ие. Шын мәнінде, бұл сот рәсімдері регламенттері белгіленген, жеке және ұжымдық меншіктің қағидалары, отбасы құқықтары ресми мәлімденген, жаза жүйесі бекітілген алғашқы құқықтық кодекс. Латын тіліндегі алғашқы ескерткіштер(б.з.д.7-6ғғ.) – қабірлер мен заттардағы қысқа жазбалар, сали әнұранының үзінділері және т.б.; қазірге дейін сақталған әдеби ескерткіштер б.з.д.3 ғасырға жатады. (дәл осы кезеңде Италия Римнің астына бірігіп, Оңтүстік Италияның гректік мәдениетімен интенсивті қатынас жасай бастаған). Бұлкезеңніңбеделдіавторлары – Тит Макций Плавт, Марк Порций Катон Үлкен.

Айтып өткен латын әліпбиінің бүкіл еуропаға кеңінен таралуына грек жауы негіз болған. Ол тек еуропаға ғана емес, сонымен қатар Азия елдеріне де кеңінен таралды. Осы латын жазуының негізінде көптеген елдер өздерінің әліпбилерін жасады. Мәселен, статистикалық мәліметтерге сүйінсек, дүние жүзі елдерінің 80% -ы латын әліпбиіне көшкен. Айтып өтер болсақ, Қазақстан мемлекеті үшін де осы латын әліпбиіне көшудің маңыздылығы жоғары. Себебі, еліміз 1929-1940 жылдар аралығында латын әліпбиінде жазып, 1940 жылдан бастап осы уақытқа дейін, кириллица әліппесінде жазып келеді. Сан ғасырлық тарихы бар латын әліппесінің бүгінгі күні маңыздылығы айтпаса да белгілі. Өйткені, айтып өткен мәліметтер осыған дәлел. Міне сол себепті де, қазақ тілінің латын қарпіне көшуі мемлекетіміздің бүгінгі және болашағы үшін маңызды.

Пайдаланылған әдебиеттер тізімі:

1. Тіл білімі терминдерінің түсіндірме сөздігі — Алматы.«Сөздік-Словарь», 2005 жыл.
2. https://massaget.kz/blogs/oy_tolgaular/15446/
3. Ярхо В.Н., Кацман Н.Л. Латинский язык: — Москва: Высш. шк., 2006 – 384 с.
4. Винничук Л. Люди, нравы и обычаи Древней Греции и Рима / Пер. с польск. В. К. Ронина: — Москва. Высш. шк., 1988 — 496 с.
5. Маадла Ю.И. О современных попытках "оживления" латыни как языка международного общения: — Тарту. 1984 — 72с.
(Интерлингвистика Тартуэнсис - Тарту, 1984, № 3. - С. 58-72)
6. «Ана тілі» газеті, 2013. № 7. 14-20 ақпан, 4- б

ТАБЫН БӨКЕНБАЙ БАТЫРДЫҢ ТАРИХТАҒЫ БЕЛГІСІЗ РӨЛІ

Орынбасарова Ақтілек Орынбасарқызы

«Филология» мамандығының 2-курс студенті

Казахско-Русский Международный университет, 030006, Ақтобе, ул. Айтеке би 52;

Мақалада Бөгенбай мен Бөкенбайды нақты ажыратуға мүмкіндік беретін дәлелдемелердің келтірілуі тарихта Табын Бөкенбайдың өз орнын көрсетіледі.

Түйінді сөздер: Тарих, Табын Бөкенбай, Қанжығалы Бөгенбай, батыр, зерттеу, Әбілхайыр, деректер.

Қазақты қазақ мақтаса, мақтауға да марқаюға да тұрарлық болары сөзсіз. Ал, егер бір-бірін көре алмай, қызғанышпен дағтаса үлкен қате болары анық. Бірақ бұл зерттеуде дағтамады да, жақтамады да, зерттеу тарихынан қателесті деуге болады. Тарихта тарихшыларымыз сан түрлі пікір қалдырады, қайсысы дұрыс немесе бұрыс екенін біз жастар қарапта жатпайтынымыз анық. Алғашқыда қандай ақпаратпен танысса сол біз іздеген сұрақтың жауабы деп ойлап жүре береріміз сөзсіз. Міне сол тәріздес ұлы дала тұлғаларынан, соның ішінде қазақ батырларының ерліктерін алмастырды ма, әле қателесті ме, осы туралы білу қиынырақ. Соның ішінде тарихта ойып тұрып орнын көрсеткен, алтын әріппен есімі жазылған Бөгембай Ақшаұлы немесе ерлігінің арқасында Қанжығалы Бөгенбай атанған (кейбір деректерде Бөгембай) орта жүздің батыры мен кіші жүзден шыққан ерлігі елі үшін орасан зор болғанымен бүгінгі тарихта еленбей қалған Табын Бөкенбай батыр туралы болмақ.

Табын Бөкенбай батырдың ерлігі Қанжығалы Бөгенбай батырдың атына жазылып кеткен десем қателеспеймін, оны дәлелдеу үшін алдымен екі батырдың да өмір жолына көз салайық.

Бөгенбай Ақшаұлының өмір жолы туралы бізге жеткен деректері бойынша жолындағы күрескер, жоңғар шапқыншылығы барысындағы қол бастаған қолбасшы, даңқты батыр болған. Бөгенбай батырдың жоңғар соғысындағы атқарған рөлі туралы тарихтың қай бетін ақтарсақта қазақ жасағының бас қолбасшысы болып сайланды делінген. Осы тұста біздің тарихшыларымыз бен зерттеушілеріміз қателесті деп айта аламыз. Не себептен, қалай қателесті деген сұрақ туындауы мүмкін. Ең алдымен Қанжығалы Бөгенбай 1680-1774 жылдары өмір сүрді делінген. Егерде сол аралықта өмір сүргені анық ақпарат екенін дәлелдей түсу үшін Үмбеттей жыраудың «Бөгенбай өлімін абылай ханға естірту» жырын осы тұста оқып көргеніміз жөн болар.

Өзіңнен біраз жасы үлкен,
Дөмпеш таудай басы үлкен,
Жасында болған сырласың,
Үлкен де болса құрдасың,
Сексеннен аса бергенде,
Қайрылмас қаза келгенде,
Батырың өлді — Бөгенбай [2,79].

Бұл жырда сексеннен аса бергенде өмірден өтті делінген. Ендеше бізге берілген мағұлмат бойынша 1774 жылдан 80 жасты азайтқанда 1694 жыл шығып тұр. Сонда не себептен Бөгенбай Қанжығалының туған жылын 1680 жыл деп берілген. Осы жылды қайдан алған, кім зерттеген. Осындай ой туындауы мүмкін, себепсіз жазылған жазбаға сенеміз бе, әлде Үмбетей жыраудың жырына ма? 1994 жылы дүниеге келген Бөгенбай Қанжығалы 1710 жылы 16 жасар бала қалай қазақ жасағының қолбасшысы болады. Ақсақалдардың алдына шығып: «Жауымыздан есемізді қайтарамыз, тоналған

жайлауымызды, тұтқындалған балаларымызды көріп қарап отыра алмаймыз, өлсек қолымызға қару алып өлеміз. Қыпшақ даласының батырлары қай кезеңде бастарын төмен түсірмеген? Мен қолымды жауымның қанына бояған кезде сақалыма әлі ақ түспеген еді! Қазіргі келімсектердің зорлығына қалай шыдаймын. Біз әлі жүйрік аттардан кенде емеспіз. Әлі қорамсақта өткір ұшты садағымыз бар» деп қалай айта алады. Ойлаңқырап қарасақ 16 жасар бала қалай сақалына ақ түспеген еді деп айтуы мүмкін бе? Әрине жоқ, осы сөзді шамамен қырықтан асқан адамның сөзі екені айқын, ап-анық көрініп тұр. Осы тұста Табын Бөкенбай батырда 1710 жылы өткен Қарақұмдағы жиында болды. Деректер әр түрлі жазылған, тек дәлелдемелер аз. Бөкенбай батыр 1667 жылы дүниеге келген, оның қазақ тарихындағы орны бөлек. Өттеген-ай, есімдерінің ұқсастығы болмағанда тарих сахнасында Бөгенбай мен Бөкенбайды шатастырулар болмас еді. Кей деректерде Табын Бөкенбайдың ерліктері айна қатесіз жазылған, бірақ не себепті екенін дәлелдемеген. Ал біз сол ғасырда өмір сүрген Абылай ханның замандасы Үмбетей жыраудың жырынан мысал келтірдік. Табын Бөкенбайдың өмір жолында берілген оқиғаны баяндап көрейік. 1710 жылы күз айларының бірінде Арал өңіріндегі Қарақұмда қазақтың хандары, сұлтандары, билері мен батырлары бас қосқан үлкен жиын өтеді. Кіші жүздің барлық үш одағы мен Орта жүздің бірқатар руларының өкілдері қатысқан бұл кеңесте негізінен жоңғарлармен қарым-қатынас мәселелері талқыланады. Ол сол жылы болған жоңғарлардың кезекті ірі шабуылының салдарынан ұйымдастырылған болатын. Бұл тарихта Қарақұм жиыны ретінде белгілі, бұл мәжіліс туралы алғаш рет 1803 жылы сол өңірлерде тұтқында болған орыс офицері Я.П. Гавердовский жергілікті Әлімұлы ақсақалдарынан жазып алған.

Гавердовскийдің жазуынша, қазақтың игі жақсылары жоңғарларға қатысты басты мәселеде көпке дейін ортақ шешімге келе алмапты. Жоңғарлар әскери қуаты жағынан қаншалықты күшті болса, сол кезде жасы біразға келген Тәуке хан мен Қайып, Әбілқайыр сияқты жеке билеушілер басқарған, саяси бөлшектенген қазақ күші бытыраңқы болатын. Сол себепті қызу талас кезінде кейбір билер жоңғарларға бағынуды ұсынса, енді біреулері өз мекендерін тастап, Еділден өтіп бас сауғалауды жөн көреді. Жан-жаққа тарап, бытырап қашуды ұсынғандар да болады. Осындай таластардың дәл қызған шағында, жоғарыдағы ұсыныстарға жаны күйіп кеткен Табын Бөкенбай батыр билердің ортасына атып шығып, үстіндегі өз киімін өзі жырта, қылышын жоғары көтеріп: «... слабые души даже среди сего собрания обнаружили страх свой, и предлагали искать безопасности от милосердия контайши, другие хотели оставить жилища свои и спасаться бегством за р. Волгу, а некоторые подобно зайцам, желали рассеяться в разные стороны и поколебали было постоянство многих. Но известный в то время по храбрости старшина Буканбай уничтожил сии предприятия их. Киргизы [казахи] рассказывают, что он среди жаркого спора, разорвав на себе одежду и повернув в круг совета меч свой, говорил с иступлением: «Отомстим врагам нашим, умрем с оружием, не будем слабыми зрителями разграбленных кочевков и плененных детей наших. Робели ли когда воины равнин кипчакских! Сия брада еще не украсилась сединою, как я багрил руки свои в крови неприятелей. Теперь могу ль равнодушно снести тиранство от варваров? Еще нет недостатка в добрых конях! Еще не опустел колчан со стрелами!» [1,325].

Бөкенбайдың сөздері жиналған елге қатты әсер етеді, олардың рух-жігерін көтереді. Деректе айтылғандай, осы оқиғадан соң барлығы оның кеңесімен жүруге ант еткен, халықтың ынта-жігерінің артқандығы сондай, тіпті кейбір билер анттың беріктігі үшін өздерін-өздері жаралап, өзіндік ырым-жоралғылар істеген. Ақбоз атты құрбандыққа шалып, алдағы жеңістердің кепіліне құдайға құлшылық еткен. Ең бастысы, осы ұлы жиында жиналған халықтың игі жақсылары – билері, батырлары мен

төре-сұлтан тұқымы Әбілқайырды хан сайлап, Бөкенбай батырды ерекше алғыс сезімімен бүкіл қазақ қолының Бас Қолбасшысы етіп тағайындайды.

Тағыда дәлел келтіретін болсақ, 1710 жылдан кейінгі саяси оқиғалар ағынында Бөкенбай батырдың есімі аталып, қайраткерлігі жөнінде жазба деректер сақталмағанымен, Қазақ тарихындағы елдік мәселелерде Әбілқайыр ханның қасында Бөкенбай, Жәнібек, Есет сынды батырлардың болмауы мүмкін емес. Басқа да бір деректерге назар сала кетсек, Әбілқайыр хан мен Бөкенбай батырдың туысқан, жақын адамдар екендігі. Бөкенбайлар мен Бөгенбайларды шатасушылықтар тарихи зерттеулерде көтеріліп жүр. Бір көңіл аударатын нәрсе: XVIII ғ. бірінші жартысындағы Бөкенбай аттас қазақ батырларының Әбілқайыр хан үйінің төңірегіне тығыз топтасқандығы. Оған дәлел Орта жүз Қанжығалы (Арғын) Бөгенбай Ақшаұлы Әбілқайыр ханның апасы Бәтимаға, Шақшақ (Арғын) Бөгенбай Қожекеұлы Әбілқайыр ханның қарындасы Мақпузаға үйленген. Қазақ ғұрпымен алғанда бұл екеуі-бажа. А.Тевкелев күнделігіне сенсек, Бөкенбай (яғни Табын Бөкенбай) Әбілқайырдың «немерелес туысы» («внучатый брат») деп көрсетілген. Тарихшы К.Есмағамбетовтің пайымдауынша, төре нәсілді Әбілқайыр мен қарадан шыққан Бөкенбайдың «немерелес» болуы мүмкін емес, бірақ олар қалай болғанда да туыстас адамдар болған (себебі орыс тілінде «внук», «внучатый родственник» деген ұғымдар кең мағынада қолданылады). Жазушы Ә.Кекілбайұлының пікірінше, хан мен батыр нағашылы-жиенді, Бөкенбай қыздан, Әбілқайыр ұлдан туған. Әбілқайырдың әкесі қарындасы Құттыбикені Қара батырға ұзатса, бұл одан туған Бөкенбайға нағашы болып келетіндігіне назар аударады. Дәл осындай ақпарат Бөгенбай Қанжығалы туралы жазған деректерде де әлі күнге дейін кездесіп жүр. Қашан толыққанды өзгертулер болады. Біз қай уақытта тарихты сенімді түрде оқи аламыз. Осылай жазып Бөгенбай батырдың бар ерлігін жоққа шығармаймын, айтарым келешек ұрпақ Бөкенбай Табын туралы білсе екен деймін. Батырларымыз дүниеден өткені мен олардың есімдері тарихта алтын әріппен сақталады деп айтамыз. Шимайланған тақырыпты қазбалай бере шаршайды емеспе. Ащы да болса шындықты, жүрекке оқтай қадалса да тарихта шынайы ақпаратты оқығымыз келеді.

Пайдаланылған әдебиеттер тізімі:

1. Ерофеева И. Хан Абулхайр: полководец, правитель и политик. Алматы, 1999. Бес ғасыр жырлайды. I том. Алматы «Жазушы», 1989.
- А.И.Левшин. Описание киргиз-кайсацких или киргиз-кайсацких орд и степей. Алматы «Санат» 1996.

ЛАТЫН ӘЛІПБИІНЕ КӨШУ – ҚАЗАҚ ТІЛІНІҢ ХАЛЫҚАРАЛЫҚ ДӘРЕЖЕГЕ ЖЕТУІНІҢ БАСТЫ КЕПІЛІ

Өтенова Г.Т.

«Филология» мамандығының 3 курс студенті

Исина Ж.А.

*Ф.ғ.к. доцент, «Гуманитарлық пәндер» кафедрасының меңгерушісі
Қазақ-Орыс Халықаралық университеті, 030006, Ақтөбе, Әйтеке би көш. 52;*

Латын әліпбиіне көшу, ана тіліміздің болашағын ойлап, қолданыс аясын одан әрі кеңейте түсуге мүмкіндік жасап, қазақы айтылым (орфоэпия) мен жазылым (орфография) талаптарын жүйеге түсіру деп түсіну керек.

Түйінді сөздер: латын әліпбиі, кириллица, Араб әліпбиі, мемлекет, Елбасы, орфография, орфоэпия, профессор, интеллигенция, кириллица.

Қазіргі қазақ жазуында қолданып жүрген әліпбиді латын әліпбиімен ауыстыруға алаңдатушылық тудырып отырғындар бар. Бірақ бұл болашаққа батыл қадам жасап, елімізді әлемге танытып келе жатқан елбасымыздың тағы бір бастамаларының бірі.

Елбасы Нұрсұлтан Назарбаевтың «біз орыс тіліне қарсы емеспіз, біз оның қазақтар арасына қалай енгізілгеніне келіспейміз» деген сөзі көңілге көп ой салады. Себебі, бұл сөз тілінің болашағын ойлаған тіл мамандары мен тілге жанашыр қауымның көкейіндегі ойды дөп басқандай. Мұны қазіргі кирилл-қазақ әліпбиіне немесе орыс тіліне теріс қарау деп емес, қайта қазіргі әліпбиіміз бен жазуымыздағы халықтың өз еркімен қалап алмаған, кешегі тарихымызда орын алған саясатының әмірімен күшпен таңылған кейбір кірме әріптерден арылып, таза қазақ әліпбиін жасау бағытындағы игілікті қадам деп түсінеміз. Латын әліпбиіне көшу, ана тіліміздің болашағын ойлап, қолданыс аясын одан әрі кеңейте түсуге мүмкіндік жасап, қазақы айтылым (орфоэпия) мен жазылым (орфография) талаптарын жүйеге түсіру деп түсіну керек. Дегенмен, қазақ халқы кирилл, яғни орыс әліпбиіне үйреніп кеткен. Бірақ біз маңызды бір мәселеге көңіл бөлмей келеміз. Ол – сауатты, қате жібермей жазу мәселесі. Ал, қазіргі газет-журналдарды алсаңыз, орфографиялық нормалардың сақталмауы, қателер деген өріп жүр – оны мойындау керек. Мысалы, «Айқын» шекара деп жазса, «Егемен» шегара деп жазады. Осы сынды қателер өте көп. Себебі, біздің әліпби орыс әліпбиі негізінде жасалған. Қазақ тілінде бір ғана дыбысты беретін әріптер кириллицада екі-үш таңбамен таңбаланады.

Еліміз тәуелсіздік алғаннан бері көптеген қазақ тілшілері латын әліпбиіне көшу мәселесін көтеріп келеді. Латын әліпбиіне көшу туралы ой-пікірлер 1926-1929 жылдардан бастап бастау алғаны баршамызға белгілі.

Қазақ тіл білімі тарихында 1929 жылы қазақ жазуы ресми түрде латын әліпбиіне көшкен. Сонымен қатар, 1929-1940 жылдар аралығында латын әліпбиі қолданыста болған еді.

Қазақ елінің басынан үш алфавит жүйесін өткергендігін білеміз. Олар: біріншіден – араб әліпбиі (1929 ж. дейін), екінші – латын әліпбиі

(1929-1940 жж.), үшіншісі – кириллицаға негізделген қазақ әліпбиі (1940 жылдардан бүгінге дейінгі қазіргі әліпбиіміз).

ҚР Президенті Н.Ә. Назарбаев: «Біз алдағы уақытта да мемлекеттік тілді дамыту бағытындағы кешенді жобаларды жүзеге асыруды табандылықпен жалғастыра береміз. Қазақ алфавитін 2025 жылға қарай латын графикасына көшіруге дайындық жұмысын

осы бастан қолға алу қажет. Бұл қазақ тілін жаңғыртып қана қоймай, оны осы заманғы ақпараттың тіліне айналдырады» - деді.

Осы латын әлібиіне көшудің қазақ халқында орын алатын өзіндік бір тарихы бар десекте болады. XX ғасырдың 20-жылдарынан бастап қазақ интеллигенциясының алдыңғы қатарлы өкілдері, оқушы жастар, оқытушылар латын әрпіне негізделген жаңа әліпбиге көшу мәселесін көтерді. Алайда латын қозғалысының кең түрде насихаттала бастауы араб жазуын ығыстыра бастады. Сөйтіп жаңа латын әрібін қолдаушылар мен бұрынғы араб жазуын қолдаушылар арасында үлкен айтыс-тартыс туындады. Бірақ, Ахмет Байтұрсынов бастаған араб әрібін қолдаушылар басым түсіп, араб әрпіне лайықталған қазақ графикасы қабылданды. 1924 жылы Орынборда өткен қазақ-қырғыз білімпаздарының тұңғыш съезінде Ахмет Байтұрсынов бас баяндама жасап, онда араб әрібінің қай жағынан болса да ыңғайлы, қолайлы әріп екендігін дәлелдеп берген болатын. 1927 жылы латын әрібін алу жолындағы бұл білімпаздардың арасында болған айтыс-тартысын жинақ ретінде Кәрім Тоқтабаев пен Мұхтар Мұрзин Қазақстан жаңа әліппе комитетінің тапсырмасымен Қазақстан мемлекеттік баспасынан «Жаңа әліппе жолында» деген кітап шығарып, онда латын әліпбиіне қатысты М.Мұрзин, Ә.Байділдин, Т.Шонанов, В.Бартольд, Н.А.Шмарин, Л.Жирков, Жозе және тағы басқа ғалымдар мен зиялылардың ой-пікірлері топтастырылды. Жаңа әліппе комиссиясының жұмыс нәтижесіне партия мен үкімет қолдау көрсетті. Латын жазуын қолдаушыларының арнайы «Жаңа түрік әліппесінің комитеті» құрылып, «Жаңа түрік әліпбиі» атты кітап бастырып, мектептерде осы кітаппен оқытуды ұсынды. Сондай-ақ газеттерді бірте-бірте латын әрпімен басу мәселесін өз міндеттеріне жатқызды. Комитет мүшелері халық арасында баспасөз арқылы жаңа әліпбидің қалың бұқара үшін араб әрпіне қарағанда пайдасы мен қолайлылығын түсіндіріп, осы төңіректе пікір алмасуға шақырды. 1925 жылдан бастап жаппай Қазақстанның мектептерінде, жеке кәсіпорындарында және мекемелерінде латыншылардың «Жаңа әліпбишілер үйірмесі» немесе «Латыншылар үйірмесі» құрыла бастады. Соңғылары тек айтыс-тартыс жиналыстарын ғана емес, арнайы жаңа әліпбиді үйрететін үйірме сабағын да ұйымдастырды, баяндамашылар үшін тезистер құрастырып, жергілікті газеттерге ұжымдық мақалалар жазды. Осы жылы Н.Төрешұлының «Жаңа әліпби туралы» атты кітабы басылып шықты. 1926 жылы ақпанда Баку қаласында өткен Бүкілодақтық I түркологиялық съезде латыншылар мен арабшылар арасында қатты қызды. Осы съезден кейін түрік республикаларында жаңа әліпби ұйымдары құрыла бастады. Ұйымдардың басты мақсаты халық арасына латын әліпбиінің қолайлылығын түсіндіру болды. Сондай-ақ Әзірбайжан, Солтүстік Кавказ латын негізіне қойылған жаңа әліппені алуға декрет шығарды. 1927 жылы түрік республикалары комитеттерінің бастамасымен жаңа әліппенің Бүкілодақтық Орталық комитеті құрылды. Бұл комитет түркі елдерімен бір бағыттағы жаңа әліпби жасау, мектеп жасындағы балалар мен ересектерге арналған әліппелер шығару, латыншыларға жәрдем берерлік нұсқау кітаптарын шығару, баспаханалар үшін жеткілікті латын әрібін дайындау, латыншылар қоғамы мен ұйымдарының ережелерін басып шығару, латыншылар қоғамын, ұйымдарын ашу және жандандыру үшін газет-журналдар арқылы үгіт-насихат жұмыстарын жүргізу, әліпби жұмысына басшылық қылатын адамдар даярлау сияқты жұмыстарды тез арада атқаруға тиіс болды.

Ескі әліппе мен жаңа әліппе мәселесіне қатысты академик В.Бартольд та өзіндік тұжырым жасаған. Ол латын әліппесінен түрік дыбыстарын таңбалауға ыңғайлау мәселесіне қатысты профессор А.Н. Самойлович баяндама жасап, латын әліппесін алудың қолайлылығын баса көрсеткендігін айта келе, латын әліпбиін алу кезінде оған жаңа бірнеше әріптерді қосуды ұсынды. Оның себебін Еуропа елдерінде әр халық

латын әріптерін түрліше қолданатындығын, сондықтан әріптерді бірізділеу арқылы қолдануды дұрыс санады.

Ұлт зиялылары Халел Досмұхамедұлы, Мұхтар Мурзин, Ә.Байділдин және тағы басқалар латын әрібінің ыңғайлылығын насихаттауға белсене кірісті. Латын әрібінің алғашқы нұсқасын жасаушылардың бірі Халел Досмұхамедұлы болған. Ол бастапқыда латын әрібіне қарсы болғандығын: «Нәзір айтқандай, менің латын әрпін алуға қарсы екенім рас. Бірақ латынға қарсы екенімді біле тұра маған латын әріптерінің жобасын жасау тапсырған соң, сол жобаны жасағаным рас. Одан кейінгі «Қазақ тіліне латын әрібін алу мәселесі» деген мақаласында: «Түркі халықтарына араб харифтерін тастап, латын харифін алу керек деген сөз көптен бар. Әзербайжандар латын харифтерін қабылдады, жаһұттар да солай қылды. 1922 жылғы съезінде өзбектер де өз тілін латын харифтерімен пішті. Профессор Поливанов үлгі жасады» - деген болатын.

Латын әліпбиі біздің жыл санауымыздан 800 жыл бұрыннан келе жатыр, яғни үш мың жылға жуық уақыттан бері бар. Жоғарыда аталған латын әліпбиі туралы дереккөздерді келтіре отырып, қазақ қоғамына, халқына латын әліпбиінің қаншалықты маңызды екенін аңғаруға болады. Бұл жайына Елбасымыз биылғы Жолдауында 2025 жылдан бастап латын әліпбиіне көшу туралы ойларын таратып айтты. «Бұл ой еліміз тәуелсіз алғаннан кейін мені жиі мазалады. Бірақ біз көп ұлтты халықпыз. Әр ұлттың ой-пікірі бар. Қазіргі кириллица арқылы қазақтардың да, қазақстандықтардың да бірнеше буыны тәрбиеленіп, білім алды. Өмірді таныдық, дүниені көрдік. Сондықтан латын қарпіне көшкен жағдайда да кириллица көпке дейін қатар қолданылады, екеуі біразға дейін бірге пайдаланылады деп ойлаймын». «Біз 2025 жылдан бастап әліпбиімізді латын қарпіне, латын әліпбиіне көшіруге кірісуіміз керек. Бұл – ұлт болып шешуге тиіс принципті мәселе. Бір кезде тарих бедерінде біз мұндай қадамды жасағанбыз. Балаларымыздың болашағы үшін осындай шешім қабылдауға тиіспіз және бұл әлеммен бірлесе түсуімізге, балаларымыздың ағылшын тілі мен интернет тілін жетік игеруіне, ең бастысы – қазақ тілін жаңғыртуға жағдай туғызады» - деген болатын.

Бүгінгі таңда қоғамда әліпбиді ауыстыруға байланысты түрлі пікірлер айтылуда. Біреулер осы латын әліпбиінің тиімді тұстарын айтса, енді біреулер бұл істе асығыстық жасамау қажеттігін айтады. Мұндай пікірлердің орнын алуы заңдылық. Осы мәселеге орай көпшілік өз ойын қалыптастырды. Дегенмен де анық болатын бір мәселе бар. Ол қазақ тілі бүгін бе, ертең бе міндетті түрде латын әліпбиіне көшеді. Оны Елбасы Н.Ә.Назарбаев өз жолдауында анық айтты.

Енді осы тұста латын әліпбиіне көшудің тиімді тұстарын айтсақ. Алдымен қазіргі технология дамыған заманда интернет желісінде латын әліпбиі үстемдік ететіні рас. Бәрімізде бар электрондық почтамыздың өзі латын әріптерімен жазылған. Сонымен бірге астымызға мініп жүрген көлігіміздің нөміріндегі әріптерде осы латынмен белгіленген. Куәлігіміз бен паспортымызда да латынмен жазылған. Сондықтан латын әліпбиі бізге таңсық емес.

ҚР Білім және ғылым министрлігі Түркі академиясының президенті Шәкір Ыбыраев әліпбиді латынмен ауыстырғанда біздің ұтатын жақтарымыз деп мынадай пункттерді атап көрсеткен болатын: Біріншіден, тіл тазалығы мәселесі. Тіліміздегі қазіргі жат дыбыстарды таңбалайтын әріптерді қысқартып, сол арқылы қазақ тілінің табиғи таза қалпын сақтауға мүмкіндік аламыз. Екіншіден, қазақ тілін оқытқан уақытта басы артық таңбаларға қатысты емле, ережелердің қысқаратыны белгілі. Ол мектептен бастап барлық оқу орындарында оқыту үрдісін жеңілдетеді. Уақыт та, қаржы да үнемделеді. Үшіншіден, латын әліпбиіне көшу – қазақ тілінің халықаралық дәрежеге шығуына жол ашады. Қазақ тіліне компьютерлік жаңа технологиялар арқылы халықаралық ақпарат кеңістігіне кіріуге тиімді жолдар ашылады. Төртіншіден, түбі

бір түркі дүниесі, негізінен, латынды қолданады. Біздерге олармен рухани, мәдени, ғылыми, экономикалық қарым-қатынасты, тығыз байланысты күшейтуіміз керек.

Латын әліпбиіне көшудің қарапайым 5 тиімді жағын көрсетсек:

1. Латын әліпбиі әлемдік өркениетке аяқ басуымызға септігін тигізеді. Кириллица жазуын әлемнің 12 мемлекеті ғана пайдаланады екен. Ал дүниежүзі халықтарының 80%-ы осы әліпбиге көшкен.

2. Осының есебінен басқа тілдерді үйренуге мүмкіндігіміз артады. Әрбір жаңа тіл – жаңа әлем. Оның үстіне, латын тілі – жаңа технология тілі, ғаламтор тілі.

3. 1929-1940 жылдары латын әліпбиінде жаздық. Сол замандағы ұлы тұлғаларымыздың шығармалары мен қолжазбаларын келер ұрпақ қиындықсыз оқи алуы керек.

4. Бүгінде әлемнің әр түкпірінде 5 миллионға жуық қазақ тұрады. Оның 80 пайызы латын әліпбиін қолданады. Қандастарымызбен жақындасудың маңызы айтпаса да түсінікті.

5. Әліпби өзгерту төл сөздерімізді жазуда кеткен олқылықтарды жөнге келтіруге көмектесіп, қазақ сөздерінің дұрыс айтылуына ықпал етеді.

Осы тиімді жақтарын негізге ала отырып Елбасымыз Н.Ә.Назарбаев латын әліпбиіне қатысты жарлық шығарған болатын:

Қазақ тілі әліпбиінің кириллицадан латын графикасына көшірілуін қамтамасыз ету мақсатында қаулы етемін:

1. Қоса беріліп отырған латын графикасына негізделген қазақ тілі әліпбиі бекітілсін.

2. Қазақстан Республикасының Үкіметі: Қазақ тілі әліпбиін латын графикасына көшіру жөніндегі ұлттық комиссия құрсын; қазақ тілі әліпбиінің 2025 жылға дейін латын графикасына кезең-кезеңімен көшуін қамтамасыз етсін; Осы Жарлықты іске асыру жөнінде өзге де, соның ішінде ұйымдастырушылық және заңнамалық сипаттағы, шаралар қабылдасын.

3. Осы Жарлықтың орындалуын бақылау Қазақстан Республикасы Президентінің Әкімшілігіне жүктелсін.

4. Осы Жарлық қол қойылған күнінен бастап қолданысқа енгізіледі.

Сонымен, Қазақ елінде тарихи оқиға – латын қарпіне көшуге дайындық басталды. Жазу – ортақ мәдениеттер жалғасы, яғни руханияттың ажырамас бір бөлігі. Елбасының өзі айтқандай, қазақ тілі – ол біздің рухани негізіміз. Осы жолда тілдің халықаралық мәртебесін көтеру біздің әлемдік өркениетке жетуіміздің басты кепілі. Сонымен бірге, жаңа әліпби бүкіл әлем қазақтарын біріктіретін өте маңызды фактор. Қазіргі таңда әліппемізді латын таңбасына көшіру жайы білім саласында қызу талқылануда. Әліпби ауыстырудың негізгі себебі – таза табиғи қажеттілікке тікелей байланысты туындаған. Осыған орай, латын әліпбиінің бірыңғай стандарты бекітілгеннен кейін оны біртіндеп енгізу шаралары қолға алынады. Ал, білім саласы үшін латын қарпіне көшу – бір күннің шаруасы емес, нақты үш кезең бойынша жүзеге асырылмақ. Ең бастысы, дайындық кезеңі толық аяқталғаннан соң ғана жаңа әліпбиді енгізу байыппен іске асырылады.

Қазір әлемдегі халықтың 80 пайызы латын графикасын игеріп, пайдаланып отыр, әлемдегі ақпараттың 70 пайызы осы таңбамен таратылады. Латын әліпбиіне көшу бастамасы Қазақстанның рухани болмысы мен қоғамдық ой-сананы өзгертіп, оны жаңғыртуға зор үлес қосады. Яғни, бұл қадамды жүзеге асыруға саяси, экономикалық, әлеуметтік негіздеме және қоғам тарапынан сұраныс болды деп толық айта аламыз. Әліпбиді өзгертудің тағы бір ерекшелігі, латын графикасы жер жаһанға кең тараған,

соның арқасында жастар ғаламтор арқылы ақпарат айдынына еніп, білім мен ғылым саласындағы кеңістікке еркін енеді.

Жаңа әліпби жаңарған елдің нышаны ретінде көнені келмеске кетіріп, сананы сілкіндіреді, жадыны жаңғыртып, тілге тәуелсіздік әпереді, мәдени тұтастықты орнықтырып, ақпарат кеңістігін дербестікке жетелейді. Әліппе – мәдениеттің өлшемі, сонымен қатар ол – ұлттың таңбасы, елдіктің айшығы, мемлекеттің тәуелсіздігі мен тұтастығын айқындайтын символдардың бірі. Бұл тұрғыдан алғанда таңба таңдау – өркениет жолын да таңдау деген мағына береді. Сондықтан осы арқылы Мәңгілік ел мұратын тұғырлы ететін тарихи таңдау жасалды деп ойлаймын.

Пайдаланылған әдебиеттер тізімі:

1. <http://e-history.kz/kz>
2. <https://massaget.kz>
3. <http://el.kz/>
4. «Ана тілі» газеті, 2013. № 7. 14-20 ақпан, 4- б
5. <https://egemen.kz>
6. <http://www.aktobegazeti.kz>
7. <http://ortalyq.kz>

ОБ ОСНОВНЫХ ПРИЕМАХ ПОДГОТОВКИ К ПЕРЕВОДУ

*Палавандишвили Ани
Мурзабекова Жанаргуль*

*Студентки III курса специальности «Переводческое дело»
Казахско-Русский Международный Университет, 030006, г.Актобе, ул. Айтеке би 52;*

В данной статье представлены основные виды синхронного перевода, приемы для отработки навыков синхронного перевода, а также советы для переводчиков – синхронистов или для тех, которые хотят стать таковыми.

В нашей статье мы выделили четыре вида синхронного перевода.

Первый вид это «на слух». «На слух» - классический вид синхронного перевода. Это как раз тот случай, когда переводчик воспринимает речь на слух, разделяет ее на смысловые части и излагает перевод одновременно со спикером. Для подобного вида перевода используется специальное оборудование. Не смотря на сложность – это достаточно актуальное и перспективное направление.

Второй вид - перевод с листа. Переводчик накануне получает текст с речью выступающего (на языке спикера) и имеет возможность подготовиться к своему выступлению. Безусловной, такой вид перевода предполагает определенный момент неожиданности, так как это все - таки живое выступление и монолог / диалог не всегда идет по определенному сценарию.

Третий вид - это синхронное чтение. Переводчик зачитывает заранее подготовленный материал (речь спикера транслируется на все необходимые языки для перевода заранее) и в ходе выступления вносит изменения в речь только в том случае, когда спикер начинает отходить от запланированного текста.

Четвертый вид это шушотаж или «нашептывание». Кулуарный вид перевода, когда переводчик работает напрямую с заказчиком, переводя материал исключительно для него. Этот вид перевода встречается когда установка оборудования не оправданна или невозможна.

Дальше приведем приемы:

Очень важным приемом можно считать так называемый «воображаемый слушатель». Когда перевоодишь в кабине, ты сидишь один в маленькой будочке, никто на тебя не смотрит. Легко впасть в транс и говорить в пустоту — но слушать продукт такого наговаривания сложно. Совет - поставить на экран ноутбука или телефона фотографию «человека с умным, понимающим взглядом» и рассказывать как бы адресно, этому человеку. Или найти взглядом кого-то из аудитории и объяснять ему лично, стараться, чтобы он понял.

Переводчик не должен допускать пауз в речи, даже если он в действительности переводит 100% говоримого оратором, так как паузы вызовут у слушателей инстинктивное недоверие к переводу. Поэтому следует овладеть приемом, который у нас условно назывался «гармошка» — умением как максимально сокращать, так и растягивать речь, ничего из нее при этом, не теряя и не добавляя лишнего. Работа со сложным, «письменным» по звучанию текстом. Легче всего переводить оратора, говорящего спонтанно (и при этом логично мыслящего и хорошо владеющего темой). «Спонтанно» — означает, что время от времени он делает естественные паузы, формулирует, ищет слово, мыслит на ходу. К сожалению, довольно часто приходится работать с ораторами, читающими с бумажки. В этом случае известно, что они будут — сами того не замечая — говорить значительно быстрее естественной речи, потому

что времени на обдумывание им не требуется. Помимо скорости, еще один «минус» чтения с бумажки — в том, что такая речь часто имеет письменный характер, живые люди не используют постоянно сложно структурированные фразы, причастные и деепричастные обороты, длинноты. Но такие выступления случаются очень часто, так что учиться переводить их необходимо.

Специфика работы с политическими выступлениями. Обязательная часть — знание ораторских клише. Кровавопролитный конфликт, позвольте поздравить вас с избранием на пост, укрепление диалога между государствами, заявляет о своей глубокой озабоченности, судьбоносные моменты, мы должны сделать все возможное для предотвращения дальнейшего ухудшения ситуации в регионе, глубокое понимание национальных интересов, первая линия обороны в обеспечении коллективной безопасности международного сообщества. Такие выражения — кирпичики, из которых строится речь. Чтобы выдержать регистр, что совершенно необходимо при переводе политических речей, важно переводить такие речи не «примерно по смыслу», а такими же штампами.

Советы синхронным переводчикам и тем, кто хотел бы стать таковыми:

1. Главное предложение – твой спасательный круг. Придаточное к нему всегда еще можно привесить. А вот если начнешь с придаточного, то оно может потонуть раньше, чем всплывет главное, – и кораблекрушение неизбежно.

2. Не давай себя запутать цифрами. Переводи с чувством и расстановкой примерно каждое третье число, и говори по возможности чаще: «И так далее». Если эти цифры действительно так уж интересуют участников, то они смогут ознакомиться с ними по материалам конференции. Если же не интересуют, то тебе еще будут благодарны за то, что ты освободил от лишних забот.

3. Точно переводить – хорошо, но главное – не молчи, когда говорит оратор. А то слушающий, чего доброго, решит, что он оглох.

4. Если оратор слишком спешит, не переживай. Ведь и аудитория не всегда поспекает за говорящим. А посему: чем быстрее оратор, тем медленнее – переводчик.

5. Если публика смеется какой-нибудь шутке, смысл которой ты не уловил, скажи спокойно: «Оратор рассмешил публику непере译имой игрой слов». Как-никак утешение для слушателей перевода.

Специальные упражнения для переводчика

Специальные упражнения:

Переключение в процессе синхронного перевода с перевода на родной язык и перевод на иностранный язык и наоборот.

Упражнения по подготовке к переводу на определенную тему, отбору материала для запоминания и записи, принципам составления рабочих словарей.

Упражнения по необходимым синтаксическим преобразованиям в процессе перевода.

Специальные упражнения на узнавание слов-маркеров в тексте и подбор к ним соответствующих речевых клише.

Упражнения на развитие речи (составление возможных фраз из логико-семантического ядра).

Упражнения:

а) Студенту дается 5-10 минут на предварительное ознакомление с переводом. После этого он выполняет последовательный перевод на английский язык на слух с текстом перевода.

б) То же без текста.

Перевод на слух незнакомого текста.

Упражнение:

а) Студенту дается 10-15 минут на предварительное прослушивание, после чего он выполняет синхронный перевод.

Синхронный перевод с текстом речи

Упражнения:

а) Выполнить синхронный перевод с предварительным

просмотром текста (10 мин) без отступлений оратора от текста речи.

б) Выполнить синхронный перевод с предварительным просмотром текста (10 мин) и с отступлениями оратора от текста речи.

в) Выполнить синхронный перевод без подготовки и с отступлениями оратора от текста речи.

Список использованной литературы:

1. Алексеева, И. С. Профессиональный тренинг переводчика: учеб. пособие по уст. и письмен. пер. для переводчиков и преподавателей / И. С. Алексеева. - СПб.: Перспектива: Союз, 2002.

2. Виссон, Л. Синхронный перевод с русского на английский : Приемы. Навыки. Пособия: пер. с англ. / Л. Виссон. - М.: Р. Валент, 2007.

3. Чернов, Г. В. Теория и практика синхронного перевода / Г. В. Чернов. - М.: УРСС: Издательство ЛКИ, 2007 – 205с.

4. Чужакин, А. Устный перевод XXI. Seguel: практика + теория. Синхрон / А. Чужакин. - М.: Р. Валент, 2009.

5. Б.Н. Климзо "Ремесло переводчика" М.: Р.Валент, 2004

6. Орлова Г.Д., Пособие по переводу английской научной литературы, Тула, ТулГУ., 2006

7. «Грамматические и лексические трудности в английской научной литературе», В.В.Банкевич, СПб, 2001 г.

8. «Мир перевода – 6 Трудности перевода в примерах» Чужакин, А.П., Ланчиков В. М.: Р

ӘЛЕМНІҢ ТАНЫМАЛ ШЕШЕНДЕРІ

Сәрсенбай Жұлдыз Сәбитқызы

«Аударма ісі» мамандығының 1-курс студенті

Қазақ – Орыс Халықаралық Университеті, Ақтөбе, Әйтеке би көшесі 52;

Бұл мақалада қазіргі таңда елімізде ұрпақ жаңарып, жастар саны артқан сайын бәсеңдеп келе жатқан, өзекті мәселелердің бірі болып саналатын шешендік өнер және оның адам бойында қалай қалыптасатыны, танымал шешендердің сөйлеу кезінде қолданатын әдіс-тәсілдері туралы айтылған.

Түйінді сөздер: шешендік өнер, әдіс-тәсілдер, анализ.

Шешендік өнер ғылым ретінде біздің жыл санауымыздан бес-алты ғасыр бұрын қалыптасқан. Өзінің сан ғасырлық даму тарихынан бері шешендік өнер қоғам өмірінің түрлі: рухани, идеологиялық, әлеуметтік-саяси салаларда сонымен қатар саяси қызметте де кеңінен қолданылып келеді. Қазіргі таңда біздің қоғамымызда шешендік өнерді дамыту өзекті тақырыптардың бірі болып саналады, ал оны жетілдірудің жолдары қандай? Әлемге танымал шешендер күллі халықты қалай өз аузына қарата білді? Шешендік өнер табиғаттың дарытатын сыйы ма? әлде шыңдала келе пайда болатын қасиет пе? Шешендік өнерді дамытудың жолдарын қарастырмас бұрын осы сан мың сауалдардың жауабын қарастырсақ.....

Мен бұл сансыз сауалдардың жауабын М.Цицеронның “ Шешендік өнер туралы үш трактат”, Дж.Хьюмстың “Ұлы шешендердің құпиялары”. С.Негимовтың “ Шешендік өнер”, С.Утченконың “ Цицерон және оның дәуірі” кітаптарын оқи отыра анықтадым. Соның бір дәлелі сол кітаптарда келтірілген Демосфен мен Цицерон туралы деректер.

Демосфен б.э.д. 335-384 жылдары өмір сүрген көне Грек шешені, Риториканың негізін салған,артына 170 қолжазба, 60 шешендік сөз, 56 жазба сөз, 6 хат қалдырып кеткен саяси қайраткер. Демосфен өмірі қызыққа толы, яғни, ол бірден шешен бола қойған жоқ. Оның даусы бәсең, дикциясы нашар болғандықтан, ол алғашында үлкен қауым жиналған жерлерде айтылатын мәтіндерді басқаларға жазып берумен ғана айналысады. Бірақ кейіннен жұртшылық алдында өзі сөйлеуге бел байлап, халық арасында сөйлей бастағанда ешкім оны тыңдамай, сөзін аяқтауға мүрсат бермей, оған айқайлап, келемеждейді.Сөйтіп оның бірінші талпынысы сәтсіз аяқталады.Алайда Демосфен мұнымен тоқтап қалмай, керісінше сол сәттен бастап сөздерінің айқын шығуы үшін теңіз жағасына барып, тілінің астына малта тастарды толтырып, толқыған теңіз шуылымен жарыса сөйлеген. Сонымен қатар грек шешені иықтарын селкілдете беретін жүйке ауруына шалдыққан екен. Ол бұл әдеттен құтылу үшін шешендікке жаттығу кезінде ол иықтарына қылыштың өткір жүзін жақын ұстап тұрыпты. Алғашқы кезде жарақат та алған. Ал осының бәрінен оны ешкім алаңдатпас үшін ол жұрт көзінен біршама уақытқа тасаланып, тіпті басындағы шашының жартысын алып тастау арқылы өзін сыртқа шығудан шектеген. Бірақ, Демосфен ақыр түбі бұл әдеттерінен құтылып, осындай жанкешті әрекетінің арқасында ол Демосфен шешен атанған.

Римнің әйгілі шешені, дарынды жазушысы, қоғам қайраткері Цицерон Марк Туллий біздің заманымызға дейінгі 106 жылдың 3 қаңтарында Чивитавекки қаласының маңындағы Арпинум аймағында дүниеге келген. Цицерон 15 жасында Римге оқуға аттанады. Кілең сен тұр мен атайын дейтіндей дүлдүлдердің арасына тап болса да, жас бала еш қысылмай, өзінің ораторлық қабілетін жұртқа ерте мойындатты. Ол көпшіліктің алдына шығып сөйлеу үшін алдын ала тыңғылықты даярланатын болған. Даярлықсыз ол бір ауыз сөз айта алмаған.

Яғни, бұл деректер, шешендік өнер табиғаттан даритын сый деген көзқарастарға қарама қайшы және көкейіміздегі бір сауалдың жауабы.

Және де менің зерттеуімнің ең басты мақсаты, шешендік өнерді дамыту үшін әлемнің танымал шешендері қолданған әдіс-тәсілдері мен олардың тактикаларын анықтау. Ал оны анықтау барысында, мен Владимир Жириновский, Адольф Гитлер секілді атақты шешендердің халық алдында сөз сөйлеу сәтінен үзінді видеоларын қарап, сонымен қатар Мартин Лютер Кингтің «Менің арманым бар» атты сөзінен үзінді тыңдап, Е.Питердің “Стив Джобстың мүшкілдері”, У.Миллердің “Өмір, қиналыс және ұлылық”, Л.Кингтің “Менің арманым бар”, В.Мазердің “Адольф Гитлер” кітаптарын қарастырған болатынмын. Бұл қарастырылған материалдар маған аналитикалық талдау жасауға сеп болып, мен әлемнің танымал шешендерінің шешендік өнердегі ортақ тұстары мен айырмашылықтарын байқай алдым.

Пайдаланылған әдебиеттер тізімі:

1. Цицерон М., Шешендік өнер туралы үш трактат. – Мәскеу, 1972ж.
2. Дератани Ф., Тимофеева А., Ағарту ісі. – Мәскеу, 1965ж.
3. Негимов С., Шешендік өнер. – Алматы, 1997ж.
4. Тоқшылықова Г., Антика әдебиетінің тарихы. – Алматы, 2011ж.
5. Кинг Л., Менің арманым бар, – Мәскеу, 1970ж.
6. Хьюмс Дж. Ұлы шешендердің құпиялары. – Мәскеу, 2012ж.

КАК СДЕЛАТЬ СТРЕСС СВОИМ ДРУГОМ

Сошникова Дарья Александровна

Бакалавр специальности «Переводческое дело»

Казахско-Русский Международный университет, 030006, Актобе, ул. Айтеке би, 52;

В данной статье рассмотрена тема о вреде и пользе стресса, о том, как с ним справиться в повседневной жизни и перед публичными выступлениями. Изучены различные научные источники, в том числе выступление психологов на конференции TED talks.

Ключевые слова: стресс, здоровье, выступление, исследования.

Начиная с актуальности, хочется отметить, что данная научная статья по научной работе предназначена для тех, кто хочет узнать о том, что такое стресс, вреден он или наоборот, полезен. В этой работе я хотела бы рассказать о стрессе и о том, как сделать его своим другом. В последнее время многие люди подвергаются стрессу. Кто-то в больших, а кто-то в малых количествах. Каждый человек время от времени волнуется и испытывает нагрузки, которые потом вредят его здоровью. В этой работе я расскажу не только о том, как сделать стресс своим другом, но и как справляться с ним в разных ситуациях, в том числе, и перед публичными выступлениями.

Целью моего проекта является показать, что со стрессом не нужно бороться, нужно просто думать о том, насколько он полезен и тем самым, обращать его во благо, чтобы находить выход их самых тяжелых ситуаций, не переживая и не подвергая свое здоровье угрозам.

Очевидно, что рекомендация не попадать в стрессовые ситуации или реагировать на них менее эмоционально, невыполнима. Поэтому важно научиться выходить из таких ситуаций с минимальными потерями. В этом помогут различные психотехники расслабления и банальные физические нагрузки. При физической работе реализуется естественный путь метаболизма адреналина. Он не накапливается, и соответственно не возникают сопутствующие стрессу физиологические изменения. Поэтому в случае с хроническим стрессом банальные рекомендации, которые мы привыкли игнорировать с детства — самые эффективные. Утренняя зарядка, бег, ходьба, занятия в тренажерном зале — лучшая профилактика стресса.

В ходе работы над своим проектом я изучила несколько источников о стрессе и выступление американского психолога Келли Макгоникал на конференции TED talks. Было очень интересно посмотрев это выступление, сделать для себя выводы, что стресс не такой опасный как мы о нем думаем. Поэтому темой своего проекта я выбрала тему «как сделать стресс своим другом», чтобы показать студентам и людям, часто выступающим перед публикой, как можно справляться со стрессом перед публичными выступлениями и в обычной жизни. Как мы видим, природа стрессовых факторов различна и обширна. Не замечать этого, а главное молчать об этом и бороться в одиночку «держит марку» - глупо.

Изменения в поведении — это внешние, поведенческие проявления стресса, которые особенно важно знать. Далеко не всегда человек в состоянии стресса уделяет достаточное внимание своему здоровью. Диагностика стресса значительно облегчается благодаря знанию основных внешних проявлений этого состояния. Вы сможете вовремя предпринять шаги для нормализации состояния близкого человека, не допуская возникновения соматических заболеваний. ученые предполагают, что за 8 лет исследований, в течение которых они фиксировали ту или иную смерть, 182 000 американцев умерли преждевременно не от стресса, а от веры в его вредность.

Получается, чтобы понять, как справиться со стрессом, нам, прежде всего, нужно менять свое отношение к этому явлению.

Зачем нам заикливаться на своих проблемах? Зачем превращать их в центр своих действий и мыслей? Стресс — это обычное и нормальное явление жизни, а не особое событие. Мы с легкостью можем как справиться со стрессом, так и превратить его проявления в плюсы.

Таким образом своим проектом я хочу рассказать о том, что со стрессом совсем не обязательно бороться с помощью врачей и лекарств. Нужно просто направлять свои мысли в хорошее русло, не сасовнушать себе, что стресс – это плохо и он опасен для здоровья. Нужно просто мыслить более позитивно и тем самым мы не будем испытывать стресс перед публичными выступлениями и в обычной жизни.

Список использованной литературы:

1. Щербатых Ю. В. Психология стресса — М.: Эксмо, 2008. — 304 с.
2. Щербатых Ю. В. Психология стресса и методы коррекции. — СПб.: Питер, 2007. — 256 с.
3. Китаев – Смык Л. А. Психология стресса: психологическая антропология стресса
4. <http://bismotivation.ru/ted-talk-kelli-makgonigal-kak-sdelat-stress-vashim-drugom/>

СӨЗ АСЫЛЫ - ШЕШЕНДІК ӨНЕР

Таңбаева Арайлым Бақытбекқызы

«Аударма ісі» мамандығының 1-курс студенті

Қазақ – Орыс Халықаралық Университеті, Ақтөбе, Әйтеке би көшесі, 52;

Шешендік өнер — көрген-білгенді көкейге тоқып, көп үйреніп ізденудің арқасында талай айтыс-тартысқа түсіп, жалықпай жаттығу арқылы жетілетін өнер.

Түйінді сөздер: шешендік өнер, асыл сөздер, анализ.

Қазақ ауыз әдебиетінің ерекше бір жанры – шешендік өнер. Халқымыздың даналығының үлгісі шешендік сөздер – ғасырлар бойы халық сынынан ерекшеленіп өткен құнды мұра, асыл қазына.

Шешендік өнеріне ерте замандардан-ақ, үлкен мән берілген. Ежелгі грек, рим елдерінде шешендік өнерді "риторика" деген атпен жеке пән ретінде оқыған. Дүние жүзіне әйгілі ерте заман шешендері Пратогор, Демосфен, Цицерон, Квинтилиан сияқты өз заманының мемлекет қайраткерлері, ел аузына қараған ойшылдары болған. "Риторика" ғылымы өнердің падишасы ретінде ерекше бағаланған. М.В.Ломоносовтың 1748 жылы басылып шыққан "Шешендікке қысқаша басшылық" атты еңбегі бұл өнердің Ресейде дамып, қалыптасуына түрткі болды. Қазақтың шешендік сөз тарихы Майқы би мен Аяз билерден басталып (XII-XIII ғғ.), Жиренше шешен, Асан қайғы (XIV-XV ғғ.) есімдерімен қатысты қалыптасып, өркендей түсті.

Шалғез, Бұхар (XV-XVIII ғғ.), Шортанбай, Дулат, Мұрат, Төле, Қаз дауысты Қазыбек, Әйтекелерге жалғасты. Шешендік өнерінің кеңінен дамып биіктеген кезеңі – XV-XVIII ғғ. Бұл кез қазақ халқының жоңғар, қалмақ, қытай басқыншыларына қарсы тұрып, өз тәуелсіздігін қорғау жолындағы күрес жылдары еді.

Шешендік сөздердің алғашқы үлгілерін халық ауыз әдебиеті туындыларынан, ертегі, аңыз әңгімелерден, өлең-жыр, дастандардан ұшыратамыз. Осы сөз өнерінің кең қанат жайып, орнығып дамуында тапқырлық пен шешендіктің тамаша нұсқалары – жыраулар толғаулары, айтыстар мен мақал-мәтелдердің орны ерекше. Қазақтың шешендік сөздерін өзге жұрттың атақты адамдары, ғалымдары жоғары бағалады. Шешендік сөздер нұсқаларын академик В.В.Радлов (XIX ғ.) зерттеп жинаған болатын. Ол: "Қазақтар... мүдірмей, кідірмей, ерекше екпінмен сөйлейді. Ойын дәл, айқын ұғындырады. Ауыз екі сөйлеп отырғанның өзінде сөйлеген сөздер ұйқаспен, ырғақпен келетіндігі соншалық, бейне бір өлең екен деп таң қаласын", – деп көрсете отырып, әсіресе қазақ тілінің тазалығы мен табиғилығын дұрыс аңғарып, қазақтардың сөзге тапқырлығы мен шешендігі өзіне ерекше әсер еткенін жазған. Сондай-ақ, қазақтың шешендік, тапқырлық, нақыл сөздерін жинап жариялағандардың бірі – Ыбырай Алтынсарин. Ол халық даналығының жас өспірімдерді тапқырлыққа, өткірлікке, адамгершілікке баулитын тәрбие құралы екенін жете танып, өз еңбектеріне орнымен енгізіп, пайдалана білді.

Шешендік сөздерді алғаш зерттеушілердің бірі – М.Әуезов. "Қазақ әдебиеті тарихы" (1927 ж.) еңбегінде "Билер айтысы" деген арнаулы тақырыппен шешендік сөздердің кейбір түрлеріне мысалдар келтіреді. Ауыз әдебиетінде алатын орны мен халықтық сипатына дәлелді ғылыми тұжырымдама береді. Ауыз әдебиеті мұраларын зерттеп, жинап, ерекше еңбек сіңірген ғалым-лингвист А.Байтұрсынов шешендік өнерді жеке алып қарастырып, құнды пікірлер білдірді (1926 ж.). Шешен сөз, көсемсөз,

дарынды сөз деп үш топқа бөліп, әрқайсысын қолданыс орнына қарай (саясатқа қатысты, сотта сөйлеу, қошемет сөздер, ғалымдардың ғылыми тақырыптағы сөзі, діни уағыз сөздер) іштей тағы беске бөліп, әрқайсысына қысқаша түсініктер, тың анықтамалар берген. Шешендік сөз терең ойға, ұтқыр шешімге, тапқыр логикаға құрылады. Халық мақалдарында: "Таяқ еттен өтеді, сөз сүйектен өтеді", "Бас кеспек болса да, тіл кеспек жоқ", "Қылыш жарасы бітеді, тіл жарасы бітпейді", "Аталы сөзге арсыз ғана тоқтамайды", – деп сөзді айтушыға да, оған құлақ қоюшыға да биік талап қойған. Демек, шешеннің ең негізгі құралы – сөз. Ол тындаушының жүрегіне жетіп, ерекше сезімге бөлеген.

Пайдаланылған әдебиеттер тізімі:

1. Тоқшылықова Г., Антика әдебиетінің тарихы. – Алматы, 2011ж
2. Кинг Л., Менің арманым бар, – Мәскеу, 1970ж.
3. Хьюмс Дж. Ұлы шешендердің құпиялары. – Мәскеу, 2012ж.
4. Цицерон М., Шешендік өнер туралы үш трактат. – Мәскеу, 1972ж.
5. Дератани Ф., Тимофеева А., Ағарту ісі. – Мәскеу, 1965ж.
6. Негимов С., Шешендік өнер. – Алматы, 1997ж.

БІЛІМ БЕРУ САЛАСЫНДАҒЫ ЖАҢА ТЕХНОЛОГИЯЛАРДЫ ПАЙДАЛАНУДЫҢ ТЕОРИЯЛЫҚ НЕГІЗДЕРІ

Тілекбаева Гүлмира Рахымжанқызы

“Әлеуметтік педагогика және өзін-өзі тану” мамандығының бакалавриаты

Абаева Гульнар Бариевна

Ғылыми жетекші, п.ғ.к аға оқытушы гуманитарлық пәндер кафедрасы

Қазақ-Орыс Халықаралық университеті, 030006, Ақтөбе, Айтеке би көш., 52;

Бұл мақалада бүгінгі ғылыми-техникалық прогрестің қарыштап өскені, кезінде өндірісті автоматтандыру, компьютерлендіру мәселесімен тығыз байланысты өркендетіп отырған өтпелі кезеңде мектеп оқушыларына ғылым негіздерін меңгеруде білімді әлемдік стандартқа жақындату, оқытудың мазмұны мен әдістерін жаңарту арқылы білім сапасын көтеру мәселесі қарастырылады. Бұл мәселелерді ойдағыдай шешу балабақшаның материалдық базасына, оқу- әдістемелік құралдардың ғылыми-әдістемелік негізде жасалуына, мұғалімдердің ұстаздық еңбекті жаңа технологиялық тұрғыда ұйымдастыруына, сонымен бірге мекеме басшыларының педагогикалық білгірлігіне, сөйтіп, оқу- тәрбие жүйесін бүгінгі күн талабына сай шебер ұйымдастыра білуіне байланысты болмақ.

Түйінді сөздер: технология, патриот, конференция, инновация, педагогика.

Елбасымыз Н.Ә.Назарбаевтың “Қазақстан - 2030” Қазақстан халқына арналған жолдауында “Біздің жас мемлекетіміз өсіп, жетіліп, кемелденеді, біздің балаларымыз бен немерелеріміз онымен бірге ер жетеді. Олар өз ұрпағының жауапты да, жігерлі, білім өрісі биік, денсаулықтары мықты өкілдері болады. Олар бабаларының игі дәстүрлерін сақтай отырып, қазіргі заманғы нарықтық экономика жағдайында жұмыс істеуге даяр. Олар қазақ, орыс, ағылшын тілдерін еркін меңгереді, олар бейбіт, абат, жылдам өркендету үстіндегі, күллі әлемге әйгілі, әрі сыйлы өз елінің патриоттары болады” деп көрсетілгендей-ақ, ертеңгі келер күннің бүгінгіден гөрі нұрлы болуына ықпал етіп, адамзат қоғамын алға апаратын құдіретті күш пен білімге тән. Жас мемлекетіміздің болашағы – бүгінгі мектеп оқушылары. Оларға бірдей талап қойып, олардың табиғи қабілеттерін, нақты мүмкіндіктерін анықтап, соған негіздеп оқыту – бүгінгі күннің өзекті мәселесі. Оқыту жүйесінің қандай түрі болмасын, олар белгілі бір әдістемеге негізделеді. Әдістеме жан-жақты және өз орнында дұрыс қолданылса, өтілетін әрбір тақырыптың мазмұны да ойдағыдай ашылып, оқушылардың меңгеруіне жеңіл тиеді. Әдетте әдістеме өздігінен келе қоймайды. Ол көп жылдар бойғы ұстаздық қызметінің іс-тәжірибесімен, күнделікті сабақ беру процесімен тығыз байланысып жатады. Осылардың негізінде әр мұғалімнің бойында, ойында әдістеменің озық үлгілері жинақталады. Сонымен қатар олар күнделікті жұмыс тәжірибесінде озат мұғалімдердің шеберліктерін де пайдалана алатын болады. Бұлардың барлығы, сайып келгенде әдістемедегі белгілі бір жүйелікті қалыптастырады.[1.75]

Білім беру саласы қызметкерлерінің алдына қойылып отырған басты міндеттемелерінің бірі – оқытудың әдіс-тәсілдерін үнемі жетілдіру. Жаңашыл мұғалімдер лекция, семинар, практикум, конференция, іскер ойын сияқты әдістерді дәстүрге енгізіп отыру. Мұның өзі оқытушының бірыңғай мақсатында өзін-өзі дамыту, өзін-өзі тәрбиелеудегі еңбегін ортақ арнаға тоғыстырады.

Әрине, еліміздегі тәуелсіздіктің әсері қоғам дамуының барлық салаларын қамтып, әлемдегі жаңа мазмұнды озық тәжірибелерге негізделген оқу-тәрбие жүйесінің қалыптасуына ықпал етті.

Мұның өзі әрбір өсіп келе жатқан ұрпаққа тәлім-тәрбие беру, олардың рухани жаңарып жандануына тірек болатын мектеп екендігі бәрімізге белгілі.[2.16]

Сондықтанда оқушылардың ой- өрісін, ұлттық мәдениетін, ұлттық рух пен сана-сезімін дамытып, тұлғаны қалыптастыруда тәрбие жүйесіндегі инновациялық іс-әрекеттердің өндірілуі үлкен жетістіктерге жетелеуде.

“Қазақстан тағдыры, келешегі мол ел болуы мектептің қандай негізде құрылуына тірелді. Мектебімізді сау, берік һәм өз жанымызға қабысатын, үйлесетін негізге құра білсек, келешегімізге тайынбай сертесуіне болады. Ал сондай негізге құра алмасақ, келешегіміз күңгірт”- ұлы педагог М.Жұмабаев айтқан. Сондықтан мектеп – мемлекеттің, қоғамның және жеке адамның білім беру саласына сұраныстарын қанағаттандыратын қоғамдық-мемлекеттік жүйе. Өсіп келе жатқан ұрпақтың тәрбиесінің, дене және жан сұлулығының, интеллектуалды әлеуетінің қамын ойлау – тәуелсіз Қазақстанның алдында тұрған ең маңызды мәселесінің бірі.

“Білім туралы” заңымызда білім беру саласындағы мемлекеттік саясаттың интеллектуалдық дамуы, психологиялық- физиологиялық және жеке ерекшеліктері ескеріле отырып, халықтың барлық деңгейіндегі білімге қол жеткізді; білім берудің зайырлы сипаты, білім ізгілікті және дамытушы сипаты делінген.[3.58]

20 ғасыр табалдырығында тұрған адамзат дамуының жаңа кезеңінде – білім беру прогресінің ең маңызды факторларының бірі болып саналатын кезеңге келіп жетті.

Қазақстан Республикасының орта білімді дамыту тұжырымдамасында негізгі мектептер:

- 1) практикалық қызметте жинақталған барлық игіліктердің сақталуы;
 - 2) қоғамның интеллектуалдық қуатын жетілдіру;
- еліміздің материалдық-қаржылық әл-ауқатын әрі қарай дамыту;
Орта білім беру жүйесін әрі қарай дамыту т.с.с. міндеттерді көздейді.

Бұл міндеттерді шешу үшін балабақша ұжымдары, әр мұғалім күнделікті ізденіс арқылы барлық жаңалықтар мен өзгерістерге батыл жол ашарлық қарым-қатынас жасаулары керек. Оқытудың түрлерін, әдістері мен құралдарын одан әрі жетілдіріп, тиімді тәсілдерді нәтижелі қолданудың жолдарын іздестірулері қажет.

Ғылыми-педагогикалық әдебиеттерде іс жүзінде анықталып табылған оқыту үрдісінің нәтижесін көрсететін әдіс- тәсілдері, түрлері көбінде жаңашыл, инновациялық деп атайды.

«Инновация» ұғымы педагогиканың сөздік қорына ежелден енген екен. Ол кейбір ғалымдардың еңбектерінде «жаңа» «жаңалық енгізу» деп көрсетіледі екен. Кейбіреулер оны «өзгеріс» деген терминмен анықтайды. Менің ойымша, бұл түсініктер кең мағынадағы терминдермен білім беру жүйесіндегі кез-келген өзгерісті сипаттайды.[4.96]

Инновация термині қазіргі білім берудің теориясы мен практикасында кеңінен қолданылуда. Бірақ, ғылымда бұл терминнің нақтылы анықтамасы белгілі бір категория ретінде берілмеген. Берілетін анықтамалардың көпшілігі бұл ұғымды кеңінен терең таныта алмайды. Инновацияны «білім беру жүйесінде жаңалық енгізу» деп айтсақ, «Введение принципиального в образовательную систему» ұғымының мағынасын тарылтқан болар едік.

Инновация ұғымы ең бірінші XIX ғасырда мәдениеттанушылардың зерттеуінен пайда болды, яғни бір мәдениет түрлерін, екінші ел мәдениетіне енгізу дегенді білдіреді және бұл ұғым этнографияда әлі күнге дейін сақталған.

Инновация (латын сөзі in-в, novis- жаңа) жаңа, жаңалық, жаңарту дегенді білдіреді екен. С.И.Ожегов сөздігі бойынша: инновация бірінші рет шыққан, жасалған, жуық арада пайда болған, бұрынғының орнын басатын, алғаш ашылған, бұрыннан таныс емес енгізілген жаңалық.

«Инновация» ұғымын әр елде әр түрлі түсінген, кейбір мемлекеттерде (АҚШ, Нидерланды) бұл термин кең тараған. Аталған Арабия, Жапония мемлекеттерінде «инновация» ұғымын сөздіктерде кезіктіру мүмкін емес.

Қоғамның қазіргі дамуы кезеңінде оқыту мен тәрбиені нәтижелі ету білім беру мекемелерінің өзекті мәселелеріне айналды. Мектепке дейінгі мекемелер білім беру жүйесінің басқа да институттары секілді белгілі бір қоғамның, қоғамдық қарым-қатынас жүйесінің негізінде өз қызметін атқарады, сондықтан да олардың жалпы жағдайы, орны көбіне сыртқы факторлардың әсерінен, қоршаған әлеуметтік ортамен қарым-қатынасының кейіпімен анықталады.[5.25]

Елімізде соңғы онжылдықта ғылым мен техниканың қарқынды дамуы және әлеуметтік-экономикалық өзгерістер жас ұрпақ тәрбиелеуге жаңаша көзқараспен қарауды талап етуде.

Пайдаланылған әдебиеттер тізімі:

1. Қазақстан Республикасының «Білім туралы» Заңы // Алматы 2010.6-б
2. Қазақстан Республикасында 2015жылға дейінгі білім беруді дамыту тұжырымдамасы//Астана. 2004. 3-4б.
3. Қазақстан Республикасында білім беруді дамытудың 2005-2010 жылдарға арналған мемлекеттік бағдарламасы // Астана . 2004. 28-б
4. Б.А. Тұрғынбаева. Мұғалімнің шығармашылық әлеуметін біліктілікті арттыру жағдайында дамыту.: теория және тәжірибе // Алматы. 2005, 174-бет
5. К.Құдайбергенова. Құзырлылық – тұлға дамуының сапалық критерий // «білім сапасын бағалаудың мәселелері: әдіснамалық негізі және практикалық нәтижесі » атты халықаралық ғылыми – практикалық конференцияның материалдары. 2008. 30- 32-б

ПСИХОЛОГИЯ ОТНОШЕНИИ МЕЖДУ ПАРНЕМ И ДЕВУШКОЙ

*Тюльмухамбетова Сайя
Карабалина Аксауле Алипкалиевна
Научный руководитель*

Казахско-Русский Международный университет, 030006, Актобе, ул. Айтеке би, 52;

“Межличностные отношения — это отношения, складывающиеся между отдельными людьми. Они часто сопровождаются переживаниями эмоций, выражают внутренний мир человека.” – Ильин Евгений Павлович.

“Межличностные отношения — это отношения, складывающиеся между отдельными людьми. Они часто сопровождаются переживаниями эмоций, выражают внутренний мир человека.” – Ильин Евгений Павлович.

Если девушка бросила парня что делать в таком случае? Как себя вести с ней? Стоит попытаться вернуть её, или начать жизнь с чистого листа? Как успокоиться и найти причину разрыва отношений? Как сделать для себя правильные выводы и может ли расставание стать началом новых счастливых отношений? Об этом мы поговорим в этой статье...

Женщины все чаще становятся инициаторами разрыва. Психологи говорят, что это связано с равенством в правах представителей обоих полов.

Шаг 1. Успокоиться: скандалом делу не поможешь

Самый первый порыв у большинства парней в таком случае – закатить своей пассии скандал и уйти в запой. К сожалению, это не решает проблемы, а только усугубляет их.

В данной ситуации следует взять небольшой перерыв. Идеальное решение – взять отпуск и на две недели уехать в другой город, на дачу, на базу отдыха или даже за границу. Смена обстановки и отсутствие постоянных напоминаний о ней помогут успокоиться.

Второй вариант – уход с головой в работу или возвращение к любимому хобби. Вернитесь в спортзал, не тяните с выполнением поручений начальства, продолжайте клеить макеты самолётов и учите иностранные языки. Вспомните, что раньше Вам нравилось делать или чему Вы всегда мечтали научиться.

Шаг 2. Найти причину: почему девушки бросают парней

Самое главное – найти причину, по которой женщина бросила Вас и ответить на вопрос: «Почему она бросила именно меня?». Это поможет избежать подобных ошибок в будущем. Самое худшее, что Вы можете сделать в такой ситуации – просто свалить всю вину на нее. Так намного проще. Однако, практика показывает, что если в отношениях возникли проблемы, то виноваты, обычно, оба партнера. Это значит, что начинать поиск причин лучше всего с себя.

Главные ошибки мужчины могут быть следующими:

- Вы уделяли женщине слишком мало внимания. В данном случае девушке становится скучно, либо она не чувствует себя нужной, либо начинает думать, что у Вас есть ещё кто-то другой. В конце концов, она начинает искать на стороне новые эмоции и внимание, которые она не получает в отношениях с Вами. Рано или поздно, это приводит к измене и разрыву отношений.

- Вы уделяли женщине слишком много внимания. Речь идёт о постоянном контроле и желании быть в курсе всего. Если Вы ходит на все совместные встречи своей девушки с друзьями и подругами, сопровождаете её во всех магазинах, а во время

временного отсутствия можете звонить каждый час – такое маниакальное поведение рано или поздно надоест кому угодно.

- Вы слишком ревнуете. Излишняя ревность по отношению к другим парням – признак неуверенности в своих силах, страха и сомнений. Девушка подсознательно чувствует это и начинает искать другого партнера.

- Вы слишком бережливы. Временные финансовые трудности женщина всегда готова принять и поддержать в их решении своего партнёра. Но если у мужчины есть деньги и при этом он никогда не выводит свою даму в свет, а цветы дарит раз в год по случаю праздника, то девушка обязательно сбежит. В женщине природой заложено выбирать самого сильного и успешного мужчину, потому что он сможет прокормить своих будущих отпрысков. И если тот отказывается заплатить за совместный ужин, то будет ли он потом поддерживать финансово расходы своей семьи или женщине придётся самой кормить их общих детей?

- Она подозревает измену с Вашей стороны. Если Вы изменили ей с другой или дали повод думать, что так оно и было, то это может стать веской причиной для неё отплатить Вам «той же монетой» или уйти.

- Она встретила другого. Это самая распространенная причина по которой девушки бросают хороших парней. Но, к сожалению, насильно мил не будешь. Если она нашла того, кто больше ей подходит, с этим уже ничего не поделаешь.

Это всего лишь 5 самых распространенных причин. На самом деле, их намного больше. Для того, чтобы узнать наверняка, почему девушка ушла, спросите её саму или её подругу. Попросите говорить всё честно, и не отрицайте то, что Вам скажут.

Шаг 3. Сделать выводы: работа над ошибками

После принятия причины, сделайте для себя выводы. Девушка посчитала Вас скучным – займитесь расширением кругозора, отправьтесь в путешествие, заведите активное хобби. Если Вы оказались слишком навязчивым – старайтесь в дальнейшем контролировать себя и не названивать новой девушке каждые 5 минут. А может быть ей не нравилось, что Вы использовали её в качестве домработницы, и никогда не помогали с уборкой – самое время научиться самому мыть за собой посуду и выносить мусор хотя бы раз в 2 дня.

Шаг 4. Принять решение: вернуть или двигаться дальше

Только успокоившись и внимательно проанализировав совместные отношения, можно однозначно сказать, что делать дальше. Постарайтесь быть максимально объективным и посмотрите на ситуацию со стороны. Действительно ли Вам было хорошо вместе? Готовы ли Вы провести с этим человеком остаток жизни? Сможете ли Вы простить уход? Согласны ли ради неё измениться? Тогда стоит попытаться вернуть её.

Нередко мужчина хочет вернуть свою бывшую девушку, потому что просто не знает, как жить дальше. При этом он понимает, что большую часть времени они не были счастливы, но боится остаться один. Самое правильное решение – забыть девушку и двигаться дальше. В конце концов, если тебя бросили – это отличный шанс найти другую женщину, и построить счастливые, прочные отношения. Вокруг тысячи красивых и одиноких девушек. Стоит ли концентрироваться на одной единственной, которая, к тому же, не ценит ваши отношения? Жизнь слишком коротка, чтобы впадать в уныние. Лучше потратить время на то, чтобы познакомиться с другими женщинами.

Список использованной литературы:

1. <http://manlife24.ru/otnosheniya/rasstavanie/chto-delat-esli-brosila-devushka.html>
2. <http://egowoman.ru/psixologiya-otnoshenij-mezhdu-panem-i-devushkoj>

3. <https://psy.wikireading.ru/9921>

САМОПРЕЗЕНТАЦИЯ В ПУБЛИЧНОМ ВЫСТУПЛЕНИИ

Уразова Глектес Тналиевна

Бакалавр специальности «Переводческое дело»

Казахско-Русского Международного университета, 030006, Актобе, ул. Айтеке би, 52;

В статье говорится о самопрезентации, как подготовить себя к публичному выступлению, какими методами известных ораторов пользоваться, как нужно выглядеть при публичном выступлении.

Также приведены примеры выступлений зарубежных ораторов и их советы.

Ключевые слова: ораторское искусство, самопрезентация в публичном выступлении, эффект ореола, деловой этикет.

Тем, кто желает добиться успеха в делах, которые хоть как-то связаны с общением, необходимо рассмотреть саму суть самопрезентации. Ведь самопрезентация - это представления себя нашим собеседникам или аудитории. Общество – это существующая реальность. Оно живет по своим правилам, законам, нормам. Рождаясь, человек становится частью этой среды, впитывает ее установки. Одно из правил успешной жизни - это умение правильно себя вести в разных ситуациях, искусство производить нужное впечатление. Многие из нас ежедневно сталкиваются с необходимостью представлять себя новым людям. Иногда это серьезные деловые партнёры, иногда просто случайные мимолётные знакомые, но все из нас хотели бы производить только хорошее впечатление. Для этого необходим специальный навык, благодаря которому самопрезентация вашей личности будет проходить успешно. Научиться этому можно на тренингах, а можно и самому.

Самопрезентация - это умение эффектно и выигрышно подавать себя в различных ситуациях, индивидуальный стиль общения, неповторимый образ, который не только нравится самому себе, но привлекателен для окружающих. Большинство людей осознанно или неосознанно стремятся влиять на процесс формирования впечатления о себе.

Как улучшить навык самопрезентации?

Очень важным в самопрезентации считается язык тела. Очень много информации о человеке можно почерпнуть исходя из невербальных сигналов: мимики, жестов, телодвижений. То, как вы открываете дверь, держите сумку, садитесь на стул, скажет окружающим о вас очень много. Грамотный собеседник по вашей позе всегда сумеет определить, говорите вы правду или лукавите, мандражируете или ведете себя нагло, готовы к действию или вам все надоело. Для того чтобы научиться правильно держать себя достаточно пары репетиций перед зеркалом, правильного дыхания и внутреннего спокойствия.

Не забудьте о таких важных деталях, как одежда, аксессуары, причёска. Собираясь куда-либо, нужно очень точно оценить ту обстановку, которая вас ожидает, и предугадать впечатление, которое вы можете произвести. Не обязательно облачаться в дорогие костюмы, но очень важно выглядеть опрятным. Например, обувь опрятна или стоптана? Аккуратность в одежде очень часто ассоциируется с опрятностью в делах. Для благоприятной оценки окружающих важно научиться мизансценироваться в пространстве, соблюдать правильную дистанцию в общении. Существует несколько пространственных зон, правильно располагаясь в которых, можно «успокоить» собеседника, вызвать его положительную реакцию. Различают интимную зону в которую разрешается проникать только лицам, находящимся в тесном эмоциональном контакте с человеком. Личная зона используется при обыденном общении со

знакомыми людьми. Это дистанция приемов и официальных вечеринок. Социальная зона - расстояние, на котором лучше всего общаться на официальных встречах с посторонними людьми. Зона публичная удобна при общении с большими группами людей; и выступающему, и слушателям комфортнее воспринимать друг друга с этой дистанции

Темп и манера речи, громкость голоса, интонация и четкость произношения - это то, на основании чего мнение о вас сложится в первые минуты разговора. Важно контролировать темпоритм своей речи. Без излишней экспрессии. Восприятие быстрой и размеренной речи - различно. Если хотите, чтобы к вашим словам прислушивались, не торопитесь и не тараторьте. Однако, с другой стороны, быстрая речь воспринимается более убедительно, поэтому в особо важных моментах лучше ускорить ее темп. Говорить лучше весомо и уверенно - как опытный специалист, знающий себе цену. Нерешительного человека можно узнать по его невнятным высказываниям, избыточным эвфемизмами, смягчающими речь. Например, «достичь определенных успехов» вместо «стать лидером», «не очень рад» вместо «разозлился». Создают впечатление неуверенности и слова: «как бы», «всего лишь», «немного», «судя по всему». О говорящем подобным образом, складывается мнение как о человеке слабом, непригодном для серьезной и ответственной работы. Понижают впечатление также самоуничижительные высказывания вроде «я не оратор», «я еще малоопытный специалист», «я - человек новый». Если хотите проверить, как вы умеете вербально преподнести себя, запишите собственную речь, а затем прослушайте запись. При необходимости подкорректируйте свою речь в сторону большей решительности и определенности.

Самое лучшее впечатление производит искренние слова и естественное поведение, но только при одном условии - если вы человек достаточно воспитанный. Если воспитанность - не самая ваша сильная черта, некоторое время лучше вести себя как принято, а не как вам хочется и привычно.

Помимо внешних признаков, нужно обязательно работать над содержательной частью своего мироощущения. Даже если вы выработаете стиль и будете соблюдать все условия эффективной самопрезентации, при этом мало понимая, что же вам, собственно, нужно от других, и не умея это ясно выразить - успеха добиться вам вряд ли удастся. Содержательной частью вашего мироощущения может быть, например, способность брать на себя ответственность за свои действия, привычка ставить себе задачи и выполнять их, ориентированность на результат.

Список использованной литературы:

1. <http://yourspeech.ru/eloquence/elocution/oratorskaya-rech-primery.html#i>
2. <http://www.kobzeva.ru/samoprezentaciia-v-publichnom-vystuplenii>
3. <https://piter-trening.ru/effekt-oreola-psihologiya-vliyanija-v-prodazhah/>
4. <https://lpgenerator.ru/blog/2013/12/06/effekt-oreola-v-marketinge>
5. <http://www.psychologos.ru/articles/view/samoprezentaciya-dvoe-zn--kak-prepodnesti-sebya-i-proizvesti-nuzhnoe-vpechatlenie>

ЛАТЫН ӘРІПТЕРІМЕН ҚАЗАҚША ЖАЗУ ЖОБАСЫ

Хыдырова Ж.Б.

«Филология» мамандығының 1 курс студенті

Исина Ж.А.

Ф,ғ,қ, доцент, «Гуманитарлық пәндер» кафедрасының меңгерушісі

Қазақ – Орыс Халықаралық университеті, 030006, Ақтөбе, Әйтеке би көше. 52;

Бұл мақалада қабылданған латын әріптерімен қазақша жазудың жобасы туралы баяндалады. Латын әріптерімен жазу арқылы басқа тілді де меңгеру, оны жазу да бір-біріне жақындап, бір әріптен екінші әріпке ауысып отыру қиындығын жеңілдетіп, тілдің қолданысына да оң әсер етеді. Ендеше, латын әліпбиінің болашағы да зор деп білеміз.

Түйінді сөздер: Латын әліпбиі, ел басының жолдауы, үштұғырлы тіл, қазақ тілі мәртебесі, дыбыс.

Әр дыбыс жеке әріппен таңбалануы керек деген қатып қалған қағида жоқ, керісінше – қатар жазылған екі әріппен бір дыбысты белгілеу көп елдің жазуларында бар. Қазақша оқымай жүрген қазақты ортақ әліпби арқылы өзбекше, түркменше, ұйғырша оқытамыз деген – бос қиял, сондықтан бізге ортақ әліпбиден пайда жоқ. Қазақ әліпбиі – қазақ тіліне, қазақ жазуына ыңғайлы болуы керек, ең ыңғайлы жазу – таза латын әліпбиін қолдану. Қазақ әліпбиін ұтымды, озық түрде жасасақ, бұл біздің латын әріптеріне көшуде кешігіңкірегеніміздің есесін қайтаратын, еңсемізді көтеретін, жазуларын әлі ауыстырмаған туысқандарға үлгі болуға жарайтын тамаша іс болар еді.

«Қазақ елінің латын әліпбиіне оралуының өзектілігі». Осындай атаумен еліміздің депутаттары, тарихшылар мен ғалымдар қатысқан дөңгелек үстел өткен болатын. Сол жиында латын әліпбиінің соңғы 107-і жобасы ұсынылып, оның ерекшеліктері мен қолданысқа ыңғайлығы талқыланды. Зиялы қауым өкілдерінің пікірінше, осы уақытқа дейін көрсетілген 100-ден астам әріп жобаның үздік нұсқаларын ғана алып, ортақ әліпби қалыптастыру қажет.

Сонымен қатар, латын әліпбиі - әлемдік өркениетке жетіп, ашық демократиялық қоғамға шығудың үздік жолы болмақ. Айта кетейік, әліпбиді жасаушыларға ол қазақ тілінің заңдылығына сай, жазу тақтасына сәйкес келуі керек, сондай-ақ, экономикалық шығын әкелмеуі тиіс деген талап қойылды.

Тұрсынәлі Мұсаев, Латын әліпбиінің 107-і жобасының авторы:

- Осы жолғы жобада араб, парсы, ағылшын, қытай, көптеген этностардың жазуы қарастырылған. Осы себептен мен 32 әріпті жасадым. Енді бұны мен жеке өзім емес, 15 жыл бойы зерттеу жүргізгем. Кемістіктер бар, бірақ бірте-бірте толықтанады.

Латын әліпбиіне көшудің мақсаты қазақша сөздердің латын әріптерімен жазылуы болып табылады. Жүзеге асуы қандай да бір мотивтен туған мақсат уақыт өте келе өзіндік қозғаушы күшке айналып, мотивке түрленеді. Мақсат мотивке тек оң эмоциялар жинақталғанда ғана айналады. Тек бір ғана бұйырумен, мәжбүрлеумен және жазалаумен іске мүдделілік туғызу мүмкін емес. Осындай психологиялық қағидаларға сүйенсек, онда латын әліпбиіне көшу мақсаты қозғаушы күшке – мотивке айналу үшін оң эмоциялар жинақталу керек, яғни осы мақсатты жұртшылық ұғынып, оған қолдау көрсетуі тиіс. Оған уақыт керек. Сондықтан Елбасының біз 2025 жылдан бастап әліпбиімізді латын қарпіне, латын әліпбиіне көшіруге кірісуіміз керек (2025 жылға қарай қазақстандықтардың 95 пайызы қазақ тілін білуге тиіс екендігі айтылған), ал

белгілі ғалымдар мен саясаткерлердің бірқатарының бұл іске асығыстық жасамайық дегені осыдан туса керек.

Кирилл әліпбиінен латын әліпбиіне көшу мұқтаждығын жақтаушылар оны мыналармен де байланыстырады: қазақ тілінің халықаралық дәрежеге шығуына жол ашатындығы, елдің әлемдік экономикаға енуіне мүмкіндік туғызатындығы, әлдеқайда тұтасқан ұлттық өзгешелікке қол жеткізетіндігі, Қазақстан қоғамының басын біріктіретіндігі; қазақша сөйлейтіндердің санын көбейтетіндігі, қазақ тілінің мәртебесін биікке көтеретіндігі, көптеген шетелдермен өзара қарым-қатынас жағдайында жұмыс жасау мүмкіндігін арттыратындығы, интернетті игеруді жеңілдететіндігі, ағылшын тілін меңгеруді оңайлататындығы; бүлінген емлемізді, ережемізді, орфографиямызды түзейтіндігі; тіліміздегі жазу сауаттылығын арттыратындығы, емле, лексика, орфоэпия, орфография мәселелерін жөнге келтіретіні; дүниежүзіндегі техникалық құрал-аспаптарының латын әрпіне негізделуі; түркі халықтарының латын таңбаларына негізделген ортақ әліпбиіне көшетіндігі; тауарлардың көпшілігінде ақпараттық жазулар латын тілінде жазылғандығы, компьютерлік техникалардың көпшілігінің латын тілінде жұмыс істеуі; тіліміздегі қазіргі жат дыбыстарды таңбалайтын әріптердің қысқартылатыны, сол арқылы қазақ тілінің табиғи таза қалпын сақтауға мүмкіндік алатындығы; қазақ тілін оқытқан уақытта басы артық таңбаларға қатысты емле, ережелердің қысқартатыны, оның мектептен бастап барлық оқу орындарында оқыту үрдісін жеңілдететіндігі, уақыт та, қаржы да үнемделетіндігі; қазақ тіліне компьютерлік жаңа технологиялар арқылы халықаралық ақпарат кеңістігіне кірігуге тиімді жолдар ашылатындығы; түбі бір түркі дүниесінің негізінен латынды қолданатындығы; әлемге тарыдай шашылған этникалық қазақтардың қолданатын әрпі екендігі, тілдің өз жүйесінің эволюциялық жолмен ішкі заңдылықтарына сәйкес дамитындығы, отар болған белгіден біржолата құтқаратындығы. Демек, латын әліпбиіне көшуге мұқтаждық мол.

Латын әліпбиіне көшуге міндеттейтін (итермелейтін) қозғаушы күштерге қазақ тілін дамытуға қатысты заңдар, қаулы-қарарлар мен бағдарламалар және т.б. жатады. Мысалы, оған мынадай құжаттар жатады: 1989 жылы 22 қыркүйекте 11 сайланған Қазақ ССР Жоғарғы Советінің кезектен тыс 14 сессиясы қабылдаған «Қазақ Советтік Социалистік Республикасының тіл туралы» заңы, 1997 жылғы 11 шілдедегі Қазақстан Республикасының «Қазақстан Республикасындағы тіл туралы» Заңы, Қазақстан Республикасы Үкіметінің 2007 жылғы 21 қарашадағы № 1122 қаулысымен бекітілген Мемлекеттік тілдің қолданылу аясын кеңейтудің, оның бәсекеге қабілеттілігін арттырудың 2007 – 2010 жылдарға арналған тұжырымдамасы, Қазақстан Республикасында тілдерді дамыту мен қолданудың 2011 – 2020 жылдарға арналған «мемлекеттік бағдарламасы», латын әрпіне көшу – қазақ тілін дамыту мен жаңғыртудағы ішкі қажеттілік (Президент Нұрсұлтан Назарбаевтың әдебиет пен өнер қайраткерлеріне президенттік және мемлекеттік стипендияларды тапсыру рәсімінде жасаған мәлімдемесі), «Ұлы Дала Қырандары» қоғамдық мәдени-әлеуметтік қозғалысы» республикалық қоғамдық бірлестігінің қазақ тілін дамыту туралы Қазақстан Республикасының халқына үндеуі.

Латын әліпбиіне көшу мақсатына жету сәйкес құралдар арқылы жүзеге асады. Мұндай құралдарға латынға көшудің бағыт-бағдары мен нақты іс-жоспары жатады. Бұл болашақтың ісі болғандықтан кейінгі толқын жастарымыз ең әуелі мемлекеттік тілді, сосын ағылшын тілі мен интернетті еркін меңгеруі керек. Латын әліпбиінің мәні халыққа түсіндірілуі және насихатталуы тиіс. Басылым беттеріне кириллицамен жазылған материалдармен қатар латын әрпімен берілген материалдарды аралас жариялай отырып латын жазуына елдің бірте-бірте бойын үйретіп, уақыты келген кезде сол әліпбиге көшсе болар еді. Бүгінгі күні латын қарпінің үш түрі – Қытайдағы,

Түркиядағы және біздің елдегі нұсқалары бар. Сондықтан да тіл мәселесін зерттеуші ғалымдармен ортақ мәмілеге келіп, латын қарпінің қайсы түріне көшуіміз қажеттігін нақтылау қажет. Мұнда Үкімет жүзеге асырылуы тиісті іс-шаралар жоспарын жасап, оны халықтың назарына ұсынуы керек.

Сондай-ақ көршілес өзбек, әзірбайжан елдерімен қатар, Түркия мемлекетінің латын әліпбиіне көшудегі тәжірибелерін нақты жағдайлармен салыстыра жан-жақты зерттеп, саралаған жөн. Кириллицадан латын әліпбиіне көшпес бұрын қарапайым халыққа, білім беру салаларының мамандарына жаппай латын әліпбиін үйреткен жөн болар еді.

Мемлекет басшысы жеті рет өлшеп бір рет кес принципіне сәйкес мамандарға латын әліпбиіне көшу мәселесін қайта талқылауды тапсырды. Тарихтың көрсеткеніндей өмірдің кез келген саласындағы кез келген реформаны әрқашан халықтың белгілі бір бөлігі түсінбей теріс қабылдайды. Сондықтан латын графикасын ойластырып, кезеңмен енгізген жөн де шығар. Мұндай әдістеме мен әдіснама ең әуелі материалдық қаржының жеткілікті мөлшерін бөлуді, сосын білікті мамандар даярлауды (бұл да кезеңмен), содан кейін аймақтар бойынша тәжірибе жүргізетін орындарды анықтауды және т.б. қажет етеді.

Қазіргі таңда қолданыста жүрген жазу үлгілері аз емес. Солардың ішінде латын әліпбиін дүние жүзі елдерінің көбісі қолданатыны деректерден белгілі. Латын әліпбиі бізге таңсық емес, себебі ол біздің қоғамға әлдеқашан еніп кеткен. Оны еліміздегі кез-келген сауатты адам белгілі дәрежеде біледі. Ал, «латынның бізге берері не?» дегенде, толып жатқан тиімді тұстарын көрсетуге болады. Мысалы, «Үштұғырлы тіл» саясатын жүзеге асыру бағытында ел бойынша ағылшын тіліне көп назар аударылып келеді. Жасыратыны жоқ, бүгінгі таңда ағылшын тілін меңгеру дегеніміз – ғаламдық ақпараттар мен инновациялардың ағынына ілесу дегенді білдіреді. Оған қоса, ағылшынша білсең – әлемдегі ең үздік, ең беделді жоғары оқу орындарында білім алуға мүмкіндігің мол. Осы орайда, латын әліпбиіне көшуді шет тілдерін жоғары дәрежеде игерумен байланыстыруға болады. Енді «Не үшін латын әрпіне көшуіміз керек?» деген сауалға жауап іздер болсақ, латын жазуы қазаққа бұрыннан таныс, қолданысқа оңай, игеруге ыңғайлы. Оған қоса, жаратылыстану ғылымдарында да оның қолданыста дәлділігі мен ептілігін дүниежүзінің өмір тәжірибесі дәлелдеді және бұл әліпбиі ақпараттық-технологиялар саласын дамытуға септігін тигізері сөзсіз.

Латын әліпбиін қолдану- озық техника мен компьютер тілін меңгеруге жол ашады дегеннен бөлек, мемлекеттік тілдің қолданылу аясын кеңейтеді, шет елде жүрген қандастарымыздың осы жазу арқылы қазақ жеріндегі барлық жаңалықтан хабардар қылады деген де әңгімелер айтылып жүр. Мүмкін, бұл бастама, шынымен, еліміздің әлемнің дамыған 30 елінің қатарына ену жолына ашылар есік болар деп ойлаймын.

Ең негізгі ұтымдылық – ондай әліпбидің қазіргі заманның барлық байланыс, баспахана, компьютерлік құралдарды пайдалануға өте ыңғайлығында. Мұнда дүние жүзінде латынша баспа әріптері үлгілерінің мыңнан аса түрі барлығын және олардың бірден біздің игілігімізге жұмыс істей бастайтынын баса айтқанымыз жөн. Бүгінгі күні бұл мәселе төңірегіндегі жетістігіміз ең дамыған деген баспаларда бар жоғы 20-ға жуық әріп үлгілері болғандығында. Ал қазіргі қазақ жазуының ерекше әріптерін белгілеуді бір жүйеге келтірмегендіктен туындап жатқан проблемалар қаншама!

Компьютерді қолданғанда таза латын әліпбиінің ыңғайлы болуы тек қана мәтінді теріп, баспаға дайындауға беретін жеңілдігінде ғана емес, сонымен қатар, таза латын әріптерін қолдануға негізделген программалау тілдерін толық пайдалануға мүмкіндік беруінде. Мысалы Lisp, Cobol, Ada тілдерінде латын әріптерінен құралған мағлұматтар тізбегі компьютердің жадында сол мәнге тең айнымалы болады. Ал басқа әріптер кездесе оларды тек қана тырнақшаға алып, латын әріптерінен жасалған басқа

тізбекке телиді. Егер ең болмаса бір белгі латыншаға сәйкес емес болса, қазақ тілі туралы программа жазу ағылшын тілі туралы программа жазғанға карағанда әлдеғұрлым қиынырақ болып шығады.

Пайдаланылған әдебиеттер тізімі:

1. kaztrk.kz
2. baq.kz
3. massaget.kz
4. Жүнісбеков Ә. Әліпби ауыстыруды жазу реформасына айналдыру керек. Орал, 2007, - 32 бет
5. Байділдаұлы Ә. Жаңа әліппе туралы. Қызылорда, 1928, - 166бет

ТЕХНИЧЕСКИЕ И ЕСТЕСТВЕННЫЕ НАУКИ / ТЕХНИКАЛЫҚ ЖӘНЕ ЖАРАТЫЛЫСТАНУ ҒЫЛЫМДАРЫ

ЛОГИСТИКАЛЫҚ ТАЛДАУДЫҢ КЕЙБІР АСПЕКТІЛЕРІ

Әйімбетов Бақдәулет Сембекұлы

Қазақ-Орыс Халықаралық университетінің жанындағы

Европалық университеттің 3-курс студенті

Логистикалық талдаудың кейбір аспектілері, оның ғылыми жүйеленген тәсілдеріне, динамизміне, басым бағыттарының айқындылығына, күрделелігіне, ақпараттық қордың толықтығына және өндірістік саланың басқа да техникалық экономикалық талдауының ұстанымдарына негізделі отырып зерттеледі.

Түйінді сөздер: логистика, логистикалық талдау, логистика қызметі, стратегиялық жоспарлау, статистикалық модельдеу

Компанияның логистикалық басқармасының қызметкерлері басқару шешімдерінің нәтижелерін талдауды тұрақты түрде қажет етеді. Сонымен қатар, талдау логистикалық жүйенің стратегиялық, тактикалық және операциялық мақсаттарына жету деңгейін анықтау үшін, белгілі бір логистикалық функцияларға және тұтастай алғанда компанияның логистикасына сәйкес жүргізіледі. Логистика тұрғысынан алғанда, біз бірінші кезекте экономикалық және қаржылық талдауға мүдделіміз. Осындай талдаудың деректері логистикалық менеджерлердің шешімдерін бағалауға мүмкіндік береді, нәтижесінде олар жалпы шығындар деңгейіне, пайдаға, кірістілікке және басқа да көрсеткіштерге әсер етеді.

Фирмалық деңгейде логистикалық талдаудың мынадай міндеттері айқындалуы мүмкін, мысалы:

- стратегиялық жоспардың орындалуы;
- логистикалық жоспардың маркетинг жоспарына және өндірістік жоспарға сәйкестігі;
- өнім сапасы және логистикалық қызметтер;
- клиенттердің өтініштерін қанағаттандыру деңгейін талдау;
- логистикалық жүйенің жекелеген кіші жүйелерінің, сілтемелер мен элементтерінің жұмысының тиімділігі;
- инвестицияларды логистикалық басқаруға, негізгі құралдарға, айналымдағы қаражатқа, материалдық ресурстарға, тірі еңбекке пайдалану тиімділігі;
- өндірістік.

Логистикалық талдау бірқатар сипаттамаларға сәйкес жіктелуі мүмкін:

✓ мақсаты мен міндеттері бойынша стратегиялық жоспардың орындалуына талдау жасалады; кешенді логистикалық көрсеткіштерді анықтау; экономикалық және қаржылық қызметтің нәтижелерін бағалау; басқару шешімдерін қабылдау үшін ақпарат дайындау және т.б.

✓ экономикалық, қаржылық, техникалық және экономикалық, функционалды құндық, проблемалық бағытталған және талдаудың басқа түрлері бойынша.

✓ бағдарламаның мазмұны логистикалық жүйенің жұмыс істеуінің барлық аспектілерін қамтитын кешенді және жергілікті талдауды ажыратады;

✓ объектілер деңгейінде талдау тұтастай алғанда логистикалық жүйені, бөлек кіші жүйені, логистикалық жүйенің элементін қамтуы мүмкін; логистикалық желі; арна, тізбек және т.б.

✓ субъектілер үшін логистикалық талдау сыртқы немесе компанияның өз қызметкерлері жүргізетін ішкі болуы мүмкін;

✓ Мерзімділігі мен қайталануы жыл сайын және бір реттік талдаумен ерекшеленеді;

Шешімдердің сипатына қарай талдау алдын ала, операциялық, ағымдағы, қорытынды және болашақ болуы мүмкін. Фирмаларда логистикалық талдау жүргізу кезінде әр түрлі әдістер мен әдістердің кең ауқымы қолданылады. Логистикалық менеджменттің ең кең таралған әдістері мен әдістерін талдау үшін мыналарды көрсетуге болады:

— математикалық статистика әдістері (фактор, индекс, кластер, дисперсиялық талдау, көп корреляциялық-регрессиялық модельдер, спектралды талдау және т.б.);

— функционалдық – шығындарды талдау;

— компьютерде статистикалық модельдеу әдістері;

— әр түрлі эконометрикалық әдістер мен модельдер;

— сараптамалық бағалау әдісі.

Логистикалық талдау негізі осындай ғылыми жүйелі көзқарас, динамизм, басым бағыттарын айқындау, күрделілігі, толықтылығы және ақпараттық базасы және басқалар дәлдігі ретінде принциптеріне негізделген. Өндірістік шаруашылық қызметін жалпы техникалық және экономикалық талдау тән әдістері.

Пайдаланған әдебиеттер тізімі:

1. Гаджинский А.М. Логистика: Учебник для студентов высших заведений. – 12 –е изд., перераб. И доп. – М.: Издательско-торговая корпорация «Дашков и К», 2008. – 432 с.

2. Неруш Ю.М. Логистика: Учебник для вузов. 2 – е изд., перераб. И доп. М.: ЮНИТИ: ДАНА, 2010. – 345с.

3. Основы логистики: Учеб. Пособие. / Под ред. Л.Б. Миротина и В.И. Сергеева. - М.: Инфра - М, 2009. – 200с.

5. Логистика. Учебник/ Под ред. Б.А. Аникина: 3-е изд. Перераб. и доп. - М.: ИНФРА-М, 2008

6. Неруш Ю.М. Коммерческая логистика. Учебник для вузов. - М., Проспект, 2006

7. Практикум по логистике: Учебное пособие / Под ред. Б.А.Аникина. – М.: ИНФРА-М., 2000

ЗНАЧЕНИЕ БАЗЫ ДАННЫХ В ПРОИЗВОДСТВЕ

Алдашева Даяна Танжаровна

Студент 2 курса специальности

«Вычислительная техника и программное обеспечение»

Гришаева Ольга Валентиновна

Научный руководитель, к. б. н., кандидат биологических наук

Казахско-Русский Международный университет, Актобе, ул. Айтеке би, 52;

В данной статье раскрыто понятие базы данных, а также ее практическое применение в аквакультуре. В ходе анализа подробно описана структура и функции базы данных для аквакультурного производства, параметры наблюдений, а также системы управления базами данных, предназначенные для безопасного хранения, структуризации, обработки и вывода информации в различных форматах.

Ключевые слова: аквакультурное производство, параметры среды, база данных, система управления базами данных, информация.

В век информационных технологий непрерывно идет большой поток информации. Работа с электронными документами требует постоянного контроля данных.

В рамках научно-исследовательского проекта «Аквакультурное производство африканского клариевого сома (*Clarias gariepinus*) и гигантской пресноводной креветки (*Macrobrachium rosenbergii*) в установках замкнутого водоснабжения» нами изучена проблема контроля изменений условий содержания объектов аквакультурного производства на базе установки замкнутого водоснабжения.

Аквакультурное хозяйство – это выращивание и разведение водных обитателей (рыб, моллюсков, ракообразных) в специально созданных морских или искусственных плантациях. *В основном частные аквакультурные хозяйства не ведут систематические наблюдения за параметрами содержания рыб. Следовательно, актуальность исследования состоит в том, что необходимо освещение создания и использования базы данных для аквакультурного производства.*

Для постоянной фиксации динамики параметров среды обитания рыб мы предлагаем создание базы данных «Аква», где будут отражаться физические, химические и биологические параметры наблюдений.

Целью проекта является подготовка специалистов, владеющих знаниями и навыками в области аквакультурного хозяйства. Для разработки модели полноценного аквакультурного производства, необходимо внедрение и эффективное использование базы данных по выращиванию и разведению креветок и сомов.

В процессе работы нами были изучены возможности создания базы данных на основе Excel. Начата разработка базы данных «Аква», для фиксации питания, роста и условий содержания рыб и креветок [1, с. 44].

Были проанализированы обучающие книги, рассмотрены различные интернет источники и видео уроки по созданию баз данных. Полученные знания применены на практике [2-6].

Таким образом, на сегодняшний день базы данных получили широкое распространение, вследствие своих неоспоримых преимуществ – сбор и надежное хранение информации. Такие базы являются неотъемлемой частью аквакультурного производства, как и любого другого производства. Их разумное использование значительно упрощает процесс ведения и учета информации.

Список использованной литературы:

1. Алдашева Д. Т. Применение базы данных// Вестник КРМУ. – Актобе: КРМУ, 2017. - № 4. – С. 42-44.
2. Конноли Т., Бегг К. Базы данных. Проектирование, реализация и сопровождение. Теория и практика. – М.: Издательский дом "Вильямс", 2003. – 1440 с.
3. Дейт К. Дж. Введение в системы баз данных. – М.: Издательский дом "Вильямс", 2005. – 1328 с.
4. Грошев А. Основы работы с базами данных: Информация// Национальный Открытый Университет «ИНТУИТ». – URL: <http://www.intuit.ru/studies/courses/93/93/info> (дата обращения 18.12.2017 г.).
5. Перевозчиков С. Типы систем управления базами данных и их преимущества. – Blog Web Programmer. – URL: <http://juice-health.ru/programming/database/460-dbms> (дата обращения 08.11.2017).
6. Лотфуллин Р. Создание базы данных в Excel. – Exceltip. – URL: <http://exceltip.ru/%d1%81%d0%be%d0%b7%d0%b4%d0%b0%d0%bd%d0%b8%d0%b5-%d0%b1%d0%b0%d0%b7%d1%8b-%d0%b4%d0%b0%d0%bd%d0%bd%d1%8b%d1%85-%d0%b2-excel/> (дата обращения 18.12.2017 г.).

ИССЛЕДОВАНИЕ ОСНОВНЫХ ПОНЯТИЙ ЛОГИСТИЧЕСКОГО АНАЛИЗА

Алейник Никита

*Студент Европейского университета 1-курса при
Казахско-Русском Международном Университете*

В данной статье исследуются и анализируются основные понятия логистики и логистического анализа. Рассматривается взаимосвязь логистики и маркетинга в целом, а также в современном промышленном мире.

Ключевые слова: логистика, логистический анализ, услуги логистики, логистическая политика.

Проект «Особенности логистического анализа и проектирования» является крайне интересным, а также даёт нам возможность изучить относительно новую науку – логистику. Первым делом, в нём стоит ознакомиться с самим понятием логистики и разобрать задачу коммивояжера, в которой прослеживалась основная концепция логистики. На проекте были лекции, посвящённые составлению логистических путей, описание разработки нового проекта «Шёлковый путь», управление материальными потоками. На занятиях мы узнали об энергетическом кризисе 60-ых, о НЭП в области связи и информации, о рыночных отношениях и ведению бизнеса в сложных условиях нынешнего мирового рынка, о резком переходе от рынка изготовителя к нашему уже привычному рынку потребителя, а также множество логистических определений. Одной из масштабных тем стало «Основы логистического анализа», составление доклада по которой принесло большой опыт и много сведений, которые помогли узнать больше об этом проекте и этой науке, что позволило дальше углубиться в эту тему.

В логистике широкое применение нашли методы, основанные на использовании опыта, квалификации и творческого потенциала специалистов по управлению и различным производственным процессам. Все эти методы носят общее название **экспертных**. Для реализации таких методов проводятся экспертизы, проводимые специалистами этой сферы. Специалисты, которым доверяется проведение экспертизы, должны обладать необходимой профессиональной квалификацией и формировать свои оценки независимо друг от друга. Для подбора экспертов используются следующие методы:

- *документальный* - на основе анализа анкет и других видов документов, содержащих объективную информацию об этих людях;
- *экспериментальный* - на основе анализа опыта работы экспертов при проведении предыдущих экспертиз;
- *голосования* – на основе голосов экспертов, составляющих группу по отбору и формированию новой экспертной группы;
- *самооценки* - которую осуществляют к поставленной задаче кандидаты в создаваемую экспертную группу.

Сформированные таким образом экспертные группы должны быть проверены на способность выносить компетентные и независимые суждения. После формирования, проверки и утверждения групп экспертов их привлекают к работе. Необходимо представить исходную и прогнозную ситуации в виде набора некоторых показателей и факторов. Такими факторами принято считать *вероятность выигрыша, размер выигрыша, вероятность проигрыша, размер проигрыша, а также величину риска*.

В современном мире вопрос грузоперевозок является неотъемлемой частью работы любого предприятия. Грамотно организованная доставка позволяет экономить

ресурсы организации при ведении коммерческой деятельности. Пожалуй, нет такой сферы, где абсолютно не нужны подобные услуги. Эти и многие другие задачи решает правильно проводимая логистическая политика. Современные ВУЗы, наш в том числе, готовят специалистов в этой области, а сама наука логистики раскрывает секреты успешного бизнеса, выстраивать оптимальные транспортные маршруты перевоза товара, учит оптимизировать потоки материалов, средств и информации. Кроме того, логистика представляет собой *моделирование, контроль и рационализированные* процесса *передачи товаров, услуг или информации* от поставщика к потребителю. Ее можно оценить, как стратегическое управление процессом снабжения.

Логистический контроль направлен на сокращение издержек при реализации или передачи материальных, финансовых и информационных потоков. Логистика, как самостоятельная область, возникла в связи с рядом трудностей, связанных с доставкой грузов. Хотя, фактически, логистика возникла достаточно давно. Даже во времена аграрного общества существовала международная торговля, а ее участники старались снизить затраты на перевозку грузов, взять в пример тот же «Шёлковый Путь», который был создан далеко не в наши дни. В современных экономических условиях и промышленных масштабах производства, логистика вышла на новый уровень.

Отметим, что затраты на логистику являются одной из крупнейших статей в определении себестоимости продукции.

Предметом логистической науки выступает состояние материальных, финансовых или информационных ресурсов на различных уровнях в той или иной системе и оптимизация их потоков.

Целью логистики является увеличение эффективности экономической системы, с помощью управления логистическими процессами.

Важность правильной организации доставки товаров при реализации, координировании закупочных процессов и контроль над складскими операциями, даёт огромную материальную выгоду предприятию и уменьшает затраты на реализацию товара. При этом, важно понимать какие именно услуги может предоставить логистическая фирма, а также чем должны заниматься логисты внутри предприятия.

Эффективность любого бизнеса напрямую зависит от издержек, в том числе на транспортные операции. Например, при ведении бизнеса с Китаем, важно понимать какая часть затрат придётся на доставку товара, так как, как правило, покупателям китайских «трендовых» товаров (обычно товары со стоимостью около 10-20 \$) приходится тратить треть стоимости на доставку.

Нельзя забывать, что в наше время рынок представлен широким выбором партнёров по транспортным перевозкам и ассортиментом предоставляемых услуг, что позволит выбрать самый оптимальный и не затратный

Логистика, как отдельная отрасль бизнеса, появилась сравнительно недавно, однако уже прочно укрепилась на рынке. Практика бизнеса промышленно развитых стран, к которым можно отнести Казахстан, и передовых компаний показывает, что логистика является неотъемлемой частью мирового рынка. Её смело можно отнести к профессии 21 века.

Помимо этого, для изучения я выбрал тему «**Взаимосвязь логистики и маркетинга**», целью которой было выявить, является ли взаимосвязь маркетинга и логистики на предприятиях в современных рыночных условиях. Но не сильно углубляясь в эту тему, уже точно можно сказать, что маркетинг и логистика являются равноправными частями одного целого – системы реализации продукции промышленного предприятия. Можно отметить, что и маркетинг, и логистика – это

инструменты, при оптимальном и правильном использовании которых повышается не только эффективность системы сбыта на предприятии, но и всего предприятия в целом.

Как вывод, можно сказать, что обучение на этом проекте, безусловно, даёт важные знания и опыт, которые помогут в будущем, и развивают навыки, которые помогут в ведении бизнеса.

Список использованной литературы:

1. Трифилова А.А. Маркетинговая логистика: учебное пособие/ А.А.Трифилова, А.Н.Воронков; Нижегород. гос. архит.-строит. ун-т – Н. Новгород: ННГАСУ, 2011. – 83 с.
2. Гаджинский А.М. Логистика: Учебник для студентов высших заведений. – 12 –е изд., перераб. и доп. – М.: Издательско-торговая корпорация «Дашков и К», 2008. – 432 с.
3. Неруш Ю.М. Логистика: Учебник для вузов. 2 – е изд., перераб. и доп. М.: ЮНИТИ: ДАНА, 2010. – 345с.
4. Основы логистики: Учеб. Пособие. / Под ред. Л.Б. Миротина и В.И. Сергеева. - М.: Инфра - М, 2009. – 200с.
5. Логистика. Учебник/ Под ред. Б.А. Аникина: 3-е изд. Перераб. и доп. - М.: ИНФРА-М, 2008
6. Неруш Ю.М. Коммерческая логистика. Учебник для вузов. - М., Проспект, 2006
7. Практикум по логистике: Учебное пособие / Под ред. Б.А.Аникина. – М.: ИНФРА-М., 2000

РЫНОК ПИТЬЕВОЙ ВОДЫ

Арекешев Берик

Студент специальности «Автоматизированные системы управления»

Калиева К.Б.

Научный руководитель, кандидат хим.наук

Казахско-Русский Международный университет, 030006, Актобе, ул. Айтеке би, 52;

В статье рассматривается качество питьевой бутилированной воды, химический состав, стандарты качества, различные марки питьевой бутилированной воды и технология водоподготовки.

Ключевые слова: питьевая вода, анализ потребления.

По мнению многих специалистов, причиной большинства экономических и политических конфликтов 21 века станет борьба за качественную воду. По международной гидрологической программе, 97,7 процента всех водных запасов - это соленая морская вода, не пригодная для питья. Оставшиеся 2,5 процента - пресная вода, но и здесь 70 процентов невозможно использовать, потому что это лед.

Рынок питьевой воды в настоящее время является одним из самых динамично развивающихся в мире. Причины: плохая экология и все усиливающаяся популяризация здорового образа жизни, что побуждает людей покупать напитки в магазинах, отказываясь от водопроводной воды и природных источников. В условиях кризиса этот сегмент несет минимальные потери, так как вода является товаром первой необходимости.

Рынок питьевой воды характеризуется следующими основными особенностями: вытеснение импортной продукции, активность региональных производителей питьевой воды, интенсивный рост рынка на 15-25% ежегодно.

На сегодняшний день емкость рынка питьевой воды в РК составляет примерно 900 млн. литров, или около 50 млрд. тенге. Причем с 2004 года рост рынка в денежном эквиваленте опережает натуральные показатели, что можно объяснить инфляцией и увеличением спроса на более дорогие напитки.

В настоящий момент рынок минеральной воды находится на этапе роста. Казахстан в отличие от России, относится к странам с высоким риском дефицита водных ресурсов. Тем не менее, в 2016 г. казахстанская компания «Asia Waters» уже сообщала о возможном расширении географии поставок своей продукции на внешние рынки. По официальным данным, в Казахстане насчитывается 285 источников с подземными водами и 11 источников с лечебно-минеральной водой, расположенных в Акмолинской и Северо-Казахстанской областях. По неофициальным данным, подземных минеральных источников больше. Минеральная вода из этих областей богата высоким содержанием природных компонентов и представляет высокий экспортный потенциал по сравнению с родниками высокогорных зон, уступающих ей по химическому составу. Залегающие на глубине до 2 км, подземные водные озера соединены между собой сетью каналов, которые питают реки и озера, как например, озеро Боровое. Приведенный анализ состояния и тенденций развития мирового и казахстанского рынка производства и потребления бутилированной воды позволяет сделать вывод о том, что рынок РК, существенно отставая по объемам производства и потребления от аналогичных показателей как мирового рынка, так и национальных рынков европейских государств, имеет огромный потенциал роста. В целом по всем безалкогольным напиткам в Казахстане наблюдается общая тенденция к увеличению потребления на душу населения. Самый высокий темп роста в ближайшие годы

ождается для категории «Вода». Казахстан является нетто-импортером питьевой воды, то есть республика больше импортирует, чем экспортирует эту продукцию.

Список использованной литературы:

1. <https://kamchatinfo.com/adv/b2b/mrkt.php?parent=rubricator&child=getresearch&id=17671>
2. https://www.kt.kz/rus/reviews/obzor_rinka_mineralnoj_i_pitjevoj_vodi_respubliki_kazahstan_1153643337.html

СИНТЕЗ СИСТЕМЫ АВТОМАТИЧЕСКОГО УПРАВЛЕНИЯ СИНХРОННЫМ ГЕНЕРАТОР

Байдаулетова Айтұрсын Бағдатқызы

Умаров Бағдаулет Муратулы

Студенты 1 курса специальности «Автоматизация и управление»

Сейтенов Даурен Сакенович

*Преподаватель кафедры Технических и естественно-научных дисциплин, магистр
Казахско-Русский Международный университет, 030006, Актөбе, ул. Айтеке би, 52;*

В данной статье произведен синтез системы автоматического управления генератором.

Ключевые слова: генератор, синтез системы автоматического управления, регулятор.

Введение

Анализ САУ – исследование влияния структуры, численных значений параметров и внешних воздействий на динамические свойства и поведение системы. Анализ осуществляется на основе изучения свойств решений дифференциальных уравнений, описывающих систему. В общем случае автоматические системы описываются нелинейными дифференциальными уравнениями. Однако процессы, происходящие в некоторых нелинейных системах, несущественно отличаются от процессов в линейных системах, поэтому для анализа таких систем можно применять так называемые линеаризованные уравнения первого приближения. При достаточно малых возмущениях, действующих на систему, по линеаризованным уравнениям можно судить о некоторых важных свойствах исходной системы. Для анализа свойств САУ эффективны методы, основанные на интегральных преобразованиях Лапласа и Фурье, так называемые операторные методы. Основным содержанием анализа систем является исследование устойчивости, качества переходного процесса и точности воспроизведения управляющего воздействия.

Следующим этапом проектирования системы управления СГ является этап разработки структуры САУ. На данном этапе необходимо учитывать требования к проектируемой системе автоматического управления и иерархию неизменяемой части системы в случае наличия нескольких составляющих компонентов в объекте управления.

Современные системы управления можно разбить приблизительно на следующие основные классы: - системы прямого управления;

- системы с отрицательной обратной связью и регулятором в прямом канале управления;

- адаптивные системы управления;

- интеллектуальные системы управления.

Цель и задачи исследования

Целью настоящей работы является разработка автоматизированной системы управления (АСУ) энергетической газотурбинной установкой (ЭГТУ) на основе математического и имитационного моделирования (в графической среде Simulink), анализа устойчивости и оценки качества переходных процессов.

Для достижения поставленной цели наша подгруппа решает следующие задачи:

1. разработка структуры САУ СГ с учетом особенностей системы топливопитания, требований к выходным параметрам и особенностей режимов функционирования;

2. моделирование системы управления и анализ устойчивости переходных процессов САУ СГ для установления соответствующих параметров (t_p – время регулирования, σ – величина перерегулирования); 3) выбор закона регулирования.

Анализ систем автоматического управления

Исследование устойчивости является первой и основной задачей анализа систем автоматического управления. Проблема устойчивости была бы исчерпана, если бы достаточно просто можно было вычислить корни характеристического уравнения. Но ввиду трудностей вычисления корней были разработаны методы оценки знаков действительных частей косвенным путем, по коэффициентам характеристического уравнения на основе, так называемого, устойчивости критериев.

Устойчивость далеко не полностью характеризует динамические свойства системы. Существенны еще и другие показатели, которые в общей совокупности характеризуют качество процесса регулирования.

Последнее определенным образом связано с качеством переходного процесса – реакции системы на входное воздействие типа единичного ступенчатого сигнала. Поэтому качество процесса регулирования можно анализировать по показателям качества переходного процесса.

Качество переходного процесса анализируется прямым путем – на основе переходной характеристики системы, если последняя известна или легко может быть определена, или же косвенно – по коэффициентам характеристического уравнения и т. д. Применяются следующие показатели качества переходного процесса: время переходного процесса; величина абсолютной или относительной статической погрешности; величина перерегулирования; величина колебательности и максимальные значения регулируемой величины.

Разработка структуры системы автоматического управления

Следующим этапом проектирования системы управления ЭГТУ является этап разработки структуры САУ. На данном этапе необходимо учитывать требования к проектируемой системе автоматического управления и иерархию неизменяемой части системы в случае наличия нескольких составляющих компонентов в объекте управления.

Современные системы управления можно разбить приблизительно на следующие основные классы: - системы прямого управления;

- системы с отрицательной обратной связью и регулятором в прямом канале управления;

- адаптивные системы управления;

- интеллектуальные системы управления.

В данном случае построение адаптивных или интеллектуальных систем автоматического управления ЭГТУ невыгодно с экономической точки зрения, поскольку для реализации алгоритмов требуется создания бортовой вычислительной машины.

Построение системы прямого управления в ЭГТУ не применимо, т.к. в данном случае отсутствует информация об возмущающих воздействиях и система не сможет качественно реагировать на изменение внешних параметров. Рассмотрим возможность проектирования САУ ЭГТУ в оставшемся классе систем.

Системы с отрицательной обратной связью и регулятором в прямом канале управления в настоящее время широко используются для управления различными

техническими объектами. Именно такой класс систем получил широкое развитие в различных школах теории автоматического управления.

ЭГТУ как объект управления обладает следующими характерными свойствами:

- во-первых, данный объект управления можно рассматривать как две существенно разнотемповые подсистемы;

- во-вторых, коэффициенты влияния подсистем друг на друга различаются в несколько раз, т.е. канал управления напряжением СГ существенно влияет на изменение частоты вращения турбины генератора (ТГ), а частота вращения ТГ мало влияет на изменение напряжения генератора.

При этом следует учитывать тот факт, что влияние одного из каналов на другой ничтожно мало (частота вращения турбины генератора мало влияет на напряжение синхронного генератора), а обратная связь весьма существенна (выходное напряжение СГ существенным образом влияет на частоту вращения ТГ). Кроме этого следует учитывать еще и тот факт, что данная САУ ЭГТУ, в основном, будет функционировать в режиме стабилизации, т.е. поддерживать постоянные параметры на выходе системы при изменении возмущения (электрической нагрузки), которое весьма легко поддается измерению.

Также следует отметить тот факт, что естественным возмущающим фактором на данный двусвязный объект управления является изменение параметров нагрузки или, в более общем случае, изменение значения тока нагрузки, т.е. величины, достаточно просто измеряемой, служащего для питания постоянным током обмотки возбуждения синхронного генератора. Кроме этого, невозможно мгновенное изменение тока нагрузки, что связано с наличием не только активного, но и реактивного (емкостного и индуктивного) сопротивления в цепи нагрузки.

На основании вышесказанного представляется целесообразным использовать следующий подход к проектированию системы управления ЭГТУ:

- производится анализ качества управления при действии возмущения (влияния тока возбуждения). При необходимости могут быть введены перекрестные связи между измеряемым значением возмущения и регуляторами системы.

- производится проверка устойчивости и качества управления САУ ЭГТУ. При необходимости производится коррекция коэффициентов передаточных функций из условия устойчивости.

Составляем в интерактивной системе MATLAB (Simulink) три структурные схемы САУ ЭГТУ с цифровыми регуляторами (ЦР).

В качестве ЦР при формировании первой структуры САУ используем пропорционально-интегрирующий (ПИ) регулятор, (рис. 1):



Рисунок 1 - Структура САУ с ПИ-регулятором

Для цифровых регуляторов выбраны начальные произвольные коэффициенты: $K=0,9605$; $K_i=0,0437$; $K_d=0,8175$, 2:

Однако, с целью улучшения качества переходного процесса, функция автоматического подбора коэффициентов Tuner определит коэффициенты, которые позволят получить минимальное время регулирования (t_p) и величину перерегуливания (σ) в допустимых пределах (10% -20%).

Controller parameters		
	Tuned	Block
P	0.0151	0.0151
I	0.0221	0.0221

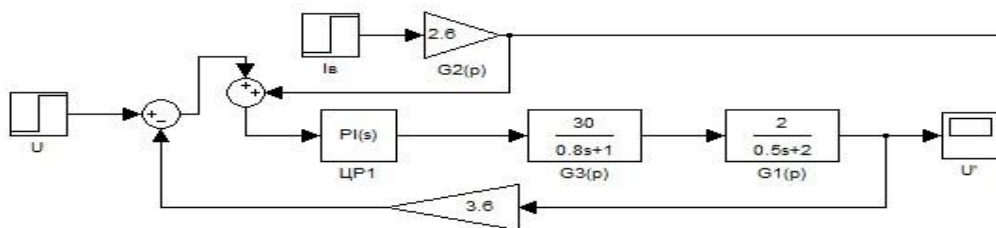
Performance and robustness		
	Tuned	Block
Rise time (sec)	0.685	0.685
Settling time (sec)	2.33	2.33
Overshoot (%)	9.32	9.32

Рисунок 2 - Окно определения коэффициентов и величин параметров

Запустив систему, изображённую на рисунке 1, мы можем увидеть в осциллограмме переходные процессы, изображённые на рисунке 3:



Рисунок 3 - Графики переходных процессов с ПИ-регулятором

Из рисунка 3 видно, что система с ПИ-регулятором отвечает требованию устойчивости. Однако, время регулирования: по каналу управления напряжением СГ $t_p=3,4$ с и перерегуливание $\sigma = 9 \%$.

При формировании второй структуры САУ используем пропорционально-дифференцирующий (ПД) регулятор, (рис. 4):

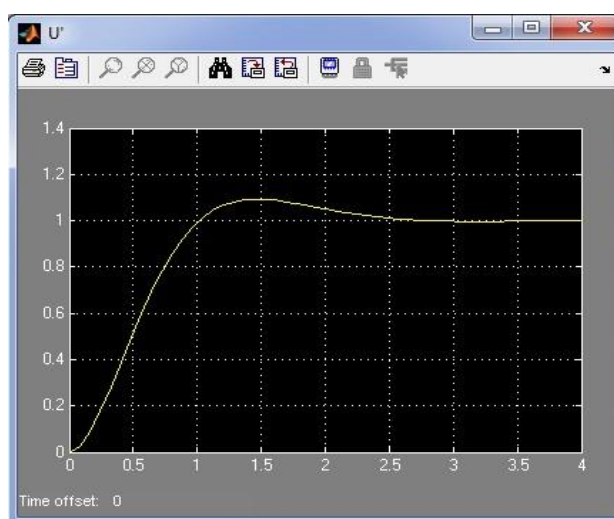

Рисунок 4 - Структура САУ с ПД-регулятором

Также вводим начальные произвольные коэффициенты ($K=0,9605$; $K_d=0,8175$;) как показано на рисунке 5:

Controller parameters		
	Tuned	Block
P	0.0954	0.9605
D	0.0075	0.8175
N	19.3832	100

Performance and robustness		
	Tuned	Block
Rise time (sec)	0.161	0.00603
Settling time (sec)	0.618	0.0666
Overshoot (%)	14.7	45

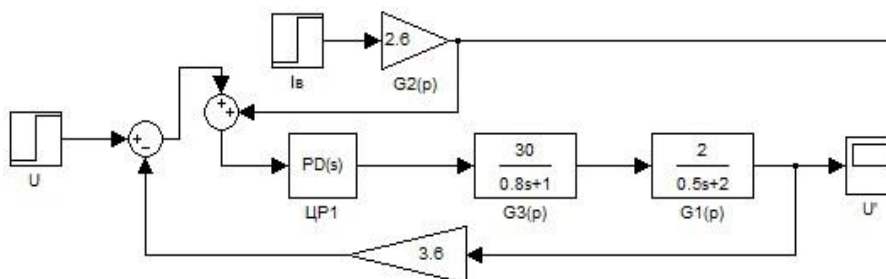
Рисунок 5 - Окно ввода начальных коэффициентов

Функция автоматического подбора коэффициентов Tuner определила коэффициенты, которые улучшают качество переходного процесса, (рис. 6).

Controller parameters		
	Tuned	Block
P	0.0954	0.0954
D	0.0075	0.0075
N	19.3832	19.3832

Performance and robustness		
	Tuned	Block
Rise time (sec)	0.161	0.161
Settling time (sec)	0.618	0.618
Overshoot (%)	14.7	14.7

Рисунок 6 - Окно определения коэффициентов и величин параметров

Запустив систему, изображённую на рисунке 4, мы можем увидеть в осциллограмме переходные процессы, изображённые на рисунке 7:



Рисунок 7 - Графики переходных процессов с ПД-регулятором

Из рисунка 7 видно, что система с ПД-регулятором отвечает требованию устойчивости. Однако, сигнал по каналу управления напряжением СГ не достигает заданного значения (при единичном ступенчатом сигнале), что является категорически недопустимым.

Последнее, при формировании третьей структуры САУ используем традиционный пропорционально-интегрально-дифференцирующий (ПИД) регулятор, рис. 8:

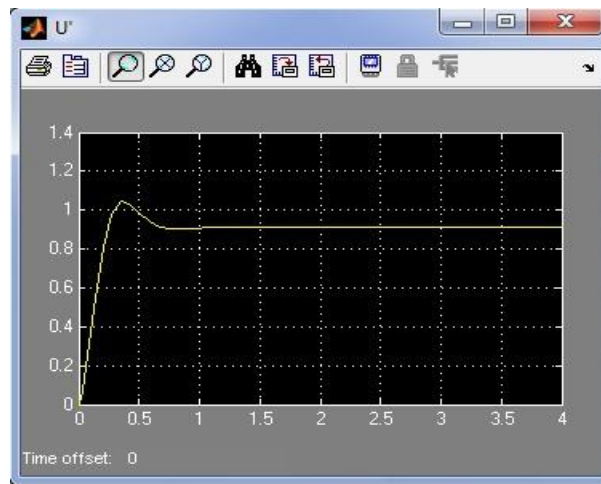

Рисунок 8 - Структура САУ с ПИД-регулятором

Также вводим начальные произвольные коэффициенты ($K=0,9605$; $K_i=0,0437$; $K_d=0,8175$) как показано на рисунке 9:

Controller parameters		
	Tuned	Block
P	0.0154	0.9605
I	0.0211	0.0437
D	-6.9694e-05	0.8175
N	221.0613	100

Performance and robustness		
	Tuned	Block
Rise time (sec)	0.69	0.00608
Settling time (sec)	2.23	0.0681
Overshoot (%)	7.78	43.6

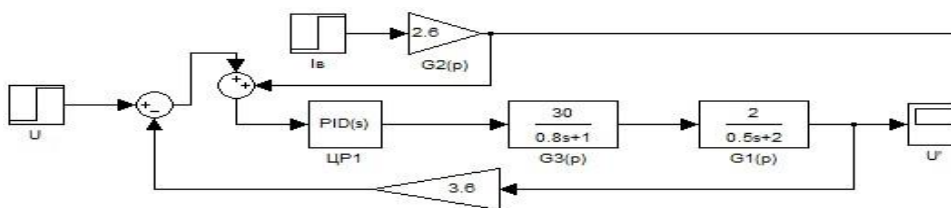
Рисунок 9 - Окно ввода начальных коэффициентов

Функция автоматического подбора коэффициентов Tuner определила коэффициенты, которые улучшают качество переходного процесса, (рис. 10).

Controller parameters		
	Tuned	Block
P	0.0154	0.0154
I	0.0211	0.0211
D	-6.9694e-05	-6.9694e-05
N	221.0613	221.0613

Performance and robustness		
	Tuned	Block
Rise time (sec)	0.69	0.69
Settling time (sec)	2.23	2.23
Overshoot (%)	7.78	7.78

Рисунок 10 - Окно определения коэффициентов и величин параметров

Запустив систему, изображённую на рисунке 8, мы можем увидеть в осциллограмме переходные процессы, изображённые на рисунке 11:



Рисунок 11- Графики переходных процессов с ПИД

Из рисунка 11 видно, что система с ПИД-регулятором отвечает требованию устойчивости. Также минимальное время регулирования по сравнению с применением других регуляторов: по каналу управления напряжением СГ $t_p=2,5$ с и перерегулирование $\sigma = 6 \%$; проведенные исследования анализа математической модели и синтеза САУ СГ показывают: на основе решения поставленных задач разработана рациональная структура САУ СГ и установлены оптимальные величины параметров, обеспечивающие требуемое качество и высокую надежность всей системы. На основании полученных результатов можно сделать следующий вывод: введение корректирующей связи между возмущением и каналом управления оборотами турбины позволило повысить качество управления ЭГТУ в целом.

Заключение

При решении поставленных задач, получены следующие основные выводы и результаты:

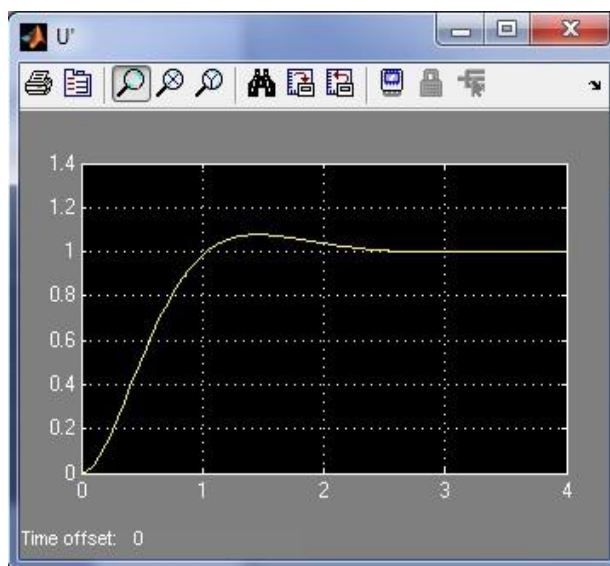
1. разработана рациональная структура САУ СГ с учетом особенностей режима функционирования;

2. по результатам моделирования системы управления был проведен анализ переходных процессов САУ и установлены оптимальные величины параметров (τ – время регулирования, σ – величина перерегулирования), обеспечивающие требуемое качество и высокую надежность всей системы; 3. по анализу переходных процессов установлено, что разрабатываемая система управления СГ на основе реализации закона ПИД-регулирования обладает хорошей робастностью, т.е. способностью сохранять требуемое качество управления, несмотря на неточности модели или существенную неопределенность характеристик объекта управления;

Список использованной литературы:

1. Арбузов Е.В., Сейтенов Д. Оценка робастности системы автоматического управления газотурбинным двигателем при различных цифровых регуляторах // Инженерный вестник. – 2015. №10. – С. 557-565.

2. Арбузов Е.В., Сейтенов Д. Синтез системы автоматического управления энергетической газотурбинной установкой // Сборник трудов Международной школы молодых ученых и специалистов в области робототехники, производственных технологий и автоматизации. – М: МГТУ «СТАНКИН», 2016. – С. 49-52.

АНАЛИЗ МАТЕМАТИЧЕСКИХ МОДЕЛЕЙ УПРАВЛЕНИЯ

Баймаганбетова Айдана Саматқызы

Дилмагамбетов Алишер Серикұлы

Студенты специальности «Автоматизация и управление»

Казахско-Русский Международный университет, Ақтөбе, ул. Айтеке би, 52;

В данной статье проанализирован анализ математических моделей управления газотурбинных установок и их производительность в Казахстане.

Ключевые слова: Математический модель, Казахстан, Синхронный генератор, энергетика, экология, государство.

Введение

Согласно структурной схеме газотурбинный двигатель играет роль механического привода в составе ЭГТУ. Он состоит из нескольких механических элементов. Математические модели каждого отдельного элемента ГТД достаточно хорошо известны и описаны в литературе.

Центральной процедурой в системном анализе является построение обобщенной модели (или моделей), отображающей все факторы и взаимосвязи реальной ситуации, которые могут проявиться в процессе осуществления решения. Перед построением модели синхронного генератора необходимо уточнить особенности его конструкции.

Рассматриваемый генератор относится к классу бесщёточных синхронных электрических машин, т.е. обмотки возбуждения генератора находятся на его роторе, рабочие обмотки находятся на статоре.

Однако для того, чтобы разработать системы управления энергоустановкой в целом как единого объекта управления с учетом индивидуальных особенностей каждого элемента ЭГТУ, воспользуемся следующим подходом.

Цель и задачи исследования:

Целью настоящей работы является разработка автоматизированной системы управления (АСУ) энергетической газотурбинной установкой (ЭГТУ) на основе математического и имитационного моделирования (в графической среде Simulink), анализа устойчивости и оценки качества переходных процессов.

Для достижения поставленной цели необходимо решить следующие задачи:

- 1) анализ математической модели объекта управления, включающая:
 - математическую модель ГТД;
 - математическую модель синхронного генератора;

1 Исследование математической модели газотурбинного двигателя как привода синхронного генератора

Газотурбинный двигатель, как привод ЭГТУ, представляет собой динамическую систему со многими аккумуляторами энергии. Полностью учесть физические законы, которым подчинена эта система, при выводе уравнений движения ГТД не представляется возможным. Многочисленные расчеты по определению свойств ГТД, как объекта управления, показывают, что определяющими аккумуляторами энергии в двигателе являются вращающиеся массы «компрессоров» и «турбин». Остальные аккумуляторы энергии мало влияют на свойства объекта и без большой погрешности ими можно пренебречь.

Для упрощения математических расчетов примем, что на определенном базовом установившемся режиме работы ГТД его параметры остаются постоянными. Кроме того, не будем учитывать процесс запаздывания выделения тепла в камере сгорания.

Тогда получим неполную систему линейных уравнений (1) модели двигателя, с учетом только вращающихся масс [7]:

$$\begin{cases} n'_T = k_{TT}n_T + k_{TK}n_K + k_{TG}G_T; \\ n'_K = k_{KT}n_T + k_{KK}n_K + k_{KG}G_T; \\ T'_T = k_{TT}n_T + k_{TK}n_K + k_{TG}G_T, \end{cases} \quad (1)$$

где n'_T , n'_K , T'_T – суммарные относительные отклонения соответствующих параметров;

$n_{T0} = \Delta n_T / n_{T0}$ – относительное отклонение частоты вращения ротора турбины;

$n_{K0} = \Delta n_K / n_{K0}$ – относительное отклонение частоты вращения ротора компрессора;

$T_{T0} = \Delta T_T / T_{T0}$ – относительное отклонение температуры газа турбинным блоком;

$G_T = \Delta G_T / G_{T0}$ – относительное отклонение расхода топлива в камере сгорания;

n_{K0} , n_{T0} , T_{T0} , G_{T0} – значения соответствующих параметров на базовом установившемся режиме работы двигателя;

k – коэффициенты влияния, которые физически выражают изменение регулируемой величины в долях величины приложенного возмущения на установившемся режиме работы ГТД. На разных режимах работы и при различных внешних условиях коэффициенты влияния двигателя существенно изменяются, поэтому для каждого режима необходимо определять свои значения этих коэффициентов.

В уравнениях (1) регулируемые являются три параметра (три выходных переменных): частота вращения ротора турбины n_T , частота вращения ротора компрессора n_K и температура газа за турбинным блоком T_T . Управляющим параметром (управляющим воздействием) является расход топлива в основной камере сгорания G_T .

Заметим, что записанные выше уравнения для такого нестационарного объекта управления, каким является газотурбинный двигатель, находятся путем идентификации параметров объекта и получаются методом «замороженных коэффициентов» для различных установившихся режимов работы двигателя.

Линейную динамическую модель исполнительного устройства представим в виде (2):

$$\begin{cases} T_{ZT}z'_T + z_T = k_{ZT}i_T; \\ T_{IT}G'_{TФОР} = z_T; \\ G_T = e^{-\tau_1 s} G_{TФОР}, \end{cases} \quad (2)$$

где $G_{TФОР}$, G_T , z_T , i_T – относительные отклонения управляющих сигналов, T_{ZT} , k_{ZT} , T_{IT} – постоянные коэффициенты динамической модели исполнительного устройства.

Температура газа за турбинным блоком измеряется термопарой, динамику которой можно описать уравнением (3):

$$T_{TP}x' + x = T_T, \quad (3)$$

где $T_{ТП}$ – постоянная времени терморпары.

X - относительное отклонение управляющего сигнала.

Введем обозначения (4):

$$\begin{aligned} \alpha_0 &= \frac{1}{T_{ИГ}}; \alpha_1 = \frac{k_{ZT}k_{ПН}}{T_{ЗТ}}; \alpha_2 = k_{TG}; \alpha_3 = k_{KG}; \\ \alpha_4 &= k_{TG}; \alpha_5 = k_{TT}; \alpha_6 = k_{TK}; \alpha_7 = k_{KT}; \alpha_8 = k_{TK}; \\ b_1 &= \frac{1}{T_{ЗТ}}; b_2 = -k_{TT}; b_3 = -k_{KK}; b_4 = \frac{1}{T_{ТП}}. \end{aligned} \quad (4)$$

Составленная с учетом (1) – (3) и обозначений (4) структурная схема системы автоматического управления с цифровым регулятором (ЦР), объектом управления (ОУ) в виде линейной модели ГТД (вместе с исполнительным устройством) и терморпарой ТП представлена на рис.



Рисунок – Структура САУ ГТД

На основании схемы (см. рис. 2.2) запишем следующие уравнения (5), (6), (7) в преобразованиях по Лапласу при нулевых начальных условиях:

$$n_K(s) = \frac{\alpha_3}{s+b_3} G_T(s) + \frac{\alpha_7}{s+b_3} n_T \quad (5)$$

$$n_T(s) = \frac{\alpha_2}{s+b_2} G_T(s) + \frac{\alpha_8}{s+b_2} n_K(s); \quad (6)$$

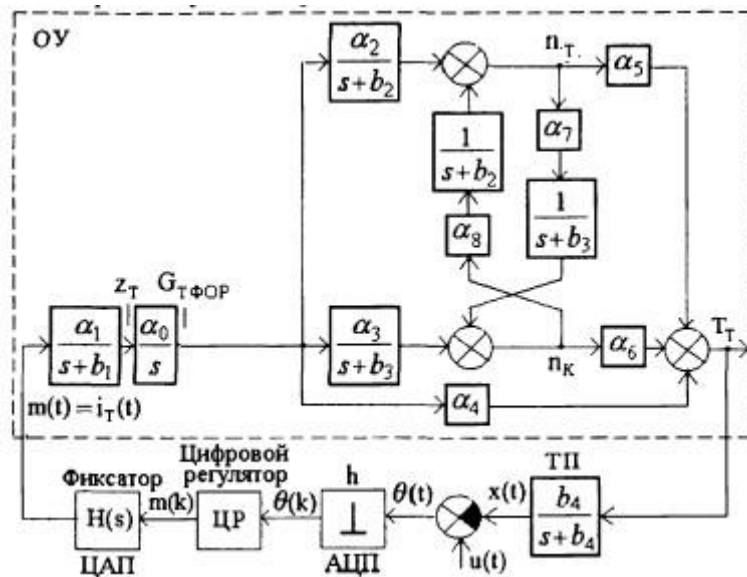
$$T_T(s) = \alpha_4 G_T(s) + \alpha_5 n_T(s) + \alpha_6 n_K(s). \quad (7)$$

Подставляя $n_K(s)$ из уравнения (6) в уравнение (5), после несложных преобразований найдем (8):

$$n_T(s) = \frac{\alpha_2 s + \alpha_2 b_3 + \alpha_3 \alpha_8}{s^2 + (b_2 + b_3)s + b_2 b_3 - \alpha_7 \alpha_8} G_T(s) \quad (8)$$

Подставляя $n_T(s)$ из уравнения (5) в уравнения (6), после несложных преобразований найдем (9):

$$n_K(s) = \frac{\alpha_3 s + \alpha_3 b_2 + \alpha_2 \alpha_7}{s^2 + (b_2 + b_3)s + b_2 b_3 - \alpha_7 \alpha_8} G_T(s) \quad (9)$$

Подставляя правые части выражений (8) и (9) в уравнение (7), получаем (10):

$$\alpha_4 + \frac{T_T(s)}{G_T(s)} = \left[\frac{\alpha_2 \alpha_5 s + \alpha_5 (\alpha_2 b_3 + \alpha_3 \alpha_8)}{s^2 + (b_2 + b_3)s + b_2 b_3 - \alpha_7 \alpha_8} + \frac{\alpha_3 \alpha_6 s + \alpha_6 (\alpha_3 b_2 + \alpha_2 \alpha_7)}{s^2 + (b_2 + b_3)s + b_2 b_3 - \alpha_7 \alpha_8} \right] G_T(s) \quad (10)$$

Из выражения (10) получаем передаточную функцию (11):

$$G(s) = \frac{T_T(s)}{G_T(s)} = \alpha_4 \frac{s^2 + qs + r}{s^2 + bs + a}, \quad (11)$$

где $b = b_2 + b_3$; $a = b_2 b_3 - \alpha_7 \alpha_8$;

$$q = b_2 + b_3 + \frac{\alpha_2 \alpha_5 + \alpha_3 \alpha_6}{\alpha_4};$$

$$r = b_2 b_3 - \alpha_7 \alpha_8 + \frac{\alpha_5}{\alpha_4} (\alpha_2 b_3 + \alpha_3 \alpha_8) + \frac{\alpha_6}{\alpha_4} (\alpha_3 b_2 + \alpha_2 \alpha_7).$$

Теперь можно записать общую передаточную функцию объекта управления вместе с исполнительным устройством (12), (см. рис.):

$$G_0(s) = \frac{\alpha(s^2 + qs + r)}{s(s^2 + bs + a)(s + c)}, \quad (12)$$

где $\alpha = \alpha_0 \alpha_1 \alpha_4$; $c = b_1$; $d = b_4$.

Численные значения параметров передаточных функций объекта управления вместе с исполнительным устройством (12) и термпары для среднего режима (СР) работы газотурбинного двигателя приведены в табл.1:

Таблица 1 - Численные значения параметров общей передаточной функции

	α	q	r	b	a	c	d
СР	0,239	6,1405	7,8087	7,45	13,651	0,29	0,67

2 Исследование математической модели синхронного генератора.

Центральной процедурой в системном анализе является построение обобщенной модели (или моделей), отображающей все факторы и взаимосвязи реальной ситуации, которые могут проявиться в процессе осуществления решения. Перед построением модели синхронного генератора необходимо уточнить особенности его конструкции.

Рассматриваемый генератор относится к классу бесщёточных синхронных электрических машин, т.е. обмотки возбуждения генератора находятся на его роторе, рабочие обмотки находятся на статоре.

Однако для того, чтобы разработать системы управления энергоустановкой в целом как единого объекта управления с учетом индивидуальных особенностей каждого элемента ЭГТУ, воспользуемся следующим подходом.

Для синхронных генераторов, как и для газотурбинных двигателей, имеются универсальные характеристики, известные из литературы [4], с помощью которых генератор можно представить следующими уравнениями (13) (при условии постоянства частоты вращения):

$$\begin{cases} U = E - R * I - L \frac{dI}{dt}; \\ e = k_2 i_B. \end{cases} \quad (13)$$

Следует отметить, что данная система уравнений полностью не отражает динамики переходных процессов в генераторе, поэтому ее необходимо дополнить системой дифференциальных уравнений, учитывающих магнитное насыщение обмоток генератора. В этом случае система уравнений (13) примет вид (14):

$$\begin{cases} U = E - R * I - L \frac{dI}{dt}; \\ T_e \frac{dE}{dt} + E = k_1 e; \\ e = k_2 i_B; \\ L_B \frac{di_B}{dt} + r_B i_B = U_B, \end{cases} \quad (14)$$

где U - выходное напряжение статора;
 E - электродвижущая сила (э.д.с.) генератора;
 I - ток статора;
 R - суммарное активное сопротивление статора;
 L - индуктивность обмоток статора;
 e - э.д.с. генератора, полученная по статической характеристике; i_B - ток возбуждения генератора;
 U_B - напряжение на обмотках возбуждения генератора;
 L_B - индуктивность обмоток возбуждения;
 r_B - суммарное активное сопротивление обмоток возбуждения;
 k_1 - коэффициент, учитывающий разницу между теоретической и фактической э.д.с, наводимой в обмотке статора (определяется экспериментально);
 k_2 - коэффициент пропорциональности между э.д.с. генератора и током возбуждения в линейной части характеристики;
 T_e - постоянная времени, учитывающая инерционность насыщения магнитного поля.

Именно в этом виде будем описывать математическую модель синхронного генератора.

Расчетная часть. Определение передаточных функций системы

Генератор. Так как при фиксированном возбуждении генератор имеет две степени свободы, то необходимо иметь для него два исходных дифференциальных уравнения (15):

$$\begin{cases} U = E - R * I - L \frac{dI}{dt}; \\ T_e \frac{dE}{dt} + E = k_1 e. \end{cases} \quad (15)$$

Решая систему уравнения (15) и вводя оператор дифференцирования (p) , после несложных преобразований (16):

$$\begin{aligned} L \frac{dI}{dt} + R * I + U &= k_1 e - T_e \frac{dE}{dt}; \\ L \frac{dI}{dt} + R * I + U + T_e \frac{dE}{dt} &= k_1 e \Rightarrow \frac{d}{dt} = p; \\ LpI + R * I + U + T_e pE &= k_1 e, \end{aligned} \quad (16)$$

вводим новые обозначения (17):

$$\begin{aligned} R * I \left(\frac{L}{R} p + 2 + T_e p \right) &= k_1 e; \\ G^1(p) = \frac{k_1}{\frac{L}{R} p + 2 + T_e p} &\Rightarrow \frac{L}{R} = T_L; \\ G^1(p) = \frac{k_1}{p(T_L + T_e) + 2} &\Rightarrow T_L + T_e = T, \end{aligned} \quad (17)$$

получаем первую передаточную функцию (18):

$$G^1(p) = \frac{k_1}{Tp + 2} \quad (18)$$

Будем считать, что э.д.с генератора (e) при сравнительно небольших напряжениях якоря (примерно до половины номинального) связана с током возбуждения (i_B) линейно (19):

$$e = k_2 i_B, \quad (19)$$

отсюда получаем передаточную функцию (20):

$$G_2(p) = k_2 \quad (20)$$

Обмотка возбуждения генератора. Дифференциальное уравнение можно записать на основе второго закона Кирхгофа (21):

$$L_B \frac{di_B}{dt} + r_B i_B = U_B \quad (21)$$

Приведем это уравнение (21) к стандартному виду (22) и введем оператор дифференцирования (p) :

$$\frac{L_B}{r_B} \frac{di_B}{dt} + i_B = \frac{U_B}{r_B} \Rightarrow \frac{d}{dt} = p, \frac{L_B}{r_B} = T_B, \quad (22)$$

где T_B - постоянная времени цепи возбуждения. Отсюда находим передаточную функцию обмотки возбуждения (23):

$$T_B p i_B + i_B = \frac{U_B}{r_B};$$

$$i_B (T_B p + 1) = \frac{U_B}{r_B}$$

$$G_3(p) = T_B p + 1 = \frac{U_B}{i_B r_B} = k_3;$$

$$G^3(p) = \frac{k_3}{T_B p + 1}.$$

Чувствительный элемент. Напряжение на выходе потенциометров (обратная связь) будет описываться следующей передаточной функцией (24):

$$G_4(p) = k_4 \quad (24)$$

Ниже в табл. приведены числовые значения параметров всех передаточных функций, которые были определены выше.

Таблица 2 - Численные значения параметров передаточных функций

k_1	k_2	k_3	k_4	T	T_B
2	2,6	30	3,6	0,5	0,8

Таким образом, на основе математических моделей технических объектов (ГТД, СГ) мы вычислили передаточные функции, которые свою очередь можем использовать для разработки структуры САУ ЭГТУ.

Список использованной литературы:

1. Арбузов Е.В., Сейтенов Д. Оценка робастности системы автоматического управления газотурбинным двигателем при различных цифровых регуляторах // Инженерный вестник. – 2015. №10. – С. 557-565.
2. Денисов В.В. Анализ нелинейных многосвязных систем автоматического управления энергетическими газотурбинными установками методом численного моделирования // Диссертация на соискание ученой степени кандидата технических наук. – Уфа: УГАТУ, 2003. – 199 с.
3. Поршнева С.В. Компьютерное моделирование физических процессов в пакете MATLAB. – М.: Горячая линия – Телеком, 2003. – 592 с.
4. Нестеров А. Л. Проектирование АСУТП: Методическое пособие. Книга 2. – СПб.: Издательство ДЕАН, 2009. – 944 с.

АКТУАЛЬНОСТЬ МАРКЕТИНГОВЫХ ИССЛЕДОВАНИЙ И ИХ ПРИМЕНЕНИЕ

Бакытжан Инкар

Бакалавр специальности «Бизнес – Финансы»

Казахско-Русский Международный университет, 030006, Актобе, ул. Айтеке би, 52;

В данной статье раскрывается понятие маркетинговых исследований, их роль в создании бизнеса. Также здесь представлены цели, объекты и основные этапы маркетинговых исследований.

Ключевые слова: маркетинг, маркетинговые исследования, цели, объекты, этапы.

В современном сложном мире трудно обойтись без знаний о маркетинге. Впервые сам термин появился в американской экономической литературе в 1902г. Начиная с середины двадцатого столетия, концепция маркетинга стремительно завоевывала умы, как теоретиков, так и практиков – экономистов и менеджеров. Интенсивное развитие теории и практики менеджмента привели к тому, что был накоплен огромный эмпирический материал о бизнес-процессах, о потребительском поведении и конкурентной борьбе. Ряд ученых смогли систематизировать и обобщить имеющиеся факты. Прогресс в теории, практической деятельности на рынке породил новое течение в науке управления – маркетинг[1].

В повседневной жизни, продавая машину, подыскивая работу, собирая средства на благотворительные нужды или пропагандируя идею, мы занимаемся маркетингом. Нам необходимо знать, что представляет собой рынок, кто на нем действует, как он функционирует, каковы его запросы [2]. Необходимо подходить к решению задач о маркетинговых стратегиях творчески, понимая, что, кому и как продавать, а также то, что сегодняшние инновации завтра уже могут не работать. Если же мы вспомним теорию игр и, в частности, теорему фон Неймана, и будем рассматривать продажи как игру продавцов и покупателей как между собой, так и друг с другом, то нам обязательно надо понимать, что эти игры разрешимы в подавляющем своём большинстве не в чистых стратегиях, а в смешанных, требующих знание рыночной конъюнктуры, уровня деятельности фирмы и гибкости проводимой политики для поиска и эффективного удовлетворения спроса [3].

Теория игр — это не просто разумные правила для хаотичного мира. За ее рациональностью скрывается мир пугающей иррациональности и сумасшедших парадоксов. Лучше всего считать ее концепцией, позволяющей размышлять о будущем. Теория игр может стать полезным инструментом в мире бизнес-парадоксов. Вместо того, чтобы разрабатывать сценарии с победителем и побежденным, компании начали изучать достоинства других стратегий, которые могут быть игрой без проигравших и приносить выгоды самим организациям, их потребителям, поставщикам и даже конкурентам. Это позволяет избежать «игры с отрицательной суммой», свойственной многим отраслям, где ответом на продвижение и рекламу будут усиленные продвижение и реклама со стороны конкурентов. В таких сценариях затраты на ведение бизнеса возрастают, прибыль падает, а рыночная доля пребывает в обескураживающе статичном положении. Теория игр избавляет от подобных краткосрочных, рефлекторных реакций. В игре всегда нужно думать наперед, делать ход, просчитывая реакцию конкурента [4].

Неотъемлемой частью маркетинга являются маркетинговые исследования, понятие которое мы не часто слышим в повседневной жизни. Под маркетинговыми

исследованиями понимается систематический сбор, отображение и анализ данных по разным аспектам маркетинговой деятельности. Маркетинговые исследования - это функция, которая через информацию связывает маркетологов с рынками, потребителями, конкурентами, со всеми элементами внешней среды маркетинга. Маркетинговые исследования связаны с принятием решений по всем аспектам маркетинговой деятельности. Они снижают уровень неопределенности и касаются всех элементов комплекса маркетинга и его внешней среды по тем ее компонентам, которые оказывают влияние на маркетинг определенного продукта на конкретном рынке [5].

Различные фирмы реализуют процесс маркетинговых исследований по-разному. Одни открывают целый отдел, посвященный маркетинговым исследованиям, другие – имеют лишь одного человека, ответственного за реализацию исследований. Также существуют организации, в структуре которых формально не отражена функция маркетинговых исследований.

Основные цели маркетингового исследования:

- уменьшить неопределенность и минимизировать риск в процессе принятия управленческих решений;

- следить за процессом реализации маркетинговых задач.

Глобальные цели маркетингового исследования – это информационное обеспечение маркетинга, то есть сбор необходимой информации и аналитическое обеспечение, заключающееся в использовании математических моделей для анализа данных и получения с их помощью прогнозов и возможности принятия оптимальных решений.

На макроуровне маркетинговое исследование должно выявить и смоделировать закономерности и тенденции развития рынка, дать оценку рыночной ситуации, определить емкость рынка и дать прогноз спроса.

На микроуровне функциями маркетингового исследования являются оценивание, осуществление анализа и прогноза собственных возможностей фирмы (ее потенциала и конкурентоспособности), состояния и перспектив развития того сегмента рынка, на котором эта фирма действует.

Система маркетинговых исследований направлена на следующие основные объекты:

- потребители товаров и услуг (их поведение, отношение к предложениям, имеющимся на рынке, а также реакция на мероприятия, предпринимаемые производителями);

- маркетинговое исследование услуг и товаров на предмет их соответствия потребностям покупателей, а также выявления схожести и отличий с аналогичной продукцией конкурирующих компаний;

- конкуренция (подразумевается изучение численного состава, а также географического разброса организаций с аналогичными производственными направлениями)[6].

Изучение ситуации на рынке - это достаточно сложный и длительный процесс.

Этапы маркетингового исследования можно описать следующим образом:

1. Формулирование проблемы
2. Определение целей исследования
3. Сбор информации
4. Анализ информации
5. Экономические расчеты
6. Подведение итогов

Согласно первому этапу маркетингового исследования была сформулирована проблема по вопросу востребованности данного вида рыбы (африканский клариевый

сом) на рынке морепродуктов г. Актобе. Затем определен объект исследования - рынок морепродуктов. Далее проходил сбор информации: нахождение списка ресторанов, в меню которых присутствует блюда из сома, составление вопросов и проведение анкетирования населения города. Целью исследования являлись выявление конкурентов и желания потребителей. На основе полученных в ходе опроса и анкетирования результатов была оценена актуальность и особенность спроса на товар, проведен детальный анализ целевой аудитории. В настоящее время проводится конкурентный анализ: выявляются основные конкуренты, оцениваются их возможности, сравниваются показатели. Ожидается, что выращенная рыба окажется востребованной и бизнес-проект получит дальнейшее развитие.

Таким образом, для всех бизнесов маркетинговые исследования являются стартовой прямой и помогают начать путь к успеху.

Список использованной литературы:

1. <http://www.bestreferat.ru/referat-46058.html>
2. Котлер Ф. Основы маркетинга. - М.: Вильямс, 2007. - 656 с.
3. <https://eduherald.ru/ru/article/view?id=16734>
4. <http://coachblaga.com/biznes/teoriya-igr-v-zhizni-i-biznese.html>
5. Голубков Е.П. Маркетинговые исследования: теория, методология и практика. - М.: Финпресс, 1998. - 416 с.
6. <http://fb.ru/article/243314/marketingovyie-issledovaniya---eto-etapyi-rezultatyi-primer-marketingovogo-issledovaniya>

ИГРЫ ДЛЯ РАЗВИТИЯ КРУГОЗОРА И МЫШЛЕНИЯ ЧЕЛОВЕКА

Бедаш Владислав Андреевич

Холтаев Алишержон Олимжонович

Студент специальности «Строительство»

Гришаева Ольга Валентиновна

Научный руководитель, к. б. н., кандидат биологических наук

Казахско-Русский Международный университет, Актобе, ул. Айтеке би, 52;

В данной статье изложены результаты литературных исследований пользы и вреда компьютерных игр для человека. Особое внимание уделено обучающей пользе игр как интерактивного средства. Обосновывается мысль о том, почему сделаны такие выводы. Основное содержание исследования составляет анализ литературных источников, подтверждающих мысль авторов. Обоснован выбор программ таких, как Blender, 3ds Max, Photoshop CS6, ZBrush4R7, Unreal Engine 4, Krita для дальнейшей работы над созданием электронной игры.

Ключевые слова: компьютерные игры, мышление, обучение, ролевая игра, польза для человека.

В современном мире, на данный момент, нельзя представить человека, который ни разу не играл, не видел компьютерных игр и мультипликационных фильмов (мультфильмы). Игры для детей – это то, чем они могут с легкостью увлечься и что удерживает их внимание на протяжении продолжительного времени. Научно-исследовательская работа «Чрезвычайные ситуации: правила поведения при ЧС, оказание первой доврачебной помощи пострадавшим» изучает пользу и вред от компьютерных игр и мультфильмов, а также их вклад в развитие современного человека как индивида своего поколения.

Актуальность проведенного исследования обусловлена современными проблемами обучения и облегченным восприятием информации посредством интерактивных методов и средств, в том числе игр [2, с. 210].

Нами были выбраны темы исследований и предоставлены материалы для их реализации. Для реализации идеи по созданию электронной игры, которая должна стать учебным интерактивным пособием по безопасности жизнедеятельности и оказанию первой помощи пострадавшим, были установлены программы, позволяющие в полной мере заняться выполнением поставленных перед нами задач. Нами были нарисованы арт-иллюстрации данной игры, главные персонажи, и на бумаге разобран сам мир, в котором будет происходить данные действия.

За основу игры будут взяты чрезвычайные ситуации, происходящие на производстве: это неожиданные возгорания, падение с высоты, попадание вещей в производственные станки и т.д.

Главными героями будут являться непосредственно рабочие и, конечно же, вы – те, кто сможет все это остановить и помочь завершить рабочий день без происшествий.

Игра создается на игровом движке Unreal Engine 4, который легок и прост в освоении. Эта программа будет «сердцем» всей игры, так как именно в ней и будет создаваться мир, который в данный момент прорабатывается детально.

Модели персонажей будут создаваться непосредственно на Blender, 3ds Max, ZBrush4R7 [1]. На данный момент на Blender, 3ds Max уже были созданы болванки будущих персонажей. Болванка – это примитивное тело, которое чертами напоминает будущего персонажа. Были разработаны концепт-арты более 9 персонажей, из них созданы болванки более 4.

Таким образом, электронная игра, создаваемая нами в процессе реализации данного проекта, наряду с мультипликационными фильмами, будет способствовать обучению людей различных возрастов и специальностей, как вести себя в опасных ситуациях.

Список использованной литературы:

1. Прахов А. Самоучитель по Blender 2.7. – М.: ЛитРес, 2017. – 395 с.
2. Херли Д. Стань умнее. – М.:Манн Иванов и Фербер, 2015. – 384 с.

КАЛИЙ ИОНДАРЫН АНЫҚТАУ ӘДІСІ

Бектұрған Динара Досанқызы

*«Бейорганикалық заттардың химиялық технологиясы» мамандығының
2-ші курс студенті*

Калиева К.Б.

Ғылыми жетекші, химия ғылымдарының кандидаты

Қазақ-Орыс Халықаралық университеті, 030006, Ақтөбе, Әйтеке би көш., 52;

Бұл мақалада судың құрамындағы калий ионын анықтаудың әдісі көрсетілген.
Түйін сөздер: калий, тетрафенилборат, дистилденген су, метилорандж, шыны.

Калийді анықтайтын судың мөлшері 300 см-ден кем емес болуы тиіс.

1. Талдау үшін дайындық

Натрийдің тетрафенил боратының 3% ерітіндісін дайындау

3 г натрий тетрафенилборат ерітіндінің мөлдірленуіне дейін 12-14 сағат туруы қажет, 97 см дистилденген суға 2 см 10 алюминий сульфатыны қосылады, алюминий оксидінің қабаты арқылы сүзгіленеді.

2. Жуу шешімдерін дайындау

500 мл тазартылған суға, 15 см 3% натрий тетрафенилборат ерітіндісіне және 5 см мұзды сірке қышқылы қосылады.

3. 1: 1 тұз қышқылының ерітіндісін дайындау

50 мл тазартылған суға, тығыздығы 1,19 г / см болатын 50 смконцентрлі тұз қышқылын қосады

4. 25% натрий гидроксиді ерітіндісін дайындау

±0,01 г-нан аспайтын айырмашылығы бар 25г натрий гидроксидін, 75 см дистилденгенге суда ерітеді.

5. Алюминий сульфатының 10% ерітіндісін дайындау

19 г алюминий гидратирленген алюминий гидраты ± 0,01 г-тан аспайтын қателікпен өлшенеді және 81 см тазартылған суда ерітіледі.

6. Шыны сүзгілерді дайындау

Талдау алдында әйнек сүзгілері шоғырланған күкірт қышқылында қызады, тазартылған сумен жуылады, пеште кептіріледі және тұрақты массаға әкелінеді. Салмақта өлшеу қателігі ± 0.0005 г аспайды.

7. Метилорандж ерітіндісін дайындау

0,1 г метилорандж дистилденген судың аз көлемінде ерітілген ± 0,01 г-нан аспайтын қателікпен өлшенеді және ерітіндінің көлемі тазартылған сумен 100 см-ге дейін реттеледі.

8. Талдау жүргізу

Сыйымдылығы 200 см болатын шыныда 10-нан 100 см-ге дейінгі суды 0,1-ден 20 мг калий иондарынан тұратын етіп талдау қажет. Аммоний иондарының кедергі әсерін жою үшін судың құрамына 25% натрий гидроксиді ерітіндісінің 10 см қосылады, кейін ол қыздырылып, көлемі азаяды.

Үлгі салқындатылады, метилорандж 2 тамшысын қосып, ерітіндінің түсі сарыдан қызғылтқа дейін өзгергенше 1: 1 тұз қышқылы ерітіндісімен титрленеді.

Араластырған кезде үлгіге 10 мл 3% натрий тетрафенилборат ерітіндісін қосыңыз. 1 сағаттан кейін тұнба түзіледі, дайындалған шыны сүзгі арқылы сүзіледі. Бірнеше рет жуу ерітіндісімен өңделеді, 105 ° С-120 ° С температурасында кептіріледі және салмағы ± 0.0005 г-нан аспайтын салмаққа әкеледі.

9. Нәтижелерді өңдеу

Калий иондарының массалық концентрациясы (X), мг / дм, формула бойынша есептеледі

$$X = \frac{m \cdot 0,109 \cdot 1000}{V}$$

онда m – тунба массасы, г;

0.109 - калийді конверсиялау коэффициенті;

- талдау үшін алынатын су көлемі,

Соңғы нәтижеге орташа екі параллельді анықтаманы енгізіңіз, олардың арасында рұқсат етілген айырмашылық 4% -дан аспауы керек.

Пайдаланылған әдебиеттер тізімі:

1. ИСО 7980:1986 «Су сапасы.Кальций мен магнийді анықтау. Атомды-абсорбциялық спектрометриялық әдісі»;
2. ИСО 11885:1996 «Су сапасы. Индуктивті байланысқан плазмалы атомдық эмиссия әдісімен 33 элементтерді анықтау».

ЖАРАҚАТТАРДЫ ЗЕРТТЕУ ӘДІСТЕРІ

Бухарбай Асель Бухарбайқызы

«ӨҚЖҚОҚ» мамандығының 3курс студенті

Имангазин Марат Кыдырбаевич

доцент кафедрасы «Технических и естественно-научных дисциплин»

Қазақ-Орыс Халықаралық университеті, 030006, Ақтөбе, Әйтеке би көш. 52;

Зерттеушілер әсер ететін күштердің нақты ауқымы мен пайда болатын зақымдардың (сызаттардың, жаралардың, сынықтардың, атап айтқанда, бас сүйек шытынауының шоғырлануы мен бағыттарының және т. б.) ерекшеліктері арасындағы белгілі бір заңдылықтарды анықтайды.

Түйінді сөздер: Анафилактикалық, ампутациялау, жабық зақымдану, ашық зақымдану.

Жоспар

Кіріспе

Жарақаттардың түрлері

Алғашқы көмек көрсету түрлері

Қорытынды

Пайдаланылған әдебиеттер

Кіріспе

Жарақаттар — бұл адам ұлпалары мен органдарының зақымдануы, сыртқы себептердің аяқ-қолдың сынуы мен буынның шығуынан, жұмсақ ұлпаның жаралануы мен дененің сыдырылуынан, органдардың зақымдануынан және көптеген басқа жәйттардың әсерінен ұлпалары мен органдары тұтастығы мен қызметінің бұзылуы. Әсер механикалық, техникалық, химиялық, спецификалық (рентген сәулесі, радиоактивті сәулелер, электр тоғы), психикалық (қорқыныш) болуы мүмкін. Балалар жарақатының көпшілігі механикалық әсерлерден болады, сіңірдің созылуы, буынның шығуы, аяқ-қолдың шығуы).

Механикалық жарақаттар ашық және жабық болуы мүмкін.

Жабық зақымдану — бұл тері жамылғылары мен кілегейлі қабықтар тұтастығы бұзылмайтын зақымдану түрлері. Бұған терінің сыдырылуы, сіңірдің созылуы, жұмсақ ұлпалардың ажырауы (бұлшық еттің, жүйкенің, сіңірдің), буын мен сүйектің зақымдануы жатады (буынның таюы, сүйектің сынуы).

Ашық зақымдану — бұл органдар ұлпаларының зақымдалуы, артынша тері жамылғылардың кілегейлі қабықтардың тұтастығы бұзылады (жарақаттар, сүйектің ашық сынуы).

Организм ұлпасында бір сәтте, кездейсоқ, қатты әсер ету нәтижесінде пайда болған зақымдану қатты жарақат деп аталады, аз күштің көп мәрте және тұрақты әсерінен пайда болған жарақат созылмалы жарақат деп аталады.

Созылмалы жарақаттарға көшеген кәсіби жарақаттар жатады (ауыр дене еңбегімен шұғылданатын адамдардың табанының жалпақтың, машинисткалардың тарамыс қынабының қабынуы, кір жуушылардың жаурауы, рентгенологтардың қолындағы қотыр мен жара). Уақыттың шектеулі үзігі аралығында халықтың белгілі бір тобындағы жарақаттардың жиыны жарақаттанушылық деп аталады

Жарақат - сыртқы әсер ету (механикалық, химиялық, электрлік және т.т.) салдарлары тудырған ағзаның зақым алуы. Жарақат әр түрлі болады. Дене-ге бөгде заттық кіріп кетуі, не кесіп кетуі, тістің орны, оқ тию т. Б болып келеді. Жарақаттанғанда сүйек, қан та-мырлары мен нервтер зақымдануы мүмкін.

Жарақаттың ауыр жеңілдігі (әсіресе басқа, кеуде мен ішке түскен жарақат қауіпті) оның қай жерде екендігіне, үлкен- кішілігіне, сондай-ақ қаншалықты ластанғанына, қанның қанша кеткеніне байланысты. Жарақат (хирургиялықтан басқасы) түскен кезде міндетті түрде және одан кейін де ластанады. Сондықтан жарақат тез жазылып кетуі үшін оны алғаш рет дұрыс таңудың маңызы зор. Мүмкіндік болса, ауруханаға барып, сіреспе ауруына қарсы ектіріп, жарасын таңдыру қажет. Жарақаттың қай түрі болса да ең алдымен қанын тоқатып, оған микроб түспеуі үшін дереу таңдыру қажет. Зарарсыздандырылған дәкеден жасалған таңғыш өте қолайлы. Жараны таңғанда дәкенің үстіне мақта салады да, орап тасталды. Жарақатты таңу жөніндегі белгілі бір ережені сақтаған жөн: жарақатты жууға болмайды, өйткені оған іріндететін микроб түсуі мүмкін. Жарақатқа қол тигізуге мүлде болмайды. Зарарсыздандырылған бинт болмаса, жарақатты ыстық үтікпен үтіктелген таза шүберекпен таңады. Егер жапан далада жарақаттанған адам жарасын таңатын арнайы ештеме табылмаса, онда отқа киіз немесе шүберекті күйдіре қақтап барып, жара бетіне салады да, жақсылан таңып тастайды. Содан кейін сырқатты ауруханаға жеткізу керек. Аяқ қолы ауыр жарақаттанып, сүйегі сынған адамды алғаш сынықтық екі жағына жақтау салып барып таңады. Үй жағдайында жарақатты таңудан бұрын оған қажетті заттық барлығын дайындап алу керек. Жарақатты таңу алдында көмек көрсететін адам көйлегінің жеңін шынтағынан жоғары түріп, тырнағын алуы тиіс, қолын сабындан жуып, орамалмен мұқият сүртiл құрғатуы қажет, ал шұғыл қимылдау керек болған жағдайда қолын спиртпен сүртеді.

Жарақаттың үстiн стерильденген дәке мен және сутегі тотығына немесе спирт кем алынған мақтамен бастырып, жараны мұқият жуады, есте болатын жағдай жараға микроб түспеуі үшін оны ішінен сыртына қарай жуу керек. Содан кейін жарақатқа тигізбей, айналасына йод жағады. Жарақатты уақытша таңған дәкені алып тастап, стерильденген дәкені бірнеше қабаттан салады. Қысқыш (пинцет) болмаса, дәкені шетінен ештеп ұстайды. Дәкенің үстіне тегістел, онша қалындатпай гигроскопиялық (дұрыс — стерильденген) мақта салады. Содан кейін мұның барлығын дәкеден жасалған бинтпен орап байлайды.

Жануарлардың тісі тиіп жарақат алған адамдар, жарақаты онша қауіпті болмаса да дәрігерге көрінуі тиіс.

Жарақаттану мынадай түрлерге бөлінеді:

1. Өндірісте (өнеркәсіпте, ауыл шаруашылығында) жарақаттану;
2. Көлікте (автомобиль, темір жол, су көлігі, әуе көлігі) жарақаттану;
3. Көшеде жарақаттану (адамдардың көшеде құлап қалуынан, құлаған заттардың соғуынан, т. б. зақымдану);
4. Тұрмыстық жарақаттану (тұрмыста кездейсоқ себептерден зақымдану: баспалдақтан құлау, тұрмыстағы қолданылатын заттардан зақым алу, т. б. немесе төбелес, кісі өлтірушілік, өзін-өзі өлтірушілік және т. б. кезінде қасақана жасалатын зақымдар);
5. Әскери қызметшілердің соғыс кезіндегі және бейбіт кездегі жарақаттары болып табылатын әскери жарақаттану;
6. Спортпен айналысқан кездегі спорт жарақаттары.

Жарақаттанудың әрбір түрінің өз ерекшеліктері болады, олар оқиғалардың мән-жайларына ғана емес, келтірілген зақымдардың сипатына да байланысты. Мәселен, өндірісте жарақаттанғанда - жаралану, көшеде - сынық, спортта соғып алу мен сiңiрдiң созылуы сияқты түрлері көбірек орын алады.

Күнделікті тіршілікте кейбір зақымдану түрлері өте сирек кездеседі, ал басқа бір түрлері халықтың бірдей топтары арасында белгілі бір жағдайларда жиі аңғарылып

тұрады. Еңбек және тұрмыс жағдайлары ұқсас адамдарда біртектес жарақаттардың қайталанып отыруы медицина тілінде жарақаттану (травматизм) деп аталады.

2. Жарақаттардың түрлері:

1. Терінің бүтіндігінің бұзылуы бойынша жарақаттар бөлінеді: ашық және жабық жарақаттар. Ашық жарақатқа ұлпа мен ағзалардың анатомиялық тұтастығының бұзылуы жатады: жара, сынық, күйік, буынның таюы. Жабық жарақатқа - терінің сыдырылуы, сіңірдің созылуы, бұлшық еттің жаншылуы, аяқ - қолдың буыннан шығуы, сүйектің жабық сынуы.

2. Жедел және созылмалы жарақаттар. Жедел дегеніміз ағза ұлпасында бір сәтте қатты әсер ету нәтижесінде пайда болған зақымдану. Созылмалы дегеніміз аз күштің көп мәрте және тұрақты әсерінен пайда болған зақымдану.

3. Тікелей және тікелей емес жарақаттар. Тікелей жарақаттар соққы тіген жерде пайда болады. Тікелей емес ағзаның басқа жерінде пайда болған жарақаттар.

4. Қайтымды және қайтымсыз жарақаттар.

Жарақаттардың белгілері:

Жергілікті белгілер: дененің зақымданған бөлігінің ауырсынуы, бозаруы, ісінуі, қан кетуі, қызметінің бұзылуы. Жалпы белгілер: ес-түсінен айырылуы, ыстығы көтерілуі, тамырдың нашар соғуы, артериалық қысымның төмендеуі, тыныс алудың, зат алмасуының бұзылуы және т.б.

Жарақаттардың асқынуы: жарақаттық шок, талықсу; қансырау, қан кету; жара инфекциясы; өмірге маңызды мүшелердің қызметінің (жүрек, бүйрек, өкпе) бұзылуы.

Алғашқы көмек көрсету түрлері

Күю - жоғары температура ықпалынан (термиялық күйіктер), қышқыл және сілті (химиялық күйіктер), электр тоғы, иондалушы сәулелену салдарынан болады.

Термиялық күйіктер. Үш түрде ажыратылады: жеңіл, орташа және ауыр. Күйіктің жеңіл түрінде күйіп қалған тері қызарады, қатты ауырады. Ауыр түрдегі күйікте тері күлдірейді, беті қызарады және күлдіреген теріде ақ бөліктер пайда болуы мүмкін. Кең көлемді күйіктерде адам естен танып, күйзелісте болғанда аурудан қатты сенделеді, қашуға тырысады, орнын және жағдайды бағдарлай алмайды. Абыржу тежелумен, көңілсіздікпен алмасады.

Ыстық ауамен, бумен, түтінмен дем алу тыныс алу жолдарының күйіне, көмейдің ісінуіне, дем алудың бұзылуына әкеп соғады. Бұл гипоксияға әкеледі (организмдегі клеткалар тобына оттегінің жетіспеуі).

Алғашқы жәрдем. Шектеулі термиялық күйікте дереу күйген жерді құбырмен жеткізілетін сумен 10-15 минут уақыт салқындату қажет. Осыдан кейін күйген жерді таза, стерилденген таңғышпен байлау керек. Ауыруды бәсеңдету үшін ауыртпайтын дәрілер қабылдау керек (анальгин, амидопирин және т.б.). Көлемді күйіктерде стерилденген таңғыш байланған соң, азап шеккен адамға ыстық шай ішкізу қажет. Ауыртпайтын дәрілер беріп және жылылап орап, оны тез арада емдеу мекемесіне жеткізу керек. Егер тасымалдау кешіксе немесе ұзаққа созылса, сілтілі-тұз қайнамасының қоспасын беру керек (1 ас қасық қайнатылған тұз және ½ ас қасық ас содасы 2 стақан суға ерітілген). Бірінші 6 сағатта күйгеннен кейін азап шегуші 2 стақаннан кем емес ерітіндіні 1 сағат ішінде алу қажет.

Химиялық күйіктер. Химиялық күйіктерде теріде күлдіреу сирек пайда болады. Күйіктің тереңделуіне және жайылуына мүмкіндік туғызатын киімге сіңген қышқыл және сілті.

Алғашқы жәрдем. Тез арада химикат сіңіп кеткен киімді құрту керек. Теріні ағынды сумен молырақ жуады. Ауыртпайтын дәрілер беріп, азап шегушіні емдеу мекемесіне жібереді.

Иис – газ иісінен уланудан пайда болатын жарақат, одан адам естен танып, ал ауыр жағдайларда өлімге әкеп соғады.

Газ иісінен уланғанда әлсіреу, ұйқышылдық, бас ауыруы, жүрек айну, құсу пайда болады. Егерде уланған адамға тез арада көмек көрсетпесе, ол тыныс алу мен жүрек қызметінің әлсіреуінен өліп кетуі мүмкін. Мүмкіндігінше тезірек газдың әсерін тоқтату қажет, терезе, есіктерді ашып немесе зардап шеккен адамды ғимарат ішінен алып шығу қажет. Оның басына міндетті түрде суық компресс жасап, аяғына грелка қою керек, бетіне суық су бүрку қажет, нашатырлы спирт иіскету керек, қою шай немесе кофе ішкізу қажет. Қиын жағдайда қолдан дем алдырып және жүрекке массаж жасау қажет.

Үсімін алу - дененің қандайда бір бөлігінде суықтың ұзақ әсер етуінен басталады. Суықтың әсері барлық организмнің жалпы суынуына әкеледі. Үсігенде зақымданған тері бөлігі суық болып тұрады, бозарған-көкшіл түсті болады, сезімталдық болмайды.

Жалпы үсігенде зардап шегуші әлсіз, қатынассыз, терісінің беттері бозарған, суық, пульс сирек, дене температурасы 36,5С-ден төмен болады.

Алғашқы жәрдем. Зардап шегушіні жылы бөлмеге кіргізіп, аяқ киімін және қолғабын шешу керек. Үсіген аяқ-қолының бастарын құрғақ матамен уқалап, сосын жылы су құйылған (32-34,5 С) легенге салады. Температураны 10 мин. ішінде 40,5 С жеткізеді. Аяқ-қолының бастарында қан айналып, сезгіштігін қалпына келтіру үшін құрғатып сүртіп, 33% спирт ерітіндісімен уқалап, асептикалық бау немесе таза таңғышпен тану қажет (таза өтектелген шұлық немесе қолғап кигізуге болады).

Жалпы денесі суынғанда зардап шегушіні міндетті түрде жылы орандырып, айналасына грелка жастап, ыстық шай ішкізу керек.

Ыстық өту - сырқатты жағдай, жалпы организмнің қызып кетуінен және сыртқы жылу факторларының әсерінен пайда болады. Жылу соққысы жоғары температуралы және дымқыл бөлмеде болған кезде, қапырық, нашар желдетілетін ғимаратта қарқынды дене жұмысымен шұғылданған кезде болуы мүмкін.

Зардап шегушіде жалпы әлсіреу сезімі, қалжырағандық, бас ауруы, бас айналуы, құлақ шулау, ұйқышылдық, шөлдеу, жүрек айнушылық байқалады. Тексеру кезінде терінің беттері қызарғаны байқалады. Тыныс алу қиындайды және тамыр жиі соғады, қызуы көтеріледі. Ауыр жағдайда азап шегуші есінен айырылады, кейде сіңір тартылады.

Алғашқы жәрдем. Зардап шегушіні тез арада салқын жерге шығару, таза ауаның кіруін қамтамасыз ету, киімін шешу, суық су беру, басына суық компресс басу керек. Тым ауыр жағдайларда суық сумен суланған ақ жаймаға орандырып, салқын су құю, басына және шап аумақтарына мұз қою көрсетілген; мұсатырлы спиртке малынған мақтаны иіскетуге болады. Тыныс алу және жүрек қызметінің қатты бұзылуында қолдан дем алдырып және жүрекке массаж жасау: оны тыныс алу мен жүрек өз бетімен қалпына келгенше немесе дәрігер келгенше жасау керек.

Күн өту - күн көзінің бастан өтіп кетуі нәтижесіндегі организмнің ауыр сырқаулы күйі. Зардап шегушіде жүрек айнушылық, лоқсу, мұрыннан қан кету, көзінің көруі бұзылуы мүмкін, тыныс алу және тамырдың жиі соғуы, ессіз қалыптағы жағдайдағы оқиғалар да байқалады, тыныс алу және жүрек қызметінің тоқтауы байқалады.

Алғашқы жәрдем. Зардап шегушіні салқын бөлмеге немесе көлеңкеге әкеліп, үстіндегі киімдерін шешіп, жүрек аумағына және басына суық басып, молырақ тұзды сусын беру қажет. Ауыр түрінде қолдан дем алдыруға және жүрекке массаж жасауға кірісу керек. Қажеттілік болса зардап шегушіні емдеу мекемесіне жеткізу қажет.

Суға кету - тыныс алу жолдары сұйықтыққа немесе сұйықтық массасына толады. Суға кету белгілері аузынан көбік ату, тыныс алу және жүрек қызметінің тоқтауы, тері бетінің көгеруі, қарашықтың ұлғаюы болып табылады.

Алғашқы жәрдем. Ауыз қуыстарын тазалау, зардап шегушіні ішімен құтқарушының санына жатқызу керек, зардап шегушінің басы жерге салбырап тұру үшін, жігермен арқасы мен кеудесінен басып, өкпе мен асқазандағы суды шығару қажет, қолдан дем алдыруға кірсу керек (зардап шегушіні жылындыру үшін үйкелеу керек).

Улану. Тағамнан улану көздерінің көптен бір тараған түрі біршама микроптар бар, өте күшті токсиналар бөлетін өнімдерден болуы мүмкін. Бұл біріншіден ботулинус таяқшасы. Улану консервіленген тағам өнімдерін қолданғаннан пайда болады. Әдеттегі кез-келген тағамнан уланғанда, бірнеше сағаттан соң көздің көруі әлсірейді (лоқсу, іш өту, іштің ауыруы), сөйлеу және жұтыну бұзылады. Тағамнан улану кеңінен таралған, ол стафилококк токсиналарынан болады. Бұл бактериялар әртүрлі тағам өнімдерінде көбейе береді (кремді пирожный, сүтті тағамдар, ысталған өнімдер, паштеттер).

Алғашқы жәрдем. Зардап шегушінің асқазанын шайып, 5-6 стақан жылы су немесе аздаған ас содасының ерітіндісін ішкізіп, тілдің түбін саусақпен тітіркендіріп, лоқсытады, осындай процедураны бірнеше рет қайталайды. Асқазан тазартылғаннан кейін ыстық шай береді. Содан соң зардап шегушіні емдеу мекемесіне жіберу керек.

Химиялық заттармен улану. Қышқылмен (80% сірке су ерітіндісі, тұзды, карболды, қымыздық қышқылы) және ащы сілтімен (ойып түсетін өткір сода, нашатырлы спирт) жиі улану болады. Қышқыл немесе сілті организмге түскеннен кейін ауызда, жұтқыншақта, тыныс алу жолдарында қатты ауру пайда болады. Шырышты қабық күйгенде қатты ісік пайда болады, сілекей молырақ бөлінеді, жанға батарлық ауру зардап шегушіні жұтыну мүмкіншілігінен айырады. Тыныс алу кезінде сілекей ауамен бірге тыныс алу жолдарына құйылып, тыныс алуды қиындатып, тұншықтырады.

Алғашқы жәрдем. Зардап шегушінің ауызынан дереу сілекей және шырыштыны алып тастау. Ас қасыққа шағын мәрліні, салфетка немесе орамалды орап, ауыз қуыстарын сүрту. Егер де тұншығу белгісі пайда болса, қолдан дем алдыру қажет. Зардап шегушілерде жиі лоқсу, кейде қан аралас болады. Мұндай жағдайларда өз бетімен асқазанды тазалауға болмайды, себебі ол лоқсуды күшейтіп, қышқыл мен сілтіні тыныс алу жолдарына әкеліп түсіруі мүмкін. Зардап шегушіге ішуге 2-3 стақан мұз салынған су беруге болады. Улы сұйықтықты «бейтараптандыруға» тырысуға болмайды.

Басқа химиялық заттармен уланғанда (хлорланған көмірсутегі, анилинді бояуыш және т.б.) дәрігер келгенше зардап шегушіні лоқсытып және тазаландыру қажет, егерде ол есін білсе, асқазанын сумен тазалау керек. Зардап шегуші ессіз қалыпта болса, жастықсыз ішімен жатқызып, басын жанына бұру керек. Тілін жұтқанда, сонымен қатар, ессіз қалыпта сіңірлері тартылып қалғанда, жақтары қарысып, дұрыс тыныс алуға кедергі жасағанда, абайлап басын шалқайтып және төменгі жақты алдыға және жоғары итеріп шығару керек.

Электрден жарақаттану – ағзаға электр тоғынан зақым келуі. Электрлік жарақаттану бір жерде және жалпы (күйіктер) болады. Қысқа тұйықталу нәтижесінде дененің бір бөлігіне тоқтың әсерінен бір жерде электрден жарақаттану болады. Жалпы электрлік жарақаттану электр тоғының ағза арқылы өтіп, тікелей әсер етуінен пайда болады. Жалпы зақымға ұшырауда бұлшық еттер тамырларының тартылуы, жүрек қызметінің нашарлауы, тыныс алу жолдарының бұзылуы байқалады.

Найзағай жарақаты, жалпы аталған электр жарақаты белгілеріне ұқсас, есту қабілеті нашарлайды, сөйлеу қабілеті төмендеп, теріде қара-көк түсті дақтар пайда болады.

Алғашқы жәрдем. Зардап шегушіні міндетті түрде тоқ әсерінен босату; рубильникті өшіру, электр сымын шауып лақтырып тастау керек. Қолдан дем алдырып және жүрекке массаж жасап, зардап шегушіні емдеу мекемесіне жіберу қажет.

Естен тану. Адамға төтенше жағдайлардың физикалық және эмоциялық факторларының әсері ағзаның өмірлік маңызды функционалдық жүйелерінің қатты күйзелісіне, жалпы ауыр жағдайдың дамуына әкеп соғады, ол естен тану деп аталады. Естен танудың көп тараған түрі зақымнан болған естен тану. Ол бастың көлемді жері зақымдануынан, кеуде, аяқ-қол және күйіктердің нәтижесінде болады. Мұндай жағдайда қан айналым жүйесі, тыныс алу, зат алмасу, жүйкенің регуляциялық қызметі бұзылады.

Қозу сатысы ештеңеге қызықпаушылық күйге ауысады, маңындағы адамдармен араласпайды, ауыруға реакциясы төмен немесе толық болмайды, парықсыз жағдайға алмасады. Зардап шегуші бозарады, жабысқақ суық тер шығады, дене температурасы төмендейді, тыныс алу және тамырдың соғуы жиілейді, шөл пайда болады, кейде локсиды.

Жоғарыда жазылған белгілер байқалған жағдайда тез арада көмек көретуге кірісу қажет:

- жарақаттану факторының әсер етуін тоқтату;
- зардап шегушіні естен танған кейіпте жатқызу;
- қан кетуді тоқтату;

Аяқ-қолдарына қажет болғанда уақытша иммобилизациялау жүргізу;

- тыныс алу жолдарын босату;
- тыныс алуы және жүрегі тоқтап қалған жағдайда қолдан дем алдыру керек;
- ауыруды сездірмейтін дәрілер беру немесе егу қажет (анальгин, пенталгин, седаогин);

- жылумен қамтамасыз ету;

- зардап шегушінің жағдайын үнемі бақылауға алуды қамтамасыз ету;

- жылдам госпитальға жатқызу мүмкіндігін туғызу;

Естен танудың бір түрі қызбалықтан (эмоциялық) естен тану болып табылады. Ол кенеттен болатын психиялық зақымдану нәтижесінде дамиды. Зардап шегуші толық парықсыздықты (естен айырылып қалушылық) немесе кенеттен қозушылық білдіруі мүмкін.

Жәрдем көрсету жарақаттанғандағы естен тануда өткізілетін іс-шаралардан құралады.

Анафилактикалық естен тану адамның уға, тағамға, дәріге тез аллергиялық реакция беру салдарынан болады. Мұндай реакция нәтижесінде қан тамырлары бұзылады, тыныс алу жолдары, беті, мойнының ісіну пайда болады, күретамыр қан қысымы тез төмендеп кетеді, тыныс алу қиындай түседі, өмір сүруге маңызды ағзаларды оттегімен қамтамасыз ету төмендейді, тері беттері қызарады және дақтар пайда болады, зардап шегуші мазасызданады, тамыры жиі соғады.

Алғашқы жәрдем. Тыныс алуға ыңғайлы қалыпты қамтамасыз ету, адреналин енгізу, жедел маман көмегін шақырудан тұрады.

Басылып қалу синдромы жаппай апаттан – шахталардың опырыла құлауы, жер сілкінісі т.б. нәтижесінде байқалуы мүмкін. Аяқ-қолдың ауыр зат астында ұзақ басылып қалу салдарынан жиі пайда болады.

Қол немесе аяқ ұстағанда суық, бозғылт, көк реңді, функция болмайды, аяқ-қол бастарында тамыр сирек соғады немесе соқпайды. Егер де аяқ-қол басылудан

босатылмаса, онда зардап шегушінің жалпы жағдайы қанағаттанарлықтай болуы мүмкін. Басылып қалған кезде өте қатты ауырған жер бірнеше сағаттан кейін әлсірейді. Аяқ-қолды босатқанда (жгут көмегінсіз) жағдай шұғыл нашарлайды, есінен тандырады, еріксіз дефекация болады және несеп жібереді.

Алғашқы жәрдем. Аяқ-қолды босату алдында бастырылған жерден жоғары жгутпен таңу. Бастырылудан босатылғаннан кейін, жгутты шешпей, аяқ-қолды бармақтар негізінен жгутқа дейін таңады және содан кейін ғана ақырындап шешеді.

Ауыртпайтын құралдар енгізеді. Сүйек зақымданғанда таңғыш қалақпен таңу керек, жарақатта - стерильденген таңғыш қолданады.

Буын шығу жарақаты – сүйектердің соңғы буынымен өзара араласып тұрған буын формасының зақымдануы. Сонымен қатар кенеттен ауыруы байқалады, формасы өзгереді және буын функциялары зақымданады.

Алғашқы жәрдем. Иық немесе шынтақ буындары шығып кетсе, қолдың бас жағын жазып қойып, таңғышпен кеудеге немесе қолын орамалға іліп қояды.

Созылу және буын аралығының созылуы – дене мүмкіндіктерінен асатын қозғалыстан буындардың зақымдануы. Буын арасының созылуы кезіндегі белгілерге буындардың ауруы, оның функцияларының бұзылуы, ісіну, қан құйылуы жатады.

Алғашқы жәрдем. Зақымдалған буынды қатты басып таңып, үстінен суық басу керек.

Зақымдалған қол-аяқты *ампутациялау* толық және жартылай болады. Толық ампутацияда аяқ-қол бастарындағы мүше сегменті қалдықпен ешқандай байланыста болмайды.

Толық емес ампутацияда буындардың, жүйкенің, сүйектердің, сіңірлердің бірен-саран жұмсақ тіндері мен тері беттерінде зақымдану болады. Ампутацияланған аяқ-қол бастарын ойдағыдай толық бұрынғы қалпына келтіру үшін зардап шегушіге дұрыс мағыналы жәрдем жасау, ампутацияланған сегментті тасымалдау және сақтау жағдайын орындау қажет.

Алғашқы жәрдем. Қалдығынан қан кетуді таңғышпен басып таңып немесе үрілген манжетпен тоқтатады. Аяқ-қолдың зақымданған жерін биіктетіп ұстау керек. Зардап шегушіні жатқызып, оған ауыртпайтын құралдар береді, қою шай беріп, жарақаттың бетін таза немесе стерильденген салфеткамен жауып қою керек.

Кесіліп қалған мүше бөлігінің басын таза немесе стерильденген матамен орап, полиэтиленді пакетке сыйдырып, қар, мұз, суық су толтырылған сыйымдылыққа салады. Тасымалдауда ампутацияланған пакеттегі аяқ-қол бастарын жоғары көтеріп қою керек, қағазға зақымданған уақыты көрсетіледі.

Жартылай ампутацияда барлық қол-аяқты мұқият иммобилизациялайды және жұлынып қалған бөлікті суытады. Зардап шегушіні шұғыл емдеу мекемесіне жеткізу керек.

Қабу. Тістеу. Шағу. Аңдардың тістеуі, қабуы. Адамдарды көбіне асыранды иттер жиі қабады, мысықтар мен жабайы аңдар сирек қабады. Құтырған жануарлардың қабуы үлкен қауіп келтіреді. Егер де зардап шегушіні асыранды сау ит қапса және жарақат үлкен болмаса, онда оны жуып, стерильденген таңғышпен орайды. Қансыраған үлкен жарақатқа стерильді салфеткамен тампон қояды. Егер де құтырма аурумен күдікті бөтен иттер немесе басқа аңдар тістесе, госпиталдау көрсетілген.

Жыланның шағуы. Әсер ету механизмі бойынша барлық жыландардың у түрі 3 топқа бөлінеді.

1. Жүйке жүйесіне әсер ететін, бұлшық еттердің сал болып қалуына әкеп соғатын, тыныс алуға және жүрек қызметіне әсер ететін у (кобра уы, тропикалық теңіз жағалауындағы су жыландары).

2. Қанды ұйытатын, тіндердің құруын және орындарының ісінуін туғызатын улар (порза уы, эфа, щитомордник, кәдімгі улы жылан).

3. Жүйке жүйесіне әсер ететін, қанды ұйытатын, орындарының ісінуін және тіндердің құруын туғызатын улар (ысылдағыш улы жылан, австралиялық аспидтар).

Кобра немесе бірінші топтағы басқа жыландар шаққанда ауыру пайда болады, шаққан орны қатып қалады, барлық зақымданған жерлерге тез жайылады, содан кейін басқада дене бөліктеріне жетеді. Бас айналып, талу жағдайы, тіл және бет аумақтарының сіресіп қалуы болады, сөйлеу және жұтыну мүшелерінің бұзылуы пайда болады. Төменнен басталған сал ауруы жоғары көтеріліп тез дамиды (шайқалған жүріс, кейін аяқтан тұра алмау және жүре алмау, соңында толық сал болып қалу), соңында көкірекке жайылады. Тыныс алу алғашқыда қысқа уақытқа жиілейді, содан кейін тым сирек бола бастайды, жүректің соғу ырғағы бұзылады. Ең ауыр жағдай, яғни у қан тамырлары мен лимфа тамырларына түскенде, онда толық сал болып қалады және шаққаннан кейін 10-20 мин. ішінде адам өледі.

Улы сұр жыландардың немесе щитомордниктер түрлері шаққанда орнында жыланның улы тістері қалып, терең түйрелген жарақат анық көрінеді, алғашқы минутта қызару тез жайылады, содан кейін ісінеді және қан құйылады. Бірте-бірте дененің шағылған бөлігі ісіне бастайды, тері қып-қызыл-көк түске боялып, қанталайды. Тері күлдіреді, ал шаққан орнында ойық жарақат қалады. Ішкі ағзаларға қан құйылуы, кейде мұрыннан, ішек-қарын және бүйректен қан кетуі болады. Қозу шұғыл әлсіреумен, бозару, бас айналу, тамыр соғуының жиілеуі, жүрек айнушылық және құсумен алмасады. Есеңгіреуі мүмкін.

Алғашқы жәрдем. Тез арада қарқынмен жарақаттағы уды ауызбен сорып алу керек. Уды зардап шегушінің өзі және басқа да тұлғалар сорып алуына болады. 10-15 мин. сорып, түкіріп тастап отыру қажет. Жарақаттың шеттері мұндай да қозғалмай қалғаны өте маңызды. Басынан бастап тыныштықты және жату орнын қамтамасыз ету керек. Шаққан жерді күйдіруге, кез-келген препаратты егуге, кесуге болмайды. Жарақаттанған жердің шетін жгутпен таңуға болмайды. Тек кобра шаққанда ғана интоксикация жайылуын ақырындату үшін, шаққан жерден жоғарырақ жгутпен таңуға болады. Көп мөлшерде сұйық ішу көрсетілген.

Шыбын-шіркей, құрт-құмырсқаның шағуы. Көбіне ара немесе сона шаққанда адамға қауіп төндіреді, әсіресе осы жәндіктерге деген сезгіштік қасиеті жоғары жағдайда болғанда. Сонымен қатар, сол жердің тіні ісініп қана қоймай, дененің едәуір ыстығы көтеріледі, кенеттен бастың ауыруы, сіңір тартылуы пайда болады. Алғашқы жәрдем ретінде шаққан жерге суық компресс басады, 1 стақан қою тәтті шәй беріледі, 1г ацетилсалицил қышқылын, 0,03г димедрол беріп, жедел дәрігер шақырып немесе зардап шегушіні госпитальдау

ЗАРДАП ШЕГУШІНІ ҚАРАУ.

Жалпы жүйеліктегі алғашқы медициналық жәрдем көрсетуде зардап шегушіні қарау маңызды бөлімге жатады. Оның әрқашан бірінші басын тексеру керек, содан кейін қолмен ұстап қарайды. Ол бас сүйегінің жұмсарғанын немесе жарылғанын, қанталаудың болуын айқындауға мүмкіндік береді. Бет жүзін тексергенде оның түсіне көңіл аудару керек. Бозғылт, терлеген, беті суық, көзі жұмылған және аузы ашық болса, естен тану жағдайында екенін дәлелдейді. Беті ысып, қызарып тұрса қызбалықты білдіреді. Мұрыннан қан кету бас сүйегінің, мұрын сүйектері немесе мұрынның қан тамырлары зақымдану салдарынан болуы мүмкін. Егер де мұрын сынған болса, оны байқау оңай. Көзді қарап тексеру басқа денелерді, жараны анықтау, көз қарашықтарының ұлғаю жағдайын, олардың жарыққа реакциясын анықтау үшін жасалады. Көзбен қатар бас сүйегінің жарақат қауіптілігін дәлелдейтін, құлақтың жарғағы қаралады, есту және құлақтан шығатын сұйықтық тексеріледі. Ауыз

қуыстарын тексергенде ауыздың зақымдануына, ерін түсіне, тістердің бүтіндігіне және жақ сүйектеріне ерекше көңіл бөлінеді. Бозарған ерін жүректің кемшіліктерін, ал көгерген ерін оттегі жетіспеушілігін көрсетеді. Ауыздан шыққан сұйықтық қан түсті болса, ішкі ағзалардың, тыныс алу және ас қорыту жолдарының бұзылуын білдіреді. Мойынды жағаны шешкеннен кейін қарайды, сонымен бірге мойын омыртқа бөлігінің бүтіндігін, оның функцияларын тексереді, мойнынан зорлықпен өлтіру ізін іздейді.

Зардап шегушінің арқасын тексеру үшін ішіне немесе қырынан жатқызу керек, егер де мұндай мүмкіншілік болса, арқасына қол сұғып ұстап қарайды. Бұл жұмыс процесінде сүйектердің, жұмсақ тіндердің зақымдалған орындары, аурудың шоғырланған жерлері анықталады. Арқаны тексеру кезінде омыртқаның күйіне ерекше көңіл бөлу керек. Кеуденің алдыңғы бөлігін қарағанда бұғананың бүтіндігін олардың ортаңғы бөлігін басу арқылы тексереді, содан кейін зардап шегушінің терең дем алуын сұрайды; егер де қабырға және кеуде клеткалары зақымдалмаса, онда тыныс алу тұзу, ауырмайтын, бір қалыпты болады. Кеуденің үстіңгі жағын тексеріп болғаннан кейін ішті және жамбас сүйегіне тексеріс жүргізіледі. Қол-аяқты көзбен шолып тексеруде зақымданған жері болса қолмен тексеру біруақытта жүргізіледі.

Сонымен қатар қол-аяқтың қозғалыс функциясын, олардың бүтіндігін, сезімталдығын, деформацияның бар жоғын, жара болған жерді, қансырауын тексереді. Тексеру зардап шегушінің жай-күйін анықтауға мүмкіндік береді, едәуір зақымданған аумақтарды айқындайды, алғашқы жәрдем көрсету жолдарын белгілейді.

Алғашқы медициналық жәрдем көрсетуде маңызды элементтер адамның тірі болуы мен өлуінің негізгі белгілерін құтқарушылардың білуі болып табылады.

АЛҒАШҚЫ МЕДИЦИНАЛЫҚ КӨМЕК КӨРСЕТУ ҚҰРАЛДАРЫ.

Зардап шегушілерге ойдағыдай алғашқы медициналық жәрдем көрсету жағдайын жасау үшін құтқарушыда міндетті түрде қажетті құралдар, дәрі-дәрмектер, таңу материалы, арнайы құралдар болу қажет.

АЛҒАШҚЫ ЖӘРДЕМ АПТЕЧКАСЫ

Алғашқы медициналық жәрдем көрсетуге қажет құралдар және дәрі-дәрмектер жиынтығы алғашқы жәрдем аптечкасы деп аталады. Алғашқы медициналық жәрдем көрсетуге арналған дәрі-дәрмек аппараттары және басқада құралдар жиынтығын нақты жағдайларға есептелген және тәжірибеден өткізілгенінен таңдап алу қажет.

Алғашқы жәрдем аптечкасында міндетті түрде ауруды басатын, ыстық түсіретін, қабынуға қарсы, тынышталдыратын, антисептикалық құралдар, сонымен қатар таңғыш шүберектер, бинттер, мақта, бактерицидті лейкопластырь, қан тоқтататын жгут болу керек.

Аптечкада қайшы, пинцет, ине, шприц, күре тамыр қысымын өлшейтін құрал, термометр болса артық болмайды.

Зақымданғанда, жарақаттанғанда, терісі сыдырылған жараларда, кесіп алғанда қан тоқтату үшін жгут (шалбар бауы, тығыз белдік), жеке таңатын пакет, стерилденген жара таңғыш, салфеткалар, (таза шүберек, гүлді болмау керек), бактерицидті пластрь, 5 % йод ерітіндісі, 1% бриллиантты жасыл дәрі, марганецті қышқыл калий, сутегі тотығы, медициналық спирт, БФ-6 желімі керек.

Сынықтарда таңғыш қалақ, корсет, қолдан жасалған құралдар (қатты картоп, фанера, тақтай, таяқ, оралған журнал және т.б.) қажет.

Алғашқы жәрдем аптечкасын міндетті түрде үнемі жаңа дәрілермен толтырып отыру қажет. Оларды қолданар алдында сақтау мерзімін, герметикалық орауышын, қолдану нұсқаулығының болуын тексеру керек.

Қорытынды

Тұтас дененің (ұлпаның, мүшенің) болмашы сызат түсуінен бастап толық езіліп-жаншылуы мен бөлшектеліп қалуына дейінгі қандай да болсын бұзылуы зақымдану деп

аталады. Зақымдану дененің анатомиялық тұтастығын бұзбай-ақ, жұмыс істеуін нашарлатуы мүмкін. Бұған жүйкенің ұзақ уақыт қысылып, кейіннен оның сал, қояншық ауруларына ұласуы мысал бола алады.

Күнделікті тіршілікте кейбір зақымдану түрлері өте сирек кездеседі, ал басқа бір түрлері халықтың бірдей топтары арасында белгілі бір жағдайларда жиі аңғарылып тұрады. Еңбек және тұрмыс жағдайлары ұқсас адамдарда біртектес жарақаттардың қайталанып отыруы медицина тілінде жарақаттану (травматизм) деп аталады.

Жарақаттану мынадай түрлерге бөлінеді:

1. Өндірісте (өнеркәсіпте, ауыл шаруашылығында) жарақаттану;
2. Көлікте (автомобиль, темір жол, су көлігі, әуе көлігі) жарақаттану;
3. Көшеде жарақаттану (адамдардың көшеде құлап қалуынан, құлаған заттардың соғуынан, т. б. зақымдану);
4. Тұрмыстық жарақаттану (тұрмыста кездейсоқ себептерден зақымдану: баспалдақтан құлау, тұрмыстағы қолданылатын заттардан зақым алу, т. б. немесе төбелес, кісі өлтірушілік, өзін-өзі өлтірушілік және т. б. кезінде қасақана жасалатын зақымдар);
5. Әскери қызметшілердің соғыс кезіндегі және бейбіт кездегі жарақаттары болып табылатын әскери жарақаттану;
6. Спортпен айналысқан кездегі спорт жарақаттары.

Жарақаттанудың әрбір түрінің өз ерекшеліктері болады, олар оқиғалардың мән-жайларына ғана емес, келтірілген зақымдардың сипатына да байланысты. Мәселен, өндірісте жарақаттанғанда — жаралану, көшеде — сынық, спортта соғып алу мен сiңiрдiң созылуы сияқты түрлері көбірек орын алады.

Сот-медицина тәжірибесінде оқиғалардың мән-жайы, әсіресе, тергеу басталған кезде көбінесе беймәлім болып қалады. Сондықтан қалай зақымданғандығын және зақымдардың сипаты мен ерекшеліктері бойынша олардың жасалған мерзімдерін анықтаудың зор маңызы бар.

Сот-медицина травматологиясының негізгі міндеттерінің бірі — зақымдардың сипаты негізінде жарақат салынғандағы құралды анықтау. Әсіресе әр түрлі доғал заттармен немесе құлау салдарынан соғылып жарақаттанған жағдайларда зақымдалудың себебі мен қалай болғанын анықтау өте қиынға. Сондықтан соққының күші мен шапшаңдық мөлшерін қолдана отырып, дененің эксперименталдық зақымдануын зерттеу мен алынған зақымдардың морфологиясын кейіннен зерттеудің маңызы зор. Эксперименталдық зақымдану Морфологиясын күнделікті өмірде кездесетін ұқсас зақымдармен салыстыру сот травматологиясы мәселелерін шешуге көмектеседі.

Мәселен, сот медицинасының мамандары мөлшерленген динамикалық және статикалық күш түсіру жағдайында бас сүйегі мен омыртқалардың зақымдануын модельдеу жөнінен кешенді түрде көп жұмыс жүргізді. Бұл жұмысқа олармен бірге травматологтар, анатомдар, физиологтар, спорт және авиация медицинасының мамандары, инженерлер мен математиктер қатысты. Денені автомашина басып кеткенде немесе соғып кеткен кезде автомобиль кабинасы ішінде, сондай-ақ жазық жерге құлаған жағдайда баспен соғылған кезде алынатын жарақат сияқты бас сүйегі мен омыртқалар зақымдануының бірқатар модельдері жасалды. Бұл әдістемелер соғылысу шапшаңдығына, соққылардың күшіне, пайда болатын салмаққа, бастың және соғылысатын беттерінің серпімділік қасиеттеріне (қалпына келу коэффициенті) қарап, қозғалып келе жатқан дененің басы мен омыртқасының зақымдану туғызады.

Эксперименттер жұмысқа қатысушылар құрастырған арнаулы стенд-құрылғылардың көмегімен биоманекендерде (өліктерде) жүргізіледі. Зерттеудің морфологиялық әдістерімен қоса, эксперименттерде антропометриялық және

рентгенологиялық әдістер, киноға шапшаң түсіру, тензометрия, пайда болатын салмақты анықтау қолданылды.

Зерттеушілер әсер ететін күштердің нақты ауқымы мен пайда болатын зақымдардың (сызаттардың, жаралардың, сынықтардың, атап айтқанда, бас сүйек шытынауының шоғырлануы мен бағыттарының және т. б.) ерекшеліктері арасындағы белгілі бір заңдылықтарды анықтайды. Ашылған заңдылықтар аңғарылған зақымданулар бойынша, соның ішінде бас сүйек сынықтарының ерекшеліктері бойынша жарақат механизмі мен әсер ететін күштердің ауқымын іс жүзінде анықтауға мүмкіндік береді.

Пайдаланған әдебиеттер тізімі:

1. М.Мырзабеков. Жазатайым жарақат алсаңыз. Алматы, 1987 ж.
2. О.Д.Дайырбеков, Б.Е.Алтынбеков, Б.К.Торғауытов, У.И.Кенесариев, Т.С.Хайдарова. Аурудың алдын алу және сақтандыру бойынша орысша-қазақша терминологиялық сөздік. Шымкент. "Ғасыр-Ш", 2005 ж.
3. Шаңырақ: Үй-тұрмыстық энциклопедиясы. Алматы: Қаз.Сов.энцикл. Бас ред., 1990 ж.
4. О.Д.Дайырбеков, Б.Е.Алтынбеков, Б.К.Торғауытов, У.И.Кенесариев, Т.С.Хайдарова Аурудың алдын алу және сақтандыру бойынша орысша-қазақша терминологиялық сөздік. Шымкент. "Ғасыр-Ш", 2005 жыл.
5. Қазақстан Республикасы Төтенше жағдайларды және өнеркәсіптік қауіпсіздікті мемлекеттік бақылау комитетінің 2008 жылғы «22» қыркүйектегі № 39 бұйрығымен келісілген. Зардап шеккендерге алғашқы медициналық көмек көрсету туралы әдістемелік нұсқаулар.
6. Қ.Т. Жантасов, М. Қ. Жантасов, Е.Н. Кочеров, А.С. Наукенова. «Еңбекті қорғау және тіршілік қауіпсіздігі» Алматы.2012ж.
7. Ш.Т. Бейсебаев. «Еңбек қорғау және тіршілік қауіпсіздігі», Оқу-әдістемелік құрал, Шәкәрім атындағы СМУ. Семей.2011 ж.
8. М.А. Нұржасаров и другие. Охрана труда. Астана.2007 ж

ROTOR-STATOR METHOD OF REMOVING THE ENERGY VOLTAGE OF TORNADO AND ACCUMULATION ITS ENERGY

Daurenbek Azenuly Aubakir
Aidana Munalbaikyzy Sagynova
Shyngys Sarsenbekuly
Erzhan Erbolatuly Sundet
Ybyrai Kadirbaiuly Sagiev
Isatai Toilybekovich Sarsenov

L.N.Gumilyov Eurasian national university, 010010, Astana, 2, Satbaev St.

This article discusses a possible way to curb tornadoes, which often takes place in the Americas. It brings tremendous destruction and irreparable at times innumerable human sacrifices - hundreds, thousands of dead and wounded. Being technically the richest and technologically advanced superpower, it is hard to believe that the US is not at least able to actively combat such a natural element. American specialists have no shortage of laboratory tests and in-situ tests directly in natural conditions. We believe that the US can at least cut down the grandiose destruction and countless irreplaceable human sacrifice.

Keywords: tornado, destruction, human victims, vortex cavitation, cruise missile, controlled movement, rotor-stator, accumulator, stabilization, fenders

Introduction: Natural cataclysms on a global scale have recently become more frequent. In the ocean and coasts of the oceans, as well as in the continental sea area, huge tsunamis, cyclones and typhoons became frequent.

1. America is attractive to cataclysms, generated by a tornado

Especially America (USA) is the country that is most susceptible to such natural elements as tornadoes. It is there that the most destructive and powerful tornadoes in the world are born. Every year, the US attacks about a thousand different tornadoes, but most of them do not cause much concern, but sometimes there are monsters that demolish everything in their path, it's about them that is told in the video. Tornado in Joplin, Missouri tornado in Oklahoma, tornado in Alabama, tornado in Nebraska, tornado in three states - the most destructive tornado (Fraunhofer Diffraction - On the bottom join VSP Group Partner Program (<https://youpartnerwsp.com/ru/join?79044>)).

The tornado of the last 30 years has claimed the lives of a million people in the United States and caused the destruction of dozens of cities and towns. Such frequent destruction with human casualties, although it is being restored, thanks to the powerful economic state of America, but each time brings troubles that are irreplaceable in relation to unjustified human losses. Only it is not clear why the Americans took the "habit of" calling them "beautiful women's names (!?): Katrina, Polina, Nina, Sandy, Wilma, etc."

2. What do scientists and experts in tornadoes

The following documentary Kevin Bacon will tell you about the world-famous and most terrible natural disasters and catastrophes of modern human history. Whirlwinds, tornadoes, hurricanes, earthquakes, tsunamis: all this will take thousands of thousands of human lives and cause damage in billions of thousands of US dollars. This documentary will be of interest to all those who like to watch documentaries about animals, as well as documentaries Discovery, National Geographic Channel and Animal Planet. In them, you can

watch documentaries online for free in good quality. Documentaries on these channels are very interesting and informative. Films of 2015 - new documentaries Ren-TV, BBC, Discovery and National Geographic, see the well-known YouTube channel ([https://www.youtube.com/channel/UC7-W ...](https://www.youtube.com/channel/UC7-W...)).

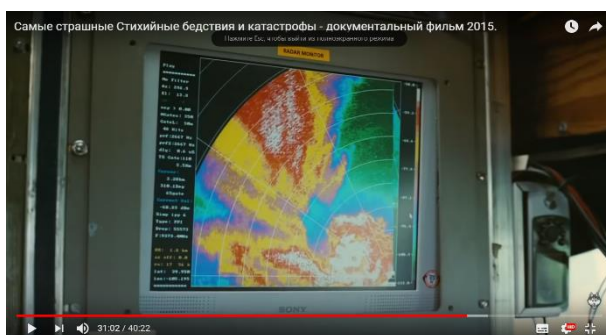
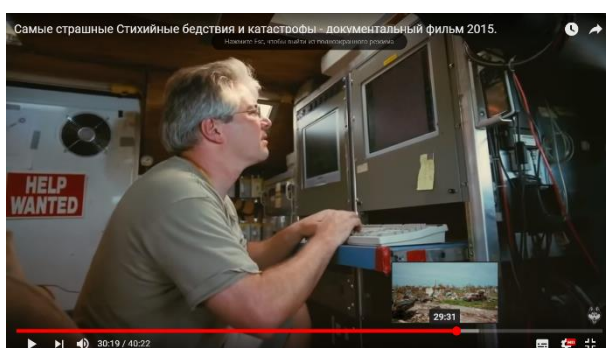



(06-11-2017 <https://www.youtube.com/watch?v=ifjdPy2nJOM>)

This film is available on the Internet under the standard YouTube license. Having copied a number of frames of this video, we also wanted to show the work of specialists in tornadoes, which literally hunted for tornadoes on two trucks equipped with radars. As one of them put it, this time they achieved their goal to which they had long sought, namely, they managed to capture, capture and document in all their glory the processes of origin, unfolding and development of a tornado, as well as the damage brought by the terrain where its march dramatically ended, setting the maximum speed of this tornado to 480 km / h. In other videos, we saw how the tornado experts examined a tornado on a special flywheel, also with a radar, even flying along the edges through it. Of course, scientists have identified and refined many parameters: speed, pressure, width and length of the trunk, the sparsity or density of the air flow, the distribution of temperature in different layers, etc. American scientists in the sixties of the last century ordered the closed laboratory of ONIL-9 (headed by Alexander Merkulov) in the Kuibyshev Aviation Institute of the Soviet Union, French engineer J. Ranke's cavity pipe also for the study of tornadoes [1].

3. Our proposal to develop a technology to curb tornadoes

3.1 What is inaction - rabbitobedience to the Americans in front of a tornado

One can not help being surprised that the most powerful power in the world, which does not want to cause "Desert Storm" through its military interventions in Asian countries,

is to develop an SDI-system to protect against a missile attack in space from a potential equal enemy, launching interplanetary probes that repeatedly landed its envoys on the surface of the Moon, which launched such orbiting telescopes as Hubble Space Telescope, Casarium, interplanetary space probes Voyager 1 and Voyager 2, flying around all the planets of the solar system, aniruyuschaya colonization of the Moon and Mars, could not prevent a tornado or even obscures its devastating effects.

Half a century of research and examination of the tornado gave a lot of food for taking some kind of cardinal measures to counter this natural phenomenon. But, as you can see, Americans only know how to "admire" the whistle of this phenomenon at first, and then - to gasp from his pranks, as if a tornado are their playful offspring.

Perhaps this is due to the fact that although the Americans studied the tornadoes capitally, they are still not perceived as the essence of the internal mechanism of the phenomenon and the reason for the enormous, almost unnatural power: "where does not it come from - hail!", "Whence do not get it - splashes the fire!", still the Russians say: "from the pool - into the fire!", and the Kazakhs say: "hail will fall into the head - if the eye does not roll out, then the fire will shine!"...

The essence of these supernatural phenomena, it turns out, is the effect of vortex cavitation, which takes place in many natural phenomena, giving them magical power and energy tension [2] - [3]. Let us quote from these sources the following excerpts: "In all these amazing phenomena (ie - in cyclones and typhoons, in tornadoes, hurricanes and, even more so, in strong vortices), the culprit is vortex cavitation. The phenomenon of cavitation is not just a source of additional energy, cavitation, more precisely, the progenitor of free energy, opposing the spontaneous growth of entropy in nature, as well as radiation"[2, p. 362], [3, c. 267].

"Thus, the birth and formation of ball lightning is a cavitation process in ordinary lightning, i.e. in them also bubbles are formed, like in a steam-air plasma, and they are charged: they also collapse and everything else is the same as in the usual vortex cavitation phenomenon, but due to a combination of electricity and cavitation, magnetism and cavitation, in space and high permeability"[2, c. 364], [3, c. 268]. These scientific discoveries are confirmed by the Author's certificate: No. 2296 of 10.10.2017, IS 009992 on the state registration of rights to the copyright object of the Republic of Kazakhstan (in co-authorship: Azen Y.D. and Aubakirov K.A.).

3.2 We will go to America and show how to curb the tornado

Imagine a ship, say "Flying Dutchman", but instead of a motor a generator-battery, i.e. From the screw, a generator can be started and, thereby, it generates energy, and it accumulates the battery. Then, when it's necessary, the reverse process will go: the battery gives the generator the accumulated energy and the generator, now, in the role of the motor, the screw rotates and retakes the work.

Then imagine, now, instead of this ship, a truly flying winged smart-rocket (smart-rocket) - a huge and small, in general, different, almost the kind that Americans bring down on the heads of civilians in different parts of the globe.

CM (cruise missile) is made in accordance with the airplane scheme (monoplane), it has a body of cylindrical shape with an ocular fairing of the head part, a folding and recessed wing in the central part and a cruciform stabilizer in the tail section. The case is made of strong aluminum alloys, graphite epoxy plastics and radio-transparent materials.

3.3 Modernization of the cruise missile, turning it into a vortex-absorbing SC-WSM

We must modify this CM "Tomahawk" and must turn it into a self-controlled winged smart missile (SC-WSM). This rocket should find a tornado, enter the thick of internal processes, take a vertical position and be recharged from the torsion-rotational movements of the air streams, while making the tail feathers of the wings rotate.

Figure 1. Internal sectional view CM "Tomahawk"

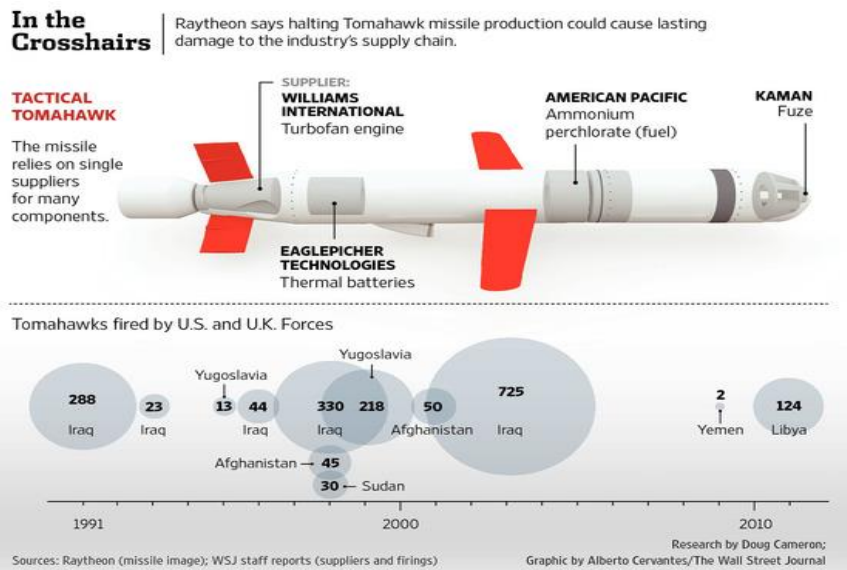
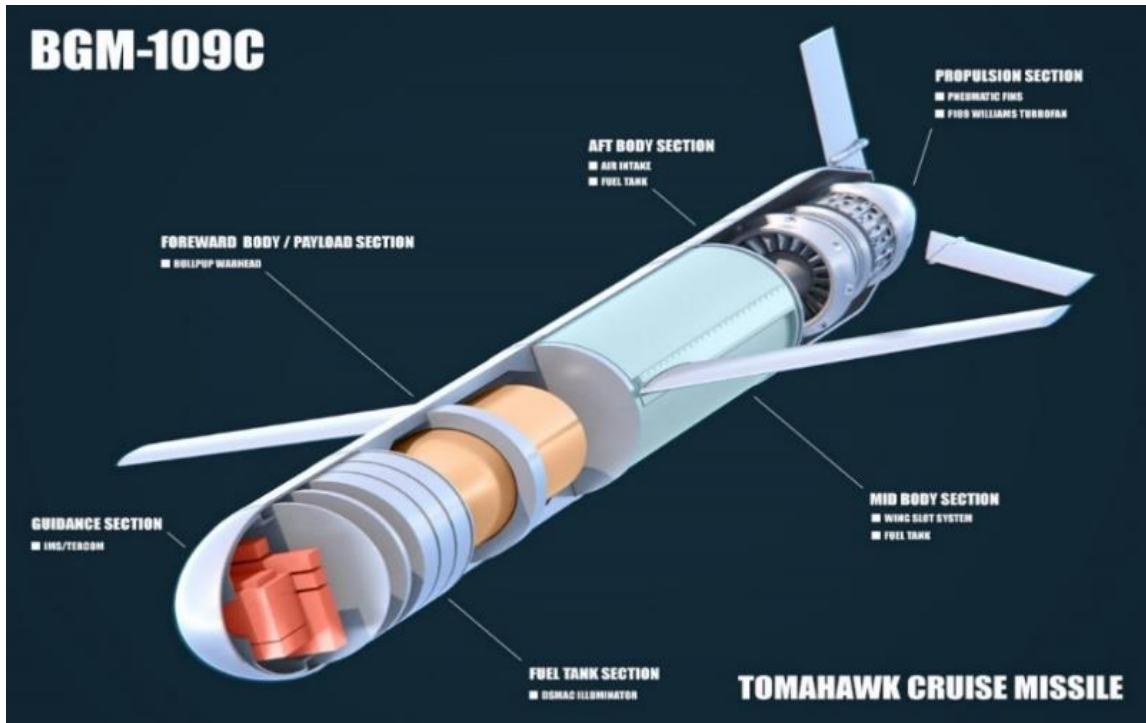

Figure 2.Arrangement of structural parts CM "Tomahawk" and the schedule for the use of these CMs U.S. and U.K. Forces in different regions

Clearly for conversion - use for that noble purpose, which we are discussing CM "Tomahawk" will have to be heavily modified - the internal content had a purely military

purpose, now they need to be replaced (see Figure 1!): at the top instead of additional fuel section is located battery section; in the central part, on the different sides of the wings are placed a rotor-stator section with an even number of generators - for the stability of the object while working in the crucible of the tornado, while the wings themselves must be assembled into the body of the rocket; head section of the maintenance section is preserved, but its functions are corrected: accuracy of guidance, self-control of the required functions, but we need to monitor the operation of generators, the state of the batteries, and if necessary the missile must leave the tornado zone and spread its wings back to base; discharged, back to the tornado, etc. as long as the excess voltage in it remains.

The rotor liners are placed obliquely at 45°, i.e. symmetrically to the vortex tornado flow, rushing from above or below, in any case, the generator generates a EE, if necessary, the rocket can be fed by the same energy.

After a thorough modernization, CM "Tomahawk" will turn into SC-WSM and, now, their track record will not be determined by the boycott of different countries (see Figure 2!), but by dulling the deadly tornadoes.

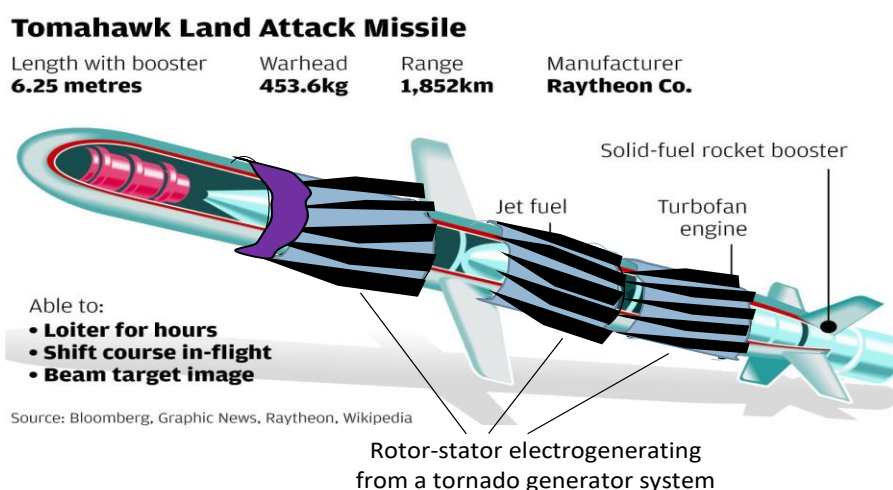

Figure 3. Modernized and transformed into SC-WSM CM "Tomahawk"

Thus, the tail unit turns into a rotor, and the nozzle - into a stator. The engine can not be removed, since it is needed for the flight of the CM to a tornado, and after the removal and production of energy, it must return to the original location of the dislocation. After returning, the batteries are replaced with others.

If there is a device for transmitting wireless EE (electro energy) transmission over a distance (such as Nikola Tesla), it would be possible to transmit electricity to consumers while the fuel reserve is available while in the tornado mouth.

List of used literature:

1. AUBAKIR D.A., Revinov N.M., AZEN Y.D., Zharmakin B.K., Aubakirov K.A., Mambetkulov D.N. Lasso-vortex cavitation technology – originally from space technologies. // Materials of the international scientific and practical conference "Through Science - to Space", dedicated to the 25th anniversary of the first space flight of the first Kazakh cosmonaut Aubakirov Tokhtar Ongarbayevich (11.10.2016, Astana). – Astana: Publishing house of the University "Turan-Astana", 2016. – 237-241 pp.

2. AUBAKIR D.A., AZEN Y.D., Aubakirov K.A. The effect of vortex cavitation, its role in innovative technologies of heat power engineering. // Integration of the Scientific Community to the Global Challenges of Our Time (7-9, March, 2017, Osaka, Japan): materials

of the II international scientific-practical conference. In three volumes. Volume I. – Osaka, Japan: Regional Academy of Management, 2017. – 358-365 pp.

3. AUBAKIR D.A., Aubakirov K.A. Cavitation, as a synergetic effect and a philosophical category of natural-artificial nature. // Integration of the Scientific Community to the Global Challenges of Our Time (7-9, March, 2017, Osaka, Japan): materials of the II international scientific-practical conference. In three volumes. Volume II. – Osaka, Japan: Regional Academy of Management, 2017. – 263-270 pp.

ПОВЕДЕНИЕ ЧЕЛОВЕКА В ОПАСНЫХ СИТУАЦИЯХ

Еркебулан Адилет Ерланулы

Студент 4 курса специальности «Психология»

Гришаева Ольга Валентиновна

Научный руководитель, к. б. н., кандидат биологических наук

Казахско-Русский Международный университет, Актобе, ул. Айтеке би, 52;

В статье описываются механизмы формирования особенностей поведения человека в опасных ситуациях. Раскрывается необходимость проведения заблаговременной психологической подготовки людей к рациональному поведению при угрозе здоровью или жизни.

Ключевые слова: стресс, чрезвычайная ситуация, экстремальная психология, эустресс, дистресс, стадии развития стресса.

В современном мире стресс сейчас является, бесспорно, актуальной проблемой. Наиболее остро подверженность влиянию стресса проявляется в критических ситуациях чрезвычайного характера.

Частота, с которой в мире происходят чрезвычайные ситуации, обуславливает огромное количество пострадавших. Однако, если человек смог пережить, значит, он не просто испытал стресс, но и на какой-то миг смог его преодолеть что позволило ему выжить, но на этом воздействие стресса на него не заканчивается т.к. такие катастрофы не редко оставляют как физические, так и психологические шрамы при этом их глубина может быть разной и зависеть от субъективных или др. причин [1, 2]. Поэтому помощь таким людям и повышение уровня стрессоустойчивости населения должна быть первоочередной задачей на пути к снижению жертв таких катастроф и именно поэтому стресс при чрезвычайных ситуациях так актуален в современном мире.

В ходе реализации научно-исследовательской работы студентов «Чрезвычайные ситуации: правила поведения при ЧС, оказание первой доврачебной помощи пострадавшим» проведено исследование проблемы влияния стрессовых ситуаций на оценивание сложности ситуации и выхода с оптимальным результатом.

Цель работы – осветить психологические способы помощи пострадавшим при ЧС, а также найти способ психологической подготовки к некоторым стрессовым ситуациям.

Определен способ проведения мероприятий, направленных на оказание психологической помощи пострадавшим при ЧС, а также проведен ряд тренингов для повышения уровня стрессоустойчивости.

Во время работы в проекте я выявил, что психологическая помощь пострадавшим является очень тяжелой и кропотливой, требующей большой отдачи, как от специалиста, так и от окружения пострадавшего, но благодаря тренингу на повышение уровня стрессоустойчивости эта работа станет чуть проще.

Далее я планирую продолжить разработку анкет для определения у участников проекта и других студентов степени психологической подготовленности к рациональному поведению в опасных для жизни ситуациях. Необходимо также разработать и провести тренинги для повышения стрессоустойчивости с дальнейшим анализом результатов исследований.

Список использованной литературы:

1. Ромек В. Г. Психологическая помощь в кризисных ситуациях. – М.: Речь, 2007. – 256 с.
2. Рекомендации по оказанию психологической помощи. – URL: http://www.vkogps.kz/ru/emergency04_01.htm (дата обращения: 12.11.2017 г.).

МЕТОДЫ УПРАВЛЕНИЕ РИСКАМИ

Есенбай Әлия

Студент 3 курса специальности - «БЖиЗОС»

Имангазин Марат Кыдырбаевич

Научный руководитель, доцент кафедры

«Технических и естественно-научных дисциплин»

Казахско-Русский Международный университет; 030006, Актобе, ул. Айтекеби, 52;

В данной статье рассмотрены права и обязанности инженера по охране труда. Проведя анализ законодательства, должностных инструкции разных стран мы попытались создать наиболее универсальный перечень прав и обязанностей.

Ключевые слова: охрана труда, промышленная безопасность, инженер по охране труда, предприятие, право, обязанность.

Под стоимостью риска следует понимать фактические убытки предпринимателя, затраты на снижение величины этих убытков или затраты по возмещению этих убытков и их последствий. Правильная оценка действительной стоимости риска позволяет объективно представлять объем возможных убытков и наметить пути к их предотвращению или уменьшению, а в случае невозможности предотвращения убытков обеспечить их возмещение. На основе имеющейся информации об окружающей среде, вероятности, степени и величине риска разрабатываются различные варианты рискового вложения капитала и проводится оценка их оптимальности путем сопоставления ожидаемой прибыли и величины риска. Целью управления финансовым риском является снижение потерь, связанных с данным риском до минимума. Потери могут быть оценены в денежном выражении, оцениваются также шаги по их предотвращению. Экономическая защита заключается в прогнозировании уровня дополнительных затрат, оценке тяжести возможного ущерба, использовании всего финансового механизма для ликвидации угрозы риска или его последствий.

Дадим характеристику четырем методам управления риском на предприятии: упразднение, предотвращение потерь и контроль, страхование, поглощение.

1. Упразднение заключается в отказе от совершения рискового мероприятия. Но для финансового предпринимательства упразднение риска обычно упраздняет и прибыль.

2. Предотвращение потерь и контроль как метод управления финансовым риском означает определенный набор превентивных и последующих действий, которые обусловлены необходимостью предотвратить негативные последствия, уберечься от случайностей, контролировать их размер, если потери уже имеют место или неизбежны.

3. Сущность страхования выражается в том, что инвестор готов отказаться от части доходов, лишь бы избежать риска, т.е. он готов заплатить за снижение риска до нуля. Для страхования характерны целевое назначение создаваемого денежного фонда, расходование его ресурсов лишь на

покрытие потерь в заранее оговоренных случаях; вероятностный характер отношений; возвратность средств. Страхование как метод управления риском означает два вида действий: 1) перераспределение потерь среди группы предпринимателей, подвергшихся однотипному риску (самострахование); 2) обращение за помощью к страховой фирме. Крупные фирмы обычно прибегают к самострахованию, т.е. процессу, при котором организация, часто подвергающаяся однотипному риску,

заранее откладывает средства, из которых в результате покрывает убытки. Тем самым можно избежать дорогостоящей сделки со страховой фирмой. Когда же используют страхование как услугу кредитного рынка, то это обязывает финансового менеджера определить приемлемое для него соотношение между страховой премией и страховой суммой. Страховая премия - это плата за страховой риск страхователя страховщику. Страховая сумма - это денежная сумма, на которую застрахованы материальные ценности или ответственность страхователя.

4. Поглощение состоит в признании ущерба и отказе от его страхования. К поглощению прибегают, когда сумма предполагаемого ущерба незначительно мала и ей можно пренебречь. Прозрачность результатов деятельности каждой компании необходима всем субъектам финансовых отношений. Государство заинтересовано в налогах, кредиторы - в возврате кредитов, поставщики - в платежеспособности клиентов. Инвесторы - 101 собственники (акционеры) вправе рассчитывать на приемлемый уровень доходности и соответственно рискованности своих вложений. В связи с этим в сфере предпринимательства за рубежом все большее внимание уделяется вопросам, связанным с наблюдением и предупреждением на предприятиях опасных ситуаций собственного развития. В частности, в рамках анализа и интерпретации годовых итогов деятельности в пояснительной записке к балансу представляется необходимым освещать риски будущего развития предприятия. В целом оценка риска представляет собой определение качественным либо количественным способом величины (степени) риска. С точки зрения налогового контроля выделяют риски обнаружения и риски доказуемости. Риски доказуемости отличаются от рисков обнаружения тем, что риски доказуемости нужно доказывать только через суд. Выбор метода управления риском является сложной задачей и зависит от конкретной ситуации на предприятии (каждая из которых уникальна), от способностей и знаний человека, принимающего решение, от формулировки цели управления риском и т.д. Заранее составленных рецептов на все случаи жизни не существует, поэтому при принятии решения следует опираться на

общие методологические подходы, преломляя их к конкретной хозяйственной ситуации.

В случаях, когда имеются статистическая информация или устойчивые прогнозы экспертов, применяют следующие методы управления рисками:

- избегание риска
- принятие риска на себя
- передача риска
- сокращение риска
- страхование риска

Список использованной литературы:

1. Агафонова, И.П. Обзор методов управления рисками инновационного проекта / И.П. Агафонова // Менеджмент в России и за рубежом. – 2004. – № 6. – С. 12-17.
2. Балабанов, И.Т. Риск-менеджмент / И.Т. Балабанов. – М.: Финансы и статистика, 2006. – 403 с.
3. Бартон, Л. Комплексный подход к риск-менеджменту: стоит ли этим заниматься / Л. Бартон. – М.: Наука, 2003. – 243 с.
4. Вяткин, В.С. Принятие финансовых решений в управлении бизнесом / В.С. Вяткин. – М.: Экономика, 2000. – 168 с.
5. Гарантуров, В.Н. Экономический риск / В.Н. Гарантуров. – М.: Дело и Сервис, 2006. – 347 с.

6. Глухов, В.В. Финансовый менеджмент / В.В. Глухов. – СПб.: Специальная литература, 2005. – 446 с.
7. Грядов, С.И. Риск и выбор стратегии в предпринимательстве / С.И. Грядов. – М.: Дело, 2003. – 152 с.
8. Дубров, А.М. Моделирование рискованных ситуаций в экономике и бизнесе / А.М. Дубров. – М.: Дело, 2000. – 319 с.
9. Кадинская, О.А. Управление финансовыми рисками / О.А. Кадинская. – М.: ИНФРА-М, 2000. – 295 с.
10. Качалов, Р.М. Управление хозяйственным риском / Р.М. Качалов. – М.: Наука, 2002. – 192 с.
11. Клейнер, Г.Б. Предприятие в нестабильной экономической среде, риски, стратегии, безопасность / Г.Б. Клейнер. – М.: Перспектива, 2001. – 503 с.
12. Коротков, Э.М. Антикризисное управление / Э.М. Коротков. – М.: Экономика, 2003. – 432 с.
13. Лапуста, М.Г. Риски в предпринимательской деятельности / М.Г. Лапуста. – М.: ИНФРА-М, 2003. – 251 с.
14. Лялин, В.А. Финансовый менеджмент / В.А. Лялин. – СПб.: Юность, Петрополь, 2004. – 694 с.
15. Малашихина, Н.Н. Риск-менеджмент / Н.Н. Малашихина. – М.: Дело, 2004. – 320 с.

ОБЗОР СУЩЕСТВУЮЩИХ СИСТЕМ УПРАВЛЕНИЯ

Жаулибаев Данияр Жанболатович

Айжарықов Ернұр Ерболатович

Студенты 3 курса специальности «Автоматизация и управление»

Сейтенов Даурен Сакенович

*преподаватель кафедры Технических и естественно-научных дисциплин, магистр
Казахско-Русский Международный университет, 030006, Актөбе, ул. Айтеке би, 52;*

В данной статье произведен обзор существующих систем управления в мире.
Ключевые слова: регулятор, система управления, синтез, ГТД.

Введение

В настоящее время ЭГТУ создаются на базе номенклатуры ГТД, выпускаемых на предприятиях авиационной промышленности. По мощности создаваемых энергоустановок и используемых ГТД можно выделить следующие классы, таблица:

Таблица – Номенклатура энергоустановок

Фирма-производитель	Тип ЭГТУ	Тип ГТД	Мощность ЭГТУ (МВт)
Siemens	SGT-A35 RB	RB211	34 и 38
Пермское ОАО «Авиадвигатель»	ГТУ-12П	ПС-90	12
	ГТУ-16П	ПС-90	16
	ГТУ-25П	Д-30	2.5
General Electric (GE)	LM2500	CF6-6 TF-39	22-24
НПКГ «Зоря-Машпроект»	ГТУ-15	ДЖ-59Л3	12

Цель и задачи исследования

Целью настоящей работы является разработка автоматизированной системы управления (АСУ) энергетической газотурбинной установкой (ЭГТУ) на основе математического и имитационного моделирования (в графической среде Simulink), анализа устойчивости и оценки качества переходных процессов.

Для достижения поставленной цели необходимо решить следующие задачи:

- 1) Анализ система управления и структуры система автоматического управления газотурбинного двигателя типа Siemens
- 2) Анализ система управления и структуры система автоматического управления газотурбинного двигателя типа General Electric

1.1 Система управления энергоустановкой Siemens

Газотурбинная установка Siemens SGT установлена на электростанции Цзин Нэн Гаоантунь в КНР. Структура системы автоматического управления ГТУ имеет замкнутый контур, как и многие другие классические структуры Siemens [17].

Система управления энергоустановкой Seimens SGT реализована в виде замкнутого контура в функциональном модуле FM458. Модуль имеет возможности быстрой обработки информации, основную защиту функций газовой турбины и замкнутого контура управления. Замкнутый контур в основном выполняет функции управления:

- запуска;
- скорости / нагрузки, температуры выхлопных газов, предельной нагрузки, предельного отношения давления компрессора, клапаном и т. д.

Система управления ГТУ Siemens разрабатывалась по типовой концепции проектирования Siemens - функция управления «выбор минимума». В различных рабочих условиях количество топлива контролируется селектором «минимума» RAK0F. RAK0F является макрокомандным модулем в системе управления Siemens, в котором минимальное значение из нескольких входов будет выбрано в качестве выходного значения (этот макрокомандный модуль предназначен для управления количеством топлива подаваемого в камеру сгорания, которое также имеет функции для моделирования).

Регулятор запуска, как пример

Работой ГТУ начинает управлять регулятор «запуска», который должен обеспечить частоты вращения компрессоров и поступление топливного газа до момента, пока не будет обеспечен массовый поток сжатого воздуха. При достижении необходимых пределов потока сжатого воздуха турбины смогут самостоятельно проворачиваться. Основная функция регулятора «запуска» - повысить скорость вращения компрессоров до номинальной скорости в течение процесса старта. Соответствующее ускорение скорости вращения турбин зависит от потока топливного газа. Блок «МИН» контролирует расход топливного газа, тем самым предохраняет ГТД от избытка топлива в камере сгорания. Как только регулятор «запуска» обеспечит номинальную скорость, сразу же отключается и потоком топливного газа регулирует блок «MIN» в соответствии с уставкой положения клапана.

Регулятор «запуска» использует следующий режим для управления топливом. Логика работы регулятора запуска показана на рисунке 1.1, в регуляторе запуска есть две функции, одну из которых выбирает блок «МИН» как выход. Управление потоком смешанного (с воздухом) газа во время запуска производится до тех пор, пока скорость турбин не достигнет 3000 об/мин, после регулятор запуска завершает работу.



Рисунок 1.1 - Функциональная диаграмма регулятора запуска

1.1 Система управления энергоустановкой General Electric

Система управления SPEEDTRONIC™ Mark VI - это современная система управления турбинами GE, имеющей историю более чем 30-лет успешной работы [16]. Она разработана как комплексная система управления, защиты и мониторинга генераторами и механическими приводами в виде газовых и паровых турбин. Она также является идеальной платформой для интеграции всех элементов управления электростанцией и для соблюдения баланса управления электростанцией. Аппаратные средства и программное обеспечение разработаны с тесной координацией между конструкцией турбины GE и инженерными системами управления, для гарантии того, чтобы разрабатываемая система управления обеспечивала оптимальные рабочие характеристики турбины. Благодаря Mark VI получают преимущества непревзойденного опыта GE в использовании передовой платформы управления турбиной.

Ядром системы управления является модуль управления, который доступен в каждом 13 или 21 слоте стандартной линейки модулей. Входные сигналы поступают на модуль управления через клеммные колодки с барьеров или короба клеммных колодок и с пассивным формированием сигнала. Каждый модуль ввода / вывода содержит процессор DSP TMS320C32 для цифровой фильтрации данных перед преобразованием в 32-разрядный формат с плавающей запятой IEEE-854. Далее данные помещаются в двухпортовое запоминающее устройство.

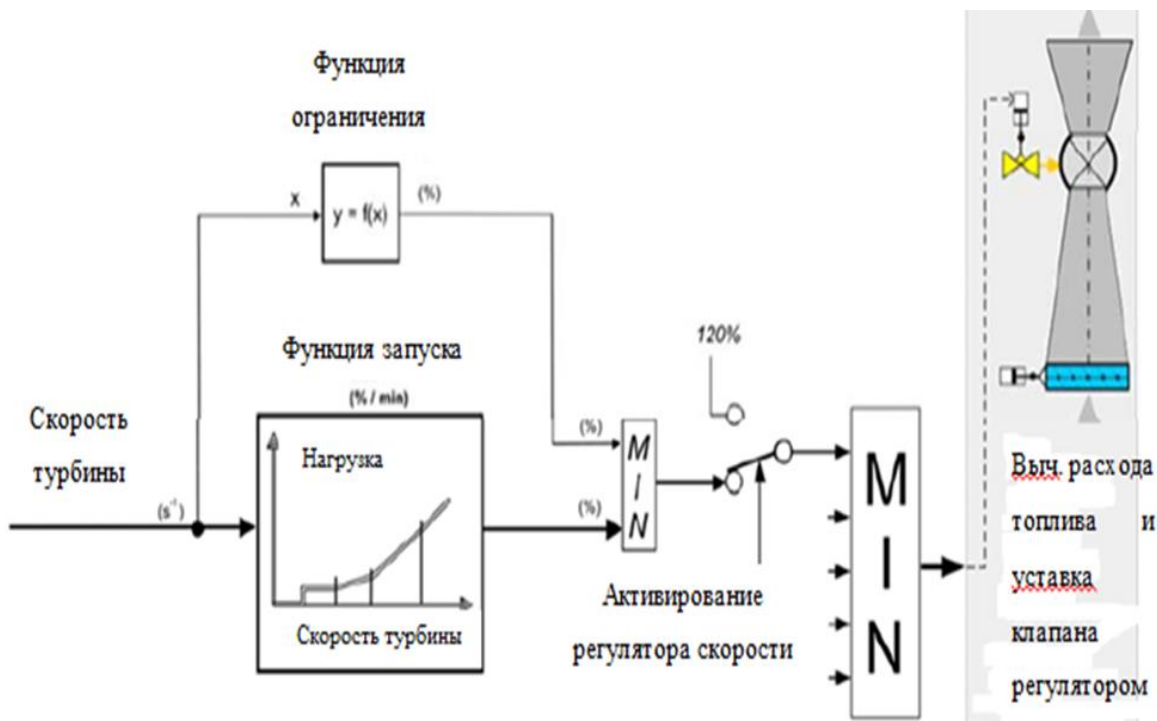
Система управления газовой турбиной SPEEDTRONIC™ выполняет множество функций управления, включая:

- расход топлива, воздуха и выбросов;
- определение турбинного топлива и последовательность включения вспомогательного оборудования для пуска, нормального и аварийного останова;
- выбор напряжения генератора и системы для синхронизации;
- мониторинг всех турбинных, управляющих и вспомогательных функций;
- а также защита от небезопасных и неблагоприятных условий эксплуатации.

Все эти функции выполняются в указанном приоритете интегрированным образом. Функция контроля скорости и нагрузки используется для управления потоком топлива в условиях частичной нагрузки, чтобы удовлетворить потребности регулятора. Регулирование температуры ограничивает расход топлива до максимума, согласующегося с достижением номинальной температуры обжига, и контролирует поток воздуха через впускные направляющие лопатки, чтобы оптимизировать скорости тепловой нагрузки при рекуперации тепла. Блок-схема систем управления топливом, воздухом и выбросами показана на рисунке 1.2. Вход в систему - это команда оператора для скорости (при отключенном состоянии от сети) или нагрузки (при подключении). Выходами являются команды для систем управления газом и жидким топливом, системы позиционирования направляющих лопаток и системы контроля над выбросами.



Рисунок 1.2 - Управление расходом топлива ГТД

Анализируя выше приведенные данные, можно сказать, что широкий диапазон мощностей энергоустановок, различные схемы ГТД и их автоматики, множество вариантов электрогенераторов со своими системами управления требуют индивидуального подхода к решению задачи ля начала

Список использованной литературы:

1. Арбузов Е.В., Сейтенов Д. Оценка робастности системы автоматического управления газотурбинным двигателем при различных цифровых регуляторах // Инженерный вестник. – 2015. №10. – С. 557-565.
2. Арбузов Е.В., Сейтенов Д. Синтез системы автоматического управления энергетической газотурбинной установкой // Сборник трудов Международной школы молодых ученых и специалистов в области робототехники, производственных технологий и автоматизации. – М: МГТУ «СТАНКИН», 2016. – С. 49-52.
3. Бейсенби М.А. Методы повышения потенциала робастной устойчивости систем управления. – Астана: ЕНУ, 2011. – 352 с.

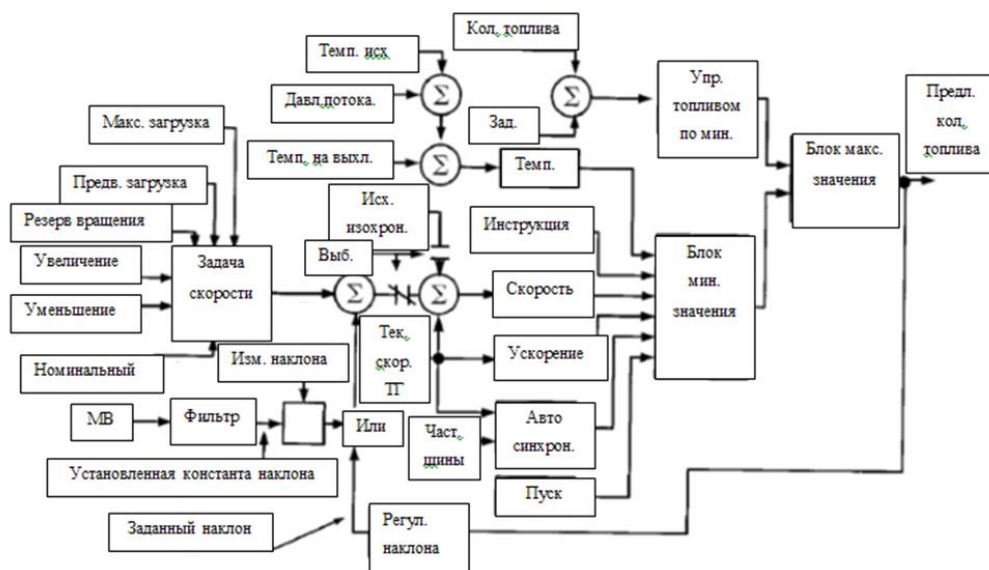
ҚОЙМАДАҒЫ ЛОГИСТИКАЛЫҚ ПРОЦЕС

Жидегали Темірлан Қуанышбекұлы

Қазақ-Орыс Халықаралық университетінің жанындағы Европалық университетінің 3-курс студенті

Қоймадағы логистикалық процесс өте күрделі, себебі ол қорларды жеткізу, жүкті өңдеу және тапсырыстарды физикалық бөлу қызметтерінің толық келісімділігін талап етеді. Іс жүзінде, қоймадағы логистика микро деңгейде қарастырылған барлық негізгі функционалдық бағыттарды қамтиды.

Түйінді сөздер: сатып алу қызметі, жүкті және оның құжаттамасын өңдеу, сату қызметі, қорларды жеткізу.

Қоймадағы логистикалық процес алдымен жеткізуді, жүктерді өңдеуді және тапсырыстың іс жүзінде таратылуын толық синхрондауды талап етеді.

Қоймадағы логистика іс жүзінде микро деңгейде қарастырылатын барлық негізгі жұмыс аймақтарын қамтиды. Логистикалық процесс технологиялыққа қарағанда әлдеқайда кең және мынадай салаларды қамтиды: жүктерді жеткізуді бақылау, қабылдау және түсіру, жүктерді тасымалдау және қоймада сақтау, тауарларды сақтау және сақтау, тапсырыс берушілердің тапсырыстарын қалыптастыру және жүктерді экспедициялау және тасымалдау болып табылады. Логистикалық процестің барлық элементтерінің жұмысы өзара байланысты және өзара байланысты қарастырылуы керек. Бұл тәсіл қойма бірліктерінің қызметін реттеуге ғана емес, қоймада аз шығындармен тауарлардың қозғалысын жоспарлау және бақылау үшін негіз болып табылады.

Логистикалық үдерісті шамамен үш бөлікке бөлуге болады:

- 1) сатып алу қызметтерін реттейтін операциялар;
- 2) жүкті және оның құжаттамасын өңдеуге тікелей байланысты операциялар;
- 3) сату қызметін реттейтін операциялар.

Сатып алу қызметінің тәртібі қорларды жеткізу және жеткізу тізбегін басқару арқылы жүзеге асырылады. Акцияларды жеткізудің негізгі мақсаты қойманың тауарлармен қамтамасыз ету болып табылады, егер тұтынушыны бұйрығы толығымен орындалатындай белгілі бір уақыт кезеңінде оны өңдеуге болады. Сатып алу қажеттілігін қойманың сыйымдылығына және сату командасымен кеңесуге негізделуі мүмкін екенін анықтау қажет.

Логистикалық үдерістерге: тауарларды түсіру және қабылдау, қоймадағы тауарларды тасымалдау және сақтау, тапсырыс беру және жөнелту, тапсырыстарды тасымалдау және экспедициялау, бос тауарларды жинау және жеткізу, қоймаға ақпараттық қызмет көрсету кіреді. Логистикалық жүйенің бұл компоненттерін егжей-тегжейлі қарастыру, акцияларды есепке алу және бақылау және тапсырыстарды жөнелту жүк ағындарын өңдеуді синхрондауды қамтамасыз етеді. Сондай-ақ, тиісті бақылау және есепке алу кезінде қойманың максималды көлемі пайдаланылады және қажетті сақтау шарттары қамтамасыз етіледі.

Жүк түсіру және қабылдау. Осы операцияларды жүргізгенде, келісімшарт жасасу кезінде белгіленген жеткізу шарттарын басшылыққа алу қажет. Келісімде көрсетілген ақпарат негізінде белгілі бір көлік құралын түсіру орындары және қажетті жүк тиеу-түсіру жабдықтары дайындалады. Тасымалдау шығындарын азайту және автокөлік құралдарының жұмыс уақытын азайту жүк түсіру орындары үшін арнайы жабдықты және ыңғайлы жабдықты таңдау арқылы жүзеге асырылады. Тауарларды тұтынушылардан тауарға ауыстыруды жеделдету және қоймадағы тауарлық

айналымды жүзеге асыру арқылы пайдалардың едәуір ұлғаюы және тауарлық-материалдық құндылықтарды сақтау шығындарының төмендеуі мүмкін екендігін анық аңғару қажет. Түрлі қойма аймақтарының арасында жүк қозғалысы ішкі қойма тасымалын қамтиды. Көлік операциялары жүк көтергіш машиналар мен көлік машиналары мен механизмдері арқылы жүзеге асырылады. Тасымалдау түсіру аймағынан қабылдау аймағына дейін, одан кейін сақтау аймағына, іріктеу және жүктеме рельсіне дейін басталады. Уақыт пен кеңістікте ең аз мөлшерде маршруттар арқылы қоймадағы тасымалдау жүзеге асырылуы тиіс. Бұл көлік схемасы операциялардың қайталануын болдырмайды және уақытты тиімсіз пайдалануды тоқтатады. Жабдықтардың бір түрінен екіншісіне шамадан тыс жүктеме саны ең аз болуы қадағалайды.

Сақтау үшін жүктерді орналастыру мен жинақтау кезінде сақтау процесі болып табылады. Сақтау алаңының көлемін тиімді пайдалану ұтымды сақтаудың негізгі қағидаты болып табылады. Сақтау жүйелерін, ең алдымен, қойма жабдықтарын оңтайлы таңдау оларды пайдалану тиімділігі үшін қажетті шарт болып табылады. Сонымен қатар, көтеру және көліктік жабдықтардың қалыпты жұмыс жағдайларын ескере отырып, жұмыс өтілімдері үшін бос орын аз болуы керек. Іріктеу процесі тұтынушылардың өтініштері бойынша тауарларды дайындаудан тұрады. Автокөлікті пайдалануды барынша кеңейту экономикалық лот бойынша тауарларды шоғырландыруға мүмкіндік береді, бұл өз кезегінде ақпараттық жүйені пайдалану арқылы жіберуді жеңілдетеді. Жеткізудің оңтайлы бағытын таңдау керек. Жүктеу рампасындада жөнелтулер жүреді. Қойма да, тапсырыс беруші де тасымалдауға және жүк тасымалдауына болады. Ең кең таралған қоймадан тапсырыстарды орталықтандырылған жеткізу. Тауарды біріктіруді және оңтайлы маршруттарды таңдауды ескере отырып, тасымалдаудың осы түріне байланысты тасымалдау шығындары азаяды және тұтынушыны қажетсіз қорлардың азаюына әкелетін шағын, бірақ жиі лоттар бойынша тауарларды жеткізу мүмкіндігі бар. Осы бажсыз тауарларды жинау және жеткізу есебінде шығыстар құрамында үлкен орын алмақ. Тасымалдаушыларға, контейнерлерге, палеттерге, орауыш құралдарына, сондай-ақ қала ішіндегі тасымалдау үшін көбінесе көп бағытталады, сондықтан жіберушіге қайтаруды талап етеді. Алмасу кестесін қатаң сақтай отырып, оңтайлы мөлшердің дәл анықталуы, тауардың тиімді алмасуына әкеліп соғуы мүмкін. Қойманың барлық бөлімшелерінің жұмысының байланыстырушы шыбағы - ақпарат ағындарын басқаруды көздейтін қойманың ақпараттық қызметі. Техникалық жабдықтарға байланысты ақпараттық ағындарды басқаруы не болмаса біртұтас жүйе немесе ортақ автоматтандырылған жүйенің шағын жүйесінің ажырамас бөлігі болуы мүмкін.

Қоймадағы логистикалық процесс әдетте технологиялық процестен әлдеқайда кең және мыналарды қамтиды:

- қорларды жеткізу;
- жеткізілімдерді бақылау;
- тауарларды түсіру және алу;
- қоймадағы жүктерді тасымалдау және ауыстырып тиеу;
- тауарларды сақтау және сақтау;
- тапсырыс берушінің тапсырыстары мен жеткізуін аяқтау;
- тапсырыстарды тасымалдау және экспедициялау;
- бос контейнерлерді жинау және жеткізу;
- бұйрықтардың орындалуын бақылау;
- қойманың ақпараттық қызметі;
- клиенттерге қызмет көрсету (қызметтер көрсету).

Логистикалық процестің барлық компоненттерінің жұмыс істеуі өзара байланыс және өзара тәуелділікте қарастырылуы тиіс. Бұл тәсіл қойма қызметтерінің қызметін үйлестіріп қана қоймай, сондай-ақ қоймада жүктің минималды шығындармен қозғалысын жоспарлау және бақылау үшін негіз болып табылады.

Пайдаланған әдебиеттер тізімі:

1. Мишина Л.А., Логистика лекциясының қысқаша мазмұны.
2. «Логистика». Төменде. Қызыл БА Аникина М., 1997
3. «Логистика». А.Д. Чудаев М., 2001.
4. «Логистика негіздері» / Под. Қызыл Л.Б. Миротин және VI Сергеева. М .: ИНФРА-М, 1999 ж.

АПОФИС АСТЕРОЙДЫНЫҢ КЕЛТІРУІ МҮМКІН ҚАУІПТЕРІ, ОЛАРДЫ БОЛДЫРМАУДЫҢ ЗАМАНАУИ ТЕХНОЛОГИЯЛЫҚ ШЕШІМДЕРІ

Жулумбетов Данабек

Лям Ислам

Сүндет Ержан

«Есептеу техникасы және бағдарламалық қамсыздандыру» мамандығы студенттері

Әубәкір Д. Ә.

Л.Н. Гумилёв атындағы ЕҰУ РЭТ кафедрасының профессоры

Сағынова А. М.

Ассистент, оқытушы, техникалық ғылымдар магистрі

Бұл мақала-баяндамада адамзатқа, жер өркениетіне, тіптен барша Биосфераға айықпас нұқсан келтіруге қауқарлы Апофис астероидының (Apothis 2004 MN4) Жер ғаламшарына мейлінше жақындап, үшінші мәрте дегенде Жердің өзіне дәл соқтығысатындығы туралы (13.04.2029; не 13.04.2036; не 12.04.2068) Интернетте жазылуда, хабардар етілуде. Міне осы нәубеттен Жерімізді қорғап, өзімізді аман сақтап қалудың бірнеше технологиялары мамандар тарапынан ұсынылуда. Сонымен қатар өз ұсынысын авторлар да келтіріп отыр.

Кіріспе. 2004 жылы ашылысымен бүкіл адамзаттың зәресін алып отырған қорқынышты жағдай Апофис астероидының (**Apothis 2004 MN4**) ұзындығы 325 м, массасы 50 млн тонна Жерге қарай беталысы және де мамандардың пікірінше, әр айналысында бірте-бірте жақындай түсіп, Жерге құлап, Биосфераға оңалмас нұқсан келтіру мүмкіндігі (13.04.2029; не 13.04.2036; не 12.04.2068), әсіресе 2029 жылы **NASA** мамандарының дәлелдеуінше, 37,6 мың км мейлінше жақын келмек, салыстырмалы айтсақ, Хаббл телескобы Жерден 35 мың км қашықтықта айналып жүр.

1. Астероидтың келбеті һәм Жерге қатысты әрекеттік жағдайы, мамандардың қауіптің алдын алу үшін қауіпсіздік шаралары

Кішкентай ғана ауытқу болса, Жермен соқтығысуы әбден мүмкін, тіптен ол жылы жанай өтсе де, 2036 немесе 2068 жылдары тіптен жақындап, 2068 жылы Жер өркениетіне, бүкіл биота атаулыға “ақырзаман – апокалипсис” әкелу ықтималдығы айтылуда (1-2-суреттер!) [1]-[3].



1-Сурет – Апофис астероидының Жерге құлап, Биосфераға оңалмас нұқсан келтіру мүмкіндігі (13.04.2029; не 13.04.2036; не 12.04.2068)



2-Сурет – Апофис астеройды (**Apophis2004 MN4**) 325 м, 50 млн тонна

Әлбетте, бұндай жағдайда немқұрайлы сырт-көз болып жайбарақат отыруды біз өзімізге ұят санап, шамамызға қарай қимылдауды жөн көрдік. Төменде дүниежүзі мамандары – астрофизик-ғалымдар, астрономдар және инженерлер мен технологтар ұсынған бірнеше, нақты айтсақ, 5 әдіс пен технологияны көрулеріңізге болады (3-сурет). Бірақ-та, олардың әрқайсысы позитивті жағымен қоса, негативті жағы да бар көрінеді және де солардың ешқайсысы проблеманы толық шешпейді, тіптен кейбіреуі жағдайды ушықтырып жіберу мүмкіндігі айтылуда. Интернетте көп көріпкелдердің пікірлері де келтірілген.

Ресей мамандары да бұл жәйтті қадағалап, өздерінің лазер қаруына негізделген және ядролық жарылыс жасауға бағытталған технологиясын нобайлап, соның нәтижесін жариялады [4].

2. Қауіпсіздік шараларына біздің қосарымыз

Біздің ұсынысымыз бұл мәселені түбегейлі шешуді көздейді (4-сурет). Ең алдымен астеройдтың Жер атмосферасына енуін кұтеміз. Сонан соң, оның шыр-көбелек иірілуін тоқтатуды инерциалды-тұрақтандырудың реактивтік жүйесін (ИТРЖ) іске қосу арқылы шешеміз, ол үшін роботталған бұрғылағыштың көмегімен бірнеше екі жаққа бағытталған реактивті стабилизаторлар орнатамыз. Олар автоматты түрде басқарылады және де тігінен құлдилап келе жатқан астеройдтың шыр-көбелек иірілуін тоқтатады. Сол мезетте бұрғылап орнатылған автоматты түрде атылып шығып, жоғары қарай ытқып көтеріліп жайыла қалатын алдын ала дайындалып қойған отқа жанбайтын парашюттер пайдалану арқылы жеріміздің қауіпсіз тұсына жайлап жұмсақ қондырып, оның өзін игілікке жарату қарастырылуда. Қажет болған жағдайда жаңағы реактивті стабилизаторлар тежеу функциясын атқаруға да пайдаланылмақ (50 млн тонна ғой массасы!).



3-Сурет – Апофис астеройдының қауіптерінен құтылудың – Жер өркениетін құтқарудың заманауи технологиялары

Ескертпелер.

1) Апофис адам денесін еске түсіретіндей қалыпта екенін ескерсек, ол атмосфера қабатына енісімен және қысым заңдылықтарына сәйкес тіктеп құлауға көшетіні белгілі. Бірақ шыр-көбелек иірілуін тоқтатпауы мүмкін. Сонымен қатар, төменгі жағында үйкелістен жоғарғы температуралы плазмалық жастық пайда болуы да ықтимал. Сондықтан да, біздің ұсынысымызда астеройдтың төбе жағы мен табан жағын симметриялы қарау ескерілген. Стабилизаторлар мен парашюттардың астеройд денесінің орта шеніне жайғастырылу себебі де осыдан (4-сурет).

2) Плазмалық жастықтың пайда болуын және де оның тым ұлғаймауын ескеру мақсатында реактивті стабилизаторларды атмосфера қабатына жетпей-ақ іске қосып, астеройдтың ұшу жылдамдығын азайта бастаған жөн болар еді. Бірақ-та, ол алдын ала есептеліп, екшеліп-текшелген болуы ләзім. Өйтпесек, өзінен-өзі игілік болуға келе жатқан нысанамыздан айырылып қалуымыз мүмкін, мысалға, ол Жерге емес, Айға барып соқтығысуы ықтимал. Ол жағын да ескерген жөн, тіптен қажет деп табылса, сол Айға апарып, жайлап қондырсақ та болар ма еді, қайтер еді?! Игілігін кейін ұрпақтар жолын тауып, көре жатар!

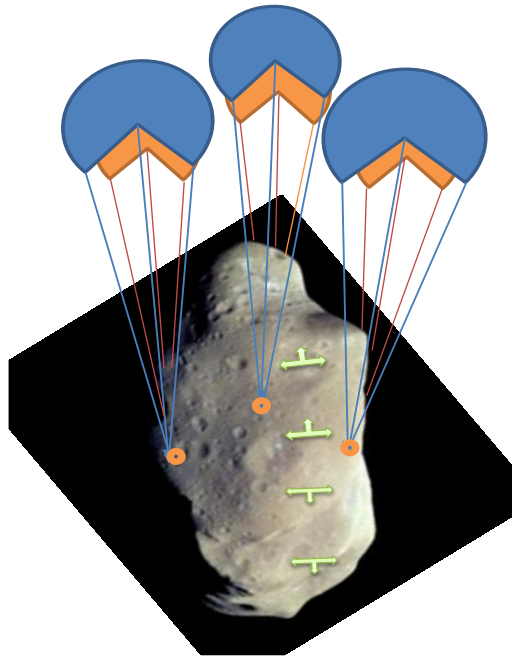

4-Сурет – Апофис астеройдының қауіптерінен құтылудың, Жер өркениетін құтқарудың біз ұсынған технологиямыз: инерциалды-тұрақтандырудың реактивтік жүйесін (ИТРЖ) һәм парашюттер пайдалану арқылы жеріміздің қауіпсіз тұсына қондырып, игілікке жарату

Қорытынды. Кеңестік дәуірде есімі бүкіл дүниежүзіне мәшһүр болған академик В.И. Вернадскийдің ғұлама жаңалығы болған «ноосфера» ұғымын үлгі тұтқан біздер «ноосферойд» деген өз жанымыздан неологизм енгізіп, алғаш қазақтан шыққан ноосферойд-батырымызды да сайлап қойдық – ол Тоқтар Оңғарбайұлы Әубәкіров. Осындай Биосфераны армансыз игеріп, Ноосфераға құлаш ұрған біздер ендігіде Аспанның кіші денелерінен «адамзаттың алтын бесігі» болып отырған Жерімізді құтқара алмаймыз дегенге өзімізді де өзгені де иландыра алмақ емеспіз.

Тірнектеп жиған өмір бойғы тәжірибемізге сүйеніп, жастарымызды болашақ қауіп-қатеріне төтеп беруге баулып, үйретуді мансұқ етіп, еңбек етудеміз [6]-[7].

Пайдаланылған әдебиеттер тізімі:

1. Малые тела Солнечной системы: <http://galspace.spb.ru/index129.html>
2. РИА Новости: <http://www.mk.ru/science/space/article/2013/02/25/817726-apofis-naznachil-datu-vstrechi-s-zemley.html>
3. Астероид Апофис может столкнуться с Землей в 2068 году: <http://ecowars.tv/info/1618-asteroid-apofis.html>
4. В России смоделировали уничтожение астероида ядерным взрывом: <https://hi-tech.mail.ru/news/unichtozhenie-asteroidea-yadernym-vzryvom/>
5. Вернадский В.И. Несколько слов о ноосфере. – М., Наука, 1965. – 325 с.
6. Әубәкір Д.Ә. Өлеңнен өрдім поэма, арқаннан естім тәсілді. Инновация инновации рознь. – Семей: Printmaster, 2006. – 250 б.
7. Әубәкір Д.Ә. Жүйелер теориясының негіздері. Основания теории систем. Bases of Systems Theory. Оқулық/ Учебник/ Textbook. – Астана: Л.Н.Гумилев атындағы ЕҰУ баспасы, 2011. – 31,2 б.т. – 500 б. ISBN 9965-31-382-2.

$D_1= 180$ см; $D_2= 150$ см; $D_3= 300$ см; $H_j= 300$ см (жилет); $H_w= 440$ см (ВВЭУ);
 $h= 90$ см (ВВВ); $k= 100$ см (ВВВ); $d= 110$ см (крышка); $h= 20$ см (крышка); $h= 20$ см
(поддон)

Рисунок 1 – Веретено-подобная ветро-энергетическая установка (ВП-ВЭУ)
СПИРАЛЬНО-ВИНТОВОЙ ГЕНЕРАТОР-ВЕРЕТЕНО ВП-ВЭУ В ВИДЕ КРИВОЛИНЕЙНОГО КОНУСА

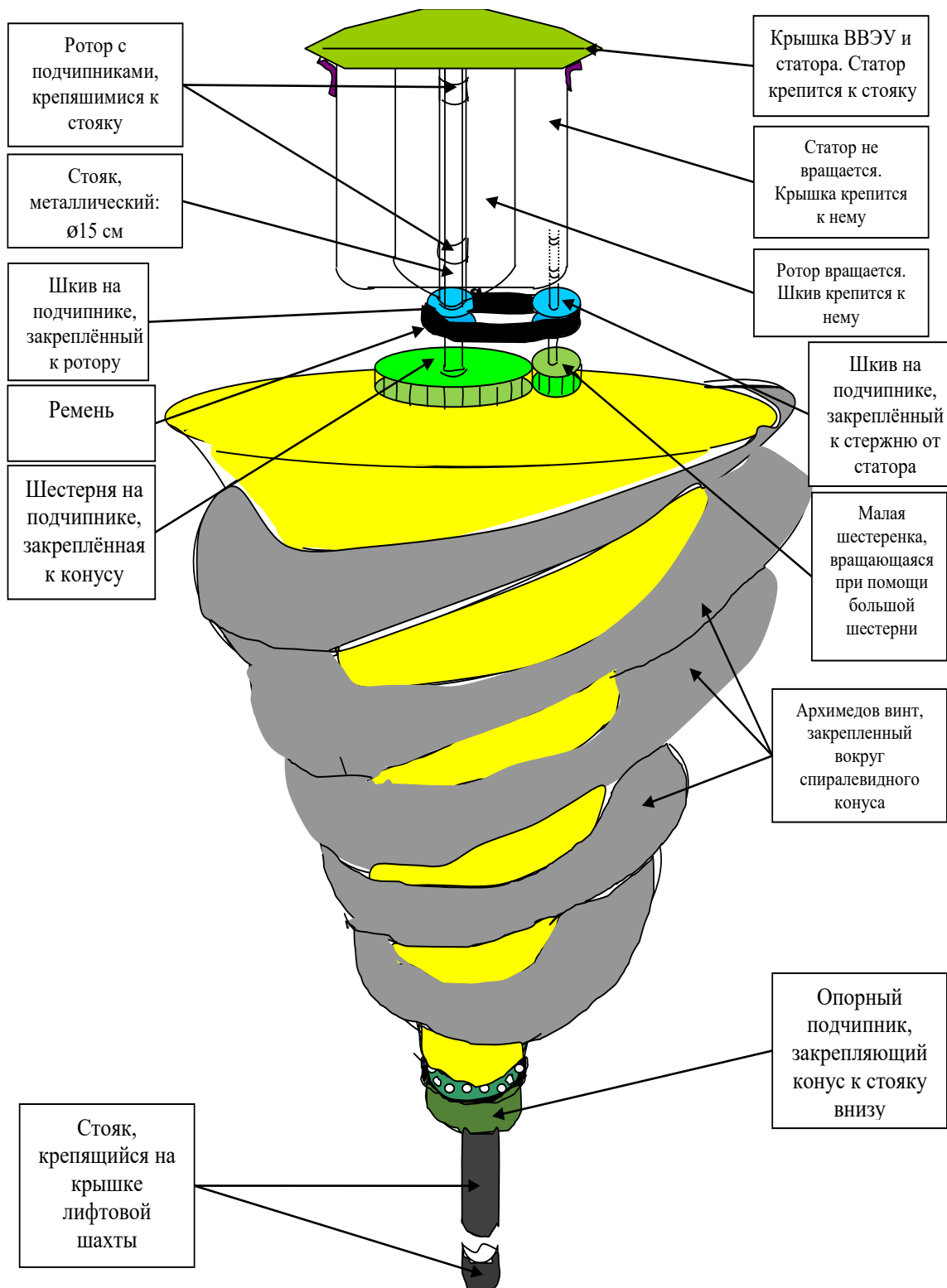

Конус с кривизной в виде гиперболоида, сечение: $d_{\max} = 150$ см; $d_{\min} = 20$ см; $h = 250$ см. Большая шестерня: $d = 50$ см; $h = 4$ см. Малая шестеренка: $d = 10$ см; $h = 4$ см. Когда большая шестерня делает 1 полный оборот, малая шестеренка делает 50 оборотов. Шкивы: $d = 10$ см; $h = 4$ см. Статор: $d = 80$ см; $h = 50$ см. Ротор: $d = 40$ см; $h = 52$ см. Для того, чтобы сменить ремень, статор снимается и новая ремень вдевается через ротор. Токосъемный механизм (ТСМ), расположенный под крышкой статора передает ток, снятый от пары ротор-статор, по проводу, проходящему внутри стояка, доставляется в шахту лифта и используется по назначению, в то же время, ТСМ напрямую связан с СЭУК ВВЭУ.

Рисунок 2 – Спирально-винтовой генератор-веретено ВП-ВЭУ в виде криволинейного конуса
Поддув, работающий при помощи лифта
(поддув, работающий от лифта)

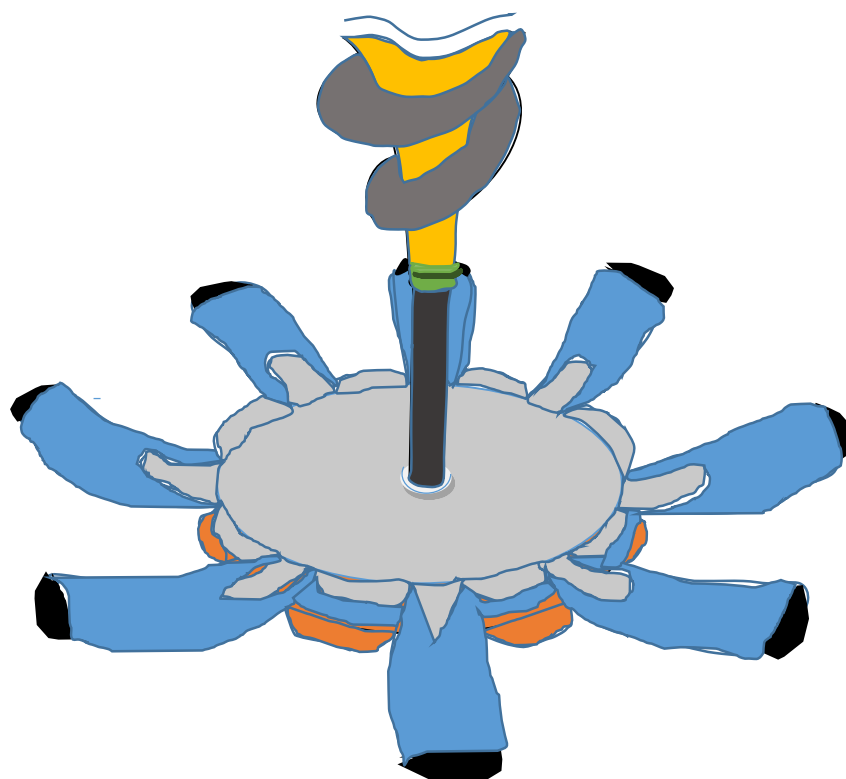

Снизу и сверху "восьмирукавного" поддува крышки из постоянного магнита: $d = 120$ см;

Сам поддув и рукава делаются из резины, длина рукавов 130 см, ширина 40 см; металлические направляющие, встроенные снизу и сверху рукавов изогнуты кверху, их длина: $g = 20$ см; нижняя крышка крепится ко дну ВП-ВЭУ; когда с помощью лифта верхняя крышка приподнимается до 50 см и отпускается, то магнит моментально возвращает поддув в исходное закрытое состояние, тогда поток воздуха, выстреливаемый

от рукавов поддува, и направляемый на спиралевидный винт, ускоряет вращение веретена-генератора, поддерживаемое ветром и втягиваемым воздушным потоком извне через ВВВ.

Рисунок 3 – Поддув, работающий при помощи лифта (ВПД) – поддув от лифта
Поддув, работающий при помощи лифта
(поддув, работающий от лифта)

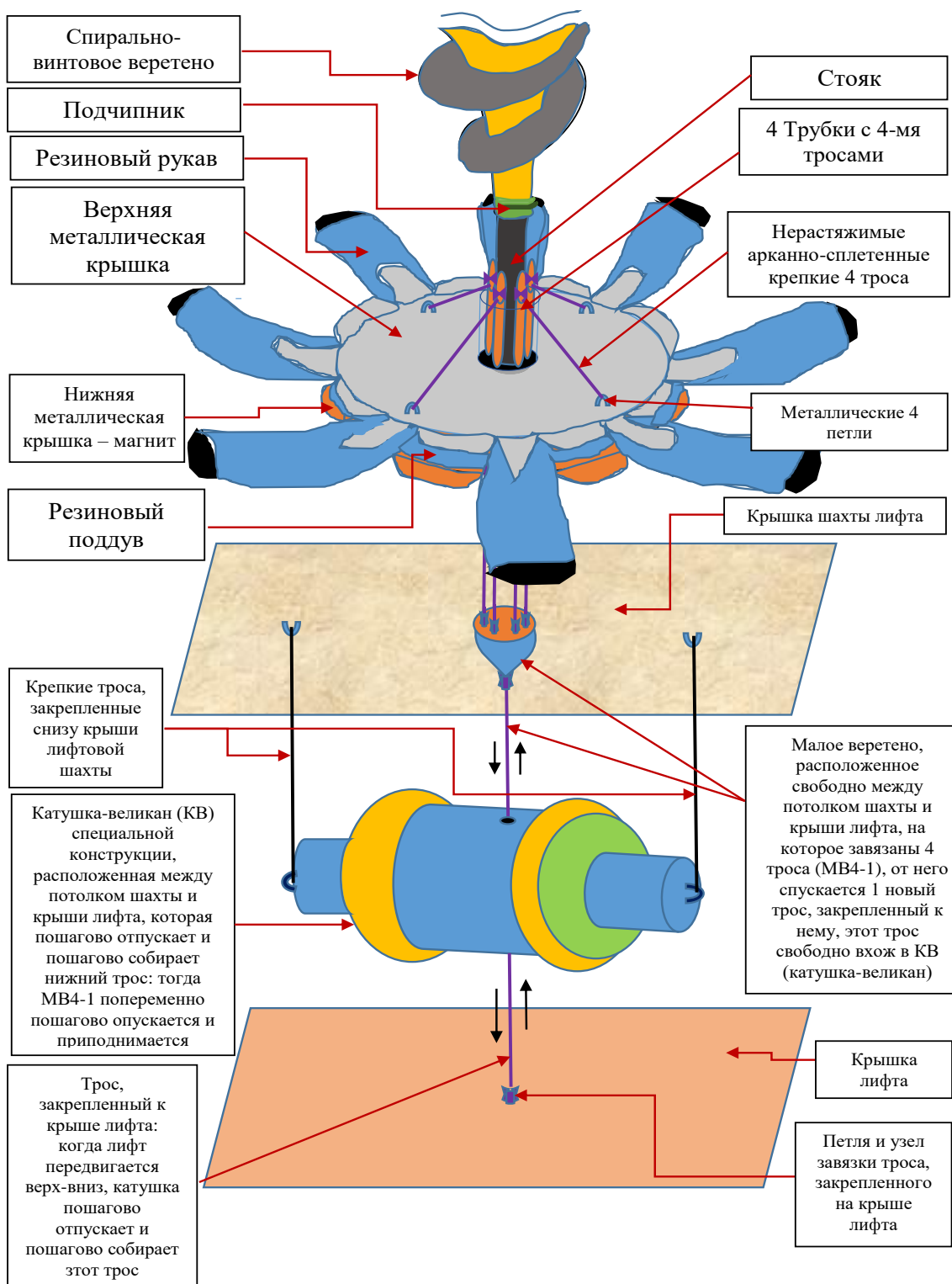

**Рисунок 4 – Поддув, работающий от лифта (ВПД)
и механизм, заставляющий его работать (МЗР)**

**Поддув, работающий при помощи лифта
(поддув, работающий от лифта)**

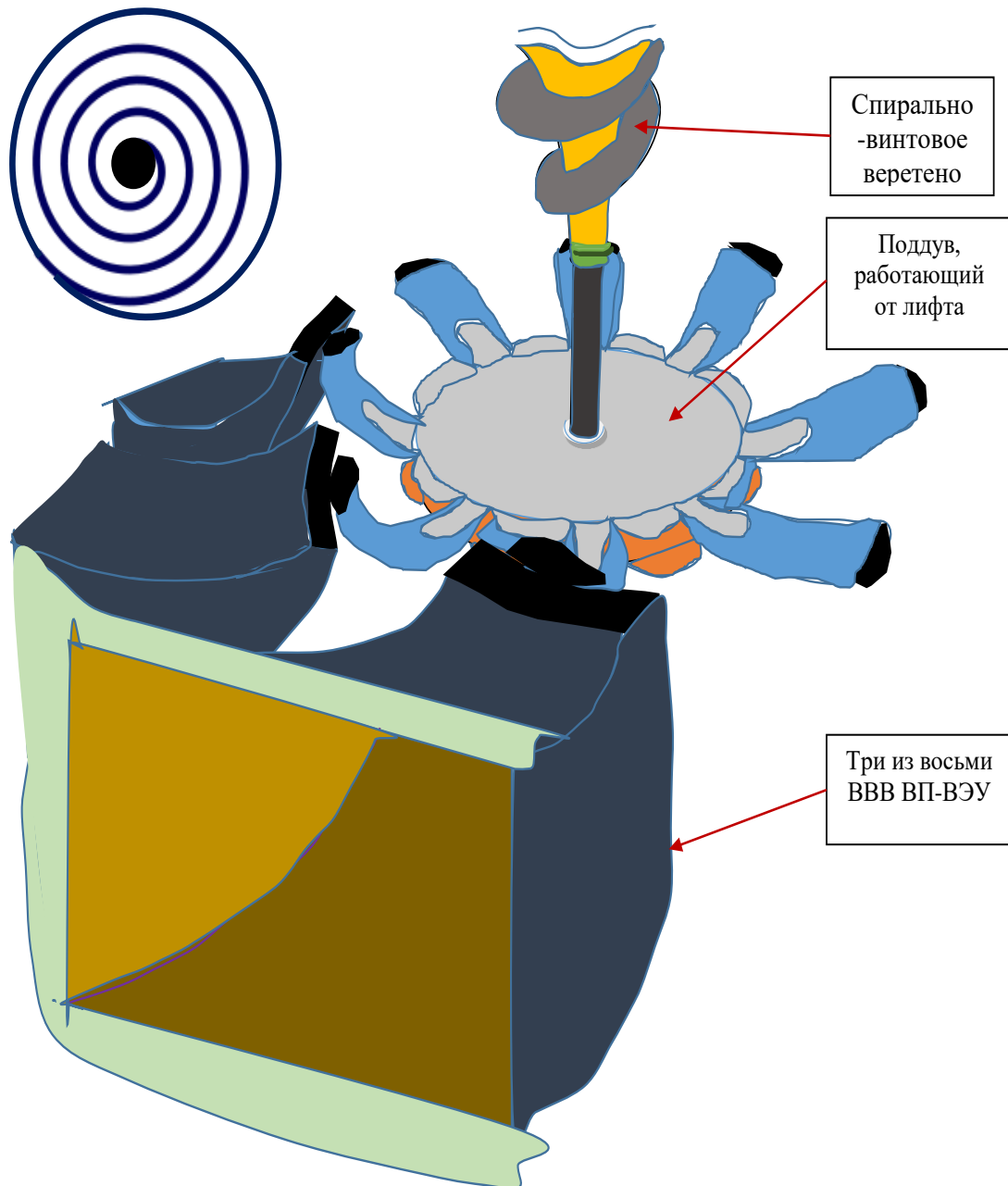

ВВВ конструируется так, чтобы летом дождевые воды, а зимой снег не собирались внутри самих ВВВ и внутри ВП-ВЭУ вообще, для этого каждый ВВВ изогнуто кверху и постепенно сужается так, чтобы заодно создать эффект реактивного потока воздуха во внутрь конструкции: снаружи
ширина 100 см, высота 90 см, глубина 60 см, высота внутренней горловины от поддона 100 см; длина горловины 40 см, ширина 15 см. Рукава своими выходами располагаются

прямо к горловинам поддува с тем, чтобы, если грязь соберется к горловинам, воздушный поток, выстреливаемый из рукавов, выдувал их наружу и, тем самым, вычищал ВВВ от грязи;

масштаб рисунка спирально-винтового веретена в виде улитки вверху слева – 1÷30.

Рисунок 5 – Взаимное расположение в ВП-ВЭУ ветро-, воздуховодов (ВВВ) и поддува



Рисунок 6 – Внутренний вид катушки-великана (КВ) специальной конструкции, инициирующей работу поддува от лифта

Выводы: Создаётся действующий макет ВВЭУ-ВПКЛ на базе Казахско-русского международного университета (КРМУ) в г. Актобе, который будет представлен в лифтостроительном заводе в г. Костанай. С конструкторами завода будут решаться вопросы по созданию, испытанию и реализации данного проекта в промышленном варианте с дальнейшим внедрением казахстанского прототипа данной продукции в лифтостроении и в градостроении, тем самым, создавая особый “Мир ноосфероидальных куполов” на крышах высотных домов.

Список использованной литературы:

1. <http://www.transgasindustry.com/books/Potapov/vvedenie.html>
2. Sonoluminescence arises from acoustic cavitation - the formation, growth and implosion of small gas bubbles in a liquid blasted with sound waves above 18,000 cycles per second. The collapse of these bubbles generates intense local heating. // PhysOrg, Mar. 2, 2005.
3. Vysotsky V.I., Kornilova A.A. Nuclear fusion and transmutation of isotopes in biological systems. – М., 2003. – 157 p.
4. Потанов Ю.С., Фоминский Л.П., Потанов С.Ю. Энергия вращения. – 286 с. (Данная книга из сжатого Интернет-текста нами переведена в формат Word-текста: 400 с. см. [1]!).
5. Аубакир Д.А., АЗЕН Е., Нуртаев Е. Инновационные предпосылки к устойчивому развитию системы теплоснабжения и горячего водоснабжения на базе ИИОС, ИОС города Астаны. // V Междун. научная конф. по фундаментальным и прикладным проблемам устойчивого развития в системе «Природа-Общество-Человек»: проблемы измерения и управления устойчивым развитием в условиях глобальных вызовов, рисков и угроз: сб. научных тр. Электр. научное изд. «Устойчивое инновационное развитие: проектирование и управление» www.rupravlenie.ru Т.11. № 4(29), 2015, ст. 10. (Москва-Дубна). – С. 126-148.
6. Aubakir D.A., Azen Y.D. The cavitation as a tornado-phenomena in the nature and as a source of energy in the modern technologies. // Energy of the Future: innovative scenarios and methods of their implementation: World Scientists and Engineerings Congress WSEC-2017 (June 19-20, 2017, Astana). – Т.4. – Almaty, 2017. – P. 209-212.

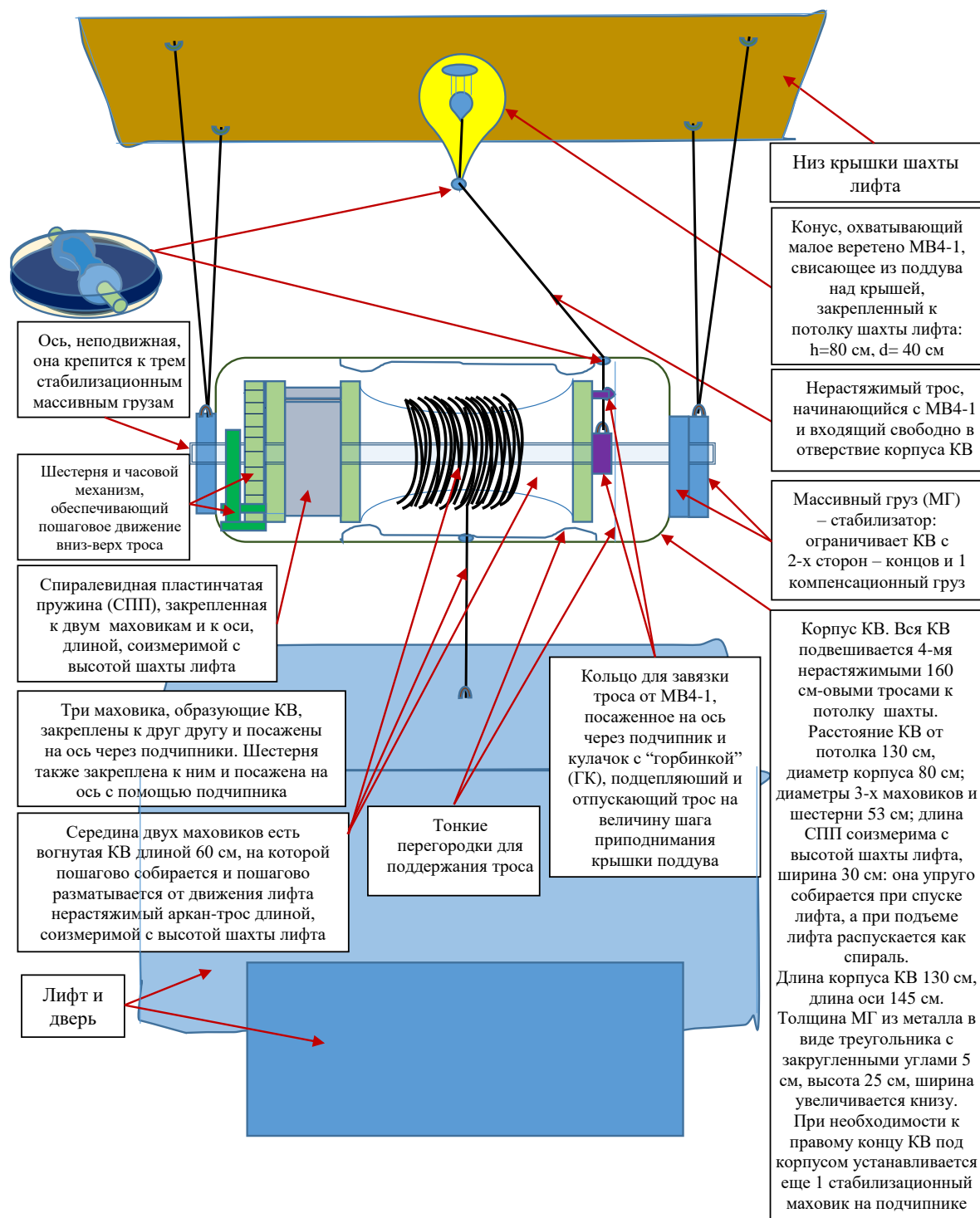
СПОСОБ СНЯТИЯ ЭНЕРГЕТИЧЕСКОГО НАПРЯЖЕНИЯ ТОРНАДО, С ДАЛЬНЕЙШИМ ЕГО ИСПОЛЬЗОВАНИЕМ

*Данабек Жулумбетов
Алдияров Гибрат Аскарлович*

Лям Ислам

Әубәкір Дауренбек Әзенұлы

*профессор кафедры РЭТ ЕНУ им. Л.Н. Гумилёва, г. Астана,
Евразийский национальный университет им. Л.Н. Гумилева, 010010,
Астана, ул. Сәтбаев, 2.;*

Сағынова А. М.

*Ассистент, преподаватель, магистр технических наук
Казахско-русский международный университет, 030006, Актобе, ул. Айтекеби, 52;*

В этой статье обсуждается возможный способ обуздания торнадо, которое часто имеет место в Американском континенте. Оно приносит громадные разрушения и непоправимые порою неисчислимы людские жертвы – сотни, тысячи погибшими и ранеными. Являясь технически богатейшей и развитой технологически сверхдержавой, трудно верится в то, что США не в состоянии хотя бы активно бороться с подобной природной стихией. У американских специалистов нет недостатка в лабораторных исследованиях и в натурных испытаниях прямо в природных условиях. Досадно, что вместо этого они постоянно демонстрируют свою гегемонию перед слабыми странами, даже вызывая “Бурю в пустыне”. От подобного содрогается земля. Мы считаем: США в силах хотя бы затушёвывать разрушения и человеческие жертвы.

Введение: В последнее время участились природные катаклизмы в глобальном масштабе. В океании и побережьях океанов, а также в ареале континентальных морей стали частыми громадные цунами, циклоны и тайфуны.

1. Америка притягательна катаклизмам, порождённым торнадо

Особенно Америка (USA)– страна, которая наиболее подвержена таким природным стихиям, как торнадо. Именно там зарождаются самые разрушительные и мощные торнадо в мире. Ежегодно США атакуют около тысячи различных торнадо, но основная масса из них не причиняет особого беспокойства, но иногда появляются такие монстры, которые сносят все на своем пути, именно о них рассказано в видео. Торнадо в Джоплине штат Миссури торнадо в Оклахоме, торнадо в Алабаме, торнадо в Небраска, торнадо в трех штатах– самое разрушительное торнадо (FraunhoferDiffraction–
OnthebottomjoinVSPGroupPartnerProgram(<https://youpartnerwsp.com/ru/join?79044>):



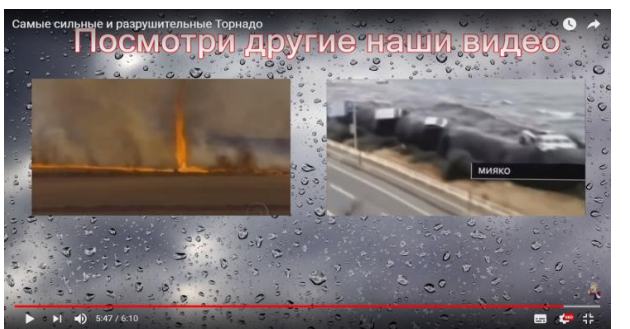
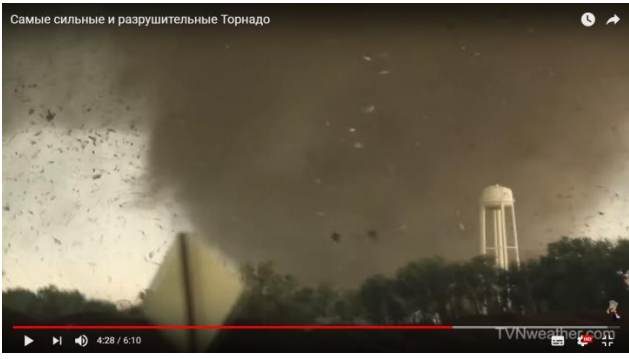

Торнадо последних 30 лет унесло жизни миллиона человек в США и принесло разрушение десятков городов и населённых пунктов. Такое частое разрушение с человеческими жертвами, хотя и восстанавливается, благодаря мощному экономическому состоянию Америки, но каждый раз приносит беды, невосполнимые по отношению к неоправданным людским потерям. Только не понятно, почему же американцы взяли на “вооружение” обычай называть их красивыми женскими именами(!?): Катрина,Полина, Нина, Сэнди, Вильма и т.д.

2. Что предпринимают учёные и специалисты по торнадо

Ниже приводимый документальный фильм KevinВасопрасскажет Вам о всемирно известных и самых страшных стихийных бедствиях и катастрофах современной истории человечества. Вихри, смерчи, ураганы, землетрясения, цунами: все это унесит тысячи-тысячи человеческих жизней и наносит ущерб в миллиарды тысяч долларов США. Этот документальный фильм будет интересен всем тем, кому нравится смотреть документальные фильмы о животных, а также документальные фильмы Discovery, NationalGeographicChannel и AnimalPlanet. В них Вы можете смотреть документальные фильмы онлайн бесплатно в хорошем качестве. Документальные фильмы на этих каналах очень интересны и познавательны. Фильмы 2015 года – новые документальные фильмы Рен-ТВ, BBC, Discovery и NationalGeographic смотрите на известном канале YouTube(<https://www.youtube.com/channel/UC7-W...>).

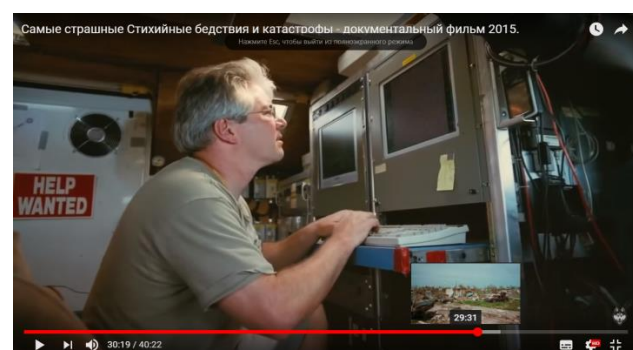
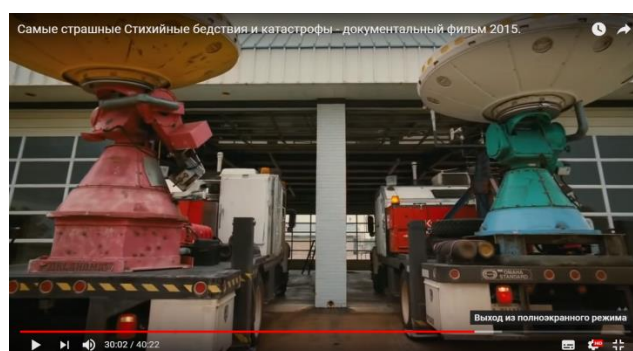

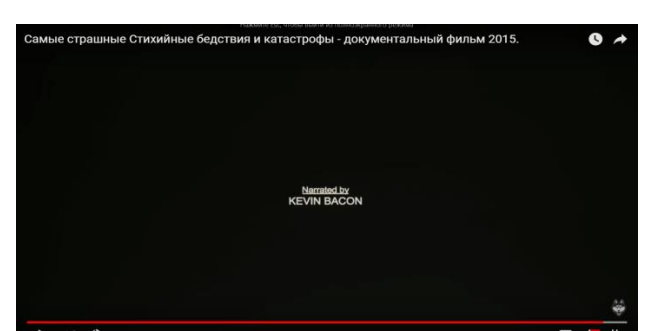
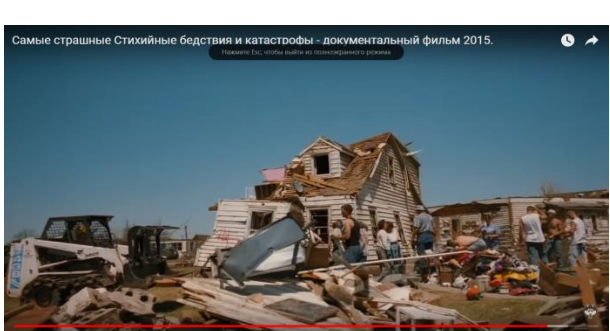
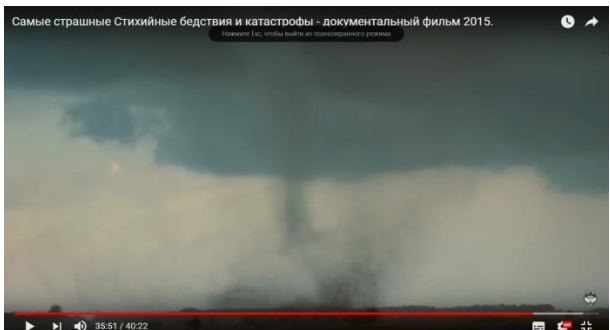
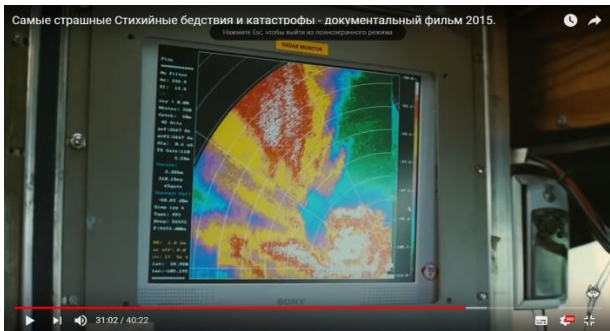

Данный фильм размещён в Интернете постандартной лицензии YouTube. Скопировав ряд кадров этого видеофильма, мы также хотели показать ту работу специалистов по торнадо, которые на двух грузовых автомобилях, оснащённых радаром, буквально охотились за торнадо. Как выразился один из них, на этот раз они добились своей цели к которой давно стремились, а именно им удалось поймать, запечатлеть и задокументировать во всей красе процессы зарождения, разворачивания и развития торнадо, а также урон, принесённый местности, где драматически завершилось его шествие, установив при этом значение максимальной скорости данного торнадо в 480 км/час.

В других видеофильмах мы видели, как специалисты по торнадо обследовали торнадо на специальном самолёте также с радаром, даже пролетая по краям сквозь него. Разумеется, учёные определили и уточнили многие параметры: скорость, давление, ширину и длину хобота, разрежённость или плотность воздушного потока, распределение температуры в разных слоях и т.п.

Американские учёные в шестидесятые годы прошлого столетия заказали закрытой лаборатории ОНИЛ-9 (директором которой был А. Меркулов) в Куйбышевском авиационном институте Советского Союза кавитационную трубу Дж. Ранка (J. Ranke – французский инженер) также для исследования торнадо[1].

3. Наше предложение по разработке технологии обуздания торнадо

3.1 В чём заключается бездействие – кроличья покорность американцев перед торнадо

Невольно удивляешься тому, что самая мощная держава в мире, которая не прочь вызывать “Бурю в пустыне” своими военными вмешательствами в азиатских странах, разрабатывать СОИ – систему защиты от ракетного нападения в космосе от потенциального равного противника, запускающая межпланетные зонды, многократно высадившая своих посланников на поверхность Луны, запустившая такие орбитальные телескопы, как Хаббл (Hubble Space Telescope), Цезариум (Cesarium), межпланетные космические зонды Вояджер-1 и Вояджер-2 (Voyager), облетевшие все планеты Солнечной системы, планирующая колонизацию Луны и Марса, не может предотвратить торнадо или хотя бы затушить выдать его разрушительные последствия.

Полвека исследования и обследования торнадо дали немало пищи для принятия каких то кардинальных мер по противостоянию этому природному феномену. Но, как видим, американцы только умеют вначале “любоваться” свистопляской этого феномена, а потом – ахать-охать от его шалостей, будто бы торнадо – их шаловливый отпрыск.

Возможно это из-за того, что, хотя и изучали американцы торнадо капитально, но всё-же ими не поняты суть внутреннего механизма явления и причина громаднейшей, почти неестественной мощи: “откуда не берись – сыплет град!”, “откуда не возмись – брызжет огонь!”, ещё русские говорят: «из омота – в полымя!», а казахи говорят: «град попадёт в голову – если не выкатит глаз, то с него сверкнет огонь!»...

Суть то этих сверхестественных феноменов, оказывается, заключается в эффекте вихревой кавитации, который имеет место во многих природных явлениях, придавая им магическую силу и энергетическое напряжение [2]-[3]. Приведём из этих источников следующие выдержки: «Во всех этих поразительных явлениях (т.е. – при циклонах и тайфунах, при торнадо и смерчах, ураганах и, тем более, - при сильных вихрях) виновница – вихревая кавитация. Феномен кавитации – не просто источник дополнительной энергии, кавитация, точнее – прародительница свободной энергии,

противостоящая спонтанному росту энтропии в природе, также, как и радиация»[2, с.362], [3, с. 267].

«Таким образом, рождение и образование шаровой молнии есть кавитационный процесс в обычных молниях, т.е. в них тоже образуются, как в паровоздушной плазме, пузыри, причём – заряженные: они тоже схлопываются и всё остальное – также, как в обычном вихревом кавитационном явлении, но, из-за сочетания электричества и кавитации, магнетизма и кавитации, необычными станут скорости перемещения в пространстве и высокая проникаемость» [2,с. 364], [3, с. 268].

Эти научные открытия подтверждены Авторским свидетельством: № 2296 от 10.10.2017, ИС 009992 о государственной регистрации прав на объект авторского права РК (в соавторстве: Эзен Е.Д. и Аубакиров К.А.).

3.2 Поедем мы в Америку и покажем как обуздать торнадо

Представьте себе корабль, скажем «Летучий голландец», но вместо мотора генератор-аккумулятор, т.е. от винта может запускаться генератор и, тем самым, он вырабатывает энергию, а её накапливает аккумулятор. А затем, когда это нужно, обратный процесс пойдёт: аккумулятор отдаёт генератору накопленную энергию и генератор, теперь, в роли мотора крутит винт и производит работу.

Далее представьте себе, теперь, вместо этого корабля по-настоящему летающую крылатую умную-ракету (smart-rocket) – большую и маленькую, вообще разную, почти такие, которых американцы обрушивают на головы мирных жителей в разных точках земного шара.

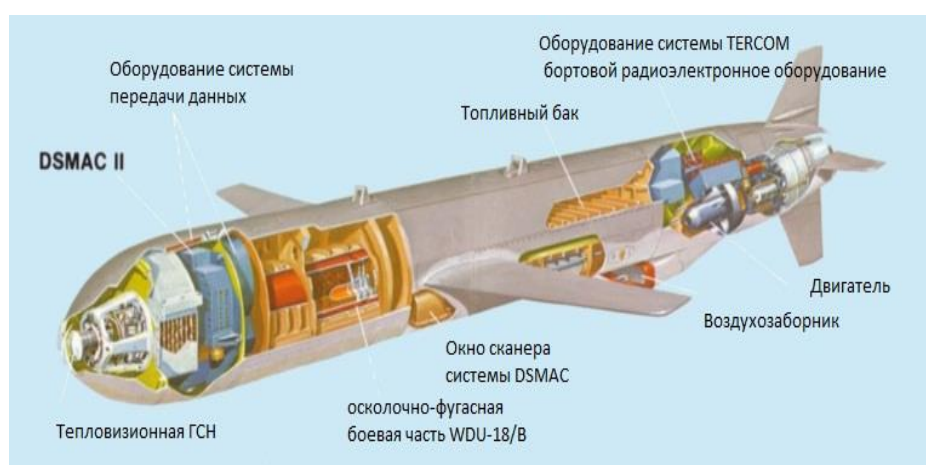

КР выполнена по самолетной схеме (моноплан), имеет корпус цилиндрической формы с оживальным обтекателем головной части, складывающееся и утапливаемое в корпус крыло в центральной части и крестообразный стабилизатор в хвостовой. Корпус изготовлен из прочных алюминиевых сплавов, графитоэпоксидного пластика и радиопрозрачных материалов.

3.3 Модернизация военной крылатой ракеты, превращая её в вихрепоглащающую СУ-КУР

Мы должны модифицировать данную КР «Tomahawk» и должны превратить в самоуправляющуюся крылатую умную-ракету (СУ-КУР). Эта ракета должна найти торнадо, войти в гущу внутренних процессов, принять вертикальное положение и зарядиться от крутильно-вращательных движений воздушных потоков, при этом нужно сделать вращающимся хвостовое оперение из крыльев.

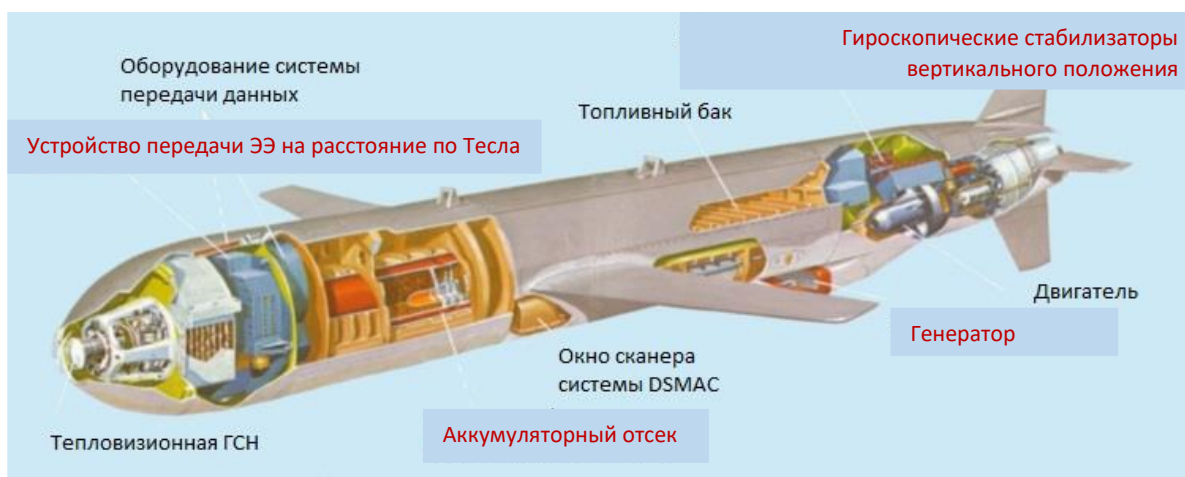

Таким образом, хвостовое оперение превращается в ротор, а сопло – в статор. Двигатель убирать нельзя, так как он нужен для полёта КР до торнадо, а после съема и выработки энергии, она должна вернуться в исходное место дислокации. После возвращения аккумуляторные батареи заменяются на другие.

В случае наличия устройства передачи беспроводной передачи ЭЭ на расстояние (типа Николы Тесла), можно было бы передавать электроэнергию потребителям, пока позволяет запас топлива, находясь в жерле торнадо.

Список использованной литературы:

1. Aubakir D.A., Revinov N.M., AZEN Y.D., Zharmakin B.K., Aubakirov K.A., Mambetkulov D.N. Lasso-vortex cavitation technology – originally from space technologies. // Материалы международной научно-практической конференции «Через науку – в Космос», посвящённой 25-летию полёта в Космос первого казахского космонавта Аубакирова Тохтара Онгарбаевича (11.10.2016, г. Астана). – Астана: Изд-во университета «Тұран-Астана», 2016. – С. 237-241.

2. Аубакир Д.А., АЗЕН Е.Д., Аубакиров К.А. Эффект вихревой кавитации, его роль в инновационных технологиях теплоэнергетики. // Integration of the Scientific Community to the Global Challenges of Our Time (7-9, March, 2017, Osaka, Japan): materials of the II international scientific-practical conference. In three volumes. Volume I. – Osaka, Japan: Regional Academy of Management, 2017. – 358-365 pp.

3. Aubakir D.A., Aubakirov K.A. Cavitation, as a synergetic effect and a philosophical category of natural-artificial nature. // Integration of the Scientific Community to the Global Challenges of Our Time (7-9, March, 2017, Osaka, Japan): materials of the II international scientific-practical conference. In three volumes. Volume II. – Osaka, Japan: Regional Academy of Management, 2017. – 263-270 pp.

РАЗНОВИДНОСТИ МУЛЬТФИЛЬМОВ

Заксалыкова Анель Амангельдыкызы

Такишева Сагадат Абаевна

Студенты 2 курса специальности «Дизайн»

Алдашева Даяна Танжаровна

Студент 2 курса специальности

«Вычислительная техника и программное обеспечение»

Гришаева Ольга Валентиновна

Научный руководитель к. б. н.

Казахско-Русский Международный университет, Актобе, ул. Айтеке би, 52;

В работе раскрыты разновидности анимационных мультфильмов, их воздействие на детскую аудиторию и использование одного из видов для дальнейшего создания отечественного мультфильма. Авторами исследованы техники и способы создания мультфильмов, возникших в рамках реализации научно-исследовательской работы студентов в вузе.

Ключевые слова: разновидности мультфильмов, создание, анимация, отечественное производство.

Создание обучающего отечественного мультфильма о чрезвычайных ситуациях в РК не имеет аналогов. В связи с недостатком информированности населения включая взрослых, а в частности и детей, создание обучающего мультфильма является актуальным в рамках научно-исследовательской работы студентов «Чрезвычайные ситуации: правила поведения при ЧС, оказание первой доврачебной помощи пострадавшим».

Цель работы включает создание отечественного обучающего мультфильма о чрезвычайных ситуациях для детей.

Главные задачи охватывают исследование по проблеме выявления конкретного и наиболее воспринимаемого для детей вида анимационного мультфильма, а также реализацию вымышленных персонажей и ситуаций на компьютерной видеографике.

Мультипликацией называется совокупность технических приемов, в основе которых лежит создание движущихся изображений, а точнее иллюзий их движения, так как используется для этого множество неподвижных картинок и сцен. То есть, по сути, это съемка картинок или кукол, изображающих отдельные моменты движения. Мультипликация – это создание анимации, когда осуществляется покadroвая съемка рисунков, сцен, бумажных конструкций и т.д. [1].

Электронная мультипликация, или анимация, создается с помощью компьютера: последовательно в виде слайд-шоу выстраиваются заранее подготовленные графические файлы. Большой популярностью пользуется flash-анимация, когда мультфильм создается с помощью специальной программы Macromedia Flash. Она легка в использовании и настройке, что и обуславливает ее популярность [2].

Мы остановили свой выбор на программе AnimeStudio. В данное время осуществляется техническое самообучение, выработка навыков пользования программой.

В ходе подготовки и реализации проекта нами выявлено, что на рынке Казахстана практически отсутствуют продукты отечественной мультипликации о чрезвычайных ситуациях. В случае успешной реализации поставленными задач, аудитория мультфильма, в нашем случае дети, приобретает необходимые знания и приемы в случаях чрезвычайных ситуаций.

Авторы благодарны за помощь в сборе данных для исследования руководителя проекта Гришаеву Ольгу Валентиновну, а также за создание необходимых и благоприятных условий для проведения научных и проектных исследований ректора КРМУ, доктора психологических наук, профессора Бердимуратова Темерхана Байбосыновича.

Список использованной литературы:

1. Что такое мультипликация? – URL: <http://fb.ru/article/235833/что-такое-multiplikatsiya-tehnologii-sozdaniya-multfilmov> (12.12.2017 г.).
2. Какие самые популярные типы мультфильмов существуют сегодня? – URL: <http://fantasticimago.com/blog/kakie-samye-populyarnye-tipy-multfilmov-sushhestvuyut-segodnya.html> (10.12.2017 г.).

ЭКОЛОГИЧЕСКАЯ СЛУЖБА ПРЕДПРИЯТИИ ФУНКЦИЙ И ЗАДАЧИ ЗАВОДА В ОБЛАСТИ ПРИМЕНЕНИЙ

Кабиев Абылхайыр

Студент 3 курса специальности - «БЖиЗОС»

Имангазин Марат Кыдырбаевич

Научный руководитель, доцент кафедры

«Технических и естественно-научных дисциплин»

Казахско-Русский Международный университет; 030006, Актобе, ул. Айтеке би, 52;

В данной статье рассмотрены Ключевым звеном в системе экологического управления и менеджмента является экологическая служба предприятия, или в случае небольших производств отдельный квалифицированный специалист (менеджер), уполномоченный решать соответствующие задачи.

Ключевые слова: Экологической служба, специалист-менеджер, производство, обязанности, использования природных ресурсов.

1. Структура с отсутствующей экологической службой или специалистом в области экологического менеджмента;

2. Структура, в которой экологическая служба (должностные обязанности менеджера) совмещена с каким-либо другим подразделением (другими должностными обязанностями) предприятия;

3. Структура, в которой экологическая служба (менеджер) выделена в отдельное подразделение (должность);

4. Структура, в которой экологическая служба выделена в отдельное подразделение с руководителем, равным по рангу заместителю директора предприятия.

Наименее эффективной является структура экологического управления и менеджмента первого типа. Решение производственных экологических задач в данном случае возложено на то или иное должностное лицо в качестве дополнительной нагрузки. Это могут быть главный инженер, главный технолог, главный энергетик и другие. Так как эти должностные лица в первую очередь выполняют свои непосредственные обязанности, то вся природоохранная деятельность сводится ими преимущественно к выполнению формальных требований действующего природоохранительного законодательства, например, к заполнению необходимой отчетности.

Для структуры второго типа характерно существование подразделения или отдельного специалиста, занимающегося вопросами экологического управления и менеджмента. При этом их функции (должностные обязанности) совмещены с другими функциями (должностными обязанностями). Например, достаточно часто происходит совмещение в одном подразделении экологической службы и службы охраны труда или совмещение экологической службы и службы эксплуатации сред охранного оборудования. Для систем экологического управления и менеджмента данного типа характерны следующие недостатки:

– недостаточное внимание экологическим аспектам деятельности предприятия;

– ограниченность времени и ресурсов для практической реализации природоохранной деятельности;

– большой объем обязанностей, ограничивающий возможности инициативной деятельности;

– недостаток авторитета экологической службы (специалиста-менеджера)

В третьем типе системы экологического управления и менеджмента экологическая служба (специалист в области экологического менеджмента) выделена в отдельное подразделение предприятия (должность), имеет своего руководителя, но при этом не обладает достаточным весом в иерархической структуре предприятия. Для систем экологического управления и менеджмента третьего типа можно выделить один характерный недостаток, заключающийся в том, что эффективность функционирования экологической службы (специалиста-менеджера) зависит от подчиненности и места в общей системе производственного управления и менеджмента. Вместе с тем данный тип структуры экологического управления и менеджмента приобретает существенные достоинства:

- возможность комплексно и полноценно осуществлять экологическую деятельность;
- более высокий авторитет экологической службы (специалиста-менеджера);
- детальное изучение экологическим проблем.

Наиболее эффективной и обладающей наибольшими потенциальными возможностями в использовании преимуществ экологического менеджмента является система четвертого типа, в которой экологическая служба выделена в отдельное подразделение, а ее руководитель (специалист-менеджер) по должности в зависимости от размера предприятия равен заместителю директора или заместителю главного инженера. Для таких структур характерны следующие достоинства:

- возможность наиболее комплексно, рационально и полноценно осуществлять экологическую деятельность;
- эффективное совмещение основных производственных и экологических целей и задач на предприятии; –осуществление разнообразной и экономически эффективной экологической деятельности.

Оптимальным типом организации производственной экологической службы для мелких и средних предприятий является служба интегрированного типа с отсутствием разделения обязанностей по видам воздействия на окружающую среду.

Для крупных предприятий и производственных объединений с количеством сотрудников в экологической службе свыше 10 человек более эффективна служба дифференцированного типа с разделением обязанностей между сотрудниками.

При любой организации производственной экологической службы важен комплексный подход в осуществлении эффективного экологического упр.

менеджмента, в том числе при разработке экологической политики предприятия, определении основных целей и задач в данной области, организации деятельности, мотивации и контроле.

Экологическая служба предприятия информационно связана с такими подразделениями, как отделы главного энергетика, главного механика, подразделением, занимающимся вывозом отходов, эксплуатирующими подразделениями, промсан лабораторией и др. Обмен информацией может быть односторонний и двухсторонний. Экологическая служба аккумулирует всю информацию по осуществлению экологического управления и менеджмента на предприятии, а затем анализирует ее, представляет в различных внутренних и внешних документах, разрабатывает программы (планы) экологического менеджмента, составляет и ведет экологическую отчетность.

Одно из направлений экологического менеджмента относится непосредственно к труду менеджера: это управление деятельностью, обеспечивающей проведение в жизнь организационных, технических и иных мероприятий по реализации безопасных условий труда менеджеров, таких как:

- гарантия обеспечения экологической безопасности на весь период жизненного цикла менеджера;
- объективная информация о технических возможностях новейшей оргтехники и ее соответствия экологическим стандартам;
- содействие сотрудничеству в области охраны труда предпринимателей и персонала на всех уровнях управления

Экологические службы интегрированного типа. Сотрудники экологической службы такого типа в составе подразделения, отвечающего за природоохранную деятельность на предприятии, вместе выполняют работы, связанные с охраной окружающей среды и рациональным использованием природных ресурсов. Такой тип структуры экологической службы предприятия достаточно распространен для средних и мелких предприятий.

Достоинства экологических служб подобного типа:

- взаимозаменяемость сотрудников (в случае отсутствия кого-либо из сотрудников другие специалисты могут успешно выполнить его обязанности);
- комплексный характер работ (при рассмотрении вопросов, связанных с одним видом воздействия на окружающую среду, учитываются и остальные аспекты такого воздействия. Так, например, при разработке обоснования лимитов размещения отходов важными являются не только знания и навыки в данной области, но и в области воздействия на атмосферный воздух, рационального использования водных и земельных ресурсов);
- разработка правильной экологической политики, определение комплексных целей и задач предприятия в области охраны окружающей среды и рационального использования природных ресурсов;
- наиболее эффективное управление охраной окружающей среды и рациональным использованием природных ресурсов; такое управление можно осуществлять только при комплексном подходе в определении экологической политики и стратегии, целей и задач.

3. Экологические службы смешанного типа. Сотрудники подобных экологических служб могут выполнять обязанности, связанные с различными видами воздействия на окружающую среду, а также заниматься экологическими проблемами определенной технологической операции. Экологическим службам такого типа присущи достоинства и недостатки служб вышеописанных типов.

Оптимальным типом организации производственной экологической службы для мелких и средних предприятий является служба интегрированного типа с отсутствием разделения обязанностей по видам воздействия на окружающую среду.

Для крупных предприятий и производственных объединений с количеством сотрудников в экологической службе свыше 10 человек более эффективна служба дифференцированного типа с разделением обязанностей между сотрудниками.

При любой организации производственной экологической службы важен комплексный подход в осуществлении эффективного экологического управления и экологического менеджмента, в том числе при разработке экологической политики предприятия, определении основных целей и задач в данной области, организации деятельности, мотивации и контроле.

Экологическая служба предприятия информационно связана с такими подразделениями, как отделы главного энергетика, главного механика, подразделением, занимающимся вывозом отходов, эксплуатирующими подразделениями, промысловой лабораторией и др. Обмен информацией может быть односторонним и двухсторонним. Экологическая служба аккумулирует всю информацию по осуществлению экологического управления и менеджмента на

предприятия, а затем анализирует ее, представляет в различных внутренних и внешних документах, разрабатывает программы (планы) экологического менеджмента, составляет и ведет экологическую отчетность.

Одно из направлений экологического менеджмента относится непосредственно к труду менеджера: это управление деятельностью, обеспечивающей проведение в жизнь организационных, технических и иных мероприятий по реализации безопасных условий труда менеджеров, таких как:

- гарантия обеспечения экологической безопасности на весь период жизненного цикла менеджера;

- объективная информация о технических возможностях новейшей оргтехники и ее соответствия экологическим стандартам;

- содействие сотрудничеству в области охраны труда предпринимателей и персонала на всех уровнях управления.

Список использованной литературы:

1. Т.А. Трифонова. Экологический менеджмент. Учеб. пособие/ Владим. гос. ун-т, Владимир. – 291 с. 2003

2. https://studopedia.ru/1_86934_vozniknovenie-marketinga.htm

ВЗАИМОДЕЙСТВИЕ МАРКЕТИНГА И ЛОГИСТИКИ

Калешова Диана Самайқызы

*Студент Евразического университета 3 курса при
Казахско-Русском Международном Университете*

В данной статье исследованы вопросы взаимодействия и тесной связи науки логистики с наукой маркетингом. По изучаемому материалу сделан вывод, что маркетинг выявляет, стимулирует и формирует спрос, а логистика его своевременно удовлетворяет посредством быстрой и точной поставки продукта потребителю.

Ключевые слова: Логистика, маркетинг, материальные потоки, рынки, маркетинговая логистика.

Маркетинг был востребован в связи с возникшими трудностями со сбытом товаров исторически в более ранний период, чем логистика. В сегодняшних же условиях «вырваться вперед» только на базе применения маркетинга уже нельзя. Выявленный маркетингом спрос должен своевременно удовлетворяться посредством быстрой и точной поставки. Такой «быстрый ответ» на возникший спрос возможен лишь при налаженной системе логистики.

Маркетинг и логистика, два направления одного звена - экономики, две ветви, которые произрастая из одного корня тесно переплетаются на пути достижения конечной цели- удовлетворения потребности и получения максимальной прибыли. На протяжении всей деятельности предприятия они так или иначе перекликаются друг с другом.

Относительно целей, способов их достижения и решаемых задач логистика и маркетинг, по сути, представляют собой части единого процесса - процесса удовлетворения потребностей потребителей. В целом основная деятельность маркетинга, заключается в изучении рыночной ситуации, а именно спроса на товары и услуги, поднимаю планку качества до уровня полной удовлетворенности потенциальных потребителей. В то время, как логистика занимается непосредственно обеспечением всей этой маркетинговой деятельности организации. Благодаря логистике осуществляется поставка товаров и услуг потребителям в место и время, удобное для них, а также доставка товаров и услуг нужного качества по взаимовыгодным ценам. Кроме того, логистика обеспечивает и само предприятие-производителя материалами и средствами по выгодной цене, в удобное для него место и время для изготовления товаров и предоставления услуг.

Маркетинговая логистика – это раздел логистики, включающий методы и способы оптимизации потоков всех видов, которые сопровождают маркетинговую деятельность, а также коммуникацию субъектов маркетинговой системы в процессе их взаимодействия. Экономическая сущность маркетинговой логистики заключается в применении логистического подхода как средства целостной оптимизации маркетинговой системы с целью её совершенствования. Продвижение товара на рынок является одной из ключевых функций маркетинга, которой уделяется много внимания в любой фирме. Важность продвижения подтверждается теми огромными суммами, которые затрачиваются во всем мире на рекламу, демонстрацию готовой продукции, организацию распределения и продаж. Обычно специалисты по маркетингу подразделяют стратегии продвижения готовой продукции на две базовых категории: «тянущие» и «толкающие». Эти категории связаны с конкуренцией в логистических каналах распределения готовой продукции.

Взаимодействие логистики и маркетинга по параметру «место» обычно представляет собой проблему выбора точек сбыта основного объема готовой продукции. С позиций маркетинга это трансформируется в задачу выбора: или продавать оптовикам, или – напрямую розничным торговцам. При этом решения о выборе «места» всегда предшествуют решениям о выборе структуры каналов дистрибуции. С точки зрения логистики, такие решения могут существенно повлиять на эффективность логистической системы. Например, фирмы, имеющие контакты по сбыту только с оптовиками, как правило, испытывают меньше логистических проблем, так как оптовики более предсказуемы, имеют тенденцию закупать готовую продукцию большими партиями, размещают свои заказы и управляют запасами готовой продукции в складских системах более стабильно и эффективно, чем розничные торговцы. Существенным фактором является в этом случае гораздо меньший уровень затрат фирмы-производителя на транспортировку продукции.

Именно в логистике распределения тесная связь маркетинга и логистики наиболее очевидна и важна.

Актуальность данной темы заключается в том, что в современных рыночных условиях конкуренция между предприятиями растет быстрыми темпами, а эффективное применение маркетинга и логистики позволяет приспособливать производство и продажу товаров к требованиям рынка для удовлетворения потребностей покупателей и на этой основе получение прибыли.

Целью работы является определение взаимосвязи маркетинга и логистики на предприятиях в современных рыночных условиях.

В странах с развитой рыночной экономикой сложились четкие и обоснованные взгляды на это явление, его роль и место в экономике. Если маркетинг рассматривается, как система взглядов, а также способ постановки стратегических и прикладных задач в рыночных процессах, то логистика как исполнительный рыночный механизм не только в предприятиях различных форм собственности, но также на муниципальном и государственном уровнях управления народным хозяйством.

Взаимосвязь маркетинга и логистики обширна и разнообразна, так как эти две реальности тесно увязаны между собой единым алгоритмом управления бизнес-процессами.

Список использованной литературы:

1. Д.Бауэрсокс, Д.Клосс, Логистика. Интегрированная цепь поставок, 2008
2. В. В. Дыбская, Е. И. Зайцев, В. И. Сергеев, А. Н. Стерлигова, Логистика, 2008
3. Ю. М. Неруш, Неруш Ю.М. Логистика: Учебник для вузов. 2 – е изд., перераб. и доп. М.: ЮНИТИ: ДАНА, 2010. – 345с.

РЕНТГЕНДІК ДЕФЕКТОСКОПИЯ ӘДІСІНІҢ АНАЛИЗІ

Калинов Қанат Мергенович

*«Наноматериалдар және нанотехнологиялар» бойынша магистр
Л.Н.Гумилев атындағы Еуразия ұлттық университеті, 010008, Астана қ. Сатпаев, 2;*

Бұл мақалада технологиялық үрдістердегі ақаулықтарды анықтау үшін рентгендік кемшіліктерді анықтау әдісі қарастырылады. Операцияның қағидалары зерттелетін объектіге байланысты беріледі. Әдістің ерекшеліктері, сондай-ақ оның артықшылықтары мен кемшіліктері қарастырылады.

Түйінді сөздер: дефектоскопия, рентген, радиографиялық бақылау, күшейтетін экран.

АНАЛИЗ МЕТОДА РЕНТГЕНОВСКОЙ ДЕФЕКТОСКОПИИ

Калинов Қанат Мергенович

*Магистрант специальности «Наноматериалы и нанотехнологии»
Евразийский Национальный Университет им.Л.Н.Гумилева, 010008, г. Астана,
ул.Сатпаева, 2;*

В данной статье рассматриваются метод рентгеновской дефектоскопии для обнаружения неполадок в технологических процессах. Приведены принципы работы в зависимости от исследуемого объекта. Рассмотрены особенности метода, а так же его достоинства и недостатки.

Ключевые слова: дефектоскопия, рентген, радиографический контроль, усиливающий экран.

ANALYSIS OF THE METHOD OF X-RAY DEFECTOSCOPY

Kalinov Kanat Mergenovich

*Master's Degree student of specialty «Nanomaterials and nanotechnologies»
Eurasian National University named after L.N.Gumilyev, 010008, Astana, st. Satpayev, 2;*

This article discusses the X-ray flaw detection method for detecting malfunctions in technological processes. Principles of work are shown depending on the object under study. The features of the method, as well as its advantages and disadvantages are considered.

Key words: defectoscopy, X-ray, radiographic control, amplifying screen.

Технологиялық процестер мен жабдықтарды зерделеу кезінде аппаратуралар мен механизмдерді қабылдау, мезгіл-мезгіл тестілеу, сынауды іске қосу, үзіліс жасау, жабдықтардың бөліктері шығарылатын материалдарды талдау және т.б. қамтитын зерттеудің техникалық әдістері қолданылады. Бұл жағдайда жабдықтың немесе қондырғының, аппараттың, қондырғының, машинаның, механизмнің жекелеген элементтерінің жағдайы анықталады. Жасырын кемшіліктерді егжей-тегжейлі анықтау үшін рентгендік кемшіліктерді анықтау қолданылады.

При обстехнические методы исследования, к которым относятся приемосдаточные и периодические испытания аппаратов и механизмов, пробные пуски,

обкатка, анализ материалов, из которых изготовлены детали оборудования и другие. При этом определяют состояние отдельных элементов оборудования или агрегата, аппарата, установки, машины, механизма. Для выявления скрытых пороков в деталях и применяется рентгеновская дефектоскопия. В процессе технологических процессов и оборудования применяются

When examining technological processes and equipment, technical methods of investigation are applied, which include acceptance and periodic testing of apparatuses and mechanisms, test launches, break-in, analysis of materials from which parts of equipment are manufactured and others, in this case, the condition of individual elements of the equipment or unit, apparatus, installation, machine, mechanism is determined. To detect hidden defects in detail, X-ray flaw detection is used.

Уровень развития промышленности передовых стран на современном этапе характеризуется не только объемом производства и ассортиментом выпускаемой продукции, но и показателями ее качества. Контроль качества является, особенно в электронике, самой массовой технологической операцией в производстве. В связи с усложнением и постоянным повышением требований к надежности новой техники трудоемкость контрольных операций резко возрастает. Это оправдано и тем, что срок окупаемости затрат на оборудование неразрушающего контроля качества изделий электронной техники во многих случаях в 5-10 раз меньше срока окупаемости технологического оборудования.

Метод рентгеновской дефектоскопии основан на зависимости интенсивности рентгеновского (гамма) излучения, прошедшего через облучаемое изделие, от материала поглотителя и его толщины. Если контролируемый объект имеет дефекты, то излучение поглощается неравномерно и, регистрируя его распределение на выходе, можно судить о внутреннем строении объекта контроля.

Радиографический контроль применяют для выявления в сварных соединениях трещин, непроваров, пор, инородных включений (вольфрамовых, шлаковых), а также для выявления недоступных для внешнего осмотра подрезов, выпуклости и вогнутости корня шва, превышения проплава. Минимальный размер дефекта, который может быть обнаружен радиографическим методом, зависит от его формы и местонахождения. Лучше всего выявляются дефекты, имеющие протяженность вдоль пучка проникающего излучения. Изображение на снимке границ таких дефектов получается более резким, чем дефектов, имеющих криволинейную форму. Если дефект расположен под углом к направлению просвечивания, то чувствительность радиационного метода ухудшается и зависит от величины раскрытия дефекта и угла между направлением просвечивания и направлением дефекта. Экспериментально установлено, что дефекты с малым раскрытием (трещины) не выявляются, если угол пучка излучения по отношению к оси трещины больше 7° . [1, с.167]

Радиографический контроль не выявляет следующие виды дефектов:

- если их протяженность в направлении просвечивания менее удвоенного значения абсолютной чувствительности контроля; - трещин и непроваров с раскрытием менее 0,1 мм, если толщина просвечиваемого материала до 40 мм, 0,2 мм – при толщине материала от 40 до 100 мм, 0,3 мм – при толщине материала от 100 до 150 мм; - трещин и непроваров, плоскость раскрытия которых не совпадает с направлением просвечивания; - если изображение несплошностей и включений совпадает на радиографическом снимке с изображением посторонних деталей, острых углов или резких перепадов толщин свариваемых элементов.

Допустимые размеры дефектов в контролируемых объектах указывают в чертежах, технических условиях, правилах контроля или другой нормативно-технической документации. При отсутствии НТД, допустимые несплошности и

включения могут быть определены по ГОСТ 23055-78 «Контроль неразрушающий. Сварка металлов плавлением. Классификация сварных соединений по результатам радиографического контроля».[2, с.256] **Источники излучения (рентгеновские аппараты)** выбирают в зависимости от толщины контролируемого металла и необходимой чувствительности, определяемой в ТУ на контроль конкретного изделия. Для получения четкой проекции дефекта источник излучения должен иметь малый размер фокусного пятна и находиться на достаточном расстоянии от контролируемого изделия.

Чувствительность радиографического контроля зависит от следующих факторов:

- геометрических условий просвечивания (величина фокусного пятна рентгеновской трубки; расстояние от фокусного пятна трубки до детали, от детали до плёнки);

- формы дефекта и его расположения относительно направления просвечивания; жесткости рентгеновских лучей, толщины и плотности просвечиваемого материала;

- характеристики плёнки и правильности ее фотообработки после экспонирования;

- применения усиливающих экранов.

Чувствительность РК в значительной степени определяется контрастностью снимка и резкостью изображения.

Контрастность снимка определяется как разность между значениями оптической плотности двух соседних участков снимка. Контрастность изображения определяется двумя факторами: контрастностью объекта и детектора (как правило радиографической плёнки). Контрастность объекта прямо пропорциональна разнице плотности ρ и атомного номера Z дефектных и бездефектных мест изделия и обратно пропорциональна энергии излучения. Контрастность радиографической плёнки характеризуется изменением плотности почернения при воздействии на нее различных экспозиционных доз излучения.[3, с.47]

Резкость изображения на снимке характеризуется скачкообразным переходом от одной плотности почернения к другой на краю изображения. Чем уже переход от светлых участков к темным, тем больше различаемость контуров, тем больше резкость. Резкий снимок определяется хорошо выявленными очертаниями (контуром) просвечиваемого объекта и дефектов в материале, что обеспечивает высокую выявляемость этих дефектов. Чем шире переход от светлых участков к темным, тем больше размытость контуров и тем меньше резкость изображения, следовательно, хуже выявляемость дефектов.

Разрешающая способность радиографической плёнки определяет возможность отдельно регистрировать близко расположенные дефектные и бездефектные участки контролируемого изделия и характеризуется количеством отдельно различимых штриховых линий одинаковой толщины на длине 1 мм. Мелкозернистые плёнки имеют более высокую разрешающую способность по сравнению с крупнозернистыми плёнками. На практике чувствительность радиографического контроля характеризуется минимальным лучевым (в направлении просвечивания) размером выявленного эталонного дефекта (проволочки, канавки, отверстия) и выражается в абсолютных или относительных единицах. Чувствительность зависит от радиографической контрастности контролируемого объекта и от коэффициента контрастности детектора излучения. [4, с.240]

Влияние геометрии просвечивания на качество снимка. Схемы радиографического контроля следует выбирать с учетом наилучшего выявления на

радиографическом снимке возможных дефектов. Основные схемы контроля сварных соединений радиографическим методом приведены в ГОСТ 7512-82. Проведенный анализ показывает, что выявляемость дефектов при радиографическом контроле зависит от многих причин. В следующей таблице содержится информация о комплексе факторов, влияющих на чувствительность радиационного контроля.

Основными типами регистраторов рентгеновского излучения в НК являются рентгеновская пленка и набирающие популярность фосфорные пластины используемые в компьютерной радиографии. Существуют и другие детекторы рентгеновского излучения, их подробная классификация представлена в статье.

На сегодняшний день, в Казахстане, радиографический контроль чаще всего проводят с использованием пленки. В настоящее время в РК нет стандартов по классификации и методам испытаний радиографических пленок. Одна из классификаций приведена в европейском стандарте EN 584-1 «Стандарт по классификации промышленной рентгеновской пленки и ее использования в радиографическом моделировании». Выбор конкретного типа пленки, зависит от толщины и плотности материала ОК, а также по требуемой производительности и чувствительности. Рекомендуемые типы плёнок обычно приводятся в руководящих документах, методических инструкциях и технологических картах на объекты контроля.[5, с.379]

Радиографический контраст		Разрешающая способность	
Контраст режима просвечивания	Контраст плёнки	Геометрическая нерезкость	Зернистость плёнки
Влияют: параметры изделия жесткость излучения; рассеянное излучение	Влияют: тип плёнки; технология фотообработки; оптическая плотность; наличие и тип экранов; схема зарядки кассеты	Влияют: размер фокусного пятна; расстояние источник – плёнка; расстояние изделие – плёнка; перепад толщин изделия; качество контакта между экранами и плёнкой; чистота экранов; смещение объекта относительно плёнки	Влияют: тип плёнки; тип экранов; жесткость излучения; технология фотообработки

Крупнозернистые низкоконтрастные плёнки в основном применяются для контроля толстостенных изделий, в которых, как правило, предельно допустимые дефекты имеют большие размеры. Время нормальной экспозиции при использовании крупнозернистых плёнок существенно меньше, чем при использовании мелкозернистых высококонтрастных плёнок используемых для выявления мелких дефектов в деталях из легких сплавов и стали небольшой толщины.

Высококонтрастные пленки требуют больших экспозиций, что существенно снижает производительность контроля. Время экспозиции при работе с такими

плёнками можно сократить, используя свинцовые и флуоресцирующие экраны. Коэффициент усиления свинцовых экранов находится в пределах 1,5-3,0, флуоресцирующих – 20-30. Под коэффициентом усиления экранов понимается величина, показывающая, во сколько раз уменьшается экспозиция просвечивания при использовании данного экрана. В настоящее время так же применяют флуорометаллические усиливающие экраны, выполненные в виде свинцовой подложки с нанесенным на нее слоем люминофора. Эти экраны имеют больший коэффициент усиления, чем металлические, и обеспечивают лучшую чувствительность, чем флуоресцирующие экраны.

В практике радиографии часто применяют комбинацию из усиливающих экранов (в виде заднего и переднего экранов), между которыми размещают радиографическую плёнку. Применение заднего металлического экрана вместе с увеличением коэффициента усиления уменьшает влияние рассеянного излучения. Толщину металлических экранов, а также материал люминофора выбирают с учетом энергии рентгеновских или гамма лучей. Из-за снижения разрешающей способности радиографических снимков, получаемых с использованием флуоресцирующих экранов, применение последних не разрешается при РГК высокоответственных сварных швов, например, в атомной энергетике.

Альтернативой радиографическому контролю с использованием рентгеновской пленки является компьютерная радиография с использованием запоминающих пластин, основанная на способности некоторых люминофоров накапливать скрытое изображение, формирующееся под воздействием рентгеновского или гамма излучения. После экспонирования специальный сканер считывает пластину лазерным пучком. Процесс считывания сопровождается эмиссией видимого света, этот свет собирается фотоприемником и конвертируется в цифровое изображение.[6, с.132] **РК может проводиться промышленными рентгеновскими аппаратами или гамма - дефектоскопами.** Выбор конкретного источника излучений проводится в зависимости от просвечиваемой толщины и материала ОК, а так же от заданного класса чувствительности и геометрии просвечивания.

К преимуществам рентгеновских дефектоскопов постоянного действия можно отнести: более высокую мощность и возможность ее регулировки, долговечность, и как правило, более резкое и контрастное изображение. Из недостатков стоит выделить высокую стоимость, большие габариты и большую опасность для персонала.

Несмотря на то что контроль сварных соединений рекомендуется проводить именно рентгеновскими аппаратами, которые по сравнению с гамма - дефектоскопами позволяют обеспечить более высокое качество радиографических снимков, у гамма дефектоскопов так же есть ряд достоинств, среди которых низкая стоимость, меньшие габариты и малый оптический фокус. Основными недостатками являются невозможность регулировки мощности, меньшая контрастность, постепенное затухание активности источника и необходимость его замены.

Гамма - дефектоскопы обычно применяют когда нет возможности использовать рентгеновские аппараты постоянного действия, обычно при контроле небольших толщин, при отсутствии источников питания, и при контроле труднодоступных мест. Основные технические характеристики рентгеновских аппаратов и гамма дефектоскопов содержатся здесь.

Оценку качества сварного соединения по результатам радиографического контроля следует проводить в соответствии с действующей нормативно-технической документацией на контролируемое изделие. При расшифровке снимков определяют вид, размеры и количество обнаруженных на снимке дефектов сварного соединения и околошовной зоны по ГОСТ 23055-78.

Снимок пригоден для оценки качества сварного соединения, если он удовлетворяет следующим требованиям:

- снимок не должен иметь пятен, полос, загрязнений и механических повреждений эмульсионного слоя плёнки, затрудняющих его расшифровку;
- снимок должен иметь чёткое изображение сварного соединения, маркировочных и ограничительных знаков и эталона чувствительности;
- чувствительность контроля должна соответствовать требованиям нормативной документации;
- оптическая плотность изображения контролируемого участка сварного соединения должна быть в пределах 1,5–3,5;
- уменьшение оптической плотности изображения сварного соединения на любом участке этого изображения по сравнению с оптической плотностью изображения эталона чувствительности не должно превышать 1,0.[7, с.79]

Заключение. Дефектоскопия — равноправное и неотъемлемое звено технологических процессов, позволяющее повысить надёжность выпускаемой продукции. Однако методы дефектоскопии не являются абсолютными, т.к. на результаты контроля влияет множество случайных факторов. Об отсутствии дефектов в изделии можно говорить только с той или иной степенью вероятности. Надёжности контроля способствует его автоматизация, совершенствование методик, а также рациональное сочетание нескольких методов. Годность изделий определяется на основании норм браковки, разрабатываемых при их конструировании и составлении технологии изготовления. Нормы браковки различны для разных типов изделий, для однотипных изделий, работающих в различных условиях, и даже для различных зон одного изделия, если они подвергаются различному механическому, термическому или химическому воздействию. Применение дефектоскопии в процессе производства и эксплуатации изделий даёт большой экономический эффект за счёт сокращения времени, затрачиваемого на обработку заготовок с внутренними дефектами, экономии металла и др. Кроме того, дефектоскопия играет значительную роль в предотвращении разрушений конструкций, способствуя увеличению их надёжности и долговечности.

Список использованной литературы:

1. Гусев Н.Г. Справочник по радиоактивным излучениям и защите. – М.: Медгиз, 1956. – 167 с.
2. Стомр Э., Исраэль Х. Сечения взаимодействия гамма-излучения (для энергий 0,001...100 МэВ и элементов с 1 по 100). – М.: Атомиздат, 1973. – 256 с.
3. Wyard S.J. Radioactive-source corrections for Bremsstrahlung and scatter // *Nucleonics*. – 1955. – V. 13. – № 7. – P. 44–47.
4. Сидоренко В.В., Кузнецов Ю.А., Оводенко А.А. Детекторы ионизирующих излучений. – Л.: Судостроение, 1984. – 240 с.
5. Ляпидевский В.К. Методы детектирования излучений. – М.: Энергоатомиздат, 1987. – 379 с.
6. Абрамов А.И., Казанский Ю.А., Матусевич Е.С. Основы экспериментальных методов ядерной физики. – М.: Энергоатомиздат, 1985. – 132 с.
7. Курашов А.А. Идентификация ионизирующих излучений средних и низких энергий. – М.: Атомиздат, 1979. – 79 с.

МОНОГРАФИЧЕСКИЙ И ГРУППОВОЙ МЕТОДЫ ИЗУЧЕНИ ТРАВМАТИЗМА

Койшыбекова Назгул Актурсынкызы

Студент 3 курса специальности - «БЖиЗОС»

Имангазин Марат Кыдырбаевич

Научный руководитель, доцент кафедры

«Технических и естественно-научных дисциплин»

Казахско-Русский Международный университет; 030006, Актобе, ул. Айтекеби, 52;

В данной статье рассмотрены монографический и групповой методы изучения травматизма. Обрабатываемые материалы, индивидуальные средства защиты, условия производственной обстановки и т.д.

Ключевые слова: травматизм, промышленная безопасность, монографический, метод, групповой.

Монографический и групповой методы изучения травматизма

Монографический включает детальное обследование всего комплекса условий, в которых произошел несчастный случай: трудовой и технологический процессы, основное и вспомогательное оборудование. Обрабатываемые материалы, индивидуальные средства защиты, условия производственной обстановки и т.д. Он дает возможность выявить не только причины НС и потенциальные опасности и вредности, но позволяет полнее установить способы предупреждения травматизма и профзаболеваний.

Разделение реальных причин травматизма на технические, организационные и личностные позволяет идентифицировать ОСНОВНЫЕ причины происшедшего несчастного случая и принять необходимые меры по исправлению ситуации. Наиболее точное и исчерпывающее представление о причинах возникновения несчастных случаев на производстве дает монографический метод анализа. Он заключается в разностороннем изучении всех факторов, которые могут отдельно или в их сочетании привести к несчастному случаю (производственной травме). Всесторонний анализ причин производственного травматизма заключается в определении основных и косвенных причин и обстоятельств происшедшего несчастного случая и должен включать в себя следующие этапы:

- выявление всех причин несчастного случая, которые привели к травме;
- установление взаимосвязи тех причин, которые непосредственно привели к несчастному случаю;
- определение основной причины несчастного случая, вызвавшей травмирование пострадавшего.

Сначала изучают возможные технические причины.

К ним, прежде всего, относятся конструктивные недостатки и неисправности машин, механизмов, оборудования, приспособлений и инструментов, несовершенство технологических процессов. Необходимо также учитывать неудовлетворительное техническое состояние зданий, сооружений и их элементов – крыш, стен, потолков, полов, лестничных клеток, проходов и проездов; крепей выработок горных пород. Затем рассматривают организационные причины. Сюда относятся: нарушение технологических процессов; отсутствие необходимой технической документации; нарушение работающими технологических процессов, предусмотренных технологическими картами, правилами и нормами по охране труда; несоблюдение установленных нормативными документами требований безопасности к

технологическим процессам; применение материалов, приспособлений и инструментов, не предусмотренных технологическими документами; нарушение правил безопасного дорожного движения водителями всех видов транспорта и пешеходами (работающими); неудовлетворительная организация работ; нарушение правил и норм безопасной организации работ; неприменение или применение неисправных средств индивидуальной защиты, несоответствие или отсутствие спецобуви, спецодежды и других средств индивидуальной защиты. К организационным причинам относятся и недостатки в обучении и инструктировании работающих по безопасным приемам труда, отсутствие или недостаточный инструктаж.

И, наконец, рассматривают личностные причины. Сюда следует относить: неосторожность или невнимательность (из-за воздействия внешних факторов, усталости, психических или эмоциональных переживаний), а также ошибочные действия. К личностным причинам следует относить и отсутствие внутренней мотивации работника на соблюдение требований охраны труда, а также низкую квалификацию работника.

Монографический метод анализа является очень трудоемким (а потому дорогостоящим), т.к. требует привлечения для анализа квалифицированных специалистов и детального рассмотрения всех обстоятельств, что занимает довольно много времени. Однако такой детальный анализ применим скорее для отдельного (чаще всего расследуемого) несчастного случая, особенно для новых рабочих мест, новых видов опасности, неожиданного отказа оборудования и т.п. Имея массу достоинств, он имеет один недостаток – в нем слишком сильно сказывается СЛУЧАЙНОСТЬ сочетания тех или иных событий. Такое сочетание может никогда не повториться, ибо оно уникально.

Групповой метод основан на повторяемости несчастных случаев независимо от тяжести повреждения. При анализе несчастные случаи группируются в зависимости от сходных обстоятельств, оборудования, травм и т.д. Это позволяет выявить профессии, дни недели, время смены, стаж, возраст работников, оборудование, работы, на которые падает наибольшее число несчастных случаев, и наметить пути снижения травматизма.

Список использованной литературы:

1. Безопасность жизнедеятельности: учеб. для вузов / С.В. Белов, А.В. Ильиницкая, А.Ф. Козьяков [и др.]; под общ. ред. С.В. Белова. – 5-е изд., испр. и доп. – М.: Высшая школа, 2005. – 606 с.
2. Безопасность жизнедеятельности: учеб. пособ. для вузов / под ред. Л.А. Муравья. – 2-е изд. перераб. и доп. – М.: ЮНИТИ-ДАНА, 2003. – 530 с.
3. Лобачев, А.И. Безопасность жизнедеятельности: учеб. для вузов / А.И. Лобачев. – М.: Юрайт-Издат, 2006. – 360 с.
4. Яговкин, Г.Н. Основы обеспечения безопасности жизнедеятельности на машиностроительных предприятиях: учеб. пособ. / Г.Н. Яговкин. – Самара: СамГТУ, 2005. – 214 с. – ISBN 5-7964-0762-7.
5. Кульбовская, Н.К. Экономика охраны труда / Н.К. Кульбовская. – М.: Соционимия, 2006. – 246 с.
6. Российская энциклопедия по охране труда: в 2 т. – М.: 2006. – 784 с.

РИОБОКУ ДЛЯ КРЕВЕТОЧНИКА

Кулмагамбет Мадина Нурланкызы

Такишева Сагадат Абаевна

Студенты 2 курса специальности «Дизайн»

Гришаева Ольга Валентиновна

Научный руководитель, к. б. н.

Казахско-Русский Международный университет, Актобе, ул. Айтеке би, 52;

В данной статье представлены результаты исследований стиля «риобоку» в акваскейпинге. Дана краткая информация о разведении креветок, декорировании креветочника для них, а также описание и характеристика креветок Черри.

Ключевые слова: аквариум, акваскейпинг, креветки, стиль Риобоку, коряги.

В реализации проекта «Аквакультурное производство африканского клариевого сома (*Clarias gariepinus*) и гигантской пресноводной креветки (*Macrobrachium rosenbergii*) в «Казахско-Русском Международном Университете», нами был установлен декоративный аквариум для креветок Черри, которые успешно в нем прижились и дали потомство.

Креветка Черри (*Neocaridina denticulate sinensis*) используется нами в качестве модельного объекта аквакультуры для апробации программы выращивания и разведения креветок в УЗВ [1, с. 89-90]. Благодаря своей яркой окраске креветка Черри является интересным аквариумным видом животных.

Строение тела креветок вытянуто в длину, приплюснуто с боков. Креветки Черри одни из самых маленьких декоративных видов ракообразных, они достигают размера всего 3,5 см. Предполагается что, самки крупнее самцов, у них есть широкий панцирь, в котором вынашивается потомство. Живот самцов ровный. У самцов окрас темнее, чем у самок. Тело креветки прозрачное, с красными и белыми вкраплениями. Икра обычно желтоватая, иногда бывает зеленоватая. Количество икринок достигает от 10 до 30. Продолжительность их жизни около года, и за это время они успевают не раз принести потомство. Оптимально содержать креветок Черри отдельно от рыб, тем более сомов [1, с. 121-124].

Аквариумы для содержания и разведения креветок, креветочники, бывают сложные и простые. Наиболее распространённый объём креветочника – около 30 л. Для начала наряду с аквариумом нужно приобрести и аквариумный фильтр. Для креветочника лучше всего подойдут фильтры, где фильтрующий материал – губка. Губковые фильтры являются безопасными для детенышей креветок, легко очищаются. Поэтому если на фильтре отсутствует защитная губка, молодь креветок может попасть внутрь и погибнуть [2].

Освещение необходимо при высаживании в аквариуме живых растений. Наличие живых растений пойдет на пользу креветкам – они станут для них домом, пищей, и ускорят цикл жизни креветочника. Предполагается что, световой день должен составлять 7 часов [1, с. 122]. Креветочнику необходим термометр и нагреватель. При низкой или высокой температуре, креветки перестают размножаться и погибают. Для некоторых пресноводных креветок, температура воды ниже 10 °С или выше 28 °С вызывает смерть.

Дно креветочника прикрито слоем декоративного песка желтого цвета, на фоне которого не имеющие яркой окраски креветки становятся более заметными. Такой грунт легко очищается от загрязнений и остатков пищи. Креветки питаются мхом и

сухим кормом, предпочтительно тонущим. Могут питаться овощами. При этом необходимо тщательно следить за очисткой дна.

Фильтр в креветочнике установлен небольшой. При содержании около 35 особей в 27 литрах воды дополнительная аэрация не нужна.

Помимо технического оснащения, важную роль в устройстве креветочника играет дизайн. Акваскейпинг – это дизайн, оформление или декорирование аквариума, получивший свое первоначальное развитие в Японии, имеющий различные стили [2]. Главным стилем нашего аквариума мы решили взять стиль «риобоку». В этой композиции ключевую роль играют коряги. Есть особая причина выбора этого стиля – креветки Черри предпочитают прятаться или взбираться на коряги.

Направление риобоку относится к стилю Nature Aquarium (природный аквариум) и включает растительные композиции. Вся миниатюра строится на каркасе коряг, который имеет название «хардскейп» [2]. Каркас из коряг и древесины должен быть ярко выражен, хорошо заметен с любой позиции. Коряги могут обрастать некоторыми видами растений: различными папоротниками, мхами или анубиасами.

Коряги поддерживают в аквариуме равновесие экосистемы и обладают полезными свойствами, приводящими водную среду в баланс. Нами были выбраны в качестве коряг сухие корни винограда, поскольку их древесина не подвергается сильному воздействию воды – не размокает, не окрашивает воду, не гниет при правильной обработке.

Предварительно выбранные нами коряги были тщательно промыты, вымочены до полного «утопления», затем проварены в кипящей воде в течение 4 часов.

После кипячения коряги были вымочены в воде для окончательного удаления вредных веществ [3].

В связи с подготовкой к оборудованию креветочника и содержанию креветок Черри в нем, мы выбрали наиболее оптимальный вариант объектов для дизайна – коряги мангр или мопани. Они являются очень твёрдыми и долгоживущими под водой.

Список использованной литературы:

1. Махлин М.Д. Аквариумный сад. – М., 1998. – 268 с.
2. Травник-аквариум. – URL: <https://www.travnik-akvarium.ru/gallery/5/> (дата обращения 22.11.2017 г.).
3. Аквариум за стеклом. – URL: <http://aquamir-za-steklom.ru/akvariumnye-krevetki/zapusk-krevetochnika.html> (дата обращения 25.11.2017 г.).

ТҮТІК-ОПТИКАЛЫҚ КАБЕЛЬДЕР ЖӘНЕ ҚҰБЫРЛАРДАҒЫ АҒЫП КЕТУДІ АНЫҚТАУҒА АРНАЛҒАН СЕНСОРЛЫҚ ЖҮЙЕ

Мамиров Азамат Мұхатаевич

*«Наноматериалдар және нанотехнологияла» мамандығының магистранты
Л.Н.Гумилев атындағы Еуразия ұлттық университеті, 010008, Астана қ. Сатпаев, 2;*

Бұл мақалада жердегі және жер асты құбырларындағы сұйықтықтар мен газдардың ағып кетуін анықтау әдістері қарастырылған. Жоғарыда аталған әдістердің әрқайсысының ерекшеліктері, сондай-ақ олардың артықшылықтары мен кемшіліктері қарастырылады.

Түйінді сөздер: құбырлар, жүйенің түрлері, датчиктер, бақылау жүйесі, ағып кету, сұйықтықтар, газдар.

ОПТИКО-ВОЛОКОННЫЕ КАБЕЛИ И СИСТЕМА СЕНСОРОВ ДЛЯ ОПРЕДЕЛЕНИЯ УТЕЧЕК В ТРУБОПРОВОДАХ

Мамиров Азамат Мухатаевич

*Магистрант специальности «Наноматериалы и нанотехнологии»
Евразийский Национальный Университет им.Л.Н.Гумилева, 010008, г. Астана,
ул. Сатпаева, 2;*

В данной статье рассматриваются обзор существующих в настоящее время приборов и, используемых ими методов, для обнаружения утечек жидкостей и газов в наземных и подземных трубопроводах. Рассмотрены особенности каждого из приведенных методов, а так же их достоинства и недостатки.

Ключевые слова: трубопроводы, методы, датчики, система управления, утечки, жидкости, газы.

OPTICAL FIBER CABLES AND SYSTEM OF SENSORS FOR DETERMINING LEAKS IN PIPELINES

Mamirov Azamat Mukhataevich

*Master's Degree student of specialty «Nanomaterials and nanotechnologies»
Eurasian National University named after L.N.Gumilyev, 010008, Astana, st. Satpayev, 2;*

This article reviews a review of currently available instruments and their methods for detecting leaks of liquids and gases in ground and underground pipelines. The features of each of the above methods, as well as their advantages and disadvantages are considered.

Key words: pipelines, types of systems, sensors, control system, leaks, liquids, gases.

Дерексөз.

Құбыр ағып табу жүйесі соңғы жылдары танымал ие. Сияқты ақауларды анықтау проблемасы тұрақты өзекті болып қалуда және т.б., (ПВХ құбырларда) буындарды қою (байланысты металл коррозиясына) ақауларды арқылы жұқарады түрлі ақаулар .: Жарықтар мен қабырғасын туындайды құбырын пайдалануға кезінде, белгілі.

құбыр ағып табу жүйесін енгізу тез мүмкіндік береді, және құбыр залал немесе рұқсатсыз байланыс ең бастысы өте дәл анықтау.

Системы обнаружения утечек в трубопроводе в последние годы приобретают все большую популярность. Как известно, в процессе эксплуатации трубопровода в нем зарождаются различные дефекты: трещины, утонения стенки и сквозные дефекты (за счет коррозии металла), расклеивания стыковых соединений (в трубопроводах из ПВХ) и др. Проблема выявления таких дефектов постоянно остается актуальной. Внедрение системы обнаружения утечек на трубопроводах позволяет обеспечить оперативное, а главное очень точное выявление повреждений трубопровода или несанкционированного подключения.

The leak detection systems in the pipeline have become increasingly popular in recent years. As is known, during the operation of the pipeline, various defects arise in it: cracks, wall thinning and through defects (due to corrosion of metal), pasting of butt joints (in PVC pipelines), etc. The problem of detecting such defects constantly remains urgent. The introduction of a leak detection system on pipelines makes it possible to provide prompt and most importantly very accurate detection of pipeline damage or unauthorized connection.

Одним из наиболее безопасных и экономичных методов транспортировки газов, нефти, нефтепродуктов и других жидкостей можно назвать трубопроводные системы. Самым безопасным, эффективным и надежным средством для транспортировки на дальние расстояния являются трубопроводы. Между тем в ходе работы магистрального нефтепровода происходят ситуации, которые нуждаются в своевременном контроле и вмешательстве, к числу таких ситуаций можно отнести появление утечек и производство несанкционированных врезок на действующем трубопроводе.

Вместе с возникновением утечки также возникает ряд изменений в сфере физико-технического состояния трубопровода и области вблизи места их появления. Наблюдается характерный акустический шум, изменение давления и скорость потока перекачиваемого продукта, потребляемая мощность перекачивающих агрегатов. Ощущается загазованность над поверхностью линий. Изменяются температура, магнитное поле и электропроводность грунта в зоне выхода продукта из трубопровода. Для разработки большого количества систем эксплуатационного контроля технического состояния трубопроводов используются множество способов регистрации изменений различных параметров, сопутствующих утечкам.

Можно выделить несколько требований к системам обнаружения утечек и дефектов:

- наиболее точное обнаружение малых повреждений;
 - своевременное обнаружение крупных утечек;
 - постоянный непрерывный контроль во всем диапазоне режимов работы трубопровода;
 - окупаемость затрат на стадиях создания и эксплуатации системы контроля
- обеспечение возможности локализации места аварии;
- прогнозирования состояния трубопровода и последствий аварий.

Процедуру контроля необходимо подбирать, сопоставив их с конструктивными особенностями трубопроводов. Необходимо обратить внимание на модернизацию и развитию новых способов постоянного мониторинга трубопроводов. На данном этапе, в целях контроля несанкционированного доступа развито множество методов и технических средств для, поиска утечек и обнаружения врезок, базирующихся на различных физических принципах. Далее в статье рассмотрены способы обнаружение утечек.

1) Методы математического моделирования. За счет резкого появления течи в трубопроводе наблюдается кратковременное изменение динамических параметров потока, которое начинает распространяться от места разрыва в обе стороны трубопровода. Спустя некоторое время наблюдается постепенное затухание волны возмущения, и устанавливается новый стационарный режим течения с учетом величины расхода утечки. Широкое применение в системах управления получили принципы, которые базируются на измерении и анализе параметров возмущения потока, вызванного утечкой.

При совершенствовании систем обнаружения утечек в трубопроводах одним из главных является вопрос исключения ошибок управления обслуживающим персоналом, погрешностей показаний приборов, математических методов, средств сбора и передачи данных.

Одним из перспективных направлений контроля трубопроводов является использование параметрических методов, основанных на использовании штатных серийных приборов и средств сбора и передачи информации в составе типовых проектов автоматизации трубопроводов. Параметрические методы могут также успешно применяться для обнаружения местных засорений трубопроводов и определения контакта разнородных продуктов при последовательной перекачке по трубопроводу.

В случаях, когда отсутствие необходимых датчиков или средств сбора и обработки информации не позволяет произвести точную оценку технического состояния объекта трубопровода, целесообразно применять комбинированные методы технической диагностики и контроля, каждый из которых имеет различную физическую основу. Так, например, комбинация методов акустической эмиссии и параметрической диагностики позволяет уменьшить процент ложных срабатываний и повысить чувствительность системы контроля линейной части трубопровода.

Комплексная система диагностики может базироваться на параметрических методах контроля как наиболее универсальных, достаточно эффективных и относительно простых. [1, с.19-20]

2) Методы статического контроля. Данная группа методов обнаружения утечек применима к тем трубопроводам, на которых остановлена перекачка. При статическом контроле утечку можно обнаружить методом падения давления и методом дифференциального давления. При использовании первого метода перекрываются задвижки на некотором участке трубопровода, а затем на этом участке создаётся давление определённой величины. В течение некоторого времени, например 20 мин., наблюдают за изменением давления. Снижение давления свидетельствует о наличии дефекта трубопровода, через который происходит утечка. Этот метод больше известен как метод гидравлических испытаний или опрессовка.

Аналогичным недостатком обладает и метод дифференциального давления, при использовании которого создают некоторое давление во всем трубопроводе, после чего перерывают задвижки и сравнивают давление до и после каждой задвижки. Разница в давлениях указывает на существование утечки.

Данные методы считаются достаточно точными и позволяют обнаруживать утечки порядка 0,1–1,0 м³/ч. Существенным недостатком данных методов является невозможность фиксации места повреждения трубопровода.

3) Методы на основе моделирования процесса перекачки. Наиболее простым методом данной группы является метод сравнений расходов. Если течение продукта в трубопроводе поддерживается строго установившимся, то расход на входе должен строго соответствовать расходу на выходе, а любое различие расходов будет свидетельствовать о наличии утечки. Однако на практике течение редко является

установившимся вследствие колебаний температуры, давления и плотности. Размер утечки, которую можно детектировать по изменению расходов, зависит от точности измерений колебаний этих параметров и всегда больше допустимой погрешности. Расходы на входе в данный участок или выходе из него измеряются обычно расходомерами, в конструкции которых предусмотрена компенсация колебаний давления и температуры. Чем чаще производится сравнение расходов, тем быстрее может быть обнаружена утечка.

При внезапно произошедшей утечке в трубопроводе образуется отрицательная волна давления, перемещающаяся в обоих направлениях от места утечки. Однако обнаружение утечки по отрицательной волне давления достаточно затруднительно, так как требуется сложная система идентификации ложных сигналов, являющихся следствием происходящих при перемещении волны давления переходных процессов. Небольшие и медленно нарастающие утечки не могут быть обнаружены данным методом.

4) Акустические методы контроля утечек. В общем случае акустические методы включают контроль энергетических характеристик колебаний, дающих представление об общем состоянии объекта, и спектральный акустический анализ, с помощью которого, посредством определения изменения амплитуд вибрации в широком диапазоне частот, уточняют место и характер возникшего нарушения. Благодаря таким преимуществам, как полнота получаемых сведений о состоянии элементов трубопровода, малое число используемых датчиков и быстрое действие, акустический метод контроля привлекает к себе всё большее внимание специалистов

Акустические методы контроля делятся на две группы:

1. активные методы, основанные на излучении акустических колебаний и волн;
2. пассивные методы, основанные только на приёме колебаний и волн. Активные методы, в свою очередь, подразделяются на две группы с использованием бегущих и стоячих волн. Ультразвуковой контроль (УЗК) основывается на законах распространения, преломления и отражения упругих волн частотой 0,5–2,4 МГц. При наличии дефектов в металле поле упругой волны изменяет в окрестностях дефекта свою структуру. Преимущество ультразвуковых детекторов перед другими средствами проверки объясняется природой звуковых и ультразвуковых волн. Поскольку звуковые волны имеют большую длину, то они могут проникать через стены и компоненты оборудования, а также могут отражаться от различных поверхностей. Все это затрудняет определение местоположения источника подобных волн. Ультразвуковые волны распространяются по прямой линии и не могут проникать через твердые тела, но в то же время проходят через мельчайшие отверстия. Приведённые свойства ультразвуковых волн делают ультразвуковые детекторы практически невосприимчивыми к внешнему шуму. Ниже приведены основные методы УЗК:

1. Теневой метод, при котором используют звуковую «тень» за дефектом, т.е. ослабление амплитуды прошедшей волны. Излучатель и приемник ультразвука располагают соосно на противоположных поверхностях излучателя. Теневой метод можно применять только при двухстороннем доступе к объекту.

2. Эхо-метод, при котором в качестве признака дефекта используют сигнал, отражаемый поверхностью дефекта. Эхо-метод наиболее широко применяется на практике. Кроме преимущества одностороннего доступа для него характерна наибольшая «чувствительность» к выявлению мелких дефектов.

3. Зеркально-теневой метод, при котором признаком дефекта служит ослабление амплитуды сигнала, отраженного от противоположной поверхности (ее обычно

называют донной поверхностью) изделия. Этот метод дополняет эхо-метод тем, что позволяет выявлять наклонные дефекты, не дающие прямого отражения. [2, с.63]

Корреляционный метод применяют при сильных акустических помехах или недосыгаемости трубопровода. В этом случае шум утечки прослушивают в двух точках поврежденного трубопровода. Так как точки находятся на различных расстояниях от места повреждения, то на прохождение расстояния шумом утечки требуется разное время. По известному расстоянию между точками измерения и разности времени пробега сигналов коррелятор точно рассчитывает место дефекта.

Недостатком акустических методов обнаружения утечек, основанных на замере акустических колебаний на поверхности материала труб или контакта жидкостью в трубе, является необходимость дополнительных работ по обеспечению непосредственного контакта датчиков с поверхностью труб или установки гидрофонов (на подводных трубопроводах). Достаточно развитым направлением акустической диагностики, исключающим эти недостатки, является использование автономных средств, пропускаемых внутри трубопровода.

В настоящее время акустические методы обнаружения утечек не могут быть эффективно использованы для трубопроводов из пластиковых труб и трубопроводов большого диаметра (свыше 500 мм).

Очевидно, что не существует какого-то одного метода, который был бы одинаково эффективен для диагностики любых утечек. Следовательно, чтобы иметь максимальную эффективность система должна включать комбинацию различных методов. При использовании нескольких независимых методов, возникает необходимость в специальном алгоритме (экспертной системе). Поскольку условия эксплуатации меняются, то система обнаружения утечек должна быть адаптивной.

Незаконные врезки — насущная проблема безопасности трубопроводов. В некоторых регионах хищения нефти и нефтепродуктов достигают 10% от объема прокачки. Техническая оснащённость преступников постоянно растёт: применяются современные методы сварки и бурения, задвижки с дистанционным управлением, вебкамеры для наблюдения за перемещениями охраны и другие новации. Хищения не только ведут к заметным убыткам, но и приводят к экологическим катастрофам. Одна из важнейших задач службы охраны — обнаружение несанкционированной активности в охранной зоне нефте и продуктопроводов, заблаговременное предотвращение не законных врезок. [3, с.68]

Для решения этой задачи может использоваться как визуальный контроль, включая видеонаблюдение и наблюдение с использованием БПЛА, так и различные системы мониторинга физических полей, включая лазерные системы (контроль пересечения лазерного луча) и сейсмические / виброакустические системы (контроль вибрации). Последние, в свою очередь, могут использовать различные типы датчиков вибрации: дискретные датчики (геофоны, пьезодатчики) или распределённые датчики (электрический или оптоволоконный кабель).

Системы мониторинга, использующие в качестве чувствительного элемента оптоволокно, активно развиваются в настоящее время. Это один из наиболее перспективных типов систем мониторинга протяжённых объектов. К их преимуществам относится возможность использования уже проложенного кабеля, отсутствие активного оборудования на линии, отсутствие промежуточных пунктов электропитания, скрытая установка, слабая зависимость от погодных условий и электромагнитных полей, минимальное обслуживание. Теоретические основы работы таких систем были заложены более 15 лет назад в работах зарубежных и отечественных специалистов. В системах мониторинга на основе когерентного рефлектометра, оптическое волокно используется как распределённый датчик вибрации. Рефлектометр

периодически посылает в волокно короткие оптические импульсы и анализирует отражённый назад сигнал (рефлектограмму). При механической или акустической активности вблизи от кабеля, вибрация передаётся волокну, что вызывает изменения в рефлектограмме. По этим изменениям можно с высокой точностью определить место воздействия.

Для создания промышленно пригодных систем такого типа производителям потребовалось решить целый ряд технических задач, включая подбор когерентных источников излучения с требуемыми характеристиками, создание интеллектуального программного обеспечения обработки сигнала, тестирование и отладку оборудования в реальных условиях.

Описание системы

Система может включать несколько оптических блоков (от 1 до 8) с серверами обработки, одно или несколько автоматизированных рабочих мест (АРМ) оператора, магистральные коммутаторы. К оптическому блоку подключается оптическое волокно. Типовая дальность работы (расстояние вдоль оптического волокна, на котором возможно обнаружение события) составляет около 40 км, однако существенно зависит от ряда факторов (тип и состояние грунта, тип и глубина прокладки кабеля, тип события). При установке системы в центре охраняемого участка, можно подключить два отрезка волокна в разные стороны. Дальность работы системы можно увеличить с помощью дополнительных оптических усилителей, в том числе и с удаленной накачкой. Однако при этом требуется использовать дополнительные волокна в кабеле. Для трубопроводов большой протяжённости создаётся система рефлектометров, управляемых из единого центра. Канал управления можно организовать по отдельному волокну, либо по рабочему волокну с использованием спектрального уплотнения.

Физические принципы работы

В когерентном рефлектометре используется специализированный узкополосный источник излучения. За счёт этого, отражённые сигналы складываются когерентно: амплитуды сигналов, отражённых от разных неоднородностей и дефектов волокна, суммируются с учётом фазовых задержек. Малейшие смещения неоднородностей волокна друг относительно друга (порядка 100 нм) вызывают изменения в когерентной рефлектограмме для данного участка волокна. При этом для прочих участков волокна вид рефлектограммы не меняется. Такие микроскопические смещения могут возникать при микровибрации волокна, вызванной внешним механическим или акустическим воздействием. Эта особенность позволяет эффективно применять когерентный рефлектометр для охранных задач. Сравнивая несколько последовательных рефлектограмм друг с другом, можно обнаружить участок, где на кабель осуществляется внешнее воздействие. Специальное программное обеспечение системы позволяет выделять воздействия в полосе частот. Анализируя частоту, интенсивность, продолжительность воздействия и характер его изменения во времени, можно сделать определённые выводы о причине воздействия (работа двигателя, ручная копка, проезжающий автомобиль и т.п.). Система позволяет наглядно отображать виброакустические воздействия по всей длине кабеля в реальном времени.

Назначение системы

На сегодняшний день существуют системы, которые позволяют вести постоянный скрытый мониторинг механической и акустической активности (вибрации) вдоль любых протяжённых объектов, охраняемых зон и периметров. Движение людей или техники, пересечение периметра, выполнение механических работ регистрируются системой в реальном времени, что позволяет оперативно обнаруживать и пресекать несанкционированную активность в охраняемой зоне.

Сферы применения системы:

- охрана нефте и газопроводов, предотвращение несанкционированных врезок, обнаружение утечек;
- мониторинг движения очистного поршня или дефектоскопа при выполнении внутритрубной диагностики;
- отслеживание регламентных работ в охраняемой зоне, фиксация места и времени работ, контроль работы подрядчиков;
- мониторинг земляных работ возле волоконнооптических линий связи, предотвращение обрывов линий связи;
- охрана периметра важных технологических объектов, контроль проникновения на охраняемую территорию.

Система позволяет контролировать протяжённые охранные зоны и периметры без про межучасточных пунктов электропитания и без активного оборудования на линии. Стандартное оптическое волокно используется как система распределенных датчиков, что позволяет получать данные, собранные вдоль десятков километров кабеля, в едином центре управления. Система вычисляет расстояние до места события в линейных координатах трубопровода, отображает место события на карте местности. Все события автоматически регистрируются в журнале. Возможно формирование сигналов тревоги по заданным критериям и их передача другим охранным системам.

Для развёртывания системы можно использовать свободное волокно в уже проложенном кабеле связи. Это существенно сокращает за траты на внедрение. В том случае, когда требуется прокладка кабеля, её может выполнить местная строительная организация, для этого не требуется привлечение сторонних квалифицированных специалистов. Установка и настройка системы, обучение персонала заказчика занимает минимальное время. Техническое обслуживание практически не требуется.

Заключение. На сегодняшний день данная тема остается актуальной, например, на месторождение Кашаган была приостановлена после обнаружения утечек газа из наземного трубопровода, идущего с острова D на завод «Болашак» (Карабатан). Утечка в 1% на 20-дюймовом трубопроводе может привести к потере 450 000 баррелей в год. В то же самое время, останься она необнаруженной, то площадь озера в 10 квадратных километров может быть загрязнена в течение 24 часов. Используя опто-волоконные кабели и различные системы сенсоров отечественных производителей можно устранить частично данную проблему, что приведет к экономическим и производственному росту.

Список использованной литературы:

1. Глушков Э.И., Аскаров Р.В. Системы обнаружения утечек нефти в трубопроводах // Автоматизация, телемеханизация и связь в нефтяной промышленности. 2009 М №4. С. 19–20.
2. Ю. Д. Земенкова. Эксплуатация магистральных нефтепроводов // Учебное пособие. 2-ое изд./ Под общей редакцией– ТюмГНГУ, Тюмень 2001. – 63 с.
3. П. И. Тугунов, В. Ф. Новоселов, А. А. Коршак, А. М. Шаммазов. Типовые расчеты при проектировании и эксплуатации нефтебаз и нефтепроводов. Учеб. пособие для ВУЗов / - Уфа: ООО «ДизайнПолиграфСервис», 2002. - 68 с.

ТӘУЕКЕЛ ҚАУІПТЕР ЖӘНЕ БАҒАЛАУҒА АРНАЛҒАН ӘДІСТЕР

Марабаева Дина

«ӨҚЖҚОҚ» мамандығының 3 курс студенті

Имангазин Марат

*«Техникалық және жаратылыстану-ғылыми пәндері» кафедрасының доценті
Қазақ-орыс халықаралық университеті; 030006, Ақтобе, Айтекеби көш, 52;*

Бүгінгі таңда адамның еңбек қызметінің басты басымдықтарының бірі – адамның өмірін және денсаулығын сақтау. Еңбек жағдайларын жақсарту, өндірістегі кәсіби аурулардың және жарақаттанудың алдын алу бойынша іс – шаралар жетекшілердің және мүдделі қызметтердің басты құралдары болып табылады.

Түйінді сөздер: Тәуекел қауіптер, бағалау, әдістер, тәуекелді басқару жүйесі, басқарудың принципі, тәуекелді өлшеу және азайту.

Тәуекелді бағалау және талдау, тұжырымдамалық қағидаттардың негізінде оларды іске асыру бойынша кешенді шараларды жасау – елдің ұлттық қауіпсіздігін қамтамасыз ету жүйесінің функционалдық құрамдас бөліктерінің басты арнауы. Қазақстандықтардың, барлық әлеуметтік топтардың әлеуметтік хал-жайын тұрақты жақсарту мемлекеттік саясаттың ең алдында болуы керек.

Бүгін өндірісте тәуекелдің ең аз шектеулі деңгейін анықтау мақсатында еңбек саласындағы отандық мамандар тәуекелге қатысты әр түрлі: техникалық, жеке, потенциалдық, қолайлы, ұжымдық (топты, әлеуметтік), соның ішінде кәсіби тәуекел терминдерді қолдануға мәжбүр. Кез-келген тәуекелдің шамасы бойынша, сондай-ақ өз табиғаты бойынша айырмашылығы болады. Сондықтан оны өлшеудегі міндетке талдау, бағалау жұмыстарын жүргізу: біріншіден тәуекелдің барлық мәнді түрлерінің ауқымдарын бағалау (өндірістік жарақаттанушылықтың және науқастықтың жиілігі, соның ішінде ажалдың болуы), екіншіден әрі зиянды және қауіпті факторлар салдарынан болған зияндыққа қатысты санын салыстырмалы бағалау кіреді.

«Тәуекел» түсінігі, оның түрі мен тәуекел мүмкіндігінің мөлшері.

Тәуекел (R) – қауіптің жиі боп тұруын анықтайтын сандық сипаттама.

Ол мынадай сандық тұжырымды білдіреді:

$$R=n/N$$

n-қауіп болатын жағдай саны; **N** – қауіпті жағдайдың болуының мүмкін саны

Мүмкін болатын тәуекелдік – бұл қалыптасқан қоғамдық көзқарас жағдайында ғылым мен техниканың дамуының белгілі жағдайында жіберілуі мүмкін болатын тәуелділік.

Жіберілуі мүмкін социалдық тәуекелдік өмір сүру жағдайының көптеген аспектілерін ескере отырып тәуекелдіктің абсолют шамасын ғана бағалап қоймайды, сонымен қатар қоғам қабылдаған әр түрлі консервативті және жаңа әрекет түрлерінің тәуекелдік шамасының өсу немесе азаю тенденциясын да көрсетеді .

Экономиканың түрлі салаларының ұйымдастыруынан бастап мемлекеттік деңгейге дейінгі әр түрлі салалар үшін жіберілетін тәуекелдікті анықтап алған жөн болады.

Тәуекелдікті басқару жүйесі.

Тәуекелдерді басқару Қоғам қызметінің тәуекелдерімен байланысты залалдардың басталуы барысында қаржылық өтеуді алу немесе залал мүмкіндігі мен жағымсыз әсерді азайтатын шараларды жасау және іске асыруды білдіреді.

Тәуекелдерді басқару жүйесі келесідей негізгі элементтерді қамтиды:

1. мақсаттарды анықтау — Қоғамның тәуекелдерді басқару әдістерін бағалауы және әзірлеуі, тиімді сәйкестендірудің негізгі шарты және ішкі және сыртқы дереккөздердің тәуекелдер әрекетіне ұшырауы мақсат қою болып табылады.

2. тәуекелдерді сәйкестендіру — Қоғам ұшыраған немесе ұшырауы мүмкін ішкі және сыртқы тәуекелдерді анықтау, олардың қызметіне әсер ету сипатын белгілеу;

3. тәуекелдерді өлшеу — Қоғамның тәуекелдер мүмкіндігі мен көлемін объективті түрде орнатуға мүмкіндік беретін құралдар мен жүйені әзірлеу және қолдану;

4. тәуекелдерді азайту — әлеуетті шығындар көлемінің азаюына (шектеу) және (немесе) шығынға соқтыратын жағдайлар немесе оқиғалардың басталу мүмкіндігінің төмендеуіне бағытталған шаралардың кешенін іске асыруды көздейді.

Тәуекелдікті басқару ғылымның дамуы салыстырмалы тұрақты экономикалық конъюнктура жағдайындағы, қаржылық институттар тарапынан қажеттілік дәрежесі тұрғысынан қарастырылады. Тұрақсыз саяси, экономикалық және әлеуметтік жағдайда өндірістік мекемелердегі тәуекелдікті қайта қарау қажеттілігі қолданыстағы тәуекелдікті басқару принциптеріне және қолданылып келген тәуекелдікті талдау тәсілдерінің тиімділігіне түзетулер енгізуді талап етеді.

Тәуекелдікті басқарудың тиімсіздігінің негізгі себептерінің бірі бұл методологиялық процестің анық және нақты берілген негіздерінің болмауы болып табылады. Әр түрлі әдебиеттерде берілген тәуекелдікті басқару принциптерінің талдауы ол туралы пікірлердің шашыраңқылығын көрсетеді, ал оларды бір жүзеге келтіруге жасалған жекелеген таныстарда көптеген таласты (сәттер) пікірлер кездесіп отырады.

Оқиғалар былайша бағаланады:

– сапалық және сандық әдістерді қиыстыруды қолданумен оқиғалардың болу ықтималдығы немесе жиілігі және әсер етуі тұрғысынан;

– жеке немесе барлық ұйымдардың ауқымында өзара байланыса отырып;

– толық ықпал ету (гросс-тәуекелдік) тұрғысынан және тәуекелдерді басқару әдістерін қолданудан кейінгі қалған әсерлерді (нетто-тәуекелдер) есепке алумен.

Тәуекелдерді бағалау алдымен сапалық негізде жүргізіледі, сосын аса мәнді тәуекелдерді үшін сандық бағалау жүргізілуі мүмкін. Сандық бағалауға келмейтін немесе моделдеу үшін сенімді статистикалық ақпараты жоқ немесе осындай моделдерді түзу залалдар тұрғысынан алғанда мақсатқа лайық болып табылмайтын тәуекелдер бойынша сараптамалық бағалау жүргізіледі. Сандық бағалау аса дәл талдамалы деректерді алуға мүмкіндік береді және әсіресе тәуекелдерді қаржыландыру әдістерін әзірлеген кезде пайдалы.

Тәуекелдерді сапалық бағалау мына кезеңдерден тұрады:

- 1) тәуекелдерді сапалық бағалауға дайындық;
- 2) сарапшыларға сауалнама өткізу;
- 3) тәуекелдер картасын жасау;
- 4) тәуекелдердің басымдығын анықтау;
- 5) сезгіштікке талдау (стресс-талдау) және корреляция;
- 6) негізгі тәуекелдерді бөліп шығару.

Тәуекелдерді бағалау екі көрсеткіш бойынша жүргізіледі – тәуекелдердің жиілігі немесе ықтималдығы және тәуекелдердің мөлшері. Тәуекелдерді өзара салыстыруды қамтамасыз ету және сапалық бағалауды жеңілдету үшін балдық шкала қолданылады

Тәуекелдердің мәнділік коэффициенті мына формула бойынша есептеледі:

*Мәнділік балы = (жиілік + іске асыру уақыты) * әсері * салмағы,*

Тәуекелдерді басқарудың жалпы принциптері тәуекелдерді басымдық топтары бойынша жіктеуге байланысты:

1-топ – күрделі немесе апатты тәуекелдер. «KEGOC» АҚ-ның осы тәуекелдерге қатысты саясаты олардың орнын ауыстыру туралы шешім қабылдаудың экономикалық мақсатқа лайықтылығын есепке алумен оларды контрагенттерге ауыстыруда болып табылады. Егер тәуекелдерді болдырмау мүмкін емес болса, бақылау, ұстап қалу және қаржыландыру әдістерінен тұратын тәуекелдерді басқарудың кешенді бағдарламасын әзірлеу қажет. Осы тәуекелдер бойынша шешімдер іске асырылу мерзімі мен қаржылық ресурстармен қамтамасыз ету бойынша аса жоғары басымдылыққа ие болады;

2-топ – орташа тәуекелдер. Басталу ықтималдығы мен мөлшері жоғары тәуекелдер бойынша іс-қимылдар жоспарын, сондай-ақ тәуекелді азайту және бақылау жөнінде шаралар әзірлеу. Шешімдердің орындалу мерзімі басқару шешімдерін қаржыландырудың қол жетімділігі мен кестесіне, сондай-ақ нақты шараларды ендіруге қажетті ұтымды уақытқа сүйене отырып, белгіленеді.

3-топ – төмен тәуекелдер. Бұл компанияның қалыпты қабілеттілігі шегіндегі және қаржыландыруды қажет етпейтін тәуекелдер. Қабылданатын шешімдер тәуекелдердің басталуының теріс салдарының алдын алу мен азайтуды қамтамасыз ететін тауарлар мен қызметтердің шағын көлемін сатып алу және ендіру процесімен шектеледі. Тәуекелдердің шекарасы анықталады және оны басқа топқа ауыстырған жағдайда іс-әрекеттер қабылдау үшін мониторинг жүргізіледі.

Тәуекелдерді басқарудың 4 әдісі қолданылады:

- 1) тәуекелден (тәуекелді аймағынан кету) кету;
- 2) тәуекелдерді азайту және бақылау жасау;
- 3) тәуекелдерді ұстап қалу;
- 4) тәуекелдерді қаржыландыру.

Тәуекелдерді азайту және оларды бақылау мыналарға бағытталған іс-шараларды білдіреді:

- залалдарды ескерту;
- тәуекелдер басталған жағдайда залал мөлшерін қысқарту;
- әлеуетті әсерін төмендету мақсатында тәуекелдерді бөлу.

Тәуекелдерді басқарудың негізгі принциптері

Тәуекелдерді басқарудың мынадай негізгі принциптерін белгілейді:

Құрылымдылық – тәуекелдерді басқарудың кешенді жүйесінің нақты құрылымы бар;

Хабардарлық – тәуекелдерді басқару шынайы, дұрыс және өзекті ақпараттың болуымен ерекшеленеді;

Үздіксіздік – тәуекелдерді басқару процесі тұрақты негізде жүзеге асырылады;

Кезеңділік – тәуекелдерді басқару процесі оның негізгі компоненттерінің тұрақты қайталанатын құрылған циклы болып көрінеді;

Тәуекелдерді бағалау

Тәуекелдерді бағалау процесі Қоғамның қызметіне және стратегиялық мақсаттар мен міндеттерге жетуге теріс әсер етуі мүмкін ең маңызды тәуекелдерді белгілеу мақсатында жүргізіледі. Бұл тәуекелдер осы тәуекелдер бойынша басқару мен бақылау туралы шешім қабылдауға тиіс Қоғамның Директорлар кеңесінің қарауына шығарылуы тиіс.

Тәуекелдерді бағалау жыл сайынғы негізде Қоғамның барлық деңгейлерінде жүзеге асырылады. Қажет болған жағдайда Қоғамның қызметінде елеулі өзгерістер және қоршаған ортада өзгерістер болған жағдайда одан да жиі бағалау жүргізілуі тиіс, бұл компанияның өзекті тәуекелді бағдарын қамтамасыз ету үшін қажет.

Тәуекелдер иелері тәуекелдердің бастапқы бағалауын сапалы негізде жүргізеді, содан кейін есептеу мүмкіндігі кезінде сандық бағалауды жүргізуі мүмкін.

Қорытынды:

Өндірістік тәуекел түсінігі, оның түрі мен тәуекел мүмкіндігінің мөлшері, тәуекелді басқару жүйесі, тәуекел классификациясы сұрақтары зерттелді. Кәсіпорынның салалық жұмысшыларының еңбек жағдайы қарастырылды және олардың қауіпсіз жұмысын қамтамасыз ететін қауіпсіздік нұсқамалары атап өтілді. Сонымен қатар, сараптау және қауіпті бағалау әдіснамасы жүргізілді. Қауіпті бағалау деңгейін визуалды көрсету қорытындысында қауіптің профилі анықталды.

Өндірістік қауіпті, оның деңгейін, қауіптің әсер етуін бағалау әдістерін талдай отырып, жалпы сипаттамасына келтіріп, төрт деңгейлі межелікпен бағалайтын болдық. Олар: өте жоғары қауіп, маңызды қауіп, орташа қауіп және аз мөлшердегі қауіп. Зерттелетін өнеркәсіп орындарында кәсіби қауіп үш әдіспен: унифициалды, интегралдық, клинський бойынша бағаланады және оларға салыстырмалы талдау жасалды. Өнеркәсіпте қауіпті бағалау жүргізілген соң, шыққан қауіптерді болдырмау үшін іс-шаралар жасалынды. Тәжірибеде қолданған кәсіби қауіпті бағалау әдістері арасындағы салыстыру анализы бойынша, өнеркәсіптегі жұмысшылардың кәсіби қауіптілік деңгейі орташа және маңызды екені анықталды.

Пайдаланылған әдебиеттер тізімі:

1. Экологические риски: расчет, управление, страхование: Учеб.пособие/ В.Н. Башкин. – М.: Выш.шк., 2007. – 360 с.
2. Колмакова М.В. Оценка приемлемого риска // Успехи современного естествознания. – 2005. – № 8 – С. 39-40
3. Беляков А. О процентном риске, связанном с изменчивостью кривой доходности // Управление риском. – 1999. - №3. – С.36 – 41.
4. Ильенкова Н.Д. Некоторые направления построения классификаций экономических рисков предприятия // Экономика и коммерция. - 1997. - № 1. – С.95 – 108.
5. Послание Президента Республики Казахстан – Лидера нации Нурсултана Назарбаева народу Казахстана «Стратеги «Казахстан – 2050»: новый политический курс состоявшегося государства» // Астана, 2012
6. Измерев.Н.Ф. Методика расчета ИПР в зависимости от условий труда и состояния здоровья работника : методические рекомендации //Москва, 2011
7. Г.А. Каминская, Г.А. Еселханова Апробация различных методик по оценке профессионального риска на производстве : Вектор науки ТГУ // №3, 2013
8. Малышев Д.В. Метод комплексной оценки профессионального риска // Проблемы анализа риска. – 2008 . – Т.5. - № 3. – С. 40 – 59
9. А.А.Афанасьева, М.А.Викентьева, Д.И.Назаренко Комплексная оценка профессионального риска : Безопасность труда в промышленности //№11, 2012
10. Базылов К.Б., Алибаева С.А., Бабич А.А., Методические указания для экономической части выпускной работы – для студентов всех форм обучения специальности 050719 – Радиотехника, электроника и телекоммуникации, - Алматы, АИЭС. 2009.

ТЕОРИЯ РИСКА И МОДЕЛИРОВАНИЕ РИСКОВЫХ СИТУАЦИЙ

Марченко Анастасия

*Студентка 3 курса Европейского университета специальности
«Бизнес-администрирование»,*

Иваницкая Н.В.

Научный руководитель, кандидат физ-мат.наук

Казахско-Русский Международный университет, 030006, Актобе, ул. Айтеке би 52;

В данной статье рассматриваются риски и моделирование рискованных ситуаций. Так же говорится о том, что риск не является врагом человека, не нужно стараться его избегать, т.к. в конечном итоге он может привести к невероятному успеху.

Ключевые слова: теория игр, риски, моделирование ситуаций, конфликты, риск-менеджмент.

Как известно, предметом теории игр являются такие ситуации, в которых важную роль играют конфликты и совместные действия. Конфликт может возникнуть в результате различия целей, которые отражают не только несовпадающие интересы разных сторон, но и многочисленные интересы одного и того же лица. Если существует конфликт - существует риск. Риски могут быть абсолютно разными, могут быть масштабными или незначительными, но в любом случае остаются рисками, и полнейшее их игнорирование может привести к плачевному исходу. Моделирование рискованных ситуаций является одним из методов, который помогает управлять этими рисками. С его помощью мы можем мысленно представить данную проблему и понять ее суть [1].

Под моделированием понимается такой способ отображения объективной реальности, при котором для изучения оригинала применяется специально построенная имитационная модель, воспроизводящая определенные существенные свойства исследуемого реального процесса. Процесс моделирования включает в себя 3 элемента: субъект (исследователь), объект исследования, модель, определяющую (отражающую) отношения познающего субъекта и познаваемого объекта. На первом этапе необходимо наличие некоторых знаний об объекте. Модель на данном этапе требует конкретного анализа для сходства с оригиналом. Необходимо помнить, что для одного объекта может быть построено несколько «специализированных» моделей, концентрирующих внимание на определенных сторонах исследуемого объекта или же характеризующих объект с разной степенью детализации. На втором этапе модель выступает как самостоятельный объект исследования. Одной из форм такого исследования является проведение «модельных» экспериментов, при которых сознательно изменяются условия функционирования модели и систематизируются данные о её «поведении». Конечным результатом этого этапа является множество знаний о модели. На третьем этапе осуществляется перенос знаний с модели на оригинал - формирование множества знаний. Четвёртый этап - практическая проверка получаемых с помощью моделей знаний и их использование для построения и решения ситуации [2].

Управление рисками является неотъемлемой частью не только в жизни, но и в бизнесе. Например, управление предприятием в условиях крайне изменчивого внешнего окружения похоже на управление судном во время шторма. Только представьте себе трудности, которые будет испытывать финансовый директор, стараясь проложить безопасный финансовый курс для своей корпорации в условиях непредсказуемых резких колебаний валютного курса, процентных ставок и потребительских цен. Так же как всегда, существует опасность опрокидывания судна в

штормовую погоду, фирма тоже может «утонуть» из-за бешеных колебаний цен, которые истощают денежные потоки, уменьшают цену акций и разрушают конкурентоспособность фирмы. Чтобы успокоить бушующее море и добиться «гладкого плавания» фирмы, нужно выявить риски и конечно управлять ими для того, чтобы волна колебаний не смогла опрокинуть нас и унести под воду.

Управление рисками представляет собой специфическую сферу экономической деятельности, требующую глубоких знаний в области хозяйственной деятельности, методов оптимизации хозяйственных решений, страхового дела, психологии и др. Основная задача предпринимателя в сфере управления риском - найти вариант действий, обеспечивающий оптимальное для данного проекта сочетание риска и дохода, учитывая при этом, что чем прибыльнее проект, тем выше степень риска при его реализации. Управление рисками по-другому называется риск-менеджмент. Риск-менеджмент представляет собой процесс принятия и выполнения управленческих решений, направленных на снижение вероятности возникновения неблагоприятного результата и минимизацию возможных потерь, вызванных его реализацией.

Современная экономическая наука представляет риск как вероятное событие, в результате наступления которого могут произойти положительные, нейтральные или отрицательные последствия. Если риск предполагает наличие как положительных, так и отрицательных результатов, он относится к спекулятивным рискам. Если же вследствие реализации риска могут наступить либо отрицательные результаты, либо их может не быть вовсе, такой риск именуется чистым.

Среди основных принципов управления риском можно выделить следующие:

- 1) нельзя рисковать больше, чем это может позволить собственный капитал;
- 2) необходимо думать о последствиях риска;
- 3) нельзя рисковать многим ради малого.

Первый принцип требует, чтобы предприниматель определил максимально возможный объем убытка в случае наступления рискованного события, и оценил, не приведут ли убытки к банкротству предприятия.

Второй принцип предполагает, что предприниматель, зная максимально возможную величину убытка, принимает решение о принятии риска на свою ответственность, передаче риска на ответственность другому лицу (случай страхования риска) или об отказе от риска (т.е. от мероприятия)

Третий принцип требует соизмерения ожидаемого результата (прибыли) с возможными потерями в случае наступления рискованного события [3].

Многие люди до последнего пытаются отрицать наличие риска. Как сказал один человек: «Это не глупость и не тупость, а просто человеческая природа». Я считаю, что невозможно отрицать риск потому, что он сопровождает нас везде и всегда – на улице, на работе, в университете, школе, дома. И, конечно, присутствует он и в бизнесе. И, так же, как и в жизни, его не стоит избегать в предпринимательстве. И тем более не стоит к нему стремиться, а наоборот, его нужно уметь просчитать и оценить. Только на основании объективных данных можно принимать какое-либо решение. Не рискуя, предприниматель ничего не добьется. Не зря существует так много пословиц и поговорок на этот счет, например, «Кто не рискует, тот не пьет шампанское» или «Нельзя сделать яичницу, не разбив пару яиц». Конечно, это не говорит о том, что нужно рисковать всегда и везде, наоборот, нужно все досконально изучить. Перед тем как начинать какое-нибудь дело, человек должен все просчитать, продумать. Он должен рассчитать прибыль от данной затеи, вероятность успеха, или другими словами рассчитать риск сделки.

Личные качества человека тоже имеют значение, особенно предпринимателя, ведь в итоге они и определяют его склонность к риску. Некоторые из людей предпочитают

умеренную, но гарантированную прибыль, в то время как другие рискнут и, в случае успеха, получат прибыль в несколько раз большую, чем первая группа. Но у них всегда есть риск все потерять. В этом-то и заключается дилемма.

Поэтому можно сказать, что одна из главных задач предпринимателя – оценить риск и свести его к минимуму, чтобы получить максимальную прибыль в случае удачной сделки, дела и понести минимальные потери в случае неудачной сделки. Эти риски успешно просчитать помогает теория игр. Еще раз убеждаюсь, что тема сегодня исключительно актуальная, так как именно сегодня в нашей стране на рынке и в жизни царит самая, что ни на есть неопределенность.

Таким образом, логично сделать следующий вывод: все решения должны быть предельно взвешены и продуманы. Все возможные убытки должны быть просчитаны. Риск оказаться вне дела должен быть определен заранее. И только тогда можно принять взвешенное решение, и надеяться на благополучный исход рискованного дела.

Список использованной литературы:

1. Диксит А., Нейлбафф Б. Теория игр. Искусство стратегического мышления в бизнесе и жизни. – М.: Манн, Иванов и Фербер, 2015. – 464 с.
2. Шапкин А. С., Шапкин В. А. Теория риска и моделирование рискованных ситуаций. - М.: Дашков и Ко, 2009. – 880 с.
3. Власов В. В. Оценки. Решения. Риски. – М.: Бином, 2012. – 256 с.

ИВАГУМИ КАК СТИЛЬ ЖИЗНИ

Мокан Виктория Олеговна

Калиев Тимур Талгатович

Студенты 2 курса специальности «Графический дизайн»

Гришаева Ольга Валентиновна

Научный руководитель, к. б. н.

Казахско-Русский Международный университет, Актобе, ул. Айтеке би, 52;

В данной статье освещено одно из направлений современного аквадизайна – акваскейпинг. Дано подробное описание стиля «ивагуми» с подробным описанием особенностей и требований к структуре стиля. Показано практическое использование ивагуми для дизайна «природного» аквариума.

Ключевые слова: научно-исследовательский проект, акваскейпинг, стили акваскейпинга, природный аквариум, ивагуми.

В настоящее время большой популярностью пользуется акваскейпинг. Акваскейпинг – это художественное оформление аквариума. Он делится на три основных направления [1, р. 2]:

- 1) голландский аквариум;
- 2) природный аквариум;
- 3) псевдоморе.

В рамках научно-исследовательского студенческого проекта «Аквакультурное производство африканского клариевого сома и гигантской пресноводной креветки в установках замкнутого водоснабжения» мы участвовали в работе над созданием декоративного «природного» аквариума. Направление «природный аквариум» включает стили:

- 1) ивагуми;
- 2) рёбоку;
- 3) ваби-куса;
- 4) дзен-сад.

В данной статье подробно освещены особенности дизайна природного аквариума в стиле «ивагуми». Свою популярность данный стиль приобрел около 30 лет назад. Он построен на основе японских традиций, где каменные сооружения играют главную роль. Одним из самых знаменитых примеров является «сады камней» [2]. Данный стиль предусматривает наличие трех камней, которые покрыты низкорослыми растениями. Главное правило стиля «ивагуми»: сначала разместить камни, потом деревья, потом травы.

Ивагуми подразделяется на 5 известных подстилей [3]:

- 1) композиции из окаменелого дерева (популярность этот стиль не получил, т.к. такие камни сильно повышали жесткость воды);
- 2) санзон – символ буддистского мировоззрения и характеризуется треугольником, в центре которого находится сам Будда, около него его слуги;
- 3) расстановка камней в виде лучей, притом особо важна форма самих верхушек камней, т.к. обязательно нужно добиться идеального наклона композиции;
- 4) природный (камни располагаются в естественном порядке без каких-либо правил расстановки, тем самым изображая природную красоту)
- 5) природный с использованием песка на переднем плане композиции для создания особенной естественной атмосферы.

При том, что стиль «ивагуми» основан на расстановке камней, необходимо их правильно подобрать в связи с положением с общей композиции, включающей 4 вида камней: Oyaishi, Fukuishi, Soeishi, Suteishi [4-5].

Oyaishi – самый главный камень композиции, он является основой всей конструкции. Чаще всего его используют как центральный элемент. Его располагают так, как он бы находился в природных условиях в русле реки.

Fukuishi является вторым по величине камнем в аквариуме. По цвету и фактуре он должен быть похож на Oyaishi. Помещается традиционно слева или справа от него.

Soeishi – третий по величине камень, который служит приукрашиванием первых двух камней.

Suteishi – самый маленький камень, служащий для обеспечения баланса и гармонии всей композиции. В отличие от других камней он может быть покрыт полностью растениями.

Правильного выбора камней недостаточно для создания полноценного аквариума в стиле «ивагуми». Необходимо соблюдать свод правил по созданию данного аквариума, которые придумал Такаши Амано, один из основоположников данного стиля и современного акваскейпинга [1, с. 5]:

- 1) ставить следует нечетное количество камней (3, 5, 7, 9 штук);
- 2) не допускать расстановки камней, где их высота и размер совпадают;
- 3) не использовать камни разного цвета;
- 4) не ставить камни в неестественном положении;
- 5) не располагать камни в один ряд.

По мнению дизайнеров-акваскейпингистов [6-7], камни расставлять следует так, чтобы наиболее мелкие из них были направлены на самый большой, и тем самым акцентировали бы внимание именно на нем. При расстановке камней нужно учитывать даже самые минимальные трещины, чтобы они все были в одном направлении. Также следует всегда присыпать основание камней грунтом. Если соблюдать все вышесказанные правила, то можно заметить, что группа камней является одним целым камнем, что дает впечатление «равновесия» и «непрерывности» [7].

Данный стиль акваскейпинга может быть использован для содержания в аквариумах декоративных рыб различных видов и пород. Свою версию ивагуми мы разрабатывали для создания благоприятных условий обитания мешкожаберных сомов, любящих укрытия и затемненность. Использование естественных объектов (камней) и большой объем свободного пространства позволяют довольно крупным рыбам наиболее оптимально использовать место их обитания для укрытия и плавания по всей толще воды.

Жизнь современного человека далека от природы. Воздействие на нее чаще всего проявляется отрицательно. Благодаря акваскейпингу, а именно одному из его создателей, Такаши Амано, человек может не просто получить эстетическое удовлетворение, но и снять нервный стресс и физическое напряжение, наблюдая за гармоничной красотой подводного мира аквариумов, выполненных в уникальных стилях.

Список использованной литературы:

1. Takashi A. Aquarium Plant Paradise, 1997. – 64 p. – URL: <https://www.amazon.com/Aquarium-Plant-Paradise-Takashi-Amano/dp/079380518X> (дата обращения 15.11.2017)
2. Aqviwm. – URL: <https://www.aqviwm.ru/aquarium/oformlenie/ivagumi-akvarium> (дата обращения 9.11.2017)

3. Ивагуми. – URL: http://aquascape-relax.blogspot.com/p/blog-page_9.html (дата обращения 14.11.2017)
4. Iwagumi – оформление камнями. – URL: <https://www.aqa.ru/forum/ivagumi-Iwagumi-oformlenie-kamnyami-167594-page1> (дата обращения 9.11.2017)
5. Ивагуми стиль в аквариуме (iwagumi aquascaping). – URL: <https://www.aqvium.ru/aquarium/oformlenie/ivagumi-akvarium> (дата обращения 14.11.2017)
6. Ивагуми (Iwagumi) – оформление аквариума камнями, стили Iwagumi, виды камней. – URL: http://aquascape-relax.blogspot.ru/p/blog-page_9.html (дата обращения 12.11.2017)
7. Создание аквариума от Оливера Кнотта. – URL: <http://myaquaclub.ru/aquarium/aqua-design/469-aqua-from-oliver-knott> (дата обращения 12.11.2017)

СИНТЕЗ СИСТЕМЫ АВТОМАТИЧЕСКОГО УПРАВЛЕНИЯ ГАЗОТУРБИНЫМ ДВИГАТЕЛЕМ

Мурзахметов Айбар

Тикеев Карим

Сейтов Абзал

Арекешев Берик

Студенты специальности «Автоматизация и управление»

Казахско-Русский Международный университет, 030006, Актобе, ул. Айтеке би, 52;

В данной статье произведен синтез автоматического управления газотурбинным двигателем.

Ключевые слова: синтез, газотурбина, двигатель, управление

Анализ систем автоматического управления

Анализ САУ – исследование влияния структуры, численных значений параметров и внешних воздействий на динамические свойства и поведение системы. Анализ осуществляется на основе изучения свойств решений дифференциальных уравнений, описывающих систему. В общем случае автоматические системы описываются нелинейными дифференциальными уравнениями. Однако процессы, происходящие в некоторых нелинейных системах, несущественно отличаются от процессов в линейных системах, поэтому для анализа таких систем можно применять так называемые линеаризованные уравнения первого приближения. При достаточно малых возмущениях, действующих на систему, по линеаризованным уравнениям можно судить о некоторых важных свойствах исходной системы. Для анализа свойств САУ эффективны методы, основанные на интегральных преобразованиях Лапласа и Фурье, так называемые операторные методы. Основным содержанием анализа систем является исследование устойчивости, качества переходного процесса и точности воспроизведения управляющего воздействия.

Исследование устойчивости является первой и основной задачей анализа систем автоматического управления. Проблема устойчивости была бы исчерпана, если бы достаточно просто можно было вычислить корни характеристического уравнения. Но ввиду трудностей вычисления корней были разработаны методы оценки знаков действительных частей косвенным путем, по коэффициентам характеристического уравнения на основе, так называемого, устойчивости критериев.

Устойчивость далеко не полностью характеризует динамические свойства системы. Существенны еще и другие показатели, которые в общей совокупности характеризуют качество процесса регулирования.

Последнее определенным образом связано с качеством переходного процесса – реакции системы на входное воздействие типа единичного ступенчатого сигнала. Поэтому качество процесса регулирования можно анализировать по показателям качества переходного процесса.

Качество переходного процесса анализируется прямым путем – на основе переходной характеристики системы, если последняя известна или легко может быть определена, или же косвенно – по коэффициентам характеристического уравнения и т. д. Применяются следующие показатели качества переходного процесса: время переходного процесса; величина абсолютной или относительной статической погрешности; величина перерегулирования; величина колебательности и максимальные значения регулируемой величины.

Разработка структуры системы автоматического управления

Следующим этапом проектирования системы управления ГТД является этап разработки структуры САУ. На данном этапе необходимо учитывать требования к проектируемой системе автоматического управления и иерархию неизменяемой части системы в случае наличия нескольких составляющих компонентов в объекте управления.

Современные системы управления можно разбить приблизительно на следующие основные классы: - системы прямого управления;

- системы с отрицательной обратной связью и регулятором в прямом канале управления;
- адаптивные системы управления;
- интеллектуальные системы управления.

В данном случае построение адаптивных или интеллектуальных систем автоматического управления ГТД невыгодно с экономической точки зрения, поскольку для реализации алгоритмов требуется создания бортовой вычислительной машины.

Построение системы прямого управления в ГТД не применимо, т.к. в данном случае отсутствует информация об возмущающих воздействиях и система не сможет качественно реагировать на изменение внешних параметров. Рассмотрим возможность проектирования САУ ГТД в оставшемся классе систем.

Системы с отрицательной обратной связью и регулятором в прямом канале управления в настоящее время широко используются для управления различными техническими объектами. Именно такой класс систем получил широкое развитие в различных школах теории автоматического управления.

ГТД как объект управления обладает следующими характерными свойствами:

- во-первых, данный объект управления можно рассматривать как две существенно разнотемповые подсистемы;
- во-вторых, коэффициенты влияния подсистем друг на друга различаются в несколько раз, т.е. канал управления напряжением СГ существенно влияет на изменение частоты вращения турбины генератора (ТГ), а частота вращения ТГ мало влияет на изменение напряжения генератора.

При этом следует учитывать тот факт, что влияние одного из каналов на другой ничтожно мало (частота вращения турбины генератора мало влияет на напряжение синхронного генератора), а обратная связь весьма существенна (выходное напряжение СГ существенным образом влияет на частоту вращения ТГ). Кроме этого следует учитывать еще и тот факт, что данная САУ ГТД, в основном, будет функционировать в режиме стабилизации, т.е. поддерживать постоянные параметры на выходе системы при изменении возмущения (электрической нагрузки), которое весьма легко поддается измерению.

Также следует отметить тот факт, что естественным возмущающим фактором на данный двусвязный объект управления является изменение параметров нагрузки или, в более общем случае, изменение значения тока нагрузки, т.е. величины, достаточно просто измеряемой, служащего для питания постоянным током обмотки возбуждения синхронного генератора. Кроме этого, невозможно мгновенное изменение тока нагрузки, что связано с наличием не только активного, но и реактивного (емкостного и индуктивного) сопротивления в цепи нагрузки.

На основании вышесказанного представляется целесообразным использовать следующий подход к проектированию системы управления ГТД :

- производится анализ качества управления при действии возмущения

(влияния тока возбуждения). При необходимости могут быть введены перекрестные связи между измеряемым значением возмущения и регуляторами системы.

- производится проверка устойчивости и качества управления САУ ГТД. При необходимости производится коррекция коэффициентов передаточных функций из условия устойчивости.

Составляем в интерактивной системе MATLAB (Simulink) три структурные схемы САУ ГТД с цифровыми регуляторами (ЦР).

В качестве ЦР при формировании первой структуры САУ используем пропорционально-интегрирующий (ПИ) регулятор, (рис. 1):



Рисунок 1 - Структура САУ с ПИ-регулятором

Для цифровых регуляторов выбраны начальные произвольные коэффициенты: $K=0,9605$; $K_i=0,0437$; $K_d=0,8175$, рис. 2:

Controller parameters		
	Tuned	Block
P	0.1001	0.9605
I	0.0041	0.0437

Performance and robustness		
	Tuned	Block
Rise time (sec)	4.82	NaN
Settling time (sec)	61.9	NaN
Overshoot (%)	17.6	NaN

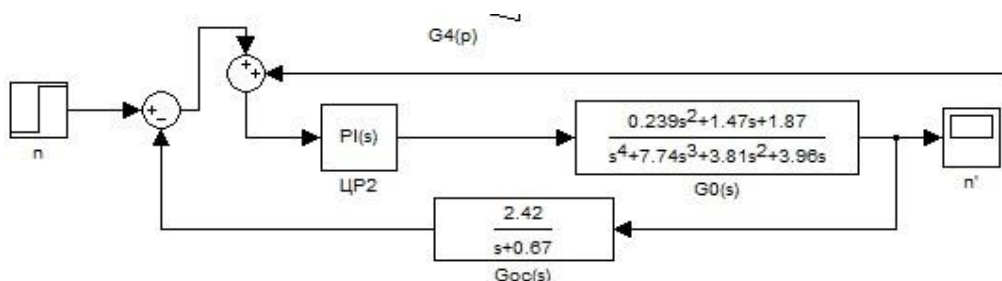
Рисунок 2 - Окно ввода начальных коэффициентов

Однако, с целью улучшения качества переходного процесса, функция автоматического подбора коэффициентов Tuner определит коэффициенты, которые позволят получить минимальное время регулирования (t_p) и величину перерегулирования (σ) в допустимых пределах (10% -20%), (рис.3).

Controller parameters		
	Tuned	Block
P	0.1001	0.1001
I	0.0041	0.0041

Performance and robustness		
	Tuned	Block
Rise time (sec)	4.82	4.82
Settling time (sec)	61.9	61.9
Overshoot (%)	17.6	17.6

Рисунок 3 - Окно определения коэффициентов и величин параметров

Запустив систему, изображённую на рисунке 1, мы можем увидеть в осциллограмме переходные процессы, изображённые на рисунке 4:



Рисунок 4 - Графики переходных процессов с ПИ-регулятором в САУ ГТД

Из рисунка 3 видно, что система с ПИ-регулятором отвечает требованию устойчивости. Однако, время регулирования: по каналу управления оборотами ГТД $t_p=87$ с и перерегуливание $\sigma = 18\%$.

При формировании второй структуры САУ используем пропорционально-дифференцирующий (ПД) регулятор, (рис. 5):



Рисунок 5 - Структура САУ с ПД-регулятором

Также вводим начальные произвольные коэффициенты ($K=0,9605$; $K_d=0,8175$;) как показано на рисунке 6:

Controller parameters		
	Tuned	Block
P	0.0694	0.9605
D	0	0.8175
N	100	100

Performance and robustness		
	Tuned	Block
Rise time (sec)	13.8	NaN
Settling time (sec)	27.4	NaN
Overshoot (%)	0	NaN

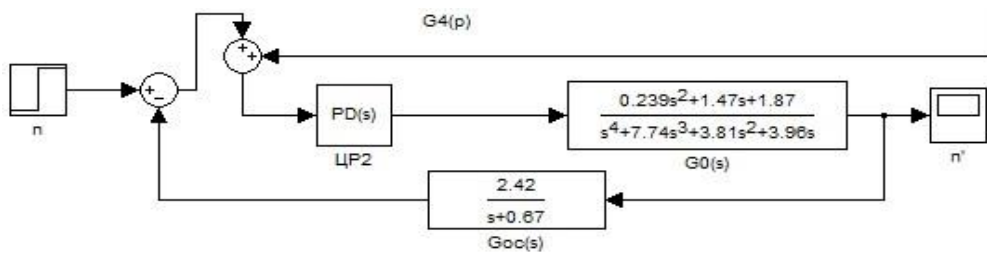
Рисунок 6 - Окно ввода начальных коэффициентов

Функция автоматического подбора коэффициентов Tuner определила коэффициенты, которые улучшают качество переходного процесса, (рис. 7).

Controller parameters		
	Tuned	Block
P	0.0694	0.0694
D	0	0
N	100	100

Performance and robustness		
	Tuned	Block
Rise time (sec)	13.8	13.8
Settling time (sec)	27.4	27.4
Overshoot (%)	0	0

Рисунок 7 - Окно определения коэффициентов и величин параметров

Запустив систему, изображённую на рисунке 5, мы можем увидеть в осциллограмме переходные процессы, изображённые на рисунке 8:



Рисунок 8 - Графики переходных процессов с ПД-регулятором в САУ ГТД

Из рисунка 8 видно, что система с ПД-регулятором отвечает требованию устойчивости. Однако, сигнал по каналу управления напряжением СГ не достигает заданного значения (при единичном ступенчатом сигнале), что является категорически недопустимым; по каналу управления оборотами ГТД $t_p=42$ с и перерегулирование $\sigma = 0\%$.

Последнее, при формировании третьей структуры САУ используем традиционный пропорционально-интегрально-дифференцирующий (ПИД) регулятор, (рис. 9):

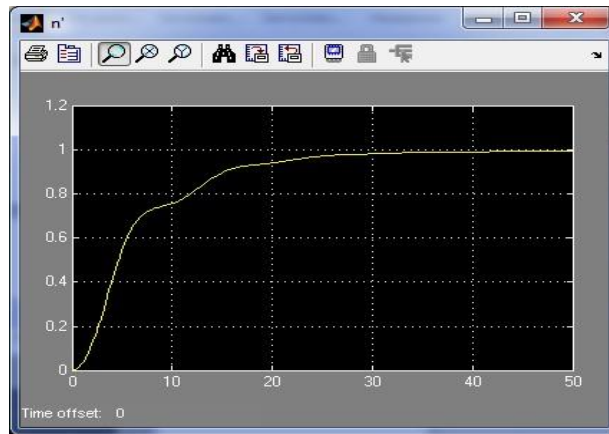

Рисунок 9- Структура САУ с ПИД-регулятором

Также вводим начальные произвольные коэффициенты ($K=0,9605$; $K_i=0,0437$; $K_d=0,8175$) как показано на рисунке 10:

Controller parameters		
	Tuned	Block
P	0.1271	0.9605
I	2.1209e-04	0.0437
D	-0.2220	0.8175
N	0.1891	100

Performance and robustness		
	Tuned	Block
Rise time (sec)	5.26	NaN
Settling time (sec)	25.3	NaN
Overshoot (%)	7.55	NaN

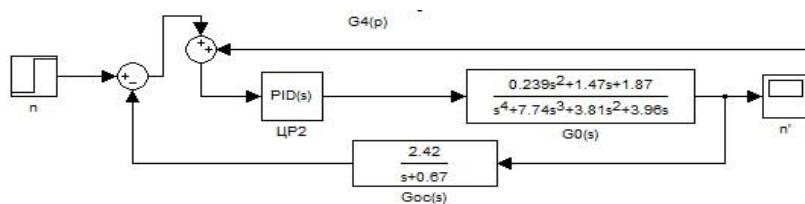
Рисунок 10 - Окно ввода начальных коэффициентов

Функция автоматического подбора коэффициентов Tuner определила коэффициенты, которые улучшают качество переходного процесса, (рис. 11).

Controller parameters		
	Tuned	Block
P	0.1271	0.1271
I	2.1209e-04	2.1209e-04
D	-0.2220	-0.2220
N	0.1891	0.1891

Performance and robustness		
	Tuned	Block
Rise time (sec)	5.26	5.26
Settling time (sec)	25.3	25.3
Overshoot (%)	7.55	7.55

Рисунок 11 - Окно определения коэффициентов и величин параметров
 Запустив систему, изображённую на рисунке 9, мы можем увидеть в осциллограмме переходные процессы, изображённые на рисунке 12:



Рисунок 12- Графики переходных процессов с ПИД-регулятором в САУ ГТД
 Из рисунка 12 видно, что система с ПИД-регулятором отвечает требованию устойчивости. Также минимальное время регулирования по сравнению с применением других регуляторов: по каналу управления оборотами ГТД $t_p=28$ с и перерегулирование $\sigma = 8 \%$, что соответствует допустимым пределам. Проведенные исследования анализа математической модели и синтеза САУ ГТД показывают: на основе решения поставленных задач разработана рациональная структура САУ ГТД и установлены оптимальные величины параметров, обеспечивающие требуемое качество и высокую надежность всей системы. На основании полученных результатов можно сделать следующий вывод: введение корректирующей связи между возмущением и каналом управления оборотами турбины позволило повысить качество управления ГТД в целом.

Заключение

По результатам моделирования системы управления мы провели анализ переходных процессов САУ и установили оптимальные величины параметров, обеспечивающие требуемое качество и высокую надежность всей системы, и по анализу переходных процессов установили, что разрабатываемая система управления ГТД на основе реализации закона ПИД-регулирования обладает хорошей робастностью, т.е. способностью сохранять требуемое качество управления, несмотря на неточности модели или существенную неопределенность характеристик объекта управления. Также мы разработали рациональную структуру САУ ГТД с учетом особенностей режимов функционирования.

Список использованной литературы:

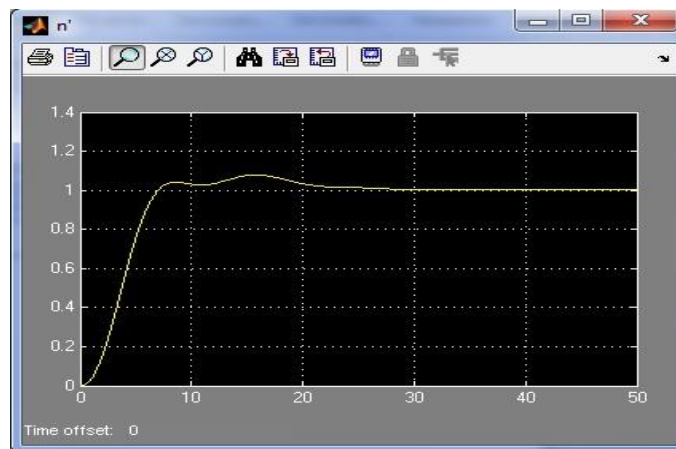
1. Арбузов Е.В., Сейтенов Д. Оценка робастности системы автоматического управления газотурбинным двигателем при различных цифровых регуляторах // Инженерный вестник. – 2015. №10. – С. 557-565.
2. Арбузов Е.В., Сейтенов Д. Синтез системы автоматического управления энергетической газотурбинной установкой // Сборник трудов Международной школы молодых ученых и специалистов в области робототехники, производственных технологий и автоматизации. – М: МГТУ «СТАНКИН», 2016. – С. 49-52.
3. Бесекерский В.А., Попов Е.П. Теория систем автоматического управления. - СПб. «Профессия», 2003. – 752 с.
4. ГОСТ 21.408-2013. СПДС. Правила выполнения рабочей документации автоматизации технологических процессов. – М: Стандартинформ, 2014.
5. ГОСТ 34.201-89. Виды, комплектность и обозначение документов при создании автоматизированных систем. – М: Стандартинформ, 2002.
6. Гостев В.И. Нечеткие регуляторы в системах автоматического управления. – К.: «Радіоаматор», 2008.-972 с.
7. Денисов В.В. Анализ нелинейных многосвязных систем автоматического управления энергетическими газотурбинными установками методом численного моделирования // Диссертация на соискание ученой степени кандидата технических наук. – Уфа: УГАТУ, 2003. – 199 с.

ПОТРЕБЛЕНИЕ ВОДЫ В КАЗАХСТАНЕ

Мурзахметов Айбар

Студент специальности «Автоматизация и управления»

Казахско-Русский Международный университет, 030006, Актобе, ул. Айтеке би, 52;

В статье говорится о быстрое развития рынка бутилированной воды в Казахстане о том, что на Земле осталась мало запасов пресной воды.

Ключевые слова: Земля, вода, бутилированная вода, Казахстан.

На Земле около 2,5% общего объем воды приходится на пресную воду, из которых основная часть запасов сосредоточена в многолетних льдах Антарктиды и Гренландии, а также глубоко под землей. Практическая вся питьевая вода берется из озер, рек и неглубоких подземных источников. Значительная их доля размещена вдали от густонаселенных регионов.

По данным ООН, рост численности мирового населения, глобальный дефицит пресной воды может достигать 40% к 2030 г. По другим оценкам, к 2050 г. глобальный спрос на воду (с точки зрения изъятия пресной воды) увеличится приблизительно на 55%, в результате роста потребностей промышленности (400%), использования в тепло- и гидроэлектростанциях (140%), а также на бытовые нужды (130%).

По официальным данным, в Казахстане насчитывается 285 источников с подземными водами и 11 источников с лечебно-минеральной водой, расположенных в Акмолинской и Северо-Казахстанской областях. По неофициальным данным, подземных минеральных источников больше. Минеральная вода из этих областей богата высоким содержанием природных компонентов и представляет высокий экспортный потенциал по сравнению с родниками высокогорных зон, уступающих ей по химическому составу. Залегающие на глубине до 2 км, подземные водные озера соединены между собой сетью каналов, которые питают реки и озера, как например, озеро Боровое. Добыча минеральных вод в промышленных объемах способно вызвать эффект перетекания подземных озер в более глубокие земные горизонты, вследствие образования карстовых полостей, что значительно ускоряет процесс истощения и повышает экологический риск.

Производство минеральной воды в натуральном выражении увеличилось с 492 589 тыс. литров в 2012 г. до 548 890 тыс. литров в 2015 г. (+11%). К концу 2016 г. удельный вес производства продукции сократился на 8%, составив 509 562 тыс. литра в натуральном выражении. По состоянию на 1 июля 2017 г. произведено 317 647 тыс. литров продукции, который к концу 2017 г. может превысить прошлогодний показатель. На долю производства минеральной воды в РК приходится в среднем 24% структуры производства безалкогольных напитков. В данную категорию не включены фруктовые и овощные соки. Вместе с тем на внутреннем рынке напитков присутствует высокая доля импорта аналогичной продукции.

В течение рассматриваемого периода отмечается рост доли экспорта безалкогольной продукции с 3,3% в 2012 г. до 6,3% в 2016 г. Из них, на долю минеральных вод (рис. 3), по официальным данным, приходится менее 1%, а на долю импорта в разные годы - от 3% до 5%.

По оценке международных экспертов, мировой рынок бутилированной воды является наиболее быстрорастущим. В 2013 г. его годовой оборот в денежном выражении оценен на сумму в 157 млрд. долларов США, а к 2020 г. он может увеличиться до 280 млрд. долларов США. Если в целом рассматривать водные ресурсы страны, то текущее обмеление водных ресурсов (без учета сезонных, техногенных,

паводковых наводнений) может оказать катастрофические последствия на сельское хозяйство, пищевую промышленность и прочие отрасли, тесно связанные с водообеспечением.

Список использованной литературы:

1. <https://nsportal.ru/ap/library/nauchno-tekhnicheskoe-tvorchestvo/2012/03/17/voda-istochnik-zhizni-issledovatel'skaya-rabota>
2. <http://facts-world.ru/veshhestva-i-elementy/voda-istochnik-zhizni-interesnye-fakty/>
3. <http://chakryblagosostoyanie.dowlatow.ru/voda-istochnik-zhizni/>

НАНОКӨМІРТЕКТІ КОМПОЗИЦИЯЛЫҚ ПОЛИМЕРЛІК МАТЕРИАЛДАРДЫ АЛУДЫҢ ЭЛЕКТРОФИЗИКАЛЫҚ ҚАСИЕТТЕРІН ЗЕРТТЕУ

Мырзабекова Жанерке Талгатбекқызы
Сатаева Г.Е

Ғылыми жетекші, х.ғ.к., доцент

Л.Н. Гумилев атындағы Еуразия ұлттық университеті, Астана., Мұнайтпасова 5;

Жаңа нанокөміртекті композициялық полимерлік материалдарды электрофизикалық зерттеу олардың өндіріс әдістерінің іргелі негіздерін, сондай-ақ материалдардың қасиеттерін, соның ішінде өнімділік сипаттамаларын талдаудың әртүрлі аспектілерін әзірлеуге бағытталған. Соның ішінде толуол және бромбензол ерітінділерінен алынған фуллерен құрамындағы полиметилметакрилат қабықшаларының тұтқырлығы және электрофизикалық қасиеттері зерттелген. Екі еріткіште алынған үлгілер деформация беріктігінің қасиеттерінің C_{60} фуллеренді концентрациясының функциясы ретінде экстремалды сипатына сәйкес келетінін көрсетті. Алынған нәтижелерде фуллерен пайызы өзгерген кезде толтырғыш бөлшектердің полимерлі матрицамен әрекеттесудің әр түрлі механизмі арқылы түсіндіріледі.

Түйінді сөздер: полиметилметакрилат, C_{60} фуллерен, толуол, бромбензол.

ИССЛЕДОВАНИЕ ЭЛЕКТРОФИЗИЧЕСКИХ СВОЙСТВ НАНОУГЛЕРОДНЫХ КОМПОЗИЦИОННЫХ ПОЛИМЕРНЫХ МАТЕРИАЛОВ.

Мырзабекова Жанерке Талгатбекқызы
Сатаева Г.Е

Научный руководитель, к.х.н., доцент

*Евразийский национальный университет имени Л.Н. Гумилева, Астана,
Мұнайтпасова 5;*

Электрофизическое исследование новых нанокөміртекті композиционных полимерных материалов направлено на разработку основ их методов производства, а также различные аспекты свойств материалов, в том числе анализ характеристик. В частности, были изучены вязкость и электрофизические свойства оболочек полиметилметакрилата, содержащих фуллерен из растворов толуола и бромбензола. Образцы, взятые из двух растворителей, показали, что прочностные свойства деформации C_{60} совпадают с экстремальным характером функции концентрации фуллеренов. В полученных результатах при изменении процентного содержания фуллеренов частицы наполнителя объясняются различными механизмами взаимодействия с полимерной матрицей.

Ключевые слова: полиметилметакрилат, фуллерен C_{60} , толуол, бромбензол.

INVESTIGATION OF THE ELECTROPHYSICAL PROPERTIES OF NANOCARBON COMPOSITE POLYMER MATERIALS.

MyrzabekovaZhanerke Talgatbekkyzy
Sataeva G.E.

Scientific adviser, Ph.D., Associate Professor

The electrophysical study of new nanocarbon composite polymer materials is aimed at developing the fundamentals of their production methods, as well as various aspects of material properties, including analysis of characteristics. In particular, the viscosity and electrophysical properties of polymethyl methacrylate shells containing fullerene from solutions of toluene and bromobenzene were studied. Samples taken from two solvents showed that the strength properties of the C₆₀ strain coincide with the extreme character of the fullerene concentration function. In the results obtained, when the percentage of fullerenes is varied, the filler particles are explained by different mechanisms of interaction with the polymer matrix.

Key words: polymethylmetacrylate, fullerene C₆₀, toluene , brombenzene.

Зерттеулерде бромбензол жылы ПММА тұтқырлық қасиеттері, құрылымы мен және олардан алынған фуллеренді үлбірлердің қасиеттері туралы іс жүзінде ешқандай ақпараттар зерттелмеген. Бромбензол және толуолмен бірге ПММА және фуллерен C₆₀ үшін ортақ еріткіш болып табылады. [2] көрсеткендей, бромбензол толуолмен C₆₀ нен (тиісінше 3,3 және 2,8 кг/м³) қарағанда еріткіштік қабілеттілігін арттырады. Сондықтан осы жұмыстың мақсаты толуол және бромбензолдан алынған бастапқы фуллеренді және ПММА үлбірлердің құрылымы мен деформациялық беріктік қасиеттері туралы еріткіштің әсерін салыстырмалы бағалаудан тұрады.

Қолданыстағы идеяларға сәйкес, еріткіштің «сапасы» еріткіштің полимермен өзара әрекеттесуін және ішкі тұтқырлықтың мәнін сипаттайтын «Хаггинс тұрақтысы» (k) деп анықталады[3]. Концентрациядан анықталған ішкі тұтқырлықтың мәндері 25°C температурасында тұтқырлықтың тәуелділігі 3.6 және 4.7 мл/г және толуолды және бромбензолдың ерітінділері үшін Хаггинс тұрақтысы тиісінше 0,48 мл/г және 0,39 мл/г құрайды. Түрлі еріткіштерде алынған ПММА қабықшаларының ісінуінің кинетикалық қисықтары (1-сурет) көрсетілген. Сонымен қатар, бромбензолдағы полимердің ісіну дәрежесі толуолға қарағанда жоғары екендігін көрсетеді. Демек, бромбензол - толуолдан гөрі ПММА үшін ең жақсы еріткіш болып табылады.

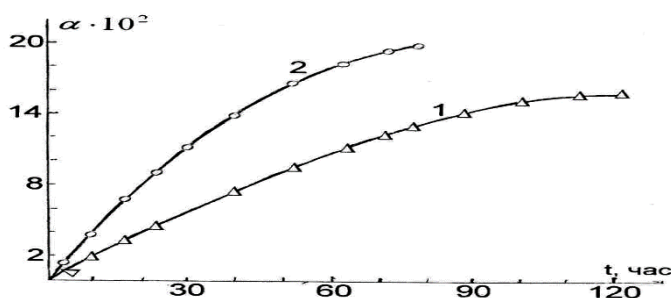

Сурет 1. Толуолда (1) және бромбензолда (2) ПММА ісігінің кинетикасы

Нәтижелерді талқылау барысында, толуол мен бромбензол ерітінділерінен алынған ПММА үлбірлерінің құрылымы, деформациялық беріктігі және электрофизикалық қасиеттері төмендегідей көрсетілген:

- екі еріткіштегі ерітінділерден алынған алғашқы ПММА үлбірлерінің ауысу температурасы 84°C-ге тең;

- бромбензол ерітіндісінен алынған бастапқы ПММА күштің жоғары мәніне сәйкес келеді, алайда түпнұсқа және фуллеренді үлбірлерінің үзілуінің деформациясының мәндері толуолға қарағанда жартысын құрайды;

- әр түрлі еріткіштерде алынған үлбірлер енгізілген фуллерен C_{60} концентрациясына байланысты іс жүзінде бірдей деформациялау және беріктігі сай келеді: үзілуге беріктігін арттыру (ζP) және деформация алшақтық (εP) төмен C_{60} мазмұны мен деформациясы және беріктік қасиеттерінің нашарлауына фуллерен жоғары концентрациясы бар ПММА;

2 және 3-суреттерде бромбензолдан алынатын таза және фуллереннен тұратын ПММА үлбірлерінің бұзылу күші мен деформациясының штамм қисықтарын және мәндерін көрсетеді. Сурет 2 (қисықтар 1 және 4-6) бастапқы ПММА мен үлгілері бастапқы бөлігіне кезінде деформациялық күшіне тәуелділігі және оны арттыру E салыстырмалы шамалы өзгерістер сипатталады 60 үйлесімді бірдей пішіні деформация қисықтар фуллеренді C_{60} 3-10% қамтитын ζ кейін механикалық кернеудің артуы болып табылады.

ПММА-ның аз мөлшердегі нанобөлшектермен (0,5-1%) штамм қисықтары кернеу астында өздігінен күшейтетін созылу жүйелеріне тән (қисықтар 2 және 3), олар ε жоғары мәндеріне елеулі ауысады және созылу беріктігінің салыстырмалы жоғары мәндеріне және сыну деформациясына сәйкес келеді. Осы қисықтардың өсу саласы бойынша z (ε) тәуелділіктерінің бағыты іс жүзінде жоқ үзілістерге дейін өзгереді.

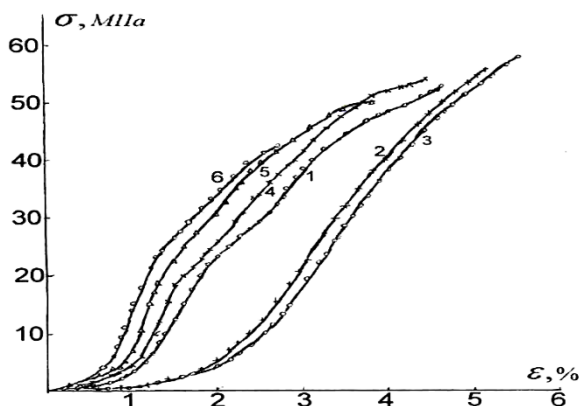

Сурет. 2. Фуллерен бар үлбірлердің деформациялық қисықтары РММА: 1–0; 2–0.5; 3–1; 4–3; 5–5; 6–10% C_{60}

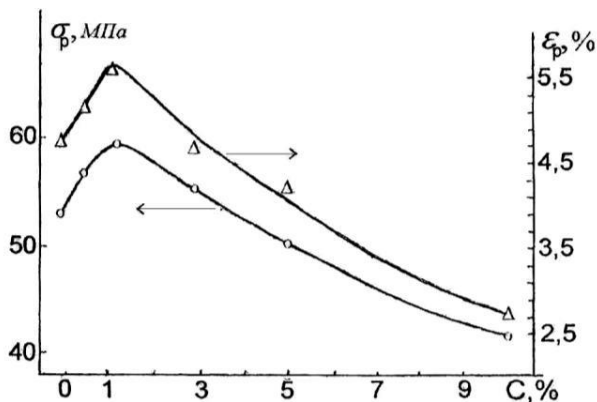

Сурет. 3. Бромбензолдағы ерітінділерден алынған РММА үлбірлерінің үзілу күші мен деформациясының тәуелділігі

Полимерге сыртқы күш қолданылған кезде, кеңістіктік тор тораптарының бір бөлігін құрайтын тізбектің бөліктері бірінші рет деформацияланған, содан кейін молекула арасында байланыстар торының тораптарына кіретін макромолекулалық сегменттері жылжып, ыдырайтыны белгілі [4,5] болып келеді.

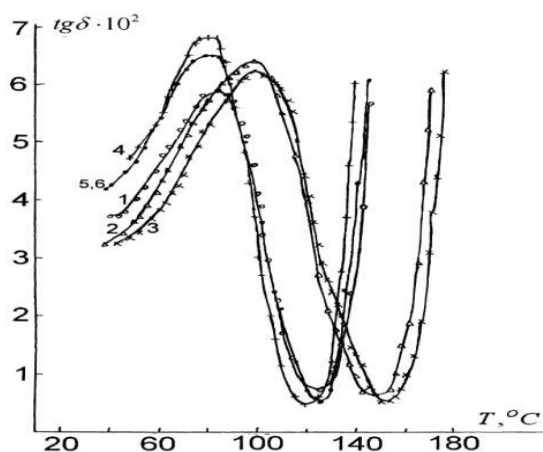

Сурет 4. Бромбензол ерітіндісінен алынған, фуллерен құрамындағы ПММА үлбірлерінің диэлектрлік жоғалу бұрышының температуралық тәуелділігі: С₆₀ 1 – 0; 2 – 0.5; 3 – 1; 4 – 3; 5 – 5; 6 – 10%

Рентгендік дифракциялық зерттеулерде көрсеткендей, 0,5 және 1% фуллеренді қамтитын үлгілердің үлкен бұрыштық дифрактограммалары С₆₀ таза ПММА айырмашылығы жоқ [7] бірнеше немесе тіпті жеке молекулалар полимерлік матрицаны нанобөлшектердің дисперсиясымен байланысты болып келеді. ПММА-да орташа ара қашықтығы ~ 6.0 Å [1, 7], ал С₆₀ молекуласының радиусы - 3.6 Å аралығында көрсетілген. Демек, ПММА радиация аралығындағы учаскелерінде орналасқан, фуллеренді бөлшектер молекула арасында өзара жақсарады. 4 суретте көрсетілгендей (қисықтар 2 және 3) аз мөлшерде фуллеренді енгізу диэлектрлік ысыраптардың ең жоғары температурасына қарай 16°C-қа ауысуына әкеледі.

Содан кейін полимердің 0.5 және 1% нанобөлшектері құрамындағы қаттылықты фуллеренмен байланыстырылған ПММА молекулаларының арқасында полимерлі радикалдарымен дисперстелген фуллерен молекулаларының өзара әрекеттесуінен және деформациялық қисықтың ұлғайған бөлігіндегі үлгілердің модулін ұлғайту арқылы туындауы мүмкін деп болжауға болады.

Полимердің макромолекулаларына С₆₀ қосылуы, негізінен, РММА функционалдық топтары мен бірнеше фуллерен байланыстарының өзара әрекеттестігіне байланысты. Фуллеренді полимер тізбегіне қосу немесе оның полимерлі матрицада шексіз түрінде болуы спектрдің конформациялық-сезімтал аймағына әсер етеді, ол төрт жиіліктегі ең көп сіңіру жолақтарынан тұрады.

С₆₀ фуллеренінің 5% және 10% бөлігі ПММА үлбірлерінің үлкен бұрыштық рентгендік дифракциясының үлгілері толуолдан алынған ПММА үлгілері бойынша [7] сәйкес 80-ден 100 нанобөлшек молекуласы бар үлкен кластерлерден көрініс береді. Агрегаттардың өлшемдері нанобөлшек параметрлердің шегінен асып кетеді. Нәтижесінде полимердің құрылымы мен қасиеттеріне фуллереннің әсер ету механизмін өзгертеді. Шынында да, [7] ұсынылған агрегат моделінен эмбрионның бетіндегі С₆₀ молекуласының тек аз ғана бөлігі полимерлі молекулаларға қосылу үшін қол жетімді болуы керек. Нәтижесінде нанобөлшектердің полимерлі радикалдармен өзара әрекеттесуінің тиімділігін едәуір төмендеді. Сонымен қатар, ірі агрегаттар полимерде

нашар еритін құрылымдық элементтері бойынша кернеуді біркелкі бөлу көздеріне айналады және полимерлік қасиеттердің модификаторы ретінде тиімсіз болып келеді.

Сурет 4 (қисықтар 4, 5 және 6) 3, 5 және 10% C_{60} фуллеренінің үлгілері үшін диэлектрлік шығындардың максималды төменгі температурасына қарай төмендеуі байқалады. Бұл шоғырланымдарда үлкен мөлшерде болғандықтан, кластерлер полимердің айналмалы аморфтық аймақтарында орналасуы мүмкін емес, себебі олар сегменттердің мобильділігіне жауапты және олар құрылымда бар аймақтар, кеуектер болуы мүмкін материал. Бұл шоғырлануларда деформацияның және үзілу күшінің құндылықтарында іс жүзінде сызықтық құлдырау байқалады (3-сурет).

Қората келгенде., толуолдың C_{60} құрылымы мен қасиеттеріне арналған толуол мен бромбензолдың қасиеттеріне әсер ету тетігі бірегей болып табылады, бұл полимерлік матрицада толтырғыш бөлшектердің таралу сипатын анықтайтын және толтырылған деформацияланбайтын сипатқа әкелетін фуллереннің концентрациясына байланысты композиттік жүйе болып табылады

Пайдаланылған әдебиеттер тізімі:

1. Абдуллаев Х.М., Шоимов Э. – ДАН РТ, 2009, т. 52, с. 950-954.
2. Ruoff R.S., Tse D.S. et al. – Phys. Chem., 1993, v.97, p. 3379.
3. Цветков В.Н., Эскин В.Е., Френкель С.Я. Структура макромолекул в растворах. – М.: Наука, 1964, с. 93.
4. Бартенев Г.М., Френкель С.Я. Физика полимеров. – Л.: Химия, 1990, 430 с.
5. Кулезнев В.Н., Шершнева В.А. Химия и физика полимеров. – М.: Высшая школа, 1988, 309 с.
6. Гинзбург Б.М. и др. – Высокомолек.соед., 2004, т. А 46, №46, с. 295-303.
7. Kroto H.W., Heath J.R. – Nature, 1985, v. 318, pp. 162-167.

ФИНАНСОВЫЕ РИСКИ: МЕТОДЫ ОЦЕНКИ И ПОДХОДЫ К УПРАВЛЕНИЮ

Нурберген Динара

Студент 3 курса специальности «Безопасность жизнедеятельности»

Имангазин Марат Кыдырбаевич

Научный руководитель, доцент кафедры

«Технических и естественно-научных дисциплин»

Казахско-Русский Международный университет; 030006, Актобе, ул. Айтекеби, 52;

В данной статье рассматриваются основные подходы к оценке и управлению финансовыми рисками. Приводится характеристика данных методов. Рассматриваются принципы управления финансовыми рисками.

Ключевые слова: Финансовый риск, адаптивный подход, консервативный подход, системный подход, методы оценки.

Финансовый риск предприятия — это вероятность возникновения неблагоприятных финансовых последствий в форме потери дохода или капитала при неопределённости условий осуществления его финансовой деятельности.

Качественный анализ включает в себя также методологический подход к количественной оценке приемлемого уровня риска.

Качественная оценка рисков проводится в несколько этапов:

1. Выявляются факторы, которые влияют на рост и/или уменьшение конкретных видов риска. Эти факторы являются базой для дальнейшего анализа рисков;

2. Определяется система показателей оценки риска, которая должна отвечать требованиям адекватности, комплексности, динамичности, объективности, а также допускать пополнение и развитие;

3. Устанавливаются потенциальные области риска: мероприятия, операции, виды работ, при выполнении которых может возникнуть неопределенность в получении положительного результата;

4. Идентифицируются все возможные риски, то есть определение возможных рисков в результате данного действия либо бездействия.

ОЦЕНКА РИСКА

Оценка уровня риска является одним из важнейших этапов риск – менеджмента, так как для управления риском его необходимо прежде всего проанализировать и оценить. В экономической литературе существует множество определений этого понятия, однако в общем случае под оценкой риска понимается систематический процесс выявления факторов и видов риска и их количественная оценка, то есть методология анализа рисков сочетает взаимодополняющие количественный и качественный подходы. Выделяются два этапа оценки риска: качественный и количественный.

Задачей **качественного анализа риска** является выявление источников и причин риска, этапов и работ, при выполнении которых возникает риск, то есть:

- определение потенциальных зон риска;
- выявление рисков, сопутствующих деятельности предприятия;
- прогнозирование практических выгод и возможных негативных последствий проявления выявленных рисков.

Основная цель данного этапа оценки — выявить основные виды рисков, влияющих на финансово-хозяйственную деятельность. Преимущество такого подхода заключается в том, что уже на начальном этапе анализа руководитель предприятия

может наглядно оценить степень рискованности по количественному составу рисков и уже на этом этапе отказаться от претворения в жизнь определенного решения.

Итоговые результаты качественного анализа риска, в свою очередь, служат исходной информацией для проведения количественного анализа, то есть оцениваются только те риски, которые присутствуют при осуществлении конкретной операции алгоритма принятия решения.

На этапе количественного анализа риска вычисляются числовые значения величин отдельных рисков и риска объекта в целом. Также выявляется возможный ущерб и дается стоимостная оценка от проявления риска и, наконец, завершающей стадией количественной оценки является выработка системы антирисковых мероприятий и расчет их стоимостного эквивалента.

Количественный анализ можно формализовать, для чего используется инструментарий теории вероятностей, математической статистики, теории исследования операций. Наиболее распространенными методами количественного анализа риска являются статистические, аналитические, метод экспертных оценок, метод аналогов.

Статистические методы.

Суть статистических методов оценки риска заключается в определении вероятности возникновения потерь на основе статистических данных предшествующего периода и установлении области (зоны) риска, коэффициента риска и т.д. Достоинствами статистических методов является возможность анализировать и оценивать различные варианты развития событий и учитывать разные факторы рисков в рамках одного подхода. Основным недостатком этих методов считается необходимость использования в них вероятностных характеристик. Возможно применение следующих статистических методов: оценка вероятности исполнения, анализ вероятного распределения потока платежей, деревья решений, имитационное моделирование рисков, а также технология «Risk Metrics».

Метод оценки вероятности исполнения позволяет дать упрощенную статистическую оценку вероятности исполнения какого – либо решения путем расчета доли выполненных и невыполненных решений в общей сумме принятых решений.

Метод анализа вероятностных распределений потоков платежей позволяет при известном распределении вероятностей для каждого элемента потока платежей оценить возможные отклонения стоимостей потоков платежей от ожидаемых. Поток с наименьшей вариацией считается менее рисковым. **Деревья решений** обычно используются для анализа рисков событий, имеющих обозримое или разумное число вариантов развития. Они особо полезны в ситуациях, когда решения, принимаемые в момент времени $t = n$, сильно зависят от решений, принятых ранее, и в свою очередь определяют сценарии дальнейшего развития событий. **Имитационное моделирование** является одним из мощнейших методов анализа экономической системы; в общем случае под ним понимается процесс проведения на ЭВМ экспериментов с математическими моделями сложных систем реального мира. Имитационное моделирование используется в тех случаях, когда проведение реальных экспериментов, например, с экономическими системами, неразумно, требует значительных затрат и/или не осуществимо на практике. Кроме того, часто практически невыполним или требует значительных затрат сбор необходимой информации для принятия решений, в подобных случаях отсутствующие фактические данные заменяются величинами, полученными в процессе имитационного эксперимента (т.е. генерированными компьютером).

Аналитические методы.

Позволяют определить вероятность возникновения потерь на основе математических моделей и используются в основном для анализа риска инвестиционных проектов. Возможно использование таких методов, как анализ чувствительности, метод корректировки нормы дисконта с учетом риска, метод эквивалентов, метод сценариев.

Анализ чувствительности сводится к исследованию зависимости некоторого результирующего показателя от вариации значений показателей, участвующих в его определении. Другими словами, этот метод позволяет получить ответы на вопросы вида: что будет с результирующей величиной, если изменится значение некоторой исходной величины?

Метод корректировки нормы дисконта с учетом риска является наиболее простым и вследствие этого наиболее применяемым на практике. Основная его идея заключается в корректировке некоторой базовой нормы дисконта, которая считается без рискованной или минимально приемлемой. Корректировка осуществляется путем прибавления величины требуемой премии за риск.

С помощью **метода достоверных эквивалентов** осуществляется корректировка ожидаемых значений потока платежей путем введения специальных понижающих коэффициентов (α) с целью приведения ожидаемых поступлений к величинам платежей, получение которых практически не вызывает сомнений и значения которых могут быть достоверно определены.

Метод сценариев позволяет совместить исследование чувствительности результирующего показателя с анализом вероятностных оценок его отклонений. С помощью этого метода можно получить достаточно наглядную картину для различных вариантов событий. Он представляет собой развитие методики анализа чувствительности, так как включает одновременное изменение нескольких факторов.

Метод аналогов используется в том случае, когда применение иных методов по каким – либо причинам неприемлемо. Метод использует базу данных аналогичных объектов для выявления общих зависимостей и переноса их на исследуемый объект.

На **этапе анализа риска** используются методы качественного и количественного анализа. Цель оценки - определить приемлемость уровня риска. Качественная оценка предполагает установление ориентира в качественном выражении. Например, "минимальный риск", "умеренный риск", "предельный риск", "недопустимый риск". Основанием для отнесения к той или иной группе является система параметров, различная для каждого портфеля риска. Качественная оценка дается каждой операции, входящей в состав портфеля рисков и по портфелю в целом.

На третьем этапе производится сопоставление эффективности различных методов воздействия на риск: избежания риска, снижения риска, принятия риска на себя, передачи части или всего риска третьим лицам, которое завершается выработкой решения о выборе их оптимального набора. Выбор какого-либо способа обращения с риском определяются конкретным направлением деятельности организации и эффективностью выбранного способа.

На завершающем этапе управления рисками выбранных методов воздействия на риск. Результатом данного этапа должно стать новое знание о риске, позволяющее, при необходимости, откорректировать ранее поставленные цели управления риском. То есть формирование комплекса мероприятий по снижению рисков, с указанием планируемого эффекта от их реализации, сроков внедрения, источников финансирования и лиц, ответственных за выполнение данной программы.

Важным этапом организации риск-менеджмента являются **контроль** за выполнением намеченной программы, анализ и оценка результатов выполнения выбранного варианта рискованного решения. При этом рекомендуется аккумулировать

всю информацию об ошибках и недостатках разработки программы, проявившихся в ходе ее реализации. Такой подход позволит провести разработку последующих программ мероприятий по снижению рисков на более качественном уровне с использованием новых полученных знаний о риске.

Результаты каждого этапа становятся исходными данными для последующих этапов, образуя систему принятия решений с обратной связью. Такая система обеспечивает максимально эффективное достижение целей, поскольку знание, получаемое на каждом из этапов, позволяет корректировать не только методы воздействия на риск, но и сами цели управления рисками.



МЕТОДЫ УПРАВЛЕНИЯ РИСКОМ

Целью управления финансовым риском является снижение потерь, связанных с данным риском, до минимума. Потери могут быть оценены в денежном выражении, оцениваются также шаги по их предотвращению. Финансовый менеджер должен уравновесить эти две оценки и спланировать, как лучше заключить сделку с позиции минимизации риска. В целом **методы** защиты от финансовых рисков могут быть **классифицированы** в зависимости от объекта воздействия на два вида: физическая защита, экономическая защита. Физическая защита заключается в использовании таких средств, как сигнализация, приобретение сейфов, системы контроля качества продукции, защита данных от несанкционированного доступа, наем охраны и т.д.

Экономическая защита заключается в прогнозировании уровня дополнительных затрат, оценке тяжести возможного ущерба, использовании всего финансового механизма для ликвидации угрозы риска или его последствий.

Кроме того, общеизвестны основные методы управления риском: уклонение, управление активами и пассивами, диверсификация, страхование, хеджирование.

1. Уклонение заключается в отказе от совершения рискового мероприятия. Но для финансового предпринимательства уклонение от риска обычно является отказом от прибыли. Включает в себя также поглощение и лимитирование.

Поглощение состоит в признании ущерба и отказе от его страхования. К поглощению прибегают, когда сумма предполагаемого ущерба незначительно мала и ей можно пренебречь.

Лимитирование - это установление лимита, т.е. предельных сумм расходов, продажи, кредита и т.п. Лимитирование является важным приемом снижения степени риска и применяется банками при выдаче ссуд, при заключении договора на овердрафт и т.п. Хозяйствующими субъектами он применяется при продаже товаров в кредит, предоставлении займов, определении сумм вложения капитала и т.п. При этом стратегия в области рисков определяется стратегией деятельности хозяйствующего субъекта. Чем агрессивнее стратегия - тем выше может быть плановый предел потерь. Считается, что пределом потерь при агрессивной политике является капитал предприятия, а при консервативной политике - прибыль.

Виды лимитов: структурные лимиты, лимиты контрагента, лимиты открытой позиции, лимиты на исполнителя и контролера сделки, лимиты ликвидности.

Структурные лимиты поддерживают соотношение между различными видами операций: кредитование, МБК, ценные бумаги и т.д. Устанавливается в процентах к совокупным активам, т.е. носят не жесткий характер, а поддерживают общие пропорции при изменении размеров совокупных активов. Размеры структурных лимитов определяются политикой банка в области рисков.

Лимиты контрагента включают три подвида: лимит предельного риска на одного контрагента (группу взаимосвязанных контрагентов), лимит на конкретного заемщика или эмитента ценных бумаг (группу взаимосвязанных заемщиков), лимит на посредника (покупателя - продавца, брокера, торговую площадку).

Лимиты на исполнителей и контролеров операций ограничивает пределы полномочий лиц, непосредственно совершающих, оформляющих и контролирующих операции. Естественно, при размещении крупных сумм денег, риск потери и ошибки возрастает. Даже при соблюдении лимитов контрагентов и открытой позиции риск остается. Поэтому заключение и оформление сделок на крупные суммы должны производить старшие по должности. Это правило очень актуально при совершении сделок, связанных с открытой позицией (валютные операции, акции), здесь квалификация и опыт дилера имеют первоочередное значение. Совокупность лимитов на исполнителей и контролеров операций называется матрицей полномочий.

Лимиты ликвидности относятся не к определенной операции, а к совокупности операций. Их задача - ограничить риск недостатка денежных средств для своевременного исполнения обязательств, как в текущем режиме, так и на перспективу.

2. **Управление активами и пассивами** преследует цель тщательной балансировки наличных средств, вложений и обязательств, с тем чтобы свести к минимуму изменения чистой стоимости. Теоретически в этом случае не возникает необходимости в отвлечении ресурсов для образования резерва, внесения страхового платежа или открытия компенсирующей позиции, т.е. применения иного метода управления рисками.

Управление активами и пассивами направлено на избежание чрезмерного риска путем динамического регулирования основных параметров портфеля или проекта. Иными словами, этот метод нацелен на регулирование подверженности рискам в процессе самой деятельности.

Очевидно, динамическое управление активами и пассивами предполагает наличие оперативной и эффективно действующей обратной связи между центром

принятия решений и объектом управления. Управление активами и пассивами наиболее широко применяется в банковской практике для контроля за рыночными, главным образом валютными и процентными, рисками.

3. Диверсификация является способом уменьшения совокупной подверженности риску за счет распределения средств между различными активами, цена или доходность которых слабо коррелированы между собой (непосредственно не связаны). Сущность диверсификации состоит в снижении максимально возможных потерь за одно событие, однако при этом одновременно возрастает количество видов риска, которые необходимо контролировать. Тем не менее диверсификация считается наиболее обоснованным и относительно менее издержкоемким способом снижения степени финансового риска.

Таким образом, диверсификация позволяет избежать части риска при распределении капитала между разнообразными видами деятельности. Например, приобретение инвестором акций пяти разных акционерных обществ вместо акций одного общества увеличивает вероятность получения им среднего дохода в пять раз и соответственно в пять раз снижает степень риска. Диверсификация является одним из наиболее популярных механизмов снижения рыночных и кредитных рисков при формировании портфеля финансовых активов и портфеля банковских ссуд соответственно.

Однако диверсификация не может свести инвестиционный риск до нуля. Это связано с тем, что на предпринимательство и инвестиционную деятельность хозяйствующего субъекта оказывают влияние внешние факторы, которые не связаны с выбором конкретных объектов вложения капитала, и, следовательно, на них не влияет диверсификация.

Внешние факторы затрагивают весь финансовый рынок, т.е. они влияют на финансовую деятельность всех инвестиционных институтов, банков, финансовых компаний, а не на отдельные хозяйствующие субъекты. К внешним факторам относятся процессы, происходящие в экономике страны в целом, военные действия, гражданские волнения, инфляция и дефляция, изменение учетной ставки Банка России, изменение процентных ставок по депозитам, кредитам в коммерческих банках, и т.д. Риск, обусловленный этими процессами, нельзя уменьшить с помощью диверсификации.

Таким образом, риск состоит из двух частей: диверсифицируемого и недиверсифицируемого риска.

Диверсифицируемый риск, называемый еще несистематическим, может быть устранен путем его рассеивания, т.е. диверсификацией.

Недиверсифицируемый риск, называемый еще систематическим, не может быть уменьшен диверсификацией.

Причем исследования показывают, что расширение объектов вложения капитала, т.е. рассеивания риска, позволяет легко и значительно уменьшить объем риска. Поэтому основное внимание следует уделить уменьшению степени недиверсифицируемого риска. С этой целью зарубежная экономика разработала так называемую «портфельную теорию». Частью этой теории является модель увязки систематического риска и доходности ценных бумаг (Capital Asset Pricing Model – CAPM)

Резервные денежные фонды создаются прежде всего на случай покрытия непредвиденных расходов, кредиторской задолженности, расходов по ликвидации хозяйствующего субъекта.

Создание их является обязательным для акционерных обществ. Акционерные общества и предприятия с участием иностранного капитала обязаны в законодательном

порядке создавать резервный фонд в размере не менее 15% и не более 25% от уставного капитала.

Акционерное общество зачисляет в резервный фонд также эмиссионный доход, т.е. сумму разницы между продажной и номинальной стоимостью акций, вырученной при их реализации по цене, превышающей номинальную стоимость. Эта сумма не подлежит какому-либо использованию или распределению, кроме случаев реализации акций по цене ниже номинальной стоимости.

Резервный фонд акционерного общества используется для финансирования непредвиденных расходов, в том числе также на выплату процентов по облигациям и дивидендов по привилегированным акциям в случае недостаточности прибыли для этих целей.

Для уменьшения последствий проявления риска применяется резервирование финансовых ресурсов на случай неблагоприятных изменений в деятельности компании. Создание резерва на покрытие непредвиденных расходов представляет собой один из способов управления рисками, предусматривающих установление соотношения между потенциальными рисками, влияющими на стоимость активов, и величиной средств, необходимых для ликвидации последствий проявления рисков.

Список использованной литературы:

1. Финансовые риски (рус.). Проверено 10 июня 2011. Архивировано 11 августа 2012 года.
2. Литовских А.М. Управление финансовыми рисками // Финансовый менеджмент. — Конспект лекций. — Таганрог: Издательство Таганрогского государственного радиотехнического университета, 1999. — 76 с.
3. Асват Дамодаран (Aswath Damodaran). Виды финансовых рисков // Инвестиционная оценка. Инструменты и методы оценки любых активов. — М.: Альпина Паблишер, 2010. — 1344 с. — ISBN 978-5-9614-1152-2.
4. Сущность финансовых рисков и их значение в деятельности коммерческих банков (рус.). Проект Эксперт РА. Проверено 10 июня 2011. Архивировано 11 августа 2012 года.
5. Финансовые риски (рус.). Бизнес. Инвестиции. Право. Проверено 10 июня 2011. Архивировано 11 августа 2012 года.
6. Оценка рисков. Проверено 10 января 2012. Архивировано 11 августа 2012 года.

СТРАТЕГИЯ КАК ИГРА В ЖИЗНИ ЧЕЛОВЕКА

Попов Станислав Юрьевич

*Студент Европейского университета 1-курса при
Казахско-Русском Международном Университете*

Иваницкая Наталья Васильевна

*к.ф.-м.н., доцент, директор Департамента международного сотрудничества
Казахско-Русский Международный университет, 030006, Актобе, ул. Айтеке би 52;*

В данной статье рассмотрена реализация и сущность стремления каждого человека к достижению успеха. Каждый день человек играет и строит стратегии. Игрой можно назвать процесс, когда мы собираемся выйти на улицу, мы играем сами с собой, наша игра заключается в том, чтобы собраться и не забыть все вещи, если мы выйдем из дома и обнаружим, что нету одного элемента мы - проиграли.

Так же каждый день человек принимает, какие-либо решения и строит у себя в голове план. Элементарным примером будет распорядок дня. Мы должны построить стратегию в голове и просчитывает все возможные нюансы и такой план, который поможет реализовать все необходимые дела.

Ключевые слова: теория игр, стратегия, игра.

Теория игр была основана Джоном фон Нейманом и Оскаром Моргенштерном. В 1928 году в математических кругах фон Нейманом была опубликована статья «О теории общественных игр», в которой впервые было применено понятие «теория игр». Использование этого понятия объясняется схожестью логики принятия решений в таких играх, как шахматы и покер. Характерным для таких ситуаций является то, что результат для принимающего решение зависит не только от его решения, но и от того, какое решение примут другие. Поэтому оптимальный исход не может быть получен в результате принятия решения одним лицом [1].

Теория игр - это математический метод изучения оптимальных стратегий в играх. Каждая из сторон имеет свою цель и использует некоторую стратегию, которая может вести к выигрышу или проигрышу - в зависимости от поведения других игроков. Теория игр помогает выбрать лучшие стратегии с учётом представлений о других участниках, их ресурсах и их возможных поступках [2].

В теории игр стратегия игрока в игре или деловой ситуации - это полный план действий при всевозможных ситуациях, способных возникнуть. Стратегия определяет действие игрока в любой момент игры и для каждого возможного течения игры, способного привести к каждой ситуации.

Набор стратегий - стратегии для каждого из игроков, которые полностью описывают все действия в игре. Набор стратегий обязан включать одну и только одну стратегию для каждого игрока.

Понятие стратегии иногда путают с понятием хода. Ход является действием одного из игроков в какой-то момент игры. Стратегию можно сравнить с полным компьютерным алгоритмом для участия в игре, который предусматривает возможность хода из любого возможного положения во время игры.

Игра – совокупность правил, определяющих количество участников игры, их возможные действия и распределение выигрышей в зависимости от их поведения и исходов. Игрок – одна из сторон в игровой ситуации. Игроком принято считать одного участника или группу участников игры, имеющих одни общие для них интересы, не совпадающие с интересами других групп. Поэтому не каждый участник считается игроком. Так, например, если в игре принимают участие четыре человека, и каждый

играет только за себя, то в ней имеется четыре игрока, если же четыре человека образовали две коалиции по два участника в каждой, т.е. играют двое на двое, то считается, что в этой игре участвуют два игрока.

Игра относится к основным видам человеческой деятельности, наряду с учением и трудом. Она имеет многовековую историю и, появившись еще в жизни древнего человека, до наших дней считается до конца неразгаданной. Элементы игры присутствуют в жизни человека на любом этапе его жизни с раннего детства и до конца дней [3].

Под стратегией жизни следует понимать ориентированную в пространстве модель достижения будущего и метод организации жизни, достижения поставленных целей.

Организация жизни - целесообразное взаимодействие элементов системы, его жизнедеятельности и деятельности, взаимосвязь жизненных сил и средств человека, создающая ему условия для сознательной жизнедеятельности [4].

Любой человек, встроены в современное общество - это творец будущего, участник развития мира.

В настоящее время жизнь человека очень активна. Людям приходится сталкиваться с множеством задач каждый день, планировать свою жизнь наперед и в каждом из действий своего рода играть в игру под названием жизнь, строя различные стратегии, чтобы выиграть в этой сложной игре.

В качестве примера жизненной игры можно рассмотреть путь на работу. Сев в машину, начинается игра. Поехать как можно быстрее и не опоздать. А стратегия заключается в поиске короткого или наиболее быстрого пути при котором необходимо будет учесть множество факторов. Поехать по короткому пути, но при этом попасть в пробку, или же доехать быстрее по более длинному пути, на котором не будет никаких препятствий.

Именно такие мелочи в жизни, которые люди иногда не замечают и можно назвать игрой. Люди сами не задумываясь, проводят в игре каждый день.

Можно сказать, что при условиях выбора очень часто нелегко принять решение и выбрать ту или иную стратегию. Теория игр позволяет с помощью использования соответствующих математических методов, принять обоснованное решение о целесообразности той или иной стратегии.

Таким образом, теория игр, имеющая в запасе арсенал методов решения различных стратегий, позволяет эффективно решать указанные задачи несколькими методами и из их множества выбрать наиболее эффективные

Список использованной литературы:

1. Еникеев М.И. Психологический энциклопедический словарь. - М., 2010
2. Дежурко Л.Ф. Элементы теории игр. Стратегические игры. – М.: Бином, 2017. - 253 с.
3. Вильямс Дж. Д. Совершенный стратег или Букварь по теории стратегических игр. – М: Инфра, 2015. – 405 с.
4. ru.wikipedia.org/wiki

ВЕЛИКИЙ ШЕЛКОВЫЙ ПУТЬ 21 ВЕКА

Попов Станислав Юрьевич

*Студент Европейского университета 1-курса при
Казахско-Русском Международном Университете*

Темой моей работы является проект «Великий шелковый путь 21-го века». В данной статье рассмотрена реализация и сущность торгового-экономического пути «Один пояс-Один путь», который проходит по территории Республики Казахстан и имеет огромный потенциал для развития страны. Проанализировав в процессе различные методы в сфере экономики, а также логистического анализа, выявлена и обоснована необходимость использования логистического анализа на всём пути реализации данного проекта.

Ключевые слова: Один пояс - один путь, Казахстан, Великий Шелковый путь, инициатива.

Инициативу «Один пояс - один путь» Китайская Народная Республика активно и последовательно реализует уже четвертый год. Впервые идею о создании вдоль Великого шелкового пути единого пространства сотрудничества, построенного на принципе win-win, Председатель КНР Си Цзиньпин озвучил, находясь с визитом в Казахстане в 2013 году. Стратегия оказалась необычайно своевременной и востребованной – страны мира начали охотно в нее включаться. Уже более сотни государств и международных организаций поддержали начинание КНР, с несколькими десятками из них Китай подписал соглашения о партнерстве.

Мало кто ожидал возрождения древних торговых путей, которые когда-то пересекали Евразийский континент. В XV веке европейские империи открыли новые морские пути и разработали современные суда, что привело к угасанию сети, которая некогда связывала всю Евразию. Ещё неожиданной стало то, что в 2013 году в Астане президент Си Цзиньпин объявил о создании инициативы «Один пояс – один путь». Медленно, но верно, правительства 65 государств, в настоящее время участвующих в этой инициативе, осознали важность вопроса и возможности для развития, которые открывают торговля и инвестиции в инфраструктуру. Сеть соединяет Азию, Европу и Африку и обещает ещё теснее интегрировать в глобальную сеть охваченные ею 4,4 миллиарда людей, способствуя обмену товарами и идеями.

Название "Великий Шелковый путь" связано с драгоценным в те времена для стран Запада товаром - шелком. В конце II-го века до н. э. шелк познакомил два мира - Запад и Восток - по первой в истории человечества трансконтинентальной дороге. Но было бы несправедливо сводить значение Великого Шелкового пути в истории мировой цивилизации исключительно к торговле шелком. Его роль была значительно шире и разнообразнее, ибо по нему проходили караваны не только с различными восточными и западными товарами, но проникали и духовные ценности, религиозные идеи.

Культурные, духовные, политические и экономические связи так же, как системы определенных караванных дорог, соединяющих различные страны и историко-культурные области Ближнего и Среднего Востока, начали осуществляться, по-видимому, уже в эпоху неолита, в период сложения раннеземледельческих культур и получили широкое развитие в цивилизациях эпохи бронзы. Об этом свидетельствуют разнообразные находки, чаще всего украшения и предметы утвари, далеко от мест их происхождения.

Суть данной китайской инициативы заключается в поиске, формировании, продвижении новой модели международного сотрудничества и развития с помощью укрепления действующих региональных двусторонних и госторонних механизмов и структур взаимодействий с участием Китая. На основе продолжения и развития духа древнего Шёлкового пути «Один пояс и один путь» призывает к выработке новых механизмов регионального экономического партнерства, стимулированию экономического процветания вовлечённых стран, укреплению культурных обменов и связей во всех областях между разными цивилизациями, а также содействию мира и устойчивого развития. По официальным данным Китая, проект охватывает большую часть Евразии, соединяя развивающиеся страны, в том числе «новые экономики», и развитые страны. На территории мегапроекта сосредоточены богатые запасы ресурсов, проживает 63 % населения планеты, а предположительный экономический масштаб — 21 трлн долларов США.



Участие Казахстана в новом шелковом пути: Казахстан имеет большие амбиции в отношении инициативы «Один пояс - Один путь», поскольку географически является идеальной точкой, соединяющей Китай и Запад, а интерес Казахстана в инициативе неоспорим - правительство Казахстана уже участвует в программе «Нурлы жол» (Светлый путь), которая представляет собой план стимулирования экономики с бюджетом в 9 млрд долларов США на разработку и модернизацию дорог, железных дорог и т.д.

Реализация проекта «Экономический пояс Шелкового пути» в перспективе позволит улучшить транспортную инфраструктуру, обеспечить доступ Казахстана к морским портам стран-участников Шелкового пути, ускорить доставку казахстанских товаров на мировые рынки, увеличить объемы внешней и взаимной торговли, снизить затраты для отечественных экспортеров, в том числе благодаря устранению торговых барьеров и ограничений, привлечь новые инвестиции и совместные проекты.

Анализ экономической выгоды для Казахстана: Торгово-экономические и инвестиционные связи Казахстана с Китаем носят поступательный, взаимовыгодный и динамичный характер, опирающийся на мощный фундамент сотрудничества двух стран, накопленный за предыдущие годы.

Китайская инициатива «Экономический пояс Шелкового пути» и Новая экономическая политика Казахстана «Нурлы Жол», обнародованная в Послании Президента Республики Казахстан Назарбаева Н.А. от 11 ноября 2014 года, по своему

содержанию взаимно дополняют друг друга, поскольку направлены на развитие инфраструктуры, прежде всего транспорта и коммуникаций. Общий макроэкономический эффект от реализации проекта «Нурлы Жол» в 2015 году, по расчетам Института экономических исследований, может привести к увеличению роста ВВП страны на 1-2 процентных пункта. Благодаря совместной практической реализации обеих, гармонично сочетающихся стратегических инициатив синергетический эффект будет более значительным и глубоким для экономического развития Казахстана. Тем более, они содействуют диверсификации, индустриализации и модернизации национальной экономики, что приобретает особое

В заключение можно сказать, что в ходе исследования данной темы, мы выяснили, что Казахстан заинтересован в укреплении и долгосрочном развитии многоплановых отношений с Китаем: расширении взаимовыгодной торговли, привлечении китайского инвестиционного капитала в подъем и модернизацию национальных экономик, в улучшении транспортных коммуникаций, а также в культурно-гуманитарном сближении народов региона. Необходимо отметить и то, что сотрудничество с Китаем направлено на комплексное решение вопросов, обеспечивающих стабильность и динамичное социально-экономическое развитие в центрально-азиатском регионе.

Список использованной литературы:

1. <https://ru.wikipedia>
2. <https://www.pwc.kz>

ТОЛЫҚ КЕРМЕКТІЛІГІН АНЫҚТАУДЫҢ КЕШЕНДІ ӘДІСІ

Сембаева Ләззат Жарасқызы

«Бейорганикалық заттардың химиялық технологиясы» 2 курс студенті

Калиева К.Б.

Научный руководитель, химия ғылымдарының кандидаты

Қазақ-Орыс Халықаралық Университеті, 030006, Ақтөбе, Әйтеке би көш., 52;

Бұл мақалада судың толық кермектілін анықтаудың әдістері көрсетілген.

Түйінді сөздер: колба, бюретка, пипетка, цилиндр, индикатор - қараэрихром Т, аммиак буфер

Су қаттылығы дәмділік сапасын негіздеген мәнді сипаттамаларының бірі болып табылады және ішу мақсатында, тамақ өнімдерін дайындау мақсатында пайдалану мүмкіндігін анықтайды. Су қаттылығы онда сілті жер элементтерінің, көбі кальций (Ca^{2+}) магний (Mg^{2+}) иондарының концентрациясымен негізделген қасиеттер жиынтығымен сипатталады. Су адам үшін көрсетілген иондардың мәнді көздерінің бірі болып 10% нан 30% кальцийдегі және магнийдегі тәуліктік мөлшерін қамтамасыз етеді. Қазіргі уақытта қолданыстағы және қабылданатын әдістерге сәйкес жалпы қаттылық судағы ($\frac{1}{2} \text{Ca}^{2+}$) және ($\frac{1}{2} \text{Mg}^{2+}$) иондары баламаларының молярлық концентрациясының сомасы немесе кальций мен магний концентрациясының сомасы ретінде анықталады. Осы стандарт ауыз суға таралады және халықаралық стандартпен ескерілген түрлі әдістер негізінде судың жалпы қаттылығын анықтау әдістерін белгілейді. Соның ішінде: ИСО 6059:1984 Су сапасы. Кальций мен магнийдің жиынтық құрамын анықтау. ЭДТА қолданып титриметриялық әдісі, ИСО 7980:1986 «Су сапасы. Кальций мен магнийді анықтау. Атомды-абсорбциялық спектрометриялық әдісі», ИСО 11885:1996 «Су сапасы. Индуктивті байланысқан плазмалы атомдық эмиссия әдісімен 33 элементтерді анықтау».

Осы стандарт табиғи және ауыз суларға, соның ішінде орталықтандырылған, орталықтандырылмаған және дербес ауыз сумен жабдықтау жүйелерінен алынған суларға таралады және су қаттылығын анықтаудың мына әдістерін белгілейді: - кешенметриялық, -этилендиаминтетрасырке қышқылын титрлеу, -есептік, -атомды спектрометрия. Атомды спектрометрия әдісі қаттылықты анықтаудың басқа әдістеріе қатысты төрелік болып табылады.

Бізге керек жабдықтар: бюретка, конустық колба 250 мл, пипетка 25 мл ағын суын өлшеп құйып араластырамыз, 5 мл аммиак буферін, өлшеуіш цилиндр және бірнеше индикатордың кристалдарын (қара эрихром Т) қосамыз, бірақ тым қара емес, қызыл шарап түске дейін. Содан кейін, жайлап бюретка қоспасын, трилон Б ерітіндісімен жасыл көгілдір түсі өзгергенше титрлейміз.

Судың жалпы қаттылығын мына формуламен есептейді:

$$\frac{(V1 * 0.05 * 1000)}{V}$$

V1 – Трилон Б ерітіндісінің көлемі, титрлеуге жұмсалады, см³;

0,05 - Трилон Б ерітіндісіндегі эквиваленттің молярлық концентрациясы;

V - Талдау үшін қабылданатын сынақ шешімінің көлемі

Пайдаланылған әдебиеттер тізімі:

1. ИСО 7980:1986 «Су сапасы. Кальций мен магнийді анықтау. Атомды-абсорбциялық спектрометриялық әдісі»;

2. ИСО 11885:1996 «Су сапасы. Индуктивті байланысқан плазмалы атомдық эмиссия әдісімен 33 элементтерді анықтау».

КЛАССИФИКАЦИЯ ПИТЬЕВЫХ БУТИЛИРОВАННЫХ ВОД

Тикеев Карим Саматович

Студент специальности «Автоматизированные системы управления»

Сейтенов Д.С.

Научный руководитель, магистр техн.наук

Казахско-Русский Международный университет, 030006, Актобе, ул. Айтеке би, 52;

В статье рассматривается классификация бутилированных вод.

Ключевые слова: питьевая вода, бутилированная вода, классификация.

По своей важности для человеческого организма питьевая вода является основным пищевым продуктом. Растворенные в ней макро- и микроэлементы усваиваются лучше и в большем объеме, нежели из всех остальных продуктов. Но для начала стоит выяснить, что же означает само понятие "питьевая вода". Питьевая – вода неограниченного потребления, которую человек может пить всю жизнь и без последствий для своего здоровья. Различают водопроводную, питьевую природную воду из скважин, а также различные виды бутилированной воды. Каждая характеризуется своими свойствами.

В Казахстане имеется множество видов питьевой бутилированной воды, она делится на следующие виды: бутилированная питьевая, лечебная, природная минеральная, родниковая, столовая, очищенная и лечебно-столовая. Классификация учитывает назначение воды, источник воды, характер водоподготовки, влекущей к тем или иным изменениям в качестве воды. Названия типов вод являются торговыми наименованиями, которые указываются на маркировке продукта.

Питьевая вода – вода из подземного или поверхностного источника питьевого водоснабжения, за исключением воды из централизованных систем водоснабжения (городской водопровод), прошедшая водоподготовку перед розливом, которая изменяет исходный микробиологический состав воды.

Столовая вода – вода из подземного или поверхностного источника питьевого водоснабжения с добавлением минеральных солей, разрешенных для использования в пищевых продуктах государственным органом в области санитарно-эпидемиологического благополучия. В Европе отсутствует директива на столовые воды. Каждое европейское государство имеет свой национальный стандарт, по которому допускается производить столовую воду с минерализацией до 2,0г/л.

Природная минеральная вода – вода, добытая на месторождении подземных вод, надежно защищенном от биологического и химического загрязнения, с сохраненным при розливе в потребительскую тару исходным химическим и микробиологическим составом. Запрещается обработка воды, которая может изменить число живых колоний автохтонной микрофлоры. В Европе допускается производить природную минеральную воду с минерализацией более 1,0г/л. В США минерализация природной минеральной воды должна быть не менее 250мг/л.

Родниковая вода – вода, добытая из одного или нескольких естественных выходов подземной воды на дневную поверхность. Это та же питьевая вода, бьющая естественным образом из-под земли. Потребляется в натуральном виде или после обработки.

Очищенная вода – вода из подземного или поверхностного источника питьевого водоснабжения, в том числе из централизованной системы водоснабжения, прошедшая водоподготовку (умягчение, осмос) с изменением физико-химических характеристик

исходной воды. Вода, превращаемая в питьевую после прохождения физико-химической обработки официально принятыми методами.

Лечебно-столовая природная минеральная вода - вода с минерализацией от 1 до 10 г/л или при меньшей минерализации, содержащая биологические активные микрокомпоненты.

Лечебная природная минеральная вода - вода с минерализацией от 10 до 15 г/л или при меньшей минерализации при наличии в ней повышенных количеств мышьяка, бора и некоторых других биологически активных микрокомпонентов. Лечебная же вода потребляется в ограниченном количестве по назначению врача.

Подготовленная вода - это та, которая, прежде чем стала пригодной для питья, прошла очищение от нитратов, пестицидов и микробиологических загрязнений, фильтрацию и изменила минеральный состав. Производство бутилированных вод осуществляется на специализированных предприятиях. Предприятия располагаются либо возле источников воды, либо вода доставляется от источника до предприятия по трубопроводам или автомобильными цистернами. Завод розлива имеет отделение водоподготовки, цех розлива, склады готовой продукции. В отделении водоподготовки вода дополнительно очищается от механических примесей и вредных химических веществ, газов с помощью специальных фильтров. В цехе розлива вода поступает на линию розлива, которая состоит из автоматов розлива воды и укупорки бутылок, этикетировочного автомата, упаковочной машины. В Казахстане на бутылках с питьевой водой на этикетках встречаются надписи: «столовая», «очищенная», «родниковая» и «природная минеральная» вода.

Список использованной литературы:

1. <https://www.aqualeader.ru/news/klassifikaciya-pityevoi-vody.html>
2. <http://oskada.ru/analiz-i-kontrol-kachestva-vody/butilirovannaya-voda-kachestvo-normy-i-kriterii.html>

АНАЛИЗ КОЛИЧЕСТВЕННЫХ МЕТОДОВ ОЦЕНКИ РИСКА

Толегенова Майра Серикқызы

Студент 3 курса специальности - «БЖиЗОС»

Имангазин Марат Кыдырбаевич

доцент кафедры Технических и естественно-научных дисциплин

Казахско-Русский Международный университет; 030006, Актобе, ул. Айтеке би, 52;

В данной статье рассмотрены риск, которому подвергается предприятие, — это вероятная угроза разорения или несения таких финансовых потерь, которые могут остановить все дело. Поскольку вероятность неудачи присутствует всегда, встает вопрос о методах снижения риска. Для ответа на этот вопрос необходимо количественно определить риск, что позволит сравнить величину риска различных вариантов решения и выбрать из них тот, который больше всего отвечает выбранной предприятием стратегии риска.

Ключевые слова: анализ, риск, метод, оценка, коэффициент.

Риск предпринимателя количественно характеризуется субъективной оценкой ожидаемой величины максимального и минимального дохода или убытка от вложения капитала. Обычно, чем больше диапазон между максимальным и минимальным доходом (убытком) при равной вероятности их получения, тем выше степень риска. Принимать на себя риск предприниматель вынужден в связи с неопределенностью хозяйственной ситуации, неизвестностью условий политической и экономической обстановки и перспектив изменения этих условий. Чем больше неопределенность хозяйственной ситуации при принятии решения, тем выше и степень риска.

Риск, которому подвергается предприятие, — это вероятная угроза разорения или несения таких финансовых потерь, которые могут остановить все дело. Поскольку вероятность неудачи присутствует всегда, встает вопрос о методах снижения риска. Для ответа на этот вопрос необходимо количественно определить риск, что позволит сравнить величину риска различных вариантов решения и выбрать из них тот, который больше всего отвечает выбранной предприятием стратегии риска.

Американский эксперт Б. Берлимер предложил при анализе использовать некоторые допущения:

- потери от риска независимы друг от друга;
- потеря по одному направлению деятельности не обязательно увеличивает вероятность потери по другому (за исключением форс-мажорных обстоятельств);
- максимально возможный ущерб не должен превышать финансовых возможностей участника.

Метод экспертных оценок основан на обобщении мнений специалистов-экспертов о вероятностях риска. Принимаются во внимание интуитивные характеристики, основанные на знаниях и опыте каждого эксперта. Экспертные методы позволяют быстро и без больших временных и трудовых затрат получить информацию, необходимую для выработки управленческого решения.

Метод аналогий обычно используется при анализе рисков нового проекта. Проект рассматривается как «живой» организм, имеющий определенные стадии развития. Жизненный цикл проекта состоит из этапа разработки, этапа выведения на рынок, этапа роста, этапа зрелости и этапа упадка. Изучая жизненный цикл проекта, можно получить информацию о каждом этапе проекта, выделить причины нежелательных последствий, оценить степень риска. Однако на практике бывает довольно трудно собрать соответствующую информацию.

Метод оценки платежеспособности и финансовой устойчивости предприятия позволяет предусмотреть вероятность банкротства. Анализируются сведения годовой бухгалтерской отчетности. Можно оценить вероятность наступления неплатежеспособности предприятия. Основными критериями неплатежеспособности являются коэффициент текущей ликвидности, коэффициент обеспеченности собственными средствами и коэффициент восстановления платежеспособности.

Метод целесообразности затрат позволяет определить нижний предельный размер выпуска продукции, при котором прибыль равна нулю. Производство продукции в объемах меньше критического приносит только убытки. Критический объем производства необходимо оценивать при сокращении выпуска продукции, вызванного падением спроса, сокращением поставок материалов и комплектующих изделий, заменой продукции на новые и другие причины.

Статистический метод заключается в изучении статистики потерь и прибылей, имевших место на данном или аналогичном предприятии, с целью определения вероятности события, установления величины риска. Степень, риска измеряется средним ожидаемым значением и колеблемостью возможного результата.

Аналитические методы, или стандартные функции распределения вероятностей, например нормальное распределение, или распределение Гаусса, показательное (экспоненциальное) распределение вероятностей, которое довольно широко используется в расчетах надежности, а также распределение Пуассона, которое часто используют в теории массового обслуживания.

Метод дерева событий в зарубежной практике в качестве метода количественного определения риска опасности часто применяется этот метод. рассматривает возможные пути развития последствий аварии (сценарии развития **событий**). Суть метода состоит в конструировании дерева, показывающего последовательность и хронологическую связь между иницирующими и последующими событиями, важными для систем безопасности. Для количественного анализа используются вероятности событий. При проведении анализа необходимо знание отказов оборудования и нарушений в системе, знание систем безопасности, включая механизмы аварийного отключения. Для анализа привлекаются 2–4 специалиста. Результаты представляются в форме диаграмм последовательности событий с ожидаемой вероятностью, ведущих к авариям.

Метод количественной оценки риска опасности Киннея. Основным методом количественной оценки опасности в настоящее время, принятым по стандартам безопасности является этот метод. Приведем методику проведения расчетов по этому методу.

1. Для количественной оценки рисков применяется метод Киннея, по которому, необходимо произвести расчет потенциально опасной ситуации, обозначенной показателем степени риска R по i – ому классификатору, по следующей формуле:

$$R_i = P_i \cdot E_i \cdot G_i$$

где P_i – показатель вероятности свершения опасного события;

E_i – показатель частоты подверженности риску;

G_i – показатель серьезности повреждений, явившихся последствиями опасного события.

2. Оценка показателей степени риска R_i для различных анализируемых опасных ситуаций, производится путем присвоения балла каждому из вышеупомянутых

параметров, на основании классификационной шкалы, соответствующих цифровых значений, определяемых в приведенных ниже таблицах №№1, 2, 3.

3. Для первоначального вычисления показателя степени риска, необходимо обработать акты по форме Н-1, хранящиеся в подразделении за отчетный период, для ежегодного вычисления (за каждый отчетный год) и распределить их по утвержденному идентифицированному перечню опасностей, для подразделения.

4. По каждой опасности должно быть определено четкое количество несчастных случаев: $KHC_i = \dots\dots\dots$

5. Определить среднее число случаев в год: $CKHC_i = \frac{KHC_i}{8} = \dots\dots\dots$,

где 8 – отчетный период, равный восьми годам. При ежегодном расчете, вместо 8 ставится 1 год.

6. Определим ожидаемую частоту возникновения события:

$$OЧC_i = \frac{CKHC_i}{n} = \dots\dots\dots,$$

где n – численность работников, занятых в производственном процессе.

7. По полученной ожидаемой частоте возникновения события $OЧC_i$, в таблице 1 определяем показатель вероятности свершения опасного события P_i . Для более четкого определения степени вероятности, в таблицу 1 внесены интервалы $OЧC_i$. Полученные расчетным путем, значения $OЧC_i$, должны обязательно входить в один из приведенных интервалов, на основании которого определяется, в баллах, вероятность происшествия опасного события P_i

Таблица 1

Вероятность происшествия опасного события P_i

$OЧC_i$	Наименование	Балл
$>1 \text{ год}^{-1}$	Высокая степень вероятности	10
$1-1 \cdot 10^{-2} \text{ год}^{-1}$	Средняя степень вероятности	6
$1 \cdot 10^{-2} - 1 \cdot 10^{-4} \text{ год}^{-1}$	Не всегда, но возможно	3
$1 \cdot 10^{-4} - 1 \cdot 10^{-5} \text{ год}^{-1}$	Низкая степень вероятности	1
$1 \cdot 10^{-5} - 1 \cdot 10^{-6} \text{ год}^{-1}$	Невероятно, но нельзя совсем исключить возможность	0,5
$1 \cdot 10^{-6} - 1 \cdot 10^{-7} \text{ год}^{-1}$	Практически невозможно	0,2
$1 \cdot 10^{-7} - 1 \cdot 10^{-8} \text{ год}^{-1}$	Фактически невозможно	0,1

8. По таблице 2 определяем показатель частоты подверженности E_i

Таблица 2

Частота подверженности E_i

Наименование	Балл
Постоянно (не реже, чем один раз в час)	10
Часто (не реже, чем один раз в день)	6

Иногда (не реже, чем один раз в неделю)	3
Не постоянно (не реже, чем один раз в месяц)	2
Редко (несколько раз в год)	1
Очень редко (реже, чем один раз в год)	0,5

9. По таблице 3 определяем серьезность последствий G_i

Таблица 3

Серьезность последствий G_i

Наименование	Балл
Трагические последствия (смерть нескольких человек)	100
Очень серьезные последствия (смерть одного человека)	40
Тяжелые последствия (постоянная нетрудоспособность)	15
Значительные последствия (временная нетрудоспособность)	7

10. По полученным из таблиц данным выраженным в баллах и по формуле расчета показателя степени риска, находим значение R_i который рассчитывается, как цифровое произведение показателей P_i, E_i, G_i . Уровнем приемлемости риска считается показатель в 70 баллов.

Список использованной литературы:

1. Дж. К. Ван Хорн. Основы управления финансами.– М.: Финансы и статистика, 1996, с.391-392.
2. Керимов В.Э. Производственный левверидж – эффективный инструмент управленческого учета. Журнал «Менеджмент в России и за рубежом» №6 / 1999.
3. Литовских А.М. Финансовый менеджмент: Конспект лекций. [Таганрог: Изд-во ТРТУ](#), 1999. 76с.
4. Уткин Э.А. Риск – менеджмент М: 1998.
5. <http://www.franklin-grant.ru> – сайт аналитической компании «Франклин и Грант».
6. <http://www.gaap.ru> – электронная библиотека.
7. Керимов В.Э. Производственный левверидж – эффективный инструмент управленческого учета. Журнал Менеджмент в России и за рубежом №6 / 1999
8. Дж. К. Ван Хорн. Основы управления финансами.– М.: Финансы и статистика, 1996, с.

НАЧАЛЬНАЯ СТАДИЯ ПРИВЛЕЧЕНИЯ ИСТОЧНИКА СВОБОДНОЙ ЭНЕРГИИ В ВИДЕ ПРИРОДНОЙ КАВИТАЦИИ

Тұрдықылыш Асхат

Алдияров Гибрат

Алпамыс Нурбек

Әубәкір Д. Ә.

Научный руководитель, профессор кафедры РЭТ ЕНУ им. Л.Н. Гумилёва

Евразийский национальный университет им. Л.Н.Гумилева, 010010,

Астана, ул. Сәтбаев, 2

Сағынова А. М.

Ассистент, преподаватель, магистр технических наук

Казахско-русский международный университет, 030006, Актобе, ул. Айтеке би, 52;

В этой статье предпринята попытка к исследованию актуальных проблем из области техники и технологии. Долгое время эти проблемы не подлежали широкому рассмотрению, так как процессы в них считались сверхъестественными, не понятными. Но, благодаря научному открытию главного автора, совместно с другими соавторами (ЭЗЕН Ерабылай, Аубакиров Кенжебек), стала понятной природа явления, ответственного за эти процессы (РК: Авторское свидетельство №2296 от 10.10.2017 ИС 009992). Предлагается исследовать эти насущные проблемы совместно с молодыми – студентами и магистрантами.

Ключевые слова: кавитация, арканно-вихревая кавитация, эффект кавитации, процесс кавитации, кавитационная труба Ранка-Хильша, молния, шаровая молния, торнадо, Демон Максвелла, интенсивная отопительная система, экстенсивная отопительная система

Введение. В статье-докладе к обсуждению предлагается одно из явлений природы, которое до сегодняшнего дня не позволяет раскрыть свою тайну, хотя находит всё большую и большую сферу применения на практике – вихревое кавитационное явление (ВКЯ) и эффект кавитации (ЭК), вообще. В технике и технологиях они известны, вот уже больше века, как вихревой кавитационный процесс (ВКП). Главной целью данной статьи-доклада является постановка перед специалистами и перед инженерами-конструкторами в качестве актуальной проблемы – всестороннее исследование ВКЯ, ЭК и ВКП с тем, чтобы как можно больше извлечь пользу от них, вырабатывая принцип вихревой кавитации (ПВК). Отсюда актуальность темы исследования авторов проекта заключается в том, что пришла пора в корне изменить ситуацию в отопительной системе: необходимость в безотлагательной интенсификации ставшей экстенсивной существующую отопительную систему (ЭОС) на инновационную интенсивную отопительную систему (ИОС) и бытовую инновационную систему (БИС) – системы, базирующиеся на принципе вихревой кавитации и кавитации вообще (электрогидравлическая кавитационная термо-камера). Полезность в практическом плане явления – эффекта кавитации, открытого французским инженером Дж. Ранком (J. Ranke) в 1931-1933 гг., подтвердили советские специалисты. За главную гипотезу в данном докладе берется создание новой интенсивной отопительной системы ИОС и бытовой инновационной системы БИС, которые, являясь экологически безопасной, безвредной для здоровья и жизни людей, абсолютно чистой технологией, не нуждающейся ни в каком виде топлива. Мы придерживаемся такого мнения: природа феноменов ВКЯ, ЭК – сонолюминесцентный

и холодный ядерный синтез, короче – СЛ-ХЯС [1]-[4]. Такое понимание эффектов позволит расширить сферу их применения, доселе неучтённую.

1. КАВИТАЦИЯ – НЕ ПОЗНАННЫЙ ПРИРОДНЫЙ ФЕНОМЕН

1.1 Примеры природного феномена эффекта кавитации

Раки-щелкуны относятся к ракообразным. Они распространены на тропических рифах всего мира. Однако, их не так просто встретить, так как эти существа ведут скрытный образ жизни, прячась в кораллах и морских губках (<http://vseizivotnye.ru/rak-shhelkun/>).



Рисунок 1.1(а) – Рак-щелкун (Cancer of click, Alpheus), использующий эффект кавитации в качестве грозного оружия для защиты от врагов и для нападения на свою жертву



Рисунок 1.1(б) – Рак-богомол (Cancermantis, Shrimp) способен нанести удар двумя клешнями с силой пули 22 калибра; рак-богомол может невероятно быстро двигать своими клешнями; настолько быстро, что этим он может буквально вскипятить воду вокруг себя, а именно перед клешней-молотом, и создать вспышку света (она, разумеется, порождена *кавитацией*, которая, в свою очередь, порождена от самого сильного в мире гидродинамического – ГД-удара, производимого в животном мире)



Рисунок 1.1(с) – Клешня-молот рака-богомола во время атаки на испытательный объект в специальной лаборатории



Рисунок 1.1(d) – После удара клешней-молотом рака-богомол здесь чётко видны вспышка ударной волны с кавитацией

Примечание. На рисунках 1.1(c)-1.1(d) отражены результаты эксперимента в специальной лаборатории (<http://www.zoopressa.ru/view.php?i=5019>) с аквариумом, где размещён рак-богомол. К его искусственной норе подводится металлическая тарелка, подвешенная на нитке. Каждый раз, как только рак-богомол замечает эту тарелку он производит свой коронный удар клешней-молотом. Возникает в этот момент эффект гидродинамического удара – ГД-удара, сопровождаемый звуковой ударной волной и, особенно важно то, что эта волна порождает световую вспышку – эффект кавитации.

Свое название рак-щелкун получил из-за своей клешни, которой постоянно щелкает. Он производит довольно громкий звуковой выброс, который способен разбить стекло или защитную броню креветки. Удар клешни настолько мощный, что может убить креветку на расстоянии до 2-х метров. Но, на самом деле не страшная клешня этого рака производит такой ужасный шум. Учеными подмечено, что звук происходит не в тот момент, когда створки клешни смыкаются. Закрываясь, клешня выпускает струю воды, которая движется настолько быстро, что создает в море пузырек воздуха. Лопаясь, этот пузырек формирует огромную взрывную волну. Считается, что звук этого крошечного взрыва громче, чем песни огромного кита. Исследовав этот взрыв в темноте, ученые обнаружили, что, лопаясь, пузырек производит микровзрыв в виде крошечной вспышки света, которая длится всего кратчайшую долю секунды, но при этом температура внутри пузырька взлетает до $4\ 500^{\circ}\text{C}$. Такая же температура существует на поверхности Солнца (и на поверхности ядра Земли – прим. главного автора!). Таким образом, рак-щелкун создаёт **эффект кавитации**. Благодаря такому грозному дару природы он с лёгкостью защищается от своего главного врага – морской черепахи. А также этот же эффект служит оружием охоты.

Примечания: УЭК больше негативных проявлений в природной среде:

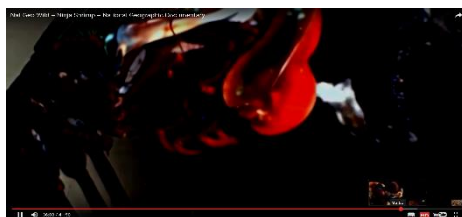
- во-первых, крайне разрушительными проявлениями торнадо и смерчи, в основном, обязаны ЭК, так как именно из-за ЭК разлетающиеся в разные стороны с огромной скоростью детали разрушенных сооружений приобретают сверхпроникающую способность, в частности щепки деревянных конструкций проникают в кирпичи и в металлы без обугления;

- во-вторых, вулканические проявления и всякие природные извержения внутри Земли, на других планетах и звёздах непременно сопровождаются ЭК, благодаря чему происходят трансмутации элементов в неживой природе;

- в-третьих, совместно с ядерным синтезом ЭК также ответственна за трансмутацию в живых организмах (ЖО) [3];

- в-четвёртых, природные проявления ЭК и ВКЯ здесь нами упоминаются с тем, чтобы расширить наши представления и познания о сущности кавитации и о том, что в дополнение к авторитетному высказыванию В.И. Вернадского о выделении дополнительной энергии (в смысле свободной энергии) в природной среде радиацией – спонтанной радиационной трансмутацией химических элементов:

«дополнительную энергию в природной среде выделяет также кавитация, а именно ЭК и ВКЯ!»; поэтому, мы в данном сообщении отталкиваясь от этого утверждения, речь ведём о том, какую пользу может дать ВКП, организуемый в трубе Ранка-Хильша(ТРХ) и в электрогидравлической термо-камере, и, вообще, в многочисленных своих приложениях.

Авторы цитируемого труда далее переходят к обсуждению в разделе 6.2[1]. «Вихревой эффект Ранка» к своему главному вопросу: Исследуя циклические сепараторы для очистки газа от пыли, французский инженер-металлург Ж. Ранк (J. Ranke) в начале 30-х годов XX века обнаружил необычное явление: в центре струи газ, выходящий из циклона, имел более низкую температуру, чем исходный. Уже в конце 1934 г. Ранк получает первый патент на устройство, названное им "вихревой трубой" (ВТ), в котором осуществляется разделение потока сжатого воздуха на два потока – холодный и горячий. Вскоре патентует это изобретение и в других странах. В1933 г. Ж.Ранк делает доклад во Французском физическом обществе об открытом им явлении разделения сжатого газа в ВТ. Но научной общественностью его сообщение было встречено с недоверием, так как никто не мог объяснить физику этого процесса. Ведь ученые еще совсем незадолго до того поняли неосуществимость фантастической идеи "Демона Максвелла", который для разделения теплого газа на горячий и холодный должен был выпускать через микроотверстие из сосуда с газом быстрые молекулы газа и не выпускать медленные. Все решили, что это противоречит второму началу термодинамики и закону возрастания энтропии».



Рисунок 1.3 – Вихревая труба Ранка-Хильша [4, с. 106] (слева).

Электрогидравлическая кавитационная термо-камера [5, с. 131] (справа)

Более 15 лет открытие Ранка игнорировалось. И лишь в 1946 г. немецкий физик Р. Хильш опубликовал работу об экспериментальных исследованиях ВТ, в которой дал рекомендации для конструирования таких устройств. С тех пор их называют трубами Ранка-Хильша. В последующем, советские специалисты успешно продвинули эту технику.

1.3 Упущение авторов цитируемых источников по поводу природы кавитации. Формулировка основного результата доклада

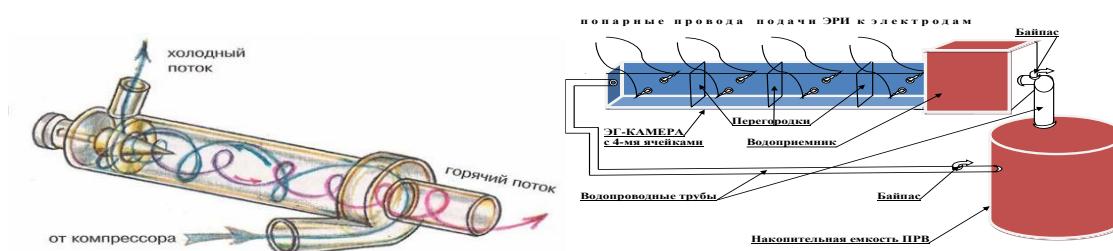
Мы неспроста отвели столько места в нашем докладе цитированию [1]-[4]. В этих фрагментах авторами главное внимание уделено на схожесть природного явления вихря и вихревого процесса в ТРХ и только лишь, а не полному раскрытию природы кавитации. Поразительные факты вокруг смерчей и торнадо ими объясняется наэлектризованностью среды и вещей, охваченных смерчем. Да, электричество возникает, так как сталкиваются противоположно заряженные слои паровоздушной среды и наличие многочисленных молний при торнадо и смерчей – тому подтверждение.



Рисунок 1.4 – Электрический разряд вокруг торнадо в виде молнии

Но, не только этим объясняются всё то, что сказано в этих фрагментах. По нашему мнению, основная заслуга – за кавитацией и её проявлениями. Вихревая кавитация непременно порождается при циклонах и тайфунах, торнадо и смерчах, ураганах и, тем более, - при сильных вихрях. Теперь, вспомним фрагменты про железобетонный 75-метровый мост, про щепки, разгоняемые в смерче, легко пронизывают доски и стволы деревьев (даже металлические конструкции – *прим. главного автора!*), про металлический котелок, захваченный смерчем, который был вывернут наизнанку без разрывов металла, про летающего будильника и т.п. Такие фокусы объясняют тем, что деформация металла в данном случае осуществлялась без жесткой опоры, способной повредить металл, ибо предмет витал в воздухе (это объяснение не полностью отражает причину случившегося – *прим. главного автора!*).

Нам и всем специалистам до сих пор про кавитацию было известно такие факты, что именно вихревая кавитация портила винты подводных лодок и океанских, морских лайнеров, лопасти турбин реактивных двигателей, гидроэлектростанций и теплоэлектростанций, несмотря на то, что для них создавались и создаются специальные стойкие, наикрепчайшие сплавы и т.п.

Теперь же, можем констатировать наше главное открытие: **«Во всех этих поразительных явлениях виновница – вихревая кавитация. Феномен кавитации – не просто источник дополнительной энергии, кавитация, точнее – прародительница свободной энергии, противостоящая спонтанному росту энтропии в природе, также, как и радиация».**

Наконец, мы можем поразмыслить о самом главном проявлении ЭК в лице шаровой молнии (ШМ). Пока гипотетически выскажем мнение: «И природа ШМ раскроется ЭК!». Эта тайна до сих пор «За семью печатями!», хотя нет недостатка в фактическом материале относительно этого феномена (тысячи, если не миллионы!). Но, учёные многих стран ведут исследования и находятся в постоянном поиске разгадки этой многообещающей для земной цивилизации тайны. Никола Тесла, считавшийся укротителем молний, а именно ШМ, показал миру какую энергию таит в себе этот феномен, он поставил первые опыты по управлению шаровыми молниями и не безуспешно (вспомним башню Ворденклиф в Колорадо-Спрингс, США). Нет также недостатка в попытках объяснений природы ШМ.

Но, всё же, имеется во всех этих попытках не учёт роли ЭК и ВКЯ. Эти эффекты непременно присутствуют в воздушной и паровоздушной среде в вышеназванных ярких проявлениях, выделяющих энергию, подвижность с большими скоростями, грохотами, связанных с молниями, громами, извержениями и т.п. Значит, их проявления обязательно сказываются и в природе ШМ. Как следствие проявлений ЭК и ВКЯ происходят транс мутации химических элементов, присутствующих в среде порождения, возникновения и дальнейшего развития, перемещения ШМ. К тому же, известны многие моменты, схожие на природное торнадо внутри ТРХ [1], [4]: «Были бы нано-роботы с ИИ, соразмерные с воздушными пузырями (ВП), возникающими и схлопывающимися в процессе работы этой трубы, если бы ещё те нано-роботы (НР) оказались бы в той среде внутри ТРХ, то они бы воспринимали ВП шаровыми

молниями. Причём, хотя большинство ВП схлопываются молниеносно, но некоторые из них “живут” довольно долго, сжимаясь, растягиваясь, расширяясь и обладая разной температурой из огромного диапазона (от 5 000°С до 25 000°С – это, впрочем, основной диапазон, а на самом деле, температура микровзрывов этих пузырей внутри ТРХ может быть сколь угодно большой!)».

«По оценкам этих специалистов, исходящих из измеренной яркости свечения, температура газа в пузырьке при его схлопывании достигает *тысяч* и даже *миллионов* градусов по Цельсию, то есть термоядерных температур. Поэтому появилось много гипотез и спекуляций о термоядерных реакциях, якобы идущих в кавитационных пузырьках и ведущих к высвечиванию из них энергии в гораздо больших количествах, чем вкладывает её в воду источник ультразвука, обеспечивающий появление кавитации» [4, с. 312]. Обжигали бы эти температуры НР, оказавшихся внутри ТРХ в роли людей в привычной среде проживания? Вопрос – риторический. Но, мы ответили бы: иногда – да, а иногда – нет! “Нет”, потому что их омывает вода с невысокой температурой; “да”, потому что среди пузырьков, как мы уже отметили, встречаются изворотливые, сверх горячие одиночки, окажись НР рядом с таким ВП, его бы обожгло, несмотря нахождение его в водной среде.

Разумеется, мы немного утрировали ситуацию, ударившись в аллегорию. Возвращаясь к реальности, мы не можем утверждать, что с людьми всё происходит, как с НР, и ШМ есть ВП. Но, опираясь на уже изложенное выше относительно ярких проявлений ЭК и ВКЯ, можем смело констатировать: «В природе ШМ эти эффекты играют, если не первостепенную роль, то, по крайней мере, не последнюю роль». Даже берем на себя смелость: «Все известные гипотезы и научные, и околонаучные, и антинаучные относительно природы ШМ, вместе взятые, не выдерживают критики настолько, насколько естественным образом объясняют природу шаровых молний ЭК и ВКЯ. Таким образом, рождение и образование ШМ есть кавитационный процесс в обычных молниях, т.е. в них тоже образуются, как в паровоздушной плазме [6], пузыри, причём – заряженные: они тоже схлопываются и всё остальное – также, как в обычном ВКЯ, но, из-за сочетания электричества и кавитации, магнетизма и кавитации, необычными станут скорости перемещения в пространстве и высокая проницаемость.

Заключение. Здесь сформулирован основной результат работы, который выносится на суд академической общественности. Это есть результирующий вывод многолетних научных и прикладных поисков группы разработчиков инновационных технологий, связанных с интенсификацией отопительных систем в Казахстане. То, что в докладе сделано открытие научного звучания – это вполне закономерно, рано или поздно кем-то это всё равно было бы совершено. Так как оно витало уже в воздухе и просилось в научное реноме: *«Феномен кавитации – не просто источник дополнительной энергии, кавитация, точнее – прародительница свободной энергии, противостоящая спонтанному росту энтропии в природе, также, как и природная радиация».*

1.4 Кавитация – источник технологических созиданий в наш век инновационных старт-ап технологий

В статье-докладе [5], представленной в библиографии, мы обстоятельно рассказали об инновационных технологиях в теплотехнике, разрабатываемых нашей группой в ЭкО-центре «Ноосфера и Устойчивое развитие» при ЕНУ им. Л.Н. Гумилёва в Астане и в лаборатории «Интенсивные отопительные системы» в ИП «Ревин Н.М.».

Выводы: Кавитация на сегодня то ключевое понятие, на которое сконцентрированы надежда, ожидание и уверенность в успешном решении многих крайне важных нерешённых практических проблем и задач:

- проблема ХЯС – холодного ядерного синтеза, способствующего иногда отказаться и обойтись без – термоядерного синтеза для нужд энергетики;
- проблема опреснения воды морей и океанов для решения дефицита в питьевой воде;
- проблема обеззараживания и очистки не питьевой воды до питьевой;
- проблема полного замещения существующей ЭОС инновационной ИОС;
- проблема управления и безопасного использования плазмы в ряде сфер;
- проблема создания абсолютно безопасных летательных аппаратов на любые расстояния с любой грузоподъемностью: экранолётов, плазмолётов, НЛЮ-лётов и т.п.;
- проблема управляемой трансмутации и производства редкоземельных химических элементов для нужд промышленности и жизнедеятельности человека всюду и везде;
- проблема программируемой трансмутации в живых организмах, в том числе в человеческом организме, с приложением в генетике и медицине.

Список использованной литературы:

1. <http://www.transgasindustry.com/books/Potapov/vvedenie.html>
2. Sonoluminescence arises from acoustic cavitation - the formation, growth and implosion of small gas bubbles in a liquid blasted with sound waves above 18,000 cycles per second. The collapse of these bubbles generates intense local heating. // PhysOrg, Mar. 2, 2005.
3. Vysotsky V.I., Kornilova A.A. Nuclear fusion and transmutation of isotopes in biological systems. – М., 2003. – 157 p.
4. Потапов Ю.С., Фоминский Л.П., Потапов С.Ю. Энергия вращения. – 286 с. (Данная книга из сжатого Интернет-текста нами переведена в формат Word-текста: 400 с. см. [1]!).
5. Аубакир Д.А., АЗЕН Е., Нуртаев Е. Инновационные предпосылки к устойчивому развитию системы теплоснабжения и горячего водоснабжения на базе ИИОС, ИОС города Астаны. // V Междун. научная конф. по фундаментальным и прикладным проблемам устойчивого развития в системе «Природа-Общество-Человек»: проблемы измерения и управления устойчивым развитием в условиях глобальных вызовов, рисков и угроз: сб. научных тр. Электр. научное изд. «Устойчивое инновационное развитие: проектирование и управление» www.rypravlenie.ru Т.11. № 4(29), 2015, ст. 10. (Москва-Дубна). – С. 126-148.
6. Aubakir D.A., Azen Y.D. The cavitation as a tornado-phenomena in the nature and as a source of energy in the modern technologies. // Energy of the Future: innovative scenarios and methods of their implementation: World Scientists and Engineerings Congress WSEC-2017 (June 19-20, 2017, Astana). – Т.4. – Almaty, 2017. – P. 209-212.

SiO₂ ЗОЛ-ГЕЛЬ МАТРИЦАСЫ НЕГІЗІНДЕ НАНОҚҰРЫЛЫМДЫ ЖАҢА МАТЕРИАЛДАР ӨҢДЕУ

Турмаханбетова Ақтолқын Ниязқызы

«Наноматериалдар және нанотехнология» мамандығының 1 курс магистранты

Сатаева Г.Е

Ғылыми жетекші, х.ғ.к.доцент

Л.Н. Гумилев атындағы Еуразия ұлттық университеті, 010000, Астана, Қазақстан

Осы мақалада золь-гель әдісімен синтезделген SiO₂ негізінде жаңа материалдар туралы мағлұматтар келтірілді, олардың физика-химиялық қасиеттері зерттелді.

Түйінді сөздер: SiO₂, золь-гель әдісі, наноқұрылым, кеуекті материалдар

ПОЛУЧЕНИЕ НОВЫХ НАНОСТРУКТУРИРОВАННЫХ МАТЕРИАЛОВ НА ОСНОВЕ SiO₂ ЗОЛ-ГЕЛЬ МАТРИЦЫ

Турмаханбетова Ақтолқын Ниязовна

Магистрант 1 курса специальности «Наноматериалы и нанотехнологии»

Научный руководитель – к.х.н., доцент Сатаева Г.Е.

Евразийский национальный университет имени Л.Н. Гумилева, 010000, Астана, Сатпаева, 2, Казахстан

В этой статье приведены разработки методов получения новых материалов на основе SiO₂, также исследованы физико-химические свойства.

Ключевые слова: SiO₂, золь-гель синтез, наноструктуры, пористые материалы

SYNTHESIS NEW NANOSTRUCTURED MATERIALS BASED ON SiO₂ SOL-GEL MATRIX

Turmakhanbetova Aktolkyn Niazovna,

«Nanomaterials and nanotechnologies», 1st course master student

Scientific adviser – C.Sc., assoc. professor Sataeva G.E.

L.N.Gumilyov Eurasian National University, 010000, Astana, 2, Satpayev str., Kazakhstan

New materials based on SiO₂ synthesized by sol-gel method and physical-chemical properties were investigated.

Key words: SiO₂, sol-gel synthesis, nanostructure, porous materials

Қазіргі таңда ерекше, түрлі құрылымдардың нанокристаллдарымен және химиялық құрамымен толтыруға мүмкіндік беретін кеуекті материалдарға қызығушылық артуда. Соңғы жылдары қатты күйдегі лазерлерге арналған материалдарды жасаудың негізі ретінде, енгізілген органикалық фосфоры бар, органикалық емес «зол-гель» матрицаларына қызығушылық туды. Алайда, золь-гель матрицаларына негізделген танымал материалдардың негізгі кемшіліктері олардың төмен фотостабилділігі мен химиялық төзімділігі болып табылады. Сонымен қатар, «зол-гель» матрицалары үшін әртүрлі толтырғыштарды қолдану олардың механикалық және оптикалық

сипаттамаларына теріс әсер етуі мүмкін. Сирек жер элементтері бар бейорганикалық материалдар ұнтақ түрінде де, үлбірмен және монолитті қатты кристалды және аморфты матрицалармен де тиімді люминофорлар және сцинтилляторлар болып табылады [1].

Бүгінгі күні бейорганикалық негіздегі матрицалар нақты бірқатар қасиеттерге ие: механикалық беріктігі, дамыған беті және т.б. Сирек-жер элементтерінің қосылыстарының микро немесе нанокристалдарын қамтитын оксидті шыны-керамика («зол-гель») матрицасы жоғары химиялық тұрақтылық пен механикалық беріктігі бар үшөлшемді дисплейлер мен супер-люминесцентті материалдарды құруға арналған тиімді орта болып табылады. Нанокристалдардың массалық үлгілерге қысылуын қамтамасыз ету мақсатында сирек-жер иондарымен белсендірілген нанокристалдар негізінде бейорганикалық тұздар мен нанокристалдармен SiO₂ матрицасының зол-гель негізінде фоторамалық люминесцентті қатты аморфты материалдарды алу әдісі жасалды. Нанокристалдармен толтырылған золь-гель матрицалары толтырғышқа байланысты, люминесценттік экрандар мен сцинтилляторлық материалдар ретінде пайдаланылуы мүмкін.

Матрицаны -өңдеу золь-гель әдісімен жүзеге асырылады. Осы мәселені шешу үшін SiO₂ матрицаларын қажетті физика-химиялық сипаттамалары мен берілген оптикалық қасиеттері бар технологиялық тәсілдер әзірленді. SiO₂ матрицасын алу бірнеше сатыдан тұрады. Бірінші кезеңде тұз қышқылының катализаторы немесе азотты HNO₃ қышқылымен су-спирт ерітіндісінде тетрметоксисилан (TMOS) гидролизі жүргізілді:

Гидролиз:

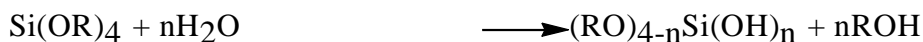

Конденсация:

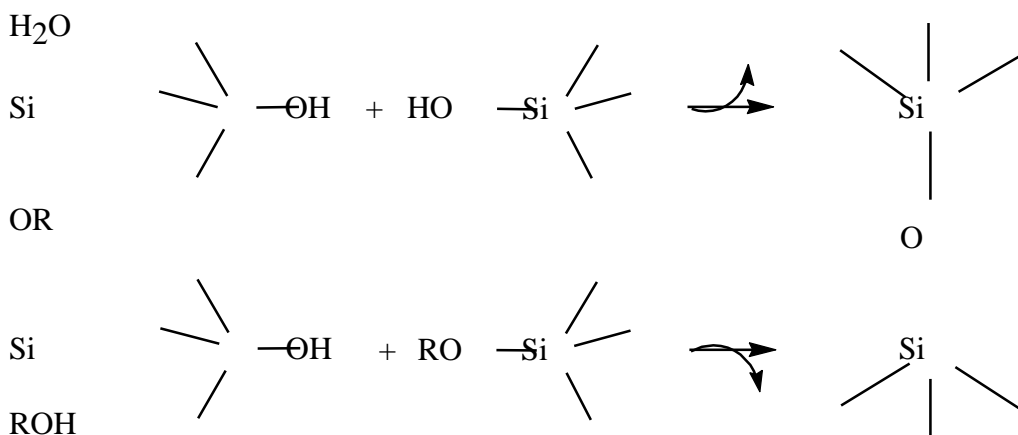

Қорытынды үдеріс:

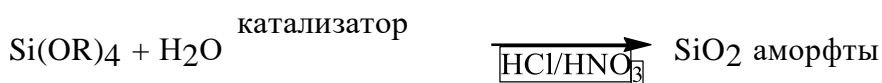

Бастапқы компоненттердің коэффициенттері TMOS шегінде болды:

MetOH: H₂O: HCl / HNO₃ = (1-3): (1-3): (2-4): (0,05-0,2) [2,3].

Содан кейін, қалыптау әртүрлі пішіндегі пластикалық ыдыстарға құйылып, кейіннен тығыздалды. Гельді қалыптастыру процесі 20-24 сағатқа созылды.

Пісіру және кептіру үлгідегі бастапқы көлемге байланысты термиялық пеште 2-4 апта бойы 40-50 °С температурасында жүргізілді. Кептірілген үлгілердің жануы ауадағы және вакуумдағы 750-900°С температурасында, легирленген компоненттерге байланысты жүзеге асырылды. Үлгілерді кептіру ~ 85% құрады, ол матрицаны кептіру кальцийден бұрынғы және кейінгі массалық айырмашылықтан анықтады. Бұл деректер қоспалардың бастапқы концентрациясын есептеу кезінде пайдаланылды, дайын материалдағы 3 масс.% шегінен асып кетпеу үшін матрицаны «қабыршақтау» жүргізіледі.

Бейорганикалық қорытпалар компоненттерін енгізу матрица Re = Ce₃₊, Tb₃₊, La₃₊, Eu₃₊ + және нанокристалдардың судағы коллоидтық ерітінділері түріндегі сирек кездесетін жер нитраттарының Re (NO₃)₃ су ерітінділерінің көмегімен жүзеге асырылды. Бейорганикалық қорытпалар компоненттерін енгізу матрица Re = Ce₃₊, Tb₃₊, La₃₊, Eu₃₊ + және нанокристалдардың судағы коллоидтық ерітінділері түріндегі сирек кездесетін жер нитраттарының Re (NO₃)₃ су ерітінділерінің көмегімен жүзеге асырылды. Тәжірибелерде өңделген окси-ортензикаттардың нанокристалдары (20-50 нм) тән мөлшерде болды, бұл зол-гель матрицасының кеуек өлшемінен асып түсті. Сондықтан, SiO₂ матрицаларын толтыру үшін CePO₄: Tb (20% моль) және лантаном тербиуммен белсендірілген церий ортофосфат нанокристаллары, LaPO₄ еуропиясымен белсендірілген: Eu (20% моль), сондай-ақ Y₂O₃ нанокристалдары: Pr₃₊ + (0.01%). Бөлшектердің өлшемдері фосфаттар ~ 5 нм болды. Барлық жағдайларда қоспаларды концентрациялау бірдей болды. Қоспаларды енгізудің екі әдісі зерттелді: біріншіден, TMOS гидролизі кезінде лантаноид тұздары мен коллоидты ерітінділерінің белсендірілген нанокристалдардың су ерітінділері енгізілді; ал екіншісі - қышқыл қоспалармен SiO₂ матрицасының қазірдің өзінде сіңірілуі болып табылады. Бұл матрицаларда органикалық емес компоненттерді гомогенді бөлу үшін ең қолайлы жағдайлар TMOS гидролиздеу кезінде допанды енгізу болып табылады. Рентгендік дифракционды талдау жоғарыда сипатталған әдіспен алынған SiO₂ матрицасы аморфты құрылымға ие екенін көрсетті [4].

Алынған үлгілердің кеуектілігі және оның тығыздығы гидростатикалық өлшеу әдісімен анықталды. Термиялық өңдеу шарттарына байланысты өңделген материалдың кеуектілігі 25... 54%, ал тығыздық - 0.98 ... 1.40 г / см³ ауқымында, бұл әдеби деректерге сәйкес келеді. SiO₂ матрицасының маңызды механикалық сипаттамаларының бірі - бұл микроэлементтер болып табылады. Белгіленген технология бойынша бейорганикалық тұздар мен нанокристалдармен қорытылуы көрсеткішті төмендетпейді, өйткені 100 г-қа тең сыртқы жүктеме кезінде ксерогелдердің микроағзалары жоқ қоспалар мен толтырылған үлгілерді енгізу аздап ерекшеленіп және орташа 170 кг/мм² болды. Басқа зерттеулер барысында SiO₂ матрицалары үлгілерінің микроағзалық төмен мәндері - 85 кг/мм² аспайды. Алынған нәтижелерге сүйенсек, SiO₂ матрицаларын өңдеудің технологиялық әдістері, яғни бастапқы компоненттердің оңтайлы коэффициенттерін таңдау, жану режимдерін таңдау (температура, уақыт және атмосфера-оттек/оттегі жоқ) жақсартылған механикалық қасиеттері бар үлгілерді алуға мүмкіндік береді.

Айта кету керек, сирек кездесетін жер элементтерінің бейорганикалық тұздары салмағы бойынша 1% -дан астам материалдардың құрылымын бұзуға әкеледі. SiO₂

матрицасындағы сирек кездесетін элементтерді қамтитын нанокристалдар кезінде, қоспаның иондарының тиімді концентрациясын арттыруға болады.

Люминесценттік SiO_2 матрицаларының ең оптикалық мінсіз үлгілерін алу үшін терпий-белсендірілген $\text{CePO}_4: \text{Tb}^{3+}$ (20 моль%) және лопанум ортофосфаты цериясы ортофосфат нанокристалдарының су коллоидтық шешімдері қолданылды: $\text{LaPO}_4: \text{Eu}^{3+}$ (20 мол.%). Жоғарыда айтылғандай, ортофосфаттардың осы нанокристалдарының өлшемдері 5 нм болды, ал тесіктер диаметрі 10 нм болғанда, өлшемдердің мұндай қатынасы бөлшектердің SiO_2 матрицасы көлемінің біркелкі таралуын қамтамасыз етеді.

$\text{CePO}_4: \text{Tb}^{3+}$ нанокристалдары бар үлгілердің люминесценция спектрін қозғау үшін, церия нитраты, церия мен тербий нитраттарының қоспасы He-Cd лазермен ($\lambda = 325$ нм) пайдаланылды, үлгілердің $\text{LaPO}_4: \text{Eu}^{3+}$ нанокристалдары және La және Eu нитраты қоспасы бар, монохроматормен ($\lambda = 395$ нм) ксенон шамымен орындалды. Церий иондары белсендірілген матрицаның спектрінде Ce^{3+} иондарының 5d - 4fⁿ ауысуына сәйкес келетін кең, құрылымсыз люминесценция диапазоны байқалады. Ce^{3+} иондарының концентрацияларында 0,1 мас. Спектрдің табиғаты мен люминесценция қарқындылығы іс жүзінде өзгермейді. Бұл жағдайда концентрацияларда 0,1 мас. % фазалық бөліну орын алады және Re ион өзінің бейорганикалық фазасын құрайды. Сирек-жер элементтерінің тұздарының концентрациясының кейіннен қалыптасуы материалдың бұзылуына әкеледі. Сол жолақ сонымен қатар $\text{CePO}_4: \text{Tb}^{3+}$ нанокристаллы және церия тербий нитратының матрицаға енгізілген кезде де пайда болады. Бұл жағдайда кең диапазондағы серий люминесценттік диапазонның аясында, Tb^{3+} иондарының 5d⁴-7fⁿ ауысуына сәйкес келетін ұзын толқынды аймақта шырлар пайда болады. Eu^{3+} бар үлгілердің люминесценция спектрінде активатор ретінде 5D₀-7Fⁿ сипаттамалары тән. Сонымен қатар, $\text{LaPO}_4: \text{Eu}^{3+}$ нанокристалдарымен бірге алынған үлгілердің люминесценция қарқындылығы лантан және еуропиялық тұздардың қосындысымен қосылған матрицаның люминесценция қарқындылығынан әлдеқайда жоғары. Екі жағдайдағы лантаноидтардың концентрациялары бірдей болып келеді. Осылайша жүргізілген зерттеулердің нәтижесінде сирек кездесетін жер элементтерінің тұздары түрінде де, фосфат нанокристалдар түрінде де, органикалық емес люминесцентті қоспалардың SiO_2 золь-гель матрицасын өңдеу кезінде енгізу легирленген қоспаларды біркелкі бөлу арқылы алуға мүмкіндік береді және материалдардың механикалық қасиеттері өзгеріссіз қалады [5]. Жүргізілген зерттеулердің нәтижелері лазер, сцинтилляция және жарықтандыру жабдықтары үшін әртүрлі пішіндегі және мөлшердегі жаңа фототаспалы оптикалық материалдар алу үшін әмбебап матрицалар ретінде қолдануға болады. Алынған үлгілерді сипаттамасы рентгендік фаза талдауы, трансмиссиялық электронды микроскопия және атомдық күштік микроскопия арқылы жүргізілді. Алынған үлгілер мөлдір болып табылады және қосымша өңдеуді қажет етпейді. Гидростатикалық өлшеу әдісімен алынған үлгілердің кеуектілігі және олардың тығыздығы анықталды. Рентгендік фазалық талдау жоғарыда сипатталған әдіс арқылы алынған SiO_2 -матрицаның аморфты құрылымға ие екендігін көрсетті [6].

Пайдаланған әдебиеттер тізімі:

1. Активированные нанокристаллы в сцинтилляционной технике // Ганина И.И., Масалов А.А., Малюкин Ю.В. и др.//Сцинтилляционные материалы. Збірник статей. Харків.- Інститут монокристалів. - 2007. - С. 48–76.
3. Золь-гель- SiO_2 -матрицы, легированные люминесцентными материалами// Ганина И.И., Ключков В.К., Малюкин Ю.В. и др.//Наноструктурное материаловедение. – 2009. – № 1. – С.19–23.

4. Strong quenching of praseodymium f–f luminescence induced by a surface of $\text{Y}_2\text{SiO}_5:\text{Pr}^{3+}$ nanocrystal// Ganina I., Masalov A., Malyukin Yu., et al. // Journal of Luminescence. – 2009. - № 129. - P. 1695–1697.

5. The control of energy storage effect in nanostructures $\text{Lu}_2\text{SiO}_5:\text{Ce}^{3+}$ by codoping with rare-earth ions // Masalov A.A., Ganina I.I., Malyukin Yu. V., et al.// book of abstracts “Clusters and nanostructured materials “CNM-2006 international meeting”, - 2006. – Uzgorod, Ukraine. -2006. – P. 215–216.

6. Малукин Ю.В., Масалов А.А., Мырзахмет М.К., Беспалова И.И., Вягин О.Г., Есенгали С.Р., Сатаева Г.Е. Композиционные детекторы излучения на основе нанопористых матриц. Монография. Астана. - 2015.-115 с.

УСТАНОВКА ЗАМКНУТОГО ВОДОСНАБЖЕНИЯ

Цой Роман Эдуардович

Бедаш Владислав Андреевич

Холтаев Алишержон Олимжонович

Студенты специальности «Строительство»

Гришаева Ольга Валентиновна

Научный руководитель, к. б. н.

Казахско-Русский Международный университет, Актобе, ул. Айтеке би, 52;

В статье предпринята попытка раскрыть основные причины популярности рыбоводства с помощью такого большого механизма, как установка замкнутого водоснабжения. Описаны все основные компоненты для выращивания рыбы, а также причины выбора именно этой системы в рамках научно-исследовательской работы студентов.

Ключевые слова: рыбоводство, механизм, установка замкнутого водоснабжения, барабанный фильтр, биофильтр.

УЗВ – установка замкнутого водоснабжения, является современной эффективной системой для полноциклического производства рыбы. Нами была предпринята попытка изучить и выявить наиболее подходящие компоненты для полноценной работы системы УЗВ. Создание собственной установки замкнутого водоснабжения является перспективным направлением в области рыбопроизводства, следовательно, освоение данной отрасли является актуальным. В современном мире ежегодно выращивается более 50 млн. тонн рыбы. Казахстан в этой сфере набирает обороты, и данный бизнес из года в год только увеличивается.

Главной целью проекта является создание собственного аквакультурного производства. Для достижения поставленной цели необходимо решить предварительные задачи по исследованию принципов работы и взаимодействия всех компонентов УЗВ. Изучить свойства воды и параметры водообмена для обеспечения полноценной жизнедеятельности обитателей системы.

Основная гипотеза исследования заключалась в том, что установка замкнутого водоснабжения позволяет интенсифицировать товарное рыбоводство в установках с естественной температурой воды, что актуально для региона с длинным периодом низких температур.

Изучение устройства и принципа работы установки замкнутого водоснабжения проводилось путем анализа литературных источников и статей, а также с помощью видео-примеров налаженных систем УЗВ. Были рассмотрены и анализированы актуальные источники материала по данной тематике, содержащие подробные характеристики и методические рекомендации по использованию УЗВ [1, с. 34-40; 2, с. 112-114].

В результате проведенной работы нами было получено понимание устройства работы установки замкнутого водоснабжения [3, с. 67]. Спроектирована аквариальная лаборатория по производству рыбы и креветок на базе УЗВ.

Изучение основных видов УЗВ, анализ перечня всех механизмов, необходимых для полноценного оборудования системы позволили произвести расчеты площади для создания аквариальной лаборатории УЗВ в КРМУ. Создание системы замкнутого выращивания в стенах университета позволит настроить полноценное производство африканского клариевого сома.

Список использованной литературы:

1. Брайнбалле Я. Руководство по аквакультуре в установках замкнутого водоснабжения. – Копенгаген, 2010. – 70 с.
2. Проскуренок И.В. Замкнутые рыбоводные установки. – М.: Изд-во ВНИРО, 2003. – 152 с.
3. Бедаш В.А., Цой Р.Э. Выращивание ракообразных и рыб в установках замкнутого водоснабжения// Вестник КРМУ. – Актобе: КРМУ, 2017. – № 4. – С. 65-68.

ЛИЗИНГ КАК ФОРМА ПРИВЛЕЧЕНИЯ ИНВЕСТИЦИИ

Айдаров Т.

Утеуов Н.

Студенты специальности «Менеджмент»

Нурмаганбетова М.С.

*Научный руководитель, доцент кафедры «Экономики, менеджмента и сервиса»
Казахско-Русский Международный университет; 030006, Актобе, ул. Айтеке би, 52;*

В данной работе автор рассматривает вопросы инвестиционного лизинга. Автор выдвигает свою собственную точку зрения насчет экономической необходимости и преимущества лизинга. Также автором представлены результаты анализа лизингового рынка Казахстана.

Ключевые слова: лизинг, инвестирование, производство, инвестиции, бизнес-план.

Каждое предприятие функционирует в рыночной экономике как обособленная (относительно и абсолютно) в экономическом плане производственная единица. Результатом репродуктивного (способного к самовоспроизведению) функционирования предприятий, обособленных в экономическом плане и взаимозависимых в процессе создания материальных благ и услуг, является индивидуальное воспроизводство.

Для осуществления хозяйственной деятельности предприятие должно иметь инвестиционные ресурсы, которые находятся в постоянном движении, выраженном лизингом. Преобразование под воздействием научно-технического прогресса сферы производства и обращения, глубокие изменения экономических условий хозяйствования вызывают необходимость поиска и внедрения нетрадиционных для хозяйства нашей страны методов обновления материально-технической базы и модификации основных фондов субъектов различных форм собственности. Одним из таких методов является лизинг.

Актуальность развития лизинга в Казахстане, включая формирование лизингового рынка, обусловлена, прежде всего, неблагоприятным состоянием парка оборудования: значителен удельный вес морально устаревшего оборудования, низка эффективность его использования, нет обеспеченности запасными частями и т. д. Одним из вариантов решения этих проблем может быть лизинг, который объединяет все элементы внешнеторговых, кредитных и инвестиционных операций.

Отношения в сфере лизинга в Казахстане регулирует Закон Республики Казахстан «О финансовом лизинге», который был принят в 2000 году и дал мощный толчок к развитию этой отрасли финансирования [1].

До начала 60-х годов лизинг в зарубежных странах в основном затрагивал розничные компании, которые часто арендовали свои помещения. В течение последних лет популярность лизинга резко возросла; вместо того, чтобы занимать деньги для покупки компьютера, автомобиля, судна или спутника, компания может взять его в лизинг.

Инвестиционный лизинг ставит главной целью сооружение новых и совершенствование уже имеющихся объектов, у которых большой срок

инвестирования. От всех остальных разновидностей и типов лизинга инвестиционный лизинг отличает продолжительный срок инвестирования, потому как целями и задачами стоят очень большие объекты. Помимо возведения новых гигантских зданий может быть абсолютная замена оснащения и технологических процессов на существующем производстве. Инвестиционный лизинг подразумевает проекты под ключ, которые начинаются с выбора места для постройки и заканчиваются торжественным введением в эксплуатацию новейшего объекта. Для заключения договора инвестиционного лизинга от получателя лизинга потребуется самое главное - это портфель документов, которые включают в себя лицензию на предоставленный тип деятельности. Помимо этого, требуется подтверждение того, что он не обременен какими бы то ни было обязательствами перед банками-кредиторами, также понадобится бизнес-план и внесение минимального взноса в размере 1/5 части суммы контракта (рисунок 1) [2].



Рисунок 1.Схема лизинговой сделки

Инвестиционный лизинг очень выгоден для начинающих предпринимателей так как он включает доставку и замену технологий, ведь они действуют максимально 10-12 лет, а любой предприниматель открывает бизнес на более долгий период. Благодаря инвестиционному лизингу предприниматель экономит свое время и деньги. Инвестиционный лизинг подразумевает не денежные инвестиции, а инвестиции в имущественном виде, вследствие этого уменьшаются риски по позициям возвращения [3].

В настоящее время большинство казахстанских предприятий испытывает недостаток оборотных средств. Они не могут обновлять свои основные фонды, внедрять достижения научно-технического прогресса и вынуждены брать кредиты. Существуют различные виды кредитования: ипотечное, под залог ценных бумаг, под залог партий товара, недвижимости. Однако предприятию при необходимости обновления своих основных средств выгоднее брать оборудование в лизинг. При этом экономия средств предприятия по сравнению с обычным кредитом на приобретение основных средств доходит до 10% от стоимости оборудования за весь срок лизинга, который составляет, как правило, от одного года до пяти лет.

По итогам анализа лизингового рынка Казахстана, можно отметить, что доля регионов в совокупном объеме новых сделок за последние годы выросла с 45,7% до 73,9%. За 2017 год доля г. Алматы в новом бизнесе существенно уменьшилась. А доли северных регионов страны наоборот растут, что связано с увеличением объемов новых сделок в сегментах сельскохозяйственной техники и машиностроения.

Первое место на рынке лизинга по количеству новых сделок также занимает АО «КазАгроФинанс» с долей 64,9% от рынка. За 2017 год количество сделок у компаний

выросло на 64,4%. Второе место заняло ТОО «Райффайзен Лизинг Казахстан», с увеличением числа сделок на 107,9% (таблица 1) [4].

Таблица 1. Рэнкинг лизинговых компаний Казахстана по количеству новых сделок, штук

Текущий портфель	2015 год	2016 год	2017 год
АО «КазАгроФинанс»	802	801	1 317
ТОО «Райффайзен Лизинг Казахстан»	89	139	289
АО «Лизинговая компания «Астана-финанс»	185	35	102
АО «Халык-Лизинг»	12	29	66
АО «БРК-Лизинг»	41	45	47
АО «Темірлизинг»	14	39	24

АО «Халык-Лизинг» продемонстрировало десятипроцентный прирост, а самую впечатляющую динамику показала лизинговая компания АО «Темірлизинг», заключившая в 2017 году сделок приблизительно на 1,5 млрд тенге, что более чем в 7 раз превышает показатель 2016 года. Подобный результат обусловлен двумя основными факторами: участием АО «Темірлизинг» в «Программе финансирования лизинговых сделок субъектов малого и среднего предпринимательства, занятых в сфере обрабатывающей промышленности через банки второго уровня и лизинговые компании» АО «ФРП ДАМУ», а также некоторым улучшением общих макроэкономических условий.



Рисунок 3. Совокупный портфель лизинговых компаний, млн. долларов

Причиной широкого распространения лизинга является ряд его преимуществ по сравнению с другими формами инвестирования. Основными из них являются:

- инвестирование в форме имущества в отличие от денежного кредита снижает риск невозврата средств, так как за лизингодателем сохраняются права собственности на переданное имущество;
- лизинг предполагает 100-процентное кредитование и не требует немедленного начала платежей, что позволяет без резкого финансового напряжения обновлять производственные фонды, приобретать дорогостоящее имущество;
- часто предприятию проще получить имущество по лизингу, чем ссуду на его приобретение, так как лизинговое имущество выступает в качестве залога;

- лизинговое соглашение более гибко, чем ссуда, так как предоставляет возможность обеим сторонам выработать удобную схему выплат. По взаимной договоренности сторон лизинговые платежи могут осуществляться после получения выручки от реализации товаров, произведенных на взятом в кредит оборудовании. Ставки платежей могут быть фиксированными и плавающими:

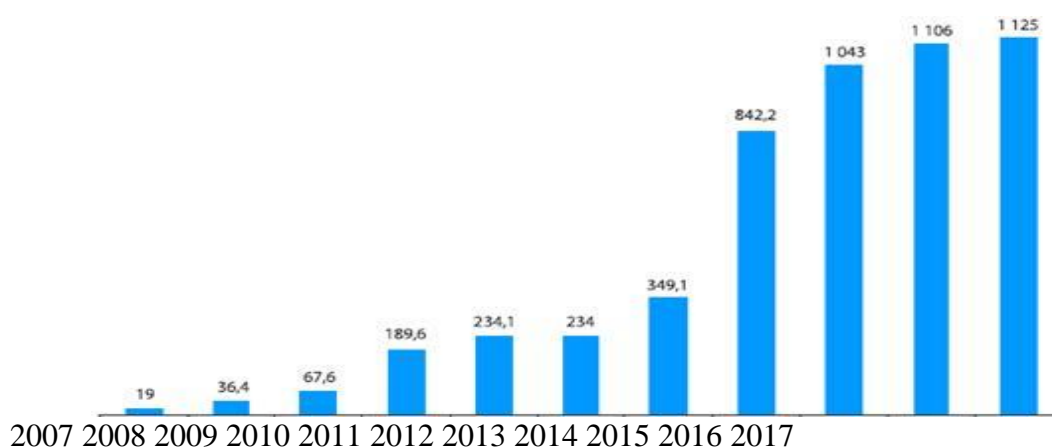
- для лизингополучателя уменьшается риск морального и физического износа и устаревания имущества, так как имущество не приобретает в собственность, а берется во временное пользование; так как платежи по лизингу не привязаны к нормам амортизации, то при лизинговых отношениях лизингополучатель имеет дело с ускоренной амортизацией имущества;

- лизинговое имущество не числится у лизингополучателя на балансе, что не увеличивает его активы и освобождает от уплаты налога на это имущество;

- лизинговые платежи относятся на издержки производства (себестоимость) лизингополучателя и соответственно снижают налогооблагаемую прибыль.

- производитель получает дополнительные возможности сбыта продукции, так как ограниченное финансирование инвестиций часто не позволяет предприятиям своевременно обновлять технологическую систему[5].

При наличии у предприятия альтернативы – взять кредит на покупку оборудования или приобрести это оборудование на определенное время по договору лизинга – ее выбор необходимо осуществлять на основе результатов финансового анализа.

Во всяком случае, лизинг становится практически безальтернативным вариантом, когда:

- предприятие-поставщик испытывает трудности со сбытом своей продукции, а предприятие – будущий лизингополучатель не имеет в достаточном объеме собственных средств и не может взять кредит для приобретения нужного ему оборудования;

- предприниматель только начинает собственное дело (что часто имеет место в малом предпринимательстве).

Вместе с тем лизингу присущ и ряд негативных сторон. В частности, на лизингодателя ложится риск морального старения оборудования (особенно, если договор лизинга заключается не на полный срок его амортизации), а для лизингополучателя стоимость лизинга выходит более высокой, чем цена покупки оборудования. Еще одним недостатком финансового лизинга является то, что в случае выхода из строя оборудования, платежи производятся в установленные сроки независимо от состояния оборудования[6].

Для стимулирования инвестиций в производственную сферу, для обновления промышленного потенциала, для повышения конкурентоспособности отечественных производителей, нужно создавать условия, при которых они стремились бы развивать лизинговые отношения. Для этого необходимо хотя бы снизить налог на прибыль, полученную лизингодателями от реализации договоров по лизингу со сроком действия три и более лет. Также следует стимулировать банки предоставлять кредиты лизинговым компаниям, которые заключают длительные договоры. Кроме этого, необходимо рассмотреть возможность снижения таможенных пошлин и налогов по товарам, ввозимым на территорию РК и являющимися объектами международного финансового лизинга.

Нынешняя экономическая ситуация в Казахстане, по мнению экспертов, благоприятствует лизингу. Форма лизинга примиряет противоречия между предприятием, у которого нет средств на модернизацию, и банком, который неохотно предоставит этому предприятию кредит, так как не имеет достаточных гарантий

возврата инвестированных средств. Лизинговая операция выгодна всем участвующим: одна сторона получает кредит, который выплачивает поэтапно, и нужное оборудование; другая сторона – гарантию возврата кредита, так как объект лизинга является собственностью лизингодателя или банка, финансирующего лизинговую операцию, до поступления последнего платежа.

Список использованной литературы:

1. Закон Республики Казахстан «О финансовом лизинге», 2000.
2. Адамов Н. Лизинг/Н. Адамов, А. Тилов. - М.: Питер, 2016. - 160 с.
3. Алексеева Т. Р. Лизинг в инновационном развитии строительного комплекса / Т.Р. Алексеева. - М.: МГСУ, 2014. - 160 с.
4. Аубакиров Т.С. Лизинг как механизм развития инвестиций и предпринимательства/ Вестник КазНУ № 4 - А., 2017. - 280 с.
5. Буренин В. А. Лизинг инноваций: моногр./В.А. Буренин, А.М. Цыганов. - М.: МГИМО-Университет, 2013. - 200 с.
6. Косталындин А. В. Конкурентные преимущества использования лизинга в качестве инструмента финансирования / А.В. Косталындин. - М.: Синергия, 2012. - 575 с.

**ТУРИСТІК ФИРМАЛАРДЫ ЗЕРТТЕУ АРҚЫЛЫ ЗАМАН ТАЛАБЫНА САЙ
ТУР ФИРМА ҚҰРУДЫ МЕҢГЕРУ
(«КЕРУЕН» ТУРИСТТІК ФИРМАНЫҢ БИЗНЕС ЖОСПАРЫН ҚҰРУ)**

Айдаров Темирлан Маратович

«Менеджмент» мамандығының 2 курс студенті

Қазақ – Орыс Халықаралық университет, 030006, Ақтөбе, Әйтеке би көш. 52;

Бұл ғылыми зерттеу жобада туризм саласының даму сатыларын қарастыра отырып, туристтік фирма құрылуы қарастырылған.

Түйінді сөздер: кәсіпорын, бухгалтерлік есеп, бағалау, құжаттар, шоттар, салыстыру, айырмашылық, шығындар, туризм.

Қазақстан үшін туризмнің дамуы қазіргі таңда өте маңыздылығын Президент Н.Ә. Назарбаев өзінің «Қазақстан 2030» Бағдарламасы негізінде халыққа жолдауында атап өткен. Осы бағдарлама бойынша 2015 жылға дейін өзінің мүмкіндіктері мен бәсекеге қабілеттілігі тұрғысынан перспективті салаларға ауыл шаруашылығы, орман және орман өңдеу өнеркәсібі, жеңіл және тамақ өнеркәсібі, тұрғын-үй құрылысы және инфрақұрылымымен қатар туризм де кірген.

Қызмет көрсетудің көптеген ерекше сипаттамаларымен (сезілмейтіндігі, өндіріс пен тұтынудың бір мезгілділігі, сапаның өзгермелілігі, сақтауға болмайтындығы) қатар туристік өнімге өзінің ерекше өзгешеліктері тән және ол туристік фирмалардың маркетингтік қызметін ұйымдастыруда ескерілетін негізгі факторлар болып табылады. Сонымен қатар туристік қызмет көрсетушілерге экономикалық, саяси, табиғи, әлеуметтік-мәдени және т.б. факторлар да әсер етеді. Тұрақты нормалар, әлеуметтік ереже, рухани құндылықтар жүйелері, адамдардың табиғатқа, еңбекке, спортқа, демалуға қатынасы ең үлкен күшке ие, сондықтан фирмалар осындай факторлардың мүмкін болатын өзгерістерін қадағалап отырылуы қажет.

Туризм - демалу мақсатында, іскерлік және өзге мақсаттарда қатарынан бір жылдан аспайтын кезең ішінде саяхаттайтын және әдеттегі ортасынан тыс жерде орналасқан орындарда болуды жүзеге асыратын адамдар қызметі. Туристік операторлық қызмет (туроператорлық қызмет) - қызметтің осы түріне лицензиясы бар заңды тұлғалардың өздерінің туристік өнімдерін қалыптастыру, ұсыну және туристік агенттер мен туристерге өткізу жөніндегі қызметі.

Қазіргі уақытта туризм – экономиканың перспективалы саласының бірі болып табылады. Тарихи-мәдени ескерткіштерді, табиғи ресурстармен тең қолдануда туризм тұрғындардың жұмысбастылық деңгейін көтеруге және тауар өнімін, қызмет көрсету өнімділігін жоғарлатуға ықпал етеді. ҚР Президентінің халыққа жолдауында экономиканың шикізат секторының дамуының қажеттілігін атап өтті.

Туристік шығындарға жататын статистикалық деректер мамандарға жоспарлау, коммерциялық қызмет пен зерттеулер саласында талап етілетін маңызды көрсеткіштердің бірін білдіреді. Олар туризмнің ұлттық экономикаға әсерін байқау мен бағалау үшін пайдаланылады.

Келушінің шығындары оның қажеттілігін қанағаттандыру үшін тұтынатын тауарлар мен қызметтер құнымен анықталады. Сұрау салулардың өзі сияқты олар өте әртүрлі: тасымалдау, орналастыру және тамақтанудан бастап ұзақ пайдаланатын үлкен емес заттар, ағымдағы туристік тұтыну тауарлары мен базарлықтарға дейін. Олардың барлығы, сыйлықтардан басқа, келушінің өзімен тұтынылады. Алайда бұл жағдайда да оның иесі саяхаттаушы тұлға емес, басқа біреу болатынына қарамастан жасалған шығындар туристікке жатады.

Жоба мақсатына жету үшін:

- Туризм саласы бойынша бухгалтерлік есеп жүргізуді меңгеру;
- Түрлі есептер арқылы, бизнес-жоспар құруды үйрену;
- Алынған нәтиже бойынша талдау жұмыстарын жасау

Туристік бизнес-әлем шаруашылығында тез дамитын салалардың бірі. Халықаралық туризм-мұнай өндіретін және автомобиль өнеркәсіптерінен кейінгі үш ірі экспорттық салалардың құрамына кіреді. Қазақстандағы туристік қызмет нарығы экономиканың ең дамыған саласы болып табылады. Туризмнің ерекшеліктері-қызмет саласында атқарылатын жұмыс, сату формасы мен еңбек сипатына байланысты. Ал, туризм саласындағы бизнесті ұйымдастыру – тікелей тұрақты дамыған компаниялардың көрсететін қызметіне дұрыс, есеп жүргізуге байланысты. Осыған байланысты туристік қызметтің дамуы бухгалтерлік есептің тәжірибелік маңыздылығы зор. Қазақ-Орыс Халықаралық Университет қабырғасында ғылыми зерттеу жоба негізінде Ақтөбе қаласының тарихи жерлерін толық зерттеу арқылы, бірнеше туристік маршруттарға қаржылық есеп жүргізіп, сметасын құруды меңгеру және туристік «Керуен» фирманың бизнес жоспарын құру, және құрылған фирманың бизнес жоспарының жағдайын талдау және оны жақсарту жолдарын қарастырылуын жоспарлап отырмын. Туристік фирманың бизнес жоспары- басқарудағы менеджментінің ажырамас құрамдас бөлігі болып табылатындығына ерекше назар аударуды жөн көріп отырмын. Сондықтанда туристік фирманың дұрыс бизнес жоспар құрылған болса талдау нәтижелері бойынша туристік фирмада қалыптасқан жағымды және жағымсыз құбылыстар туралы, фирманың қызметінің мықты және әлсіз жақтары туралы, сонымен қатар олардың туындауына себеп болған факторлар жөнінде қорытынды жасауға болады. Сол талдаудың нәтижелері туралы ақпаратқа тек ішкі субъектілер (меншік иелері, басқарушылар, жұмысшылар) ғана емес, сонымен қатар сыртқы субъектілер (жабдықтаушылар, инвесторлар, кредиторлар және тағы басқалар) де қызығушылық білдіреді. Бизнес жоспардың уақытында шешім қабылданған болса оны қалыптасқан қаржылық жағдайды тұрақтандыруға және оны жоғары деңгейде ұстап тұруға пайдаланады. Аяқтай келе істелінген жұмыстар бойынша қорытындылар жасау қажет.

Пайдаланылған әдебиеттер тізімі:

1. Бейсенбаева.А.К-Туризмдегі бухгалтерлік есеп «Заң әдебиеті» баспасы ЖШС бас директоры Н.Н.Жансеитов Алматы 2008
2. В.Л. Назарова.,М.С. Жапарханова-Бухгалтерлік есеп/оқулық-жалпы ред.басқарған С.С.-Алматы: Алматы кітап баспасы, 2012.-624 бет
3. Әдішүкіров Р.С., Мырзалиев Б.С-Бухгалтерлік есеп/ оқу құралы/. 2-ші кітап. – Алматы:Нұр- пресс,2009.-506бет

ИННОВАЦИИ КАК ФАКТОР ИНВЕСТИЦИОННОЙ ПРИВЛЕКАТЕЛЬНОСТИ ПРЕДПРИЯТИЙ КАЗАХСТАНА

Алейник Н.

Попов С.

Студенты I курса Европейского университета

Нурмаганбетова М.С.

*Научный руководитель, доцент кафедры Экономики, менеджмента и сервиса
Казахско-Русский Международный университет; 030006, Актобе, ул. Айтеке би, 52;*

Мероприятия по стимулированию инвестиционной активности без внедрения инновационных методов и технологий являются малоэффективными. В этой связи, ключевым направлением совершенствования инвестиционной деятельности предприятий являются повышение инновационной активности. В данной статье автором рассмотрены вопросы внедрения инновации на предприятиях Казахстана. Определены факторы, стимулирующие инновационную активность предприятия.

Ключевые слова: инвестиции, инновации, производство, маркетинг, кадры, конкуренция, инновационный проект

Инновационная активность предприятий является стимулирующим фактором развития экономического роста в стране. В свою очередь важно изучение как внешних, так и внутренних факторов, влияющих на процесс разработки, принятия и реализации инновационных решений. Внутренние факторы направлены на налаживание и управление инновационной деятельностью на предприятии, внешние факторы способствуют расширению границ инновационной деятельности.

При этом в условиях среды, благоприятной для реализации нововведений, центр тяжести в инновационных отношениях смещается в сторону инновационного потенциала фирм-новаторов - внутренних факторов, влияющих на инновационную стратегию. Когда внешняя среда экономической системы благоприятна для нововведений, они целиком зависят от внутренних факторов инновационной активности. Между тем, инновационный потенциал предприятия представляется как совокупность материальных, финансовых, трудовых, инфраструктурных, интеллектуальных информационно-коммуникационных ресурсов [1].

К внешним факторам относятся факторы, обуславливающие взаимодействие предприятия с экономической и социальной средами:

- использование внешних источников для поддержки всех фаз инновационного процесса: от открытия и разработки до коммерциализации;
- коммуникации с заказчиками, деловыми партнерами, инвесторами, конкурентами, исследовательскими организациями и ВУЗами;
- лоббирование интересов в государственных институциональных структурах.

Для малых и средних предприятий, особое значение в качестве внешнего фактора развития инновационной деятельности приобретает использование образовательного трансфера, а также консультаций. Это дает малым и средним предприятиям особые шансы более широко применять свои весьма ограниченные по объему исследования и разработки и дефицитные кадровые ресурсы.

Богатый выбор вариантов поддержки инновационных проектов специально для малых и средних предприятий предлагается в рамках государственных программ развития, например:

- программы поддержки малых и средних предприятий в области технологического трансфера;

- предоставление помощи при внешних инновационных консультациях (материального и нематериального характера);
- косвенные мероприятия по стимулированию исследований и разработок (например, снижение налогов);
- прямая помощь по определенным технологическим направлениям;
- помощь при создании инновационных предприятий.

В рамках целенаправленного инновационного менеджмента необходимо оценивать различные программы помощи и отбирать те, которые заслуживают внимания и могут подойти для условий конкретного предприятия. Большой вопрос для малых и средних предприятий в рамках реализации инновационных проектов - слабость финансовой базы - может быть разрешен благодаря целевому планированию, которое находит отражение в соответствующей концепции финансирования. Такие предприятия могут воспользоваться государственной помощью или прибегнуть к формам финансирования долевого участия.

Решающее значение имеет заблаговременное финансовое планирование с определением потребностей в финансовых средствах по всем фазам инновационного процесса, чтобы гарантировать их обеспечение в нужные сроки.

Внутренние факторы - это существенные особенности предприятия, отличающие его от конкурентов и определяющие его инновационную состоятельность.

К ним относятся: мотивированное руководство; интеграция технологических и организационно-управленческих инноваций; высокая производительность; эффективные отношения с персоналом, широкое вовлечение его в инновационный процесс; непрерывное организационное обучение; эффективная система маркетинга, осуществляющая коммуникации с конечными потребителями; управление качеством, инфраструктурой, организационным развитием [2].

Внутренние факторы в свою очередь также можно подразделить на две группы.

В первую группу входят факторы, формирующие систему внутренних экономических отношений и способы взаимодействия с факторами внешней среды. Вторую группу образуют факторы, характеризующие «внутренние ресурсы» организации.

Первая группа факторов - это:

- форма собственности на средства производства, определяющая характер экономических интересов хозяйствующих субъектов, в целом внутрифирменных экономических отношений, в том числе отношения управления;

- организационная структура, обуславливающая мобильность экономической системы в процессе принятия управленческих решений и степень соответствия этих решений воздействию внешней среды;

- «размер организаций», определяющий ее принадлежность к категории: «малые», «средние», «крупные» компании;

- отраслевая принадлежность, характеризующая специализацию компании, основную цель ее деятельности, долю на рынке и конкурентоспособность на рынке.

Размер фирмы влияет на ее способность концентрировать не только финансовые, но и человеческие ресурсы для осуществления инноваций.

При прочих равных условиях, чем более крупный размер имеет фирма, тем у нее больше возможностей для отвлечения части производственных ресурсов в инновационную сферу.

Вторая группа факторов включает:

- финансовое положение компании, дающее представление о ее финансовой устойчивости, степени ее зависимости от внешних источников финансирования

инноваций, ее платежеспособность и, как следствие, возможность получения кредита для реализации инновационных проектов;

- научно-технический потенциал, характеризующий возможности организации в области НИОКР;

- производственный потенциал, характеризующий производственную базу компании, возможность производить ту или иную продукцию, производственную мощность;

- кадровый потенциал, определяющий уровень профессиональной квалификации персонала организации, необходимый для осуществления инноваций.

В качестве средства, формирующего систему внутренних экономических отношений и способы взаимодействия с факторами внешней среды, выступает реструктуризация предприятий.

Процессы реструктуризации могут носить пассивный характер, выражающийся в закрытии убыточных подразделений, сокращении персонала, уменьшении расходов на объекты социальной сферы, реструктуризации задолженности и др., а также активный характер, заключающийся во внедрении новых производственных и управленческих технологий, инвестициях в обучение, продвижении на новые территориальные рынки традиционной продукции, разработке новой продукции и ее продвижение на рынок и др. В научной литературе к числу направлений реструктуризации относят продуктовые (горизонтальные и вертикальные), технико-технологические и организационно-управленческие инновации [3].

Продуктовые инновации являются самым распространенным типом активности предприятий в Республике Казахстан в ходе их реструктуризации. Существенное различие между инновациями вообще и продуктовыми инновациями в частности касается источника инновационной активности: осуществляются ли они посредством имитации, заимствования существующих технологий или продуктов от других компаний, либо с помощью собственных исследований и разработок. В одном случае речь идет об имитации, во втором - непосредственно об инновации.

Конкурентный фактор обеспечивает отбор инноваций на рынке товаров. Вместе с тем, конкуренция - это и экономическая среда конкретного рынка, на котором взаимодействуют и другие экономические факторы.

Между конкуренцией и инновационными отношениями существует самая тесная связь. В определенном смысле инновационные отношения являются порождением конкуренции, а результаты таких отношений являются орудием в конкурентной борьбе.

Конкуренция со стороны других компаний выступает в качестве существенного фактора стимулирования инновационной активности на предприятии.

Так, Посталюк М.П. отмечает перевернутую зависимость инновационной активности предприятий от уровня конкуренции на рынке.

В начале, с ростом числа конкурентов на рынке инновационная активность возрастает, а затем стабилизируется или даже падает. Умеренная конкуренция способствует ускорению процесса внедрения новшеств. Но с усилением конкурентной борьбы денежные ресурсы истощаются, инновационный процесс или замедляется или прекращается совсем.

Факторы, стимулирующие инновационную активность предприятия, связаны с возникновением новых потребностей и предпочтений у потребителей, сокращением жизненного цикла товаров, повышением наукоемкости продукции.

К горизонтальным продуктовым инновациям относятся такие формы инновационной активности как расширение ассортимента товаров, ранее производимых предприятием; создание нового внешнего вида и упаковки товаров.

К вертикальным продуктовым инновациям следует отнести такие формы инновационной активности, как: создание качественно нового товара; замена снятой с производства устаревшей продукции; улучшение качества производимой продукции; внедрение новой системы послепродажного сервиса.

При горизонтальной конкуренции рост инновационной активности является способом занятия новых рыночных ниш или закрепления на уже имеющихся нишах. При вертикальных связях инновации являются ответом на повышение требований к поставщикам со стороны покупателей сырья и полуфабрикатов, либо желанием поставщиков обеспечить соответствующий уровень продвижения товара на рынке.

Под процессными инновациями следует понимать усовершенствование используемой или внедрение совершенно новой технологии, модернизацию оборудования. Управленческие инновации ставят своей целью преобразование управленческой структуры компании, совершенствование системы корпоративных финансов, а также управление персоналом.

Если конкуренция является стимулом для инновационной активности, то трансферт технологий становится средством проникновения в компанию новых идей в ситуации, когда процесс инноваций происходит посредством копирования и имитации. Трансферт более современных технологий чаще всего реализуется посредством горизонтальных связей между предприятиями. Речь идет о простом копировании нового продукта, нового технологического процесса, а также новых управленческих решений у компаний, действующих на одном и том же рынке, т. е. у компаний-конкурентов.

Для характеристики инновационной активности применяется такой показатель, как доля инновационных предприятий, т.е. тех, кто осваивает новую продукцию или новые технологии. В странах ОЭСР показатель доли инновационных предприятий в промышленности составляет 53%. В Казахстане этот показатель значительно меньше.

Следует отметить, что инновационно активное предприятие в Казахстане существенно отличается от западного, т.к. западное предприятие работает в условиях высоко конкурентного рынка, насыщенного качественной продукцией. Казахстан же заметно отстает от стандартов качества международного рынка. Значительная часть новой продукции является новой лишь на казахстанском рынке и не является конкурентоспособной, а ее доведение до мировых стандартов требует таких затрат и усилий, которые многие предприятия позволить себе не могут. В связи с этим можно выделить три типа казахстанских предприятий в зависимости от характера и масштаба инноваций [4].

Тип 1 - инновационные предприятия, работающие на международном уровне. Это преимущественно крупные предприятия, работающие на госзаказ, имеющие достаточно развитую материально-техническую базу и продающие свою продукцию на международном рынке.

Тип 2 - инновационные предприятия, работающие на уровне требований казахстанского рынка. Это предприятия, продукция которых предназначена в основном для казахстанского рынка и лишь частично продающих продукцию за рубежом. Производственная база таких предприятий, как правило, не достигает мировых стандартов, а внедряемые инновации влияют в основном не на обновление производства, а на улучшение финансового положения и других сторон работы предприятий.

Тип 3 – предприятия, которые не занимаются нововведениями. К сожалению, в настоящее время к этому типу относится большинство казахстанских предприятий. Это, в основном, мелкие и средние предприятия с устаревшей материальной базой, незагруженными производственными мощностями, не выходящие на внешний рынок.

Важным фактором развития инновационной активности является качество рабочей силы. Более высокое качество рабочей силы, характеризующееся более высоким уровнем образования, квалификации работников, приводит к более эффективному использованию производственных ресурсов. Именно образовательный уровень отражает креативную способность работников воспринимать новые идеи, появившиеся на рынке. Качество рабочей силы определяет способность фирмы осуществлять собственные НИОКР или копировать новые продукты у других фирм.

Компания, использующая принципы обучающейся организации, становится привлекательным местом работы для высококвалифицированных творческих работников, улучшает отношения с заказчиками и партнерами. Особая роль в этом принадлежит науке. Поэтому она должна быть тесно интегрирована в производство, стать участником инновационного цикла разработки, распространения и использования инноваций.

О конкурентных возможностях можно судить по показателям относительной доли рынка, контролируемой компанией, скорости реакции на изменение рыночной ситуации и т.п. Технические возможности обусловлены параметрами оборудования, технологической схемой производства и т.п. Особо следует отметить возможности организационной культуры в продвижении инноваций и роль сильного руководства в создании такой культуры.

Список использованной литературы:

1. Посталюк М.П. Влияние разных факторов экономической системы на инновационные отношения в конкурентной среде// Проблемы современной экономики-Спб., 2015. - № 3(15).- С. 34.
2. Степанова Е.А. Инновационная стратегия: потенциал, ограничения, предпосылки успешности //http://tisbi. Ru.- 2014.
3. Краснова Л.В. Внутренние проблемы управления инновационной деятельностью / Краснова Л.В. // Проблемы экономики. Выпуск 5(18) – Москва: Изд-во ООО «Спутник +», 2016. - с.79.
4. Ахметов С.Т. Направления и факторы реформирования промышленных предприятий //Вестник КазНУ. – 2016. - № 3. – С. 328.

ИННОВАЦИОННАЯ АКТИВНОСТЬ В ЧАСТНЫХ УНИВЕРСИТЕТАХ КАЗАХСТАНА

Ахмаева Л.

Борисова В.

Каби К.

Студенты 1 курса

Казахско-Русский Международный университет, 030006, Актобе, ул. Айтеке би, 52;

В данной статье анализируется инновационная активность ведущего частного университета республики.

Ключевые слова: Образование, наука, производство, инновация.

Основная идея новой модели инновационного процесса - теории тройной спирали - состоит в том, что доминирующее положение в этом процессе имеют институты, ответственные за создание нового знания [1], главным образом – университеты.

Обычно университеты ставят задачу дать такой уровень образования своим выпускникам, чтобы они смогли занять в обществе или индустрии рабочие места по своей специальности. Эту задачу в последнее время эффективно могут выполнять только те университеты, которые встроятся в производственную цепочку существующей системы в наиболее удобной для них нише – производстве знания и его распространения в общество и индустрию [2].

По существу, университеты выполняли эту функцию, только деятельность эта была фрагментарна и зависела от конкретных исполнителей. Теперь такую деятельность надо поставить на поток. Это невозможно сделать без соответствующих организационных изменений, построения необходимой эффективной организационной структуры.

В настоящей работе рассматривается и анализируется опыт одного из ведущих частных университетов Казахстана – Алматинского университета менеджмента (AlmaU) [3].

Все университетские подразделения и компании при университете поделены на три категории единиц: образование, наука и бизнес. Функции государства в инновационном процессе на уровне университета выполняет образование – кафедры, школы и другие образовательные единицы. Науку представляют научно-исследовательские институты, научные лаборатории, исследовательские центры и прочие исследовательские подразделения, выпускающие научную продукцию. Бизнес представляют институты, центры и другие подразделения, выпускающие продукцию или предоставляющие услуги (кроме профильных образовательных).

Исследование выполнено взбомерическим методом [5], когда потенциал единиц определяется как количество открываемых страниц на сайте университета при поиске по его наименованию. Для определения взаимодействия единиц подсчитывается число сайтов, содержащих оба наименования.

Инновационная модель Алматинского университета менеджмента охватывает весь университет и сосредотачивает ресурсы внутри университета в наиболее необходимых местах. Существует как минимум четыре подразделения, относящиеся к бизнесу:

- Open AlmaU;
- Центр медиации и конфликтологии;
- Экспертный центр НПО;

- Институт развития образования.

Эти подразделения либо предоставляют услуги образования на открытом рынке (в отличие от основной деятельности университета), либо предоставляют консультации или услуги для государственных или частных предприятий и учреждений.

Поскольку главным свойством тройной спирали (ТС) является наличие трех взаимосвязанных объектов вероятностной природы, приведем простейшее описание их взаимосвязей, изложенное в [1].

Пусть T – передача неопределенности, возникающая в отношениях между наукой (S) – и бизнесом (I). Тогда эта неопределенность может быть представлена как

$$TIS=HS + HI - HIS \quad (1)$$

в соответствии с простейшей формулой пересечения вероятностей, где – HS – вероятность (следовательно, и неопределенность), характеризующая научное развитие; HI – вероятность, связанная с развитием бизнеса; HIS – совместное изменение двух систем. Неопределенность развития двух пересекающихся множеств сокращается, если они взаимосвязаны. В случае трех вероятностных процессов совместная динамика изменяет их поведение более сложным образом, отношения возникают между наукой (S), бизнесом (I) и, в нашем случае, образованием (E):

$$TSIG=HS + HI + HE - HIS - HSE - HIE + HSIE \quad (2)$$

Наличие пересечения двух систем сокращает неопределенность развития каждой из них, но совместная неопределенность всех трех может ее увеличивать.

Наличие связи между двумя множествами приводит к сокращению неопределенности, тогда как связи между тремя переменными действуют с большей неопределенностью. Отсюда объединение неопределенностей двух процессов снижает сумму неопределенностей, в случае трех процессов направление изменения не определено, так как величина снижения зависит от количественного соотношения пересечений.

Образование имеет наибольший потенциал, хотя бизнес отстает совсем немного. Это подтверждает то, что AlmaU позиционируется как ведущий предпринимательский университет Казахстана. В то же время рисунок показывает, что исследовательская часть университета слаба и не может быть ведущей силой в тройной спирали. Очевидно, университет больше пользуется трансфером технологии, чем ее разработкой. Для эффективной работы университета как предпринимательского, AlmaU следует обратить особое внимание на развитие научных подразделений.

Таким образом, опыт развития инновационной деятельности в Алматинском университете менеджмента показывает следующее:

- Университету удалось создать бизнес-подразделения, приближающиеся по потенциалу к основным профильным подразделениям университета;
- Все три элемента инновационной экосистемы университета хорошо взаимодействуют между собой, обладая, тем не менее, достаточной автономностью;
- Наука является слабым звеном инновационной экосистемы, не позволяя университету стать настоящим предпринимательским университетом;
- Слабость науки является главной причиной того, что она пока не может стать основным элементом экосистемы, что крайне важно для эффективного развития университета как инновационного драйвера развития общества.

Список использованной литературы:

1. Дежина И.Г., Киселева В.В. Государство, наука и бизнес в инновационной системе России. М.: ИЭПП. 2008.

2. Мырзахмет М.К. Университетские структуры поддержки коммерциализации технологий. Вестник ИвГУ. 2012, Серия «Экономика», № 1, сс. 14-19.
3. <http://www.almau.edu.kz/>
4. <https://open.almau.edu.kz/>
5. Бардиян Д. Эффективная работа с поисковыми службами
<http://lightnet.obninsk.ru/Review/Webreview/198.shtml>

ФОРМИРОВАНИЕ ОСНОВ ЗНАНИЙ ПО МЕНЕДЖМЕНТУ В ТУРИСТСКОМ БИЗНЕСЕ

Ахмаева Лиза

Студентка 1 курса специальности «Туризм»

Пилипенко Елена Николаевна

Научный руководитель, старший преподаватель кафедры «ЭМиС»

Казахско-Русский Международный университет, 030006, Актобе, ул. Айтеке би, 52;

В статье говорится о специфике научно-исследовательской работы по данному проекту. И актуализируется важность для более глубокого научного исследования такой темы как менеджмент в туристском бизнесе.

Ключевые слова: менеджмент, маркетинг, туристский бизнес, развитие знаний.

Я участвую в научном проекте, «Создание при КРМУ студенческой турфирмы по экскурсионному обслуживанию клиентов в Актобе и области». Руководителем данного проекта является Пилипенко Е. Н..

Цель моего участия в этом проекте заключается в следующем:

- сформировать основные знания о туризме;
- получить знания и навыки, необходимые для эффективного управления туристскими фирмами;
- получить знания и навыки по оказанию экскурсионных услуг.

Свои занятия по проекту мы начали с основного понятия туризма, рассматривали основные виды туризма, а также с интересной и довольно полезной статьи о том, с чего начинать создание турфирмы. Название данной статьи «Как открыть турагентство – основные аспекты бизнеса».

Мы проработали такие темы, как: «Организация бизнеса /предприятия», «Финансовое обеспечение туристского бизнеса / турпредприятия», «Страхование в туристическом бизнесе», «Финансовый (бухгалтерский, налоговый) и управленческий учет на турпредприятии / в туристском бизнесе», «Менеджмент в туристской индустрии».

На занятиях мы детально рассматривали каждую тему. Научным руководителем были даны для конспектирования не только учебники, а также статьи. Все они - хорошо информативны. Особо хотелось бы выделить следующие статьи:

- «Как открыть турагентство – основные аспекты бизнеса»;
- « Страхование в туристической деятельности».

Так, из статьи об основах организации турфирмы я поняла, что в основном последовательность организационных этапов следующая:

Концепция турфирмы→Офис (? аренда, собственность?) → Оборудование и техника для открытия турфирмы → Основы госрегулирования работы турфирм

Схема. Компоненты для составления бизнес-плана и открытия собственной турфирмы

Благодаря представленным нам статьям и литературе, я узнала, что нужно для того, чтобы успешно открыть турфирму. После конспектирования книг Н.И. Кабушкина «Менеджмент туризма» и И.О. Зорина «Менеджмент туризма», я начала лучше понимать, как правильно, более эффективно управлять бизнесом и, в частности, турфирмой.

В ходе занятий по проекту нам была представлена различная литература. Например, мы работаем и конспектируем тематические разделы из следующих научных источников:

- Морозов М.А. «Экономика туризма»;
- Дмитриев М. «Экономика туристского рынка»;
- Кабушкин Н.И. «Менеджмент туризма»;
- Квартальнов В. «Туризм»;
- Зорин И. «Менеджмент туризма»;
- Черевичко Т.В. «Экономика туризма»;
- Балабанов И.Т. «Экономика туризма».

Я более детально работаю в проекте над темой: «Формирование основ знаний по менеджменту в туристском бизнесе».

Целью исследования данной темы является формирование знаний основ теории менеджмента в туристском бизнесе и выработка практических навыков управления предприятием туристского бизнеса в современных рыночных условиях, развитие системных, профессиональных знаний, квалификационных умений и навыков управления, необходимых для эффективного управления туристскими фирмами в конкурентной среде.

Задачами исследования по этой теме является следующее:

- Сформировать основы понятия менеджмента в туристском бизнесе;
- получение знаний, необходимых для эффективного управления туристскими фирмами;
- начать обучаться практическим навыкам по организации и управлению туристским бизнесом;
- научиться применять теоретические знания в области управления туристской фирмой на практике;
- научиться принимать эффективные управленческие решения.

Также хотелось бы рассказать об актуальности выбранной мною темы. Актуальность данной темы состоит в том, что менеджмент сферы туризма на практике существует уже давно. Множество публикаций, разнообразие подходов в описании различных аспектов менеджмента сферы туризма, эмпирическая и исследовательская работа в этом направлении свидетельствуют о значимости данной темы и подтверждают ее растущее практическое значение.

Что же касается методов, которые я планирую использовать для достижения цели тематического исследования, то они заключаются в следующем:

- работа с научными и публицистическими источниками;
- анализ и сравнение положений различных теоретических направлений в области туристского менеджмента;
- опросы менеджеров туристских фирм города о сущности и факторах качественного управления туристским бизнесом.

Список использованной литературы:

1. Как открыть турагентство — основные аспекты бизнеса.//: <https://biznes-prost.ru/kak-otkryt-turagentstvo-aspekti.html>
2. Морозов М.А. Экономика туризма. – М.: Институт международного туризма, 2013. – 588с.
3. Кабушкин Н.И. Менеджмент туризма: Учебник, 3-е издание.- Минск: Новое знание, 2007 – 367с.

4. Квартальнов В. Туризм. Туризм как вид деятельности. – М.: Юнити-Дана, 2010. – 288 с.
5. Зорин И. Менеджмент туризма: Учебник. – М.: Финансы и статистика, 2005. – 288 с.: ил.

РАЗВИТИЕ МАЛОГО И СРЕДНЕГО БИЗНЕСА В РЕГИОНЕ: ФОРМИРОВАНИЕ ПРИОРИТЕТНЫХ НАПРАВЛЕНИЙ НА ПРИМЕРЕ АКТЮБИНСКОЙ ОБЛАСТИ

Болтенко Оксана Николаевна

Студент 2 курса ЕУ специальности «Бизнес-администрирование»

Идрисова Алия Рамазановна

*Научный руководитель, магистр учета и аудита, преподаватель кафедры «Эмис»
Казахско-Русский Международный университет, 030006, Актобе, ул. Айтеке би, 52;*

Целью исследования является изучение формирования приоритетных направлений малого и среднего бизнеса на примере Актыбинской области.

Ключевые слова: бизнес, сельскохозяйственные отрасли, регион, перспектива, потенциал, предпринимательство, область.

Наибольшую активность малого и среднего бизнеса наблюдается именно в Актыбинской области. Об этом свидетельствует рейтинг «Doing Business», согласно которому регион занимает второе место по легкости ведения бизнеса в Казахстане. Актыбинская область, являясь перспективным транспортно-логистическим хабом Казахстана, имеет высокий потенциал роста. Субъектам предпринимательской деятельности оказывается весомая поддержка со стороны государства, огромную поддержку населению оказывают опытные специалисты из школы предпринимательства «Атамекен» проводя обучающие тренинги совершенно бесплатно и ЦОП, населению предоставляются программы микрокредитования, финансирование увеличивается с каждым годом. Так, в 2016 году на развитие МСБ региона был направлен 41 млрд. тенге.

В регионе действуют государственные программы, жители города предлагают реализовывать свои проекты по программе «Даму ДКБ 2020», а сельчане, а могут получить поддержку развития сельскохозяйственной отрасли через программы «Алтын Асык», «Клан» реализация пилотных проектов идет полным ходом. В данной сфере занято 130 тыс. чел. или почти 30% от экономически активного населения. В Актыбинской области активно развиваются сферы бизнеса и выход на внешний рынок в сфере металлургии и нефтедобывающей отрасли, а также строительства, активно ведутся работы по созданию компаний-спутников для работы с крупными предприятиями, основной задачей все же является внедрения новых технологий и модернизация и систематизация оборудования на предприятиях. Для этого управлением предпринимательства совместно с региональным филиалом НПП «Атамекен» и местным бизнес-сообществом разрабатывается специальный проект «Бизнес без границ». В 2017 году было модернизировано 20 предприятий на общую сумму 20 млрд тенге. В нынешнем году планируется модернизация и цифровизация производств свыше 25 компаний на сумму около 38 млрд тенге. Это позволит снизить себестоимость добычи и переработки продукции на 7%, увеличить производительность на 20–30%, улучшить экологическую обстановку региона и снизить травматизм на 10%.

Также предприятиями области внедряется 18 мировых технологий, представленных на выставке «ЭКСПО-2017», на общую сумму 43 млрд тенге. Рост валовой продукции сельского хозяйства составил 5,3% (200,8 млрд тенге). Выпуск сельхозпродукции нарастили все 12 районов области и город Актобе. Собрано свыше 512 тыс. тонн зерна, урожайность достигла рекордные 13 центнеров с гектара. В регионе создано 198 СПК, которые объединили 5 179 индивидуальных хозяйств, 119

фермерских хозяйств и 30 юридических лиц. На сегодня ими произведено 2 106 тонн мяса, 3 019 тонн молока, 1 228 тонн овощей и 465 тонн другой продукции.

Всего за счет всех источников финансирования впервые в истории области введены 792,3 тыс. кв. метров жилья (рост по сравнению с 2016 годом — 28,5%). Это тоже рекордный показатель. В этом году планируется построить не менее 850 тыс. кв. метров жилья, или порядка 8 тыс. квартир.

Актюбинская область стала одной из первых, где успешно реализуется программа «Нұрлы жер», в рамках которой в 2017 году введены в эксплуатацию 124 коттеджа площадью 17,3 тыс. кв. метров, а также 3-этажные жилые дома общей площадью 49,7 тыс. кв. м. В текущем году в Актюбинской области будет усилена работа по устранению барьеров для малого и среднего бизнеса. По данным статистики областного управления предпринимательства Актюбинской области по итогам 4 месяцев т. г. количество действующих субъектов МСБ составило 50,2 тыс. ед. В 2017 году было создано 17 тысяч новых рабочих мест. Рост составил 108,5%. Это второй показатель по Казахстану. Объем выпуска продукции МСБ составил 662,1 млрд. тг. или 120,5%. По данному показателю Актюбинская область занимает 1 место. В рамках Единой программы поддержки и развития бизнеса «ДКБ 2020» на субсидирование процентной ставки, гарантирование кредитов, а также предоставление грантов на 2017 год предусмотрено 1,2 млрд. тенге. С начала года поддержку получили 109 проектов, доля районов составляет 47,7%, Актобе - 52,3%. Наибольшее количество проектов, получивших субсидирование процентной ставки кредитов, приходится на областной центр (59%). В числе приоритетных направлений - производство, транспортные услуги, торговля, образовательная деятельность и т.д.

Гранты были предоставлены 15 субъектам бизнеса на сумму 19,0 млн.тг. В их числе - трое предпринимателей с ограниченными возможностями. Были поддержаны 4 проекта по подведению инфраструктуры и СМР в размере 182,8 млн.тг. На эти средства будут расширены площади орошаемых земель, осетровое хозяйство, создана база отдыха в Каргалинском районе, а также подведена инфраструктура к 2 придорожным кемпингам. В рамках «Программы развития продуктивной занятости и массового предпринимательства» разработан Комплекс мер по развитию массового, в том числе семейного предпринимательства на 2017 год выделены средства в размере 588 млн. тенге. Второй год в пилотном режиме реализуются региональные программы кредитования молодежного и сельского предпринимательства «Жас Старт» и «Кен Дала», в рамках которых в 2016 г. более 70 предпринимателей получили кредиты на 900 млн.тг., в текущем году будет охвачено еще большее количество участников.

Бердыбек Сапарбаев поручил усилить работу по реализации Программы продуктивной занятости и массового предпринимательства, а также проекта «1000 мест для уличной торговли» путем ускоренного предоставления земельных участков в г. Актобе.

По данным за 2017 год, в области зарегистрировано 63,1 тыс. субъектов МСБ или 104,1%. Ими произведено продукции на общую сумму 492,7 млрд. тенге. Численность занятого населения в МСБ составляет 135,7 тыс. человек или на 6,8% больше чем годом ранее.

Список использованной литературы:

1. Постановление Правительства Республики Казахстан от 25 августа 2006 года № 822 О Среднесрочном плане социально-экономического развития Республики Казахстан на 2007-2009 годы (второй этап)

2. Указ Президента Республики Казахстан от 17 мая 2003 года № 1096 О Стратегии индустриально-инновационного развития Республики Казахстан на 2003-2015 годы

3. Кенжегузин М.Б. Региональная политика Республики Казахстан: экономический механизм реализации.

4. Материалы Информационного агентства «Казахстан Сегодня»

ФОРМИРОВАНИЕ ОСНОВ ЗНАНИЙ ПО МАРКЕТИНГУ В ТУРИСТСКОМ БИЗНЕСЕ

Борзова Евгения

Студентка 1 курса специальности «Туризм»

Пилипенко Елена Николаевна

Научный руководитель, старший преподаватель кафедры «ЭМиС»

Казахско-Русский Международный университет, 030006, Актобе, ул. Айтеке би, 52;

В статье сравнивается и анализируется результативность туристической индустрии достаточно малоизвестных в международном туризме турплощадок Европы (Домреми, Франция) и Азии (Бестатак, Актобе). А также актуализируется роль локального маркетинга в таких пока еще малоизвестных туристических пунктах, как Актюбинская область.

Ключевые слова: туризм, маркетинг, туристский бизнес, развитие знаний.

Я участвую в научном проекте «Создание при КРМУ студенческой турфирмы по экскурсионному обслуживанию клиентов в Актобе и Актюбинской области». Руководителем данного проекта является Пилипенко Е.Н.

Цели моего участия в данном проекте:

- Сформировать основные знания о туризме;
- Получить знания и навыки, необходимые для эффективного управления туристическими фирмами;
- Получить знания и навыки по оказанию экскурсионных услуг.

Свои занятия по проекту мы начали с основного понятия туризма. Нам был показан:

- буклет с фотографиями из продукции, созданной проектантами в прошлом году;
- исследовательские работы по проекту студентов старших курсов, подготовленные в прошлом учебном году;
- презентация о работе и достигнутых результатах по проекту: что было достигнуто и какие цели нам еще нужно достичь.

И с первого же занятия мы вошли в работу. Мы рассматривали основные виды туризма, особенности экскурсионной деятельности, проблемы функционирования турфирмы в мало туристско привлекательном регионе. Также мы конспектировали статьи, учебники, видео-материалы.

Например, довольно полезной для меня была статья «Как открыть турагентство – основные аспекты бизнеса». Так как здесь мы – неэкономисты сначала обговаривали и исследовали аспекты организации бизнеса вообще, а затем останавливались на особенностях организации туристической фирмы.

Мы проработали такие темы, как: «Организация бизнеса», «Финансовое обеспечение предприятия», «Страхование в туристическом бизнесе», «Менеджмент в туристической индустрии», «Маркетинг в туристической индустрии».

Тема моей исследовательской работы – Маркетинг в туризме. Актуальность исследования по данной теме обусловлена тем, что в процессе интенсивного развития туристической индустрии и постоянно повышающейся роли туризма в мировой экономике возникает необходимость обобщения различных по тематике научных разработок в области туризма. Актуальность определена также стремительным развитием рынка туристических услуг. В этих условиях современного рынка туризма роль и место маркетинга непрерывно возрастают. Маркетинг обеспечивает не только более

эффективное удовлетворение потребителей данного рынка, но и успех любого туристического предприятия в конкурентной борьбе. Поэтому специфика рынка в значительной степени предполагает актуальность применения маркетинга в сфере туризма, т.к. маркетинг подразумевает грамотный и качественно новый подход к производству, стимулированию спроса и системе реализации. Требуется глубокое изучение маркетинговых мероприятий и особенностей их использования малыми туристическими предприятиями.[1]

Цель исследования – сформировать знание основ теории маркетинга в турбизнесе и выработать практические навыки рекламирования предприятием туристической индустрии своих продуктов в современных рыночных условиях, развивать системные, профессиональные знания, умения и навыки сотрудников турфирм в области маркетинга, необходимые для эффективного рекламирования услуг и продуктов туристических фирм в конкурентной среде.

В первую очередь, нам необходимо дать четкое определение слова «маркетинг», поскольку разные люди понимают под ним совершенно разные вещи. Маркетинг – это куда более глубокое и широкое понятие, чем просто продвижение, реклама и прибыльные продажи! Это общее видение деятельности предприятия относительно рынков. Используя весь набор маркетинговых инструментов, мы можем достичь значительных успехов, умело обыгрывая своих конкурентов и качественно обслуживая своих клиентов [2].

Чтобы предприятие стало успешным, необходимо учитывать все аспекты маркетинга: стратегия экономического субъекта, анализ конкурентов, исследование рынка и, наконец, донесение маркетинговых тезисов до потребителей.

Но нас интересует конкретно маркетинг в туризме. В процессе исследования мы нашли, на наш взгляд, самое подходящее для нас определение. Маркетинг в туризме – это деятельность по планированию и разработке туристических товаров и услуг, продаже, продвижению товаров и услуг, стимулированию на них спроса и эффективному ценообразованию [1].

Многие высокоразвитые страны, такие как Италия, Швейцария, Австрия, Франция и мн. др., значительную долю своего благосостояния построили на доходах от туризма и хорошо проработанных маркетинговых планах. В западных странах туризм признается доходной отраслью хозяйства, находящей поддержку государства.

Но в Казахстане, и в частности в Актобе, туризм пока не воспринимается полноправным сегментом экономики и предметом научного анализа, маркетингу в туристической индустрии уделяется недостаточно внимания, так как предприниматели в основном сориентированы на практику и действуют в соответствии с имеющимся у них опытом[3].

В нашей стране есть достаточно достопримечательностей, чтобы удовлетворить самого взыскательного туриста. Уникальная архитектура Астаны, космодром Байконур, мавзолей Ходжи Ахмета Ясауи, Медео, Чарынский каньон и т.д. и т.п..



Казахстан богат турресурсами!!!



На юге Казахстана давно существует хорошо развитая инфраструктура туризма, работают отели и рестораны с европейским уровнем сервиса, есть международного уровня аэропорты. Есть и хостелы, заведения фаст-фуда – они делают нашу страну привлекательной и для небогатых туристов. Для поклонников экстремальных туров находкой будут дикие степи, горы, не испорченные цивилизацией, и уникальные заповедники. Этим, кстати и богата и Актюбинская область. Однако зарубежный турист у нас пока редкость.

Так в основном представляют Казахстан за рубежом



Основные жители современного Казахстана



Из этого, можно сделать вывод, что хоть наша страна обладает огромным потенциалом, но в целом в ней весьма неразвита туристская индустрия и маркетинговое планирование [4].

Специалисты международной исследовательской организации «Global destination cities index» изучают привлекательность городов для туризма. В поле зрения экспертов попадают города с известными достопримечательностями, столицы государств и мегаполисы. И вряд ли кто-то из международных статистиков турбизнеса обращал внимание на скромный пока турпотенциал нашего города. Мы попробуем сами провести эту работу. [5]

Проведя определенный анализ и исследование, мы нашли информацию том, что Актобе схож с городком Домреми во Франции. Главной и практически единственной его достопримечательностью этого французского города является дом, где родилась Жанна д'Арк. Невольно напрашивается аналогия с мемориалом Есет-батыра близ Бестамака. Исходя из того, что Актобе пока тоже не может предложить изобилие туристически подготовленных достопримечательностей, мы сделали следующее сравнение:

Таблица. Сравнение Домреми и Актобе (Бестамак)

Домреми	Актобе
<i>Дом Жанны д'Арк</i>	<i>Мемориал Есет-батыру</i>
Место паломничества, рядом есть святой источник	
Стандартный номер – 200 евро	Стандартный номер – 28 евро
Средняя стоимость бизнес-ланча – 15 евро	Средняя стоимость бизнес-ланча – 2 евро
Добраться до Домреми за 40 евро. Туда-обратно – 80 евро	До Алги туда-обратно – 1,25 евро.
Дом Жанны д'Арк стоит недалеко от вокзала	До мемориала Есет-батыра от трассы несколько километров
Самый дешевый магнитик – 5 евро	Самый дешевый магнитик – 1 евро
Ужин в ресторане – 50 евро	Порция бешбармака – 7 евро
<u>Всего обошлось – 474 евро</u>	<u>Всего обошлось – 64 евро</u>
Примечание. Разработана автором по источнику [5]	

Из данной таблицы ясно, что Актобе во многом схож с Домреми. Разнится только ситуация с ценами. Но почему же тогда Домреми привлекает большое количество туристов со всего мира? Ответ довольно прост. Неразвитость туристической инфраструктуры, невысокое качество сервиса, устойчивый миф о Казахстане, как о стране повышенного риска привело к тому, что в настоящее время на нашу страну приходится менее 1% мирового туристского потока.

Больше изучив сущность маркетинга через статью В. Кожухаря «Не ходите, киндер, в Казахстан гулять» [4], мы предлагаем свои пути совершенствования туризма в Актобе и его районах:

- Проблема в том, что до мемориала Есет-батыра от трассы несколько километров. Значит, в первую очередь нужно развить транспортную инфраструктуру: провести дорогу и пустить автобусы, чтобы удобно было добираться.

- Максимально эффективная реклама. Задействовать специалистов, общественность, государство. Распространять буклеты, сувенирную продукцию. Продавать сувениры, создавать туристические путевки. Например, в немецкоязычном сегменте Интернета о современном Актобе размещена фотография с какого-то маленького железнодорожного разъезда, а информация – чаще всего о террористическом акте в позапрошлом году. Нам, казахстанцам, нужно больше пиарить свои собственные позитивные достижения, выкладывать не только изображения нашей государственной символики, но и фото и видео о реальных красотах и истории нашей Родины.

- Доступная система питания. Недорогое, простое заведение со вкусной едой для небогатых туристов и более изысканные учреждения общепита должны быть максимально приближены к нашему туристскому объекту.

- У туристического продукта должна быть хорошая, интересная история и/или легенда. В связи с этим нужно широко распространять – пиарить, легендаризировать информацию о жизненном пути Есет-батыра, других достопримечательностях не только столичных городов и известных исторических мест и личностей, но и туристский потенциал регионов Казахстана.

- Развитые финансовые возможности. Открыть в районе систему кредитных карточек и терминалов – для удобства.

- Важным аспектом мы считаем развитую внутренне-личностную международную культуру: необходимо приучать людей к толерантности и дружелюбию, повышать культурно-воспитательный и национально-патриотический уровень как всех казахстанцев, так и нашего местного населения.

Таким образом, в Казахстане, в частности в Актюбинском регионе, есть огромный потенциал для развития туризма во всех его направлениях, нужно лишь направить его деятельность в правильное русло.

Вывод: На проекте «Создание при КРМУ студенческой турфирмы по экскурсионному обслуживанию клиентов в Актобе и области» Елена Николаевна обеспечивает нас статьями, книгами, которые мы исследуем, конспектируем, анализируем. На занятиях мы их обсуждаем, занимаемся кейс-методом, предлагаем свои идеи решения проблемы. Благодаря знаниям, полученным за эти 2 месяца проекта, мы сформировали основные знания о туризме. А в процессе более глубокого исследования данной темы мы приобрели умения и навыки в области маркетинга в туризме, необходимые для эффективного рекламирования услуг и продуктов и попытались это доказать это на практическом примере.

Список использованной литературы:

1. В. А. Квартальнов. Туризм. Учебное пособие - М.: Финансы и статистика, 2002. Гл. 13-15
2. Сущность и содержание маркетинга в туризме. // <http://tourfaq.net/marketing/> 09.12.2015.
3. Туризм. Маркетинг в туризме. – <http://www.kmpline.ru/lib/turizm/46.php>
4. В. Кожухарь. Статья «Не ходите, киндер, в Казахстан гулять» Эврика. – Актобе, 22 ноября 2017 года. №47, С. 12.

5. В. Кожухарь. Статья «Индекс Жанны д'Арк против индекса Есет батыра»
Эврика. – Актобе, 25 января 2017 года. №4, С. 13.

УЧЕТ И АНАЛИЗ ДЕНЕЖНЫХ СРЕДСТВ НА ПРИМЕРЕ ПРЕДПРИЯТИЯ ТОО «КЕНТАВР»

Борисова Валерия

Студент 1 курса специальности «Учет и аудит»

Казахско-Русский Международный университет, 030006, Актобе, ул. Айтеке би, 52;

В данной статье рассмотрены особенности учета и анализа денежных средств.

Ключевые слова: Бухгалтерский учет, налоговый учет, аудит, денежные средства, финансовый анализ, 1С:Бухгалтерия, Microsoft Excel

Управление денежными средствами имеет большое значение из-за огромной сложности финансовых рынков. Конкурентоспособность требует от ТОО «КЕНТАВР» денежных средств для модернизации технологических процессов и дальнейшего их развития. Поэтому правильно их раскрывать и классифицировать денежные средства и их эквиваленты необходимо для того чтобы точно оценить ликвидность компании.

Учет и анализ операций ТОО «КЕНТАВР» по движению денежных средств, а так же разработка путей совершенствования контроля и управления денежными средствами в организации.

Каждый экономический субъект в процессе финансово-хозяйственной деятельности постоянно сталкивается с необходимостью производить расчеты наличными деньгами (не связанные с выплатой заработной платы) как с юридическими, так и с физическими лицами. Денежные средства являются основой благосостояния каждого предприятия, поэтому контроль за их хранением и использованием должен быть хорошо организован.

Для учета денежных операций в ТОО «Кентавр» применяются кассовая книга, приходные и расходные кассовые ордера, расходные ордера, книга учета принятых и выданных кассиром денежных средств (журнал кассовых операций), расчетно-платежные ведомости. Все записи по счету учета безналичных денежных средств делаются на основании платежных поручений, платежных требований-поручений, приложенных к выписке банка, которая является регистром аналитического учета денежных средств.

Актуальность данной темы состоит в том, денежные средства субъекта хозяйствования, являясь самыми высоко ликвидными активами, обеспечивают выполнение обязательств любого уровня и вида, от их наличия и скорости оборачиваемости зависит вся финансово-хозяйственная деятельность организации любой формы собственности.

Денежные средства относятся к наиболее важной группе оборотных средств. Постоянно совершающийся кругооборот хозяйственных средств вызывает непрерывное возобновление разнообразных как безналичных, так и наличных расчётов. Расчеты осуществляются в денежной форме.

В условиях формирования рыночных отношений практически невозможно управлять сложным экономическим механизмом хозяйствующего субъекта без своевременной экономической информации, основную часть которой дает четко налаженная система бухгалтерского учета.

Данные бухгалтерского учета используются для оперативного руководства работой предприятий, для составления экономических прогнозов и текущих планов и, наконец, для изучения и исследования закономерностей развития экономики страны. Кроме учета не менее важен и контроль за движением денежных средств. В

Республике Казахстан на современном этапе придается большое значение совершенствованию всех форм финансового контроля. За последние годы укрепил свои позиции аудит, как новая для нашего государства форма контроля, носящего не принудительный, а скорее рекомендательный характер.

В процессе анализа движения и использования денежных средств руководство субъекта хозяйствования получает информацию об эффективности и рациональности использования денежных потоков, что дает возможность корректировать и планировать дальнейшую деятельность, направленную на получение прибыли.

Учитывая выше сказанное в современных условиях Республики Казахстан развития экономики тема данной работы является актуальной, так как затрагивает все важнейшие аспекты экономической работы с денежными средствами, которые включают в себя учет, контроль и анализ и направлены на улучшение деятельности субъекта хозяйствования.

Список использованной литературы:

1. В.П. Астахов -Теория бухгалтерского учета/учебное пособие – М.Вузовский учебник: ИНФРА-М,2011-397 с.ISBN-9965-558-95-7
2. В.Л. Назарова.,М.С. Жапарханова-Бухгалтерлік есеп/оқулық-жалпы ред.басқарған С.С.-Алматы: Алматы кітап баспасы, 2012.-624 бет
3. В.Л. Назарова- Шаруашылық жүргізуші субъектілердегі бухгалтерлік есеп: оқулық/жалпы ред.басқарған Н.Қ Мамыров.-Алматы:экономика, 2005.-310 бет
4. В.Л. Назарова-Бухгалтерский учет хозяйствующих субъектов: учебник/ под.ред.Н.К.Мамырова изд.3-е, перераб.и доп.Алматы:издательство «Экономика», 2005.-315с

ФЭНТЕЗИ И ПСИХОЛОГИЧЕСКОЕ СОСТОЯНИЕ ЧИТАТЕЛЯ

Ворожищев Я.В.

Ульянова А.Г.

Студенты 2 курса специальности «Психология»

Алямова З.А.

Научный Руководитель, к.э.н.

Казахско-Русский Международный университет, 030006, Актобе, ул. Айтеке би, 52;

Немного статистики:

В наше время мир кипит избытком информации. К сожалению, она не всегда оказывается полезной, а зачастую, даже оказывает противоположное воздействие на психическое состояние человека. Мы просыпаемся с мыслью о том, как спланируем свой день, идем на работу/учебу, а наши мысли находятся в абсолютно другой вселенной. Нас переполняет избыток ложных чувств, незаконченных дел и идей, осуществление которых, мы считаем невозможным. Такой подход к жизни является прямой дорогой в клинику психологической помощи, так, как, чаще всего, избыток мыслительной активности (психологическая гипер-активность), играет с людьми злую шутку, доводя их до депрессии. По статистике ВОЗ на 2017 год более 300 миллионов человек из всех возрастных групп страдают хронической депрессией.

Справка:

Фэнтези, (также *фэнтази, фэнтэзи, фэнтези*) (англ. *fantasy* — «фантазия») — жанр современного искусства, основанный на использовании мифологических и сказочных мотивов в современном виде. Сформировался в начале XV века. С середины 20 века значительное влияние на формирование современного облика классического фэнтези оказал Джон Рональд Руэл Толкин.

Произведения фэнтези нередко напоминают историко-приключенческий роман, действие которого происходит в вымышленном мире, близком к реальному Средневековью, герои которого сталкиваются со сверхъестественными явлениями и существами. Зачастую фэнтези построено на основе архетипических сюжетов.

Введение:

В данной статье будет представлен анализ произведения фэнтезийного жанра, высказано ключевое отличие от классических художественных произведений, исследовано влияние чтения фэнтези на психологическое состояние читателя и способность его побороть депрессивные состояния. В целях упрощения проведения работы, за основу будет взят классический пример книг в жанре фэнтези, цикл рассказов Анджея Сапковского «Ведьмак».

«**Сага о ведьмаке**» (польск. *Saga o wiedźminie*) — цикл книг польского писателя Анджея Сапковского в жанре тёмное фэнтези. Первый рассказ цикла увидел свет в 1986 году, а последняя книга — в 2013. По мотивам произведений был снят польский телесериал, а на данный момент в производстве находится сериал от Netflix, выпущены три игры для различных платформ («Ведьмак», «Ведьмак 2: Убийцы королей» и «Ведьмак 3: Дикая охота»), написана и поставлена рок-опера, а на родине писателя А.Сапковского издавались комиксы о похождениях Геральта и других героев его саги.

Ключевое отличие от классической художественной литературы:

Фэнтези, как и любой книжный жанр, выделяется характерной особенностью, а именно: мифологизацией окружающей действительности, воплощением пороков и добродетелей человечества в виде сказочных существ, чертами внешности и поведением, напоминающими их людские прототипы. Например, в приложении «Бестиарий Брата Адальберта», которое не раз фигурировало в вышеупомянутой

книжной саге, упоминается «Хим» - чудовище, питающееся людскими страхами, паразитирующее разум человека, совершившего злой поступок. И это, далеко не один пример, когда писатель отождествляет человеческое несовершенство в виде чудовищ, наделяя их образом и подобием, награждая совокупностью черт, создавая их в облике зеркального отражения пороков протагониста, разделяя на классы, виды и места обитания. Как говорит сам Сапковский, чудовища лишь являются инструментом для того, чтобы показать истинную сущность вещей. Разве существует более простой способ отделить добро от зла, мораль от безнравственности, чем придать им облик?!

Необходимые научные дисциплины в структуре фэнтези:

Стоит вспомнить, что основатель данного жанра, Джон Рональд Руэл Толкин, являлся профессором филологических наук Оксфордского университета, что и дало начало привычке писателей фэнтезистов, наделять персонажей перечнем «сказочных языков».

Каждый вымышленный язык представляет собой восстановленную копию либо языков современных, либо давно вышедших из употребления. Сам Сапковский замечает важность знания языков в данной писательской дисциплине: «Правило первое: обучиться иностранным языкам. Знание хотя бы основ таких чрезвычайно полезно при написании фэнтези, ибо оно оберегает от совершения ономастических ляпсусов и комичных промахов, таких, например, как Острова Айленд (Острова Острова); гора Берг (гора Гора), собака Хунд (собака Собака);»

Вторым, не менее важным пунктом, является хотя бы приблизительное знание географии и картографического базиса: «Прежде чем садиться писать фэнтези, автор обязан сотворить мир. Однако же сотворение мира — дело нелегкое и чертовски трудоемкое. Да и требует немалого времени. Рекорд в этом смысле, составляющий шесть дней, до сих пор не побит, и, мне думается, попытки побить его вряд ли следует считать разумными. К счастью, вместо мира мы можем просто создать его эквивалент, а именно — карту. И не только можем, а обязаны. В книге фэнтези карта является неотъемлемым элементом, условием *sine qua non*. Она просто должна быть.»

Третий пункт, как и в любой художественной литературе, стоит отдать психологии. Задачей автора является не только передать информацию через основной сюжет, но и осуществить влияние на разум читателя, заинтриговать его, повлияв на эмоциональное состояние. Автор добивается такого эффекта через добавление в письменную речь субмодальностей, охватывающих все сенсорно – репрезентативные системы читателя:

«— Симфония, – заметил Регис, шевеля крылышками породистого носа, – как всегда, одороакустическая. От борющегося за выживание человечества несет изумительным ароматом вареной капусты, блюда, без которого, видимо, долго продержаться невозможно. Характерный ароматический привкус создают также эффекты удовлетворения физиологических потребностей, справляемых где попало, чаще же всего по периметру лагеря. Никогда не мог понять, почему борьба за выживание воплощается в нежелании копать выгребную яму.» - где субмодальные вставки отмечены желтым цветом.

Фэнтези и психика:

На наш взгляд популярность жанра фэнтези обусловлена тем, что современный человек часто сталкивается с большим числом разнообразных проблем. Все это вызывает у людей появление такой психологической особенности как **эскапизм**-индивидуалистическо-примиренческое стремление личности уйти от действительности в мир иллюзий, фантазий. Именно жанр фэнтези помогает человеку осуществить психологическую «разгрузку», помогая ему уйти от реальности,

погрузиться в вымышленный мир, тем самым позволяя читателю расслабиться, снять стресс и перевести свои мысли и эмоции в иное русло.

Дж.Р.Р. Толкиен посвятил целую главу в своём знаменитом эссе «О волшебных историях». Он утверждал: «Я считаю, что бегство от действительности – одна из основных функций волшебной сказки, и поскольку я одобрительно отношусь ко всем её функциям, то, естественно, не согласен с тем жалостливым и презрительным тоном, с которым слово «эскейпизм» часто произносят... От того, что часто (хотя и не слишком удачно) называют «действительностью», бегство, что очевидно, не только полезно, но иногда даже связано с героическим поступком»

Психологи считают, что чтение фэнтези является своего рода психотерапией. В психологии даже существует специальный метод лечения – сказкотерапия. Специалист-психолог предлагает пациенту прочитать определенные сказки, которые помогают раскрыть ему внутренние скрытые проблемы и ресурсы. Читая произведения фэнтези, человек сам бессознательно проводит психотерапевтический сеанс: ассоциирует себя с героем, побеждает зло, преодолевая все трудности, и тем самым раскрывает в себе победителя и повышает самооценку.

Список использованной литературы:

1. Ричард Бэндлер «Руководство по субмодальностям» - «Прайм-Еврознак» 2004г.
2. Анджей Сапковский « Как написать фэнтези».
3. [LiveLib — сайт о книгах, социальная сеть читателей книг](#)
4. Дж.Р.Р. Толкиен эссе «О волшебных историях». - 1974
5. [Интернет источник](#)

МАЛЫЙ БИЗНЕС: ХАРАКТЕРНЫЕ ЧЕРТЫ, ПРЕИМУЩЕСТВА, ЗАРУБЕЖНЫЙ ОПЫТ И ПРОБЛЕМЫ СТАНОВЛЕНИЯ В РЕСПУБЛИКЕ КАЗАХСТАН

Дергач Анна Михайловна

Студент 3 курса специальности «Финансы»

Целью исследования является характерные черты, преимущества, зарубежный опыт и становление малого бизнеса в Республике Казахстан.

Ключевые слова: кризис, малый бизнес, конкуренция, рыночная экономика, предпринимательство.

Современное общество переживает чрезвычайно сильный кризис, который проявляется в политике, экономике, идеологии и других сферах жизни общества. Переход к рыночным отношениям определяет необходимость организационно-экономических преобразований во всех областях хозяйственной деятельности. Одним из важнейших направлений экономических реформ, способствующих развитию конкурентной рыночной среды, наполнению потребительского рынка товара и услугами, созданию новых рабочих мест, формированию широкого круга собственников является развитие малых форм производства.

Опыт ведущих стран современного мира со всей очевидностью доказывает необходимость наличия в любой национальной экономике высокоразвитого и эффективного малого предпринимательского сектора. Малый бизнес ограниченно включается в хозяйственную структуру, конкретную среду и в общественное разделение труда.

Для начала рассмотрим, что такое малый бизнес и с чем его едят.

Малый бизнес — это совокупность малых и средних предприятий, ограниченная определенными правовыми нормами.

Малый бизнес (или малое предпринимательство) — это сектор экономики, включающий в себя индивидуальное предпринимательство и небольшие частные предприятия.

Малый бизнес — это небольшое предприятие или фирма, принадлежащее частному лицу/лицам. Характеризуется небольшими объемами производства и выручкой, ограниченным штатом персонала.

Преимущества малого бизнеса

Низкие стартовые затраты и полный контроль над фирмой. Имея даже небольшой стартовый капитал есть все шансы открыть небольшое, но успешное предприятие. Причем очень часто на открытие хватает либо личных сбережений, либо поддержки родственников и друзей. Кроме того, владелец малой фирмы может применять единовластные решения в управлении, не тратя зря время на лишнюю бюрократию. Соответственно решения принимаются быстро, а ведь время деньги!

Легкость в управлении. Благодаря своим размерам, малым бизнесом значительно легче управлять, и контролировать все процессы. Владелец всегда может держать руку на пульсе своего предприятия, зная, что и как там происходит.

Мобильность и гибкость. Малый бизнес достаточно легко подстраивается под требования рынка, необходимые корректировки производятся достаточно быстро. Кроме того, в случае форс-мажора сменить местоположение маленького магазина значительно легче, чем переносить целый промышленный комплекс. Малый бизнес более ориентирован на конечного потребителя, чем крупные фирмы.

Недостатки:

Ограниченный капитал. Недостаточное количество оборотных средств может сдерживать развития маленьких фирм. Это сказывается как на уровне производства, так и инновационности продукции.

Трудности в конкуренции с большими фирмами. Малый бизнес часто может оказаться в невыгодном положении, поскольку более крупные конкуренты обладают как “раскрученным” именем, что привлекает клиентов, так и большими рычагами влияния.

Высокие кризисные риски. Во время экономического спада или тем более кризиса, малым предприятиям значительно сложнее выжить чем большим. Крупные компании могут добиться от государства различных послаблений, например, снижение налогов, или отсрочка в выплате кредита. Малому бизнесу же это сделать значительно сложнее.

Малый бизнес - важнейший элемент рыночной экономики, без которого не может гармонично развиваться государство. Малый бизнес во многом определяет темпы экономического роста, структуру и качество валового национального продукта.

Роль малого предпринимательства в мировой экономике резко возросла в 80-90-е годы. По данным ООН, в целом на малых и средних предприятиях в мире занято почти 50% трудового населения и производится 33-60% национального продукта.

Роль малого предпринимательства определяется классическими задачами, которые решает малый бизнес в развитых странах. Это, в первую очередь, сглаживание колебаний экономической конъюнктуры посредством особого механизма сбалансирования спроса и предложения; развитие здоровой конкурентной среды экономики, создающее систему сильных мотивационных стимулов для более полного использования знаний, умений энергии и трудолюбия населения, что в свою очередь позволяет более активно разрабатывать и использовать имеющиеся материальные, кадровые, организационные и технологические ресурсы; формирование диверсифицированной и качественной системы бытовых, организационных и производственных услуг; создание значительного количества новых рабочих мест, формирование важнейшей прослойки общества - среднего класса; развитие инновационного потенциала экономики, внедрение новых форм организации, производства, сбыта и финансирования.

Развитие малого бизнеса создает предпосылки для ускоренного экономического роста, способствует диверсификации и насыщению местных рынков, позволяя вместе с тем компенсировать издержки рыночной экономики (безработица, конъюнктурные колебания, кризисные явления). Малый бизнес содержит большой потенциал для оптимизации путей развития экономики и общества в целом. Характерной особенностью малого предприятия является высокая интенсивность использования всех видов ресурсов и постоянное стремление к оптимизации их количества, обеспечению их наиболее рациональных для данных условий пропорций. Практически, это означает, что на малом предприятии не может быть лишнего оборудования, избыточных запасов сырья и материалов, лишних работников. Данное обстоятельство является одним из важнейших факторов достижения рациональных показателей экономики в целом.

Одной из популярных в 80-х годах в США была книга Нейзбитта “Mega trends”. В ней Нейзбитт сказал: «Переходные этапы в экономике являются временем, когда расцветает предпринимательство. Сейчас мы переживаем такой период». В 50-х годах создавалось около 93 000 компаний в год, а сегодня, каждый год создается более 700 000. Большинство из них относятся к малому бизнесу. Предприятие малого бизнеса, по определению Управления малого бизнеса, - это независимо управляемая, не

доминирующая в области своей деятельности фирма, отвечающая определенным стандартам размеров в плане количества работников и годового объема поступлений.

Как показывает мировая практика, основным критерием, на основе которого предприятия различных организационно-правовых форм относятся к субъектам малого предпринимательства, является в первую очередь средняя численность работников, занятых за отчетный период на предприятии. В ряде научных работ под малым бизнесом понимается деятельность, осуществляемая небольшой группой лиц, или предприятие, управляемое одним собственником. Как правило, наиболее общими критериями, на основе которых предприятия относятся к малому бизнесу, является:

- численность персонала;
- размер уставного капитала;
- величина активов;
- объем оборота (прибыли, дохода).

Для характеристики малого бизнеса, или говоря иначе предпринимательства, важны условия конкретной страны, выраженные в производственной структуре хозяйства, в уровне экономического развития, социальной структуре общества, сложившегося в соответствии с производственной и в целом экономической основой страны, характером государства, базирующегося на названных принципах, наконец, важна и культурная составляющая определенного общества, характеризующая в то же время его моральные и нравственные устои. «Малый бизнес существует благодаря разномасштабной экономике».

Например, в США малым обычно считаются предприятия с численностью занятых работников менее 500 человек. Однако это не значит, что в США нет предприятий, состоящих из одного - двух человек. Таких предприятий в США миллионы, поскольку антрепренерство, так в Америке называется возможность каждого человека включиться в бизнес в этой стране, не просто поощряет такое включение, а составляет важную часть американского образа жизни. А вот во Франции, Германии и Италии предприятия с численностью 500 человек считаются средними, а малыми являются предприятия до 200 и менее занятых в них работников. Во многих странах Европы малыми считаются предприятия до 10 человек. Например, в Греции средним считается предприятие с численностью 10-50 занятых работников.

Таким образом, хотя количественная (по численности занятых работников) составляющая является весьма важной, качественные характеристики все-таки являются определяющими. Суть же их можно свести к следующим нескольким принципам. Во-первых, это гибкость и быстрота принятия решения, поскольку именно деятельность малого предприятия легче проанализировать применительно к меняющимся условиям рынка, определяя хозяйственную политику. Во-вторых, малые размеры предприятия позволяют легко контролировать производственный процесс, перенастраивая его в связи с актуальными запросами потребителя, рынка, хозяйственного механизма. Последнее, как правило, не отмечается исследованиями малого бизнеса, но зато очень хорошо знакома его практика – быстрая реакция на изменение в налогах, в льготах, финансово-кредитной политике и т. п. именно в малом бизнесе создает условия для быстрого маневра, актуализации производственного процесса, эффективного прорыва на рынке, стабильности в конкурентной борьбе. В-третьих, простые коммуникационные связи внутри предприятия, прямая передача информации, ее быстрое усвоение и быстрая реакция на поступающие команды и распоряжения в самом предприятии, а также взаимосвязи его с партнерами, дает хороший хозяйственный (предпринимательский) эффект. В-четвертых, личные связи, часто вредящие в крупном деле, особенно на уровне взаимодействия крупных предприятий между собой, а особенно на государственном уровне, составляют основу

малого бизнеса, часто неформальные отношения не только между работниками предприятия, но даже и его клиентами, способны существенно продвинуть дело, учесть все многообразие фактов, которые при других условиях даже трудно собрать и сконцентрировать. В малом предприятии их можно не только использовать, но и достаточно быстро получить эффективную отдачу.

Однако все это применимо к малому бизнесу в странах с рыночной экономикой. А что же в Казахстане, где становление рыночного хозяйства идет медленно, где оно затруднено целым рядом экономических (монополизация производства, например, или разрыв хозяйственных связей в связи с разделом союзного государства), идеологических (известно до сих пор отношение к частному хозяйству, к предпринимательству многих слоев населения), правовых (почти полное отсутствие законодательства, адекватного рыночным механизмам хозяйствования), социальных (расслоение общества на тех, кто способен к предпринимательской деятельности и на тех, кому предстоит еще долго этому учиться) и других факторов?

Дело в том, что всегда в Казахстане, в том числе и советское время, были предприятия по своим количественным критериям соответствующие малым. Предприятия, где количество занятых работников ограничено и не превышает определенного числа, были во многих отраслях советской экономики. Еще большее количество предприятий имело небольшой объем производства. Такие предприятия были и среди крупных (по численности занятых) и среди мелких. Многие предприятия работали только на ограниченный рынок, поскольку качество их продукции не позволяло им его расширить. Предприятия делились на государственные и негосударственные, которые часто по своим размерам соответствовали критериям малого предприятия.

Для Казахстана становление и развитие малого предпринимательства – жизненно важная задача.

Малый бизнес может стать той важной основой, с помощью которой будет осуществлен поворот к позитивным хозяйственным процессам. С помощью именно малого бизнеса может быть создана предпринимательская хозяйственная среда, т. е. реальное становление рынка: начато постепенное восстановление заброшенных производств; освоение ресурсов; расширение сфер, развитие которых возможно на базе малых хозяйственных форм; создание новых рабочих мест; организация новых услуг и т. д. и т. п.

Вот, например, в Германии проводится программа стимулирования основания собственного дела, в соответствии с которой специальный банк предоставляет займы в размере до ста тыс. евро сроком до 20 лет. В течение 10 лет они свободны от погашения, а впервые два года по ним не взимаются проценты. В течение этих двух лет федеральное правительство возмещает банку соответствующие суммы. Ряд мероприятий по стимулированию мелких предприятий финансируются из специального федерального фонда, цель которого – способствовать осуществлению наиболее важных в экономическом отношении капитальных вложений, рациональному размещению предприятий, росту инвестиций, созданию рабочих мест и т.д.

В западноевропейских странах управленческая поддержка предпринимательства также осуществляется как на национальном, так и местном уровнях. В Великобритании, например, подготовку кадров для мелких предприятий на национальном уровне организует Комиссия по рабочей силе (общественная организация), оказывающая поддержку руководителей мелких фирм. Ряд программ реализуется на местном уровне учебными заведениями, торгово-промышленными палатами и ассоциациями мелкого бизнеса. Консультационная помощь, оказывается, через местные органы власти.

Большую работу в этой области, как правило, проводят торгово-промышленные палаты. В Германии обучение, консультирование и другие виды управленческой поддержки осуществляются в основном через эти организации. Их 69. Они расположены во всех регионах и финансируются за счет взносов членов и доходов от платных учебных курсов. Во всех странах, четко сориентированных на рыночную экономику, малые и средние предприятия составляют явное большинство. У значительной части из них годовой товарооборот составляет до трех миллионов долларов. Если сравнить со 133-миллиардным долларовым товарооборотом Дженерал-моторс в 1992 году, самой большой фирмы мира, то эта цифра более чем скромная. Но даже специалисты удивляются до сих пор малым фирмам: именно они, а не большие, создают новые рабочие места, улучшают старую и создают новую продукцию и утверждаются на рынке.

Эта так называемая сила инновации характерна для средних фирм всего мира. Фирмы в Швейцарии и США отличаются этой двигающей силой. Там ловкие малые предприятия многим сотрудникам предлагают работу. В то же время, на мелких предприятиях отмечается более высокая эффективность труда, малые фирмы с меньшими затратами удовлетворяют потребности в дефицитных видах товаров и услуг на основе разработки местных источников (сырья) и обеспечивает при этом большую занятость.

Проблемы развития малого бизнеса в РК

К основным проблемам, сдерживающим развитие малого предпринимательства в Казахстане можно отнести:

недостаточная развитость инфраструктуры поддержки малого предпринимательства;

слабая дисциплина по исполнению действующего законодательства на местном уровне;

чрезвычайная усложненность систем налогообложения и налоговых проверок;

ограниченность доступа к кредитам на приобретение основных и пополнение оборотных средств; сложность процедуры приобретения незадействованных производственных помещений, находящихся в коммунальной собственности, субъектами малого предпринимательства, занятыми в реальном секторе экономики и крайне высокая арендная плата;

отсутствие целостной системы подготовки кадров и информационной поддержки малого предпринимательства;

организационные проблемы взаимодействия малого предпринимательства с государственными структурами;

административные барьеры на пути развития малого предпринимательства

Одним из направлений формирования благоприятной среды для развития предпринимательства является преодоление препятствий в организации и осуществлении предпринимательской деятельности, вызванных актами, действиями и бездействиями органов государственной власти, квалифицируемыми как административные барьеры. Во многом данные препятствия связаны с действиями исполнительной власти на местах.

Важнейшим фактором ускорения развития малого предпринимательства и упорядочения взаимоотношений с бюджетом должно стать максимальное упрощение системы налогообложения. Здесь самой острой проблемой являются неупорядоченность налоговых проверок. Каждый субъект малого предпринимательства уплачивает в среднем 6-8 видов официальных налогов и сборов, причем по каждому из них существует своя методика расчета, налогооблагаемая база, порядок и сроки уплаты, реквизиты и формы отчетности.

Слабо еще используются преимущества малого предпринимательства при проведении реструктуризации отраслей и реформировании предприятий. Одной из действенных мер поддержки государства в данной сфере является размещение государственного заказа среди субъектов малого предпринимательства, работающих в сфере производства и оказания услуг. Дальнейшее развитие подобной практики поддержки малого

предпринимательства возможно путем расширения взаимодействия крупных компаний с субъектами малого предпринимательства в плане размещения у последних заказов по производству определенных видов продукции (работ, услуг).

Итак, подводя итог, обратить особое внимание на следующие моменты представленной курсовой работы.

Сегодня, когда с крупными предприятиями слишком много проблем, задача стоит в их реструктуризации, чтобы создавать малые. Необходимы новые типы самих предприятий, равно как и стимулирование их деятельности за счет упрощения процедур, обучения кадров, анализа экономической статистики, создание бизнес центров, кредитных линий и т.д.

Как свидетельствует зарубежный и отечественный опыт, под малым предприятием в основном понимается предприятие с числом занятых не более 100-200 человек, в уставном капитале которых доля участия государства и (или) других юридических лиц, не являющихся субъектами малого предпринимательства, не более 50%.

В соответствии с гражданским кодексом Республики Казахстан субъектами малого предпринимательства являются юридические лица как коммерческие организации и индивидуальные предприниматели, имеющие право создавать малые предприятия в различных организационно-правовых формах.

Следует отметить, что открытое акционерное общество традиционно считается формой организации крупного бизнеса, а для среднего и мелкого предпринимательства наиболее приемлемы такие структуры, как общество с ограниченной ответственностью и закрытое акционерное общество. Что же касается полного и командитного товариществ, то на практике они встречаются довольно редко.

Необходимо подчеркнуть основные характеристики, позволяющие малому бизнесу динамично развиваться. К ним относятся:

- быстрое реагирование на конъюнктуру;
- решение социальных вопросов, например, возможность быстро создавать новые рабочие места; противодействие монополизму в экономике; активизация структурной перестройки экономики.

Таким образом, трудно переоценить значимость развития малого бизнеса для нашей страны, где оно способно коренным образом и без существенных капитальных вложений расширить производство многих потребительских товаров и услуг (в первую очередь – для малообеспеченного большинства населения) с использованием местных источников сырья, решить проблему занятости, ускорить научно-технический прогресс и составить позитивную альтернативу криминальному бизнесу.

Объективности ради необходимо отметить, что экономический риск в сфере малого предпринимательства, как правило, выше, и «жизненный цикл» малых предприятий обычно короче, чем крупных компаний. Даже в благополучных промышленно развитых странах небольшие предприятия испытывают целый ряд характерных трудностей. Вот почему повсюду: в Европе, Японии, США, странах Юго-Восточной Азии – мелкое и среднее предпринимательство находит все более широкую поддержку государства.

В Казахстане поддержка частной инициативы пока еще не стала одним из основных принципов государственной политики и ориентиром для властей на местах. В системе целевых установок государственного регулирования экономики задача поддержки малого бизнеса вступает в противоречие с задачей достижения оптимальных макроэкономических показателей, фискальными механизмами наполнения бюджета, затратными методами решения социальных проблем. Однако следует отметить попытку государства изменить существующую ситуацию к лучшему путем введения новой программы по государственной поддержке малого бизнеса.

Итак, развитие предпринимательской деятельности в Казахстане – сложный и противоречивый процесс, имеющий ряд специфических особенностей. Пока он идет путем проб и ошибок. Иногда пытается перенять зарубежный опыт. Такие попытки бывают успешными только в случае учета специфики нашей страны. Самый эффективный способ решения любой проблемы – ее четкое определение на основе системы ценностей и недвусмысленной концепции. Это задача теоретического исследования казахстанской экономики.

Кардинальное изменение ситуации к лучшему возможно при последовательном снижении уровня налогообложения, усиление контрольных функций государства с параллельным обеспечением правоохранительным органам достаточных гарантий безопасности ведения малого бизнеса. Увеличение числа добросовестных налогоплательщиков выведет из тени значительные финансовые потоки, что в конечном итоге увеличит налоговые поступления от субъектов малого предпринимательства.

Современное законодательство необходимо направить в сторону налогоплательщика, сделать законы более доступными, упростить тем самым не только работу предпринимателей, но и налоговых органов, которые и сами очень часто не знают, как трактовать тот или иной нормативный акт.

Список использованной литературы:

1. Шумпетер И. Теория экономического развития. -М., 1982 с. 184-194,211-225.
2. Хизрич Р., Питере М. Предпринимательство, или как завести собственное дело и добиться успеха. вып. 1. М., гл. 1, с. 11-50.
3. Закон РК О частном предпринимательстве от 12 января 2007 года № 24-Ш (с изменениями и дополнениями по состоянию на 20.02.2009 г.)
4. Горбань О.П. (кафедра экономики и управления, МГТУ) «Роль малого бизнеса в рыночной экономике». (статья)
5. Путеводитель для предпринимателя: справочник. – Астана: Агентство РК по регулированию естественных монополий, защите конкуренции и поддержке малого бизнеса, Республиканский информационно-выставочный центр по малому предпринимательству, 2002.
6. <http://www.bizsmall.ru/>
7. Указ Президента РК от 28 марта 2002 г. об утверждении Программы Правительства по поддержке и развитию предпринимательства на 2002-2004 годы.
8. Видяпин В. И. Экономическая теория (политэкономика): учебник для ВУЗов. – М., 2000. с.190
9. <http://www.pavlodar.com/zakon/index.html?dok=00002> (Гражданский кодекс Республики Казахстан (Общая часть).
10. Сборник «Предприниматель и право», Издательский дом «БИКО», Алматы, 2000.

11. А.К. Кантарбаева «Предпринимательство. Институционально - эволюционный подход». «Раритет», Алматы.

ЖЕКЕ КӘСІПКЕРЛІКТІ ДАМУ БАРЫСЫНДАҒЫ БУХГАЛТЕРЛІК ЕСЕПТІҢ ЖҮРГІЗІЛУІ (МЫСАЛЫ ЖЕКЕ КӘСІПКЕР «ТҰЛПАР»)

Әйімбетов Бақдәулет Сембекұлы
«Бизнес-администрирование»

Қазақ-Орыс Халықаралық университеті, 030006, Ақтөбе, Әйтеке би көш. 52;

Мақалада жеке кәсіпкердің даму жолдарын қарастыра отырып, бухгалтерлік есепті жүргізудің тиімділігі қарастырылған.

Түйінді сөздер: жеке кәсіпкер, бухгалтерлік есеп, аудит, салық, баланс, ақпараттық технология, қаржылық талдау, бухгалтерлік шоттар, анықтама, стат агенттігі.

Кәсіпкерліктің даму тарихы табысты кәсіпкердің әрқашан да өз қызметін жоспарлайтынын көрсетеді. Жоспарлау бизнестің бір айдан, үш айдан, жарты жылдан, жылдан кейінгі және болашақта, мысалы 5 жылдан кейінгі даму ауқымын ұсынуға мүмкіндік береді. Бизнестің нарықтық мүмкіндіктеріне талдау жасау мен даму стратегиясын әзірлеу белгілі бір мөлшерде табыс алуды қамтамасыз етеді. Бастапқы кезеңде бейтаныс консультанттардың кеңесіне мұқтаж болмай, кәсіпкерлерге бизнесті бастауға, жүргізуге және дамытуға мүмкіндік беретін көлемді, қол жетімді ақпараттарды мамандардан немесе арнайы орталықтардан кеңес алуға болады.

Кәсіпкерлерге кәсіпкерлікті жүргізу мүмкіндіктері туралы мәліметтер айтылады. Кәсіпкерлік қызметі және бизнесті жүргізу психологиясының ерекшеліктері, қалай өз тұтынушысын тауып, оны ұстап қалу туралы айтылады. Кәсіпкерлік қызметті тіркеу және оны лицензиялау процестері, еңбек қатынастары, кәсіпкердің бақылаушы ұйымдармен қарым-қатынас жасауы, сыртқы экономикалық қызметтің ерекшелігінің заң аспектілері толық қарастырылады. Франчайзинг шарты бойынша бизнесті дамыту мүмкіндіктеріне көңіл бөлінеді. Кәсіпкерлік қызметті жүргізу кезіндегі ақпараттық технологиялардың рөлі маңызды.

Ісін жаңа бастаған кәсіпкерлер үшін бухгалтерлік есеп көп әурешілік тудырады. Егер жеке кәсіпкер оңайлатылған декларация немесе патент бойынша жұмыс істейтін болса, жеке кәсіпкерге бухгалтерлік есепті жүргізу қажет пе? Бастапқы құжаттарды жинау, барлық операцияларды бухгалтерлік есеп тізіліміне, бухгалтерлік кітаптарда тіркеу керек пе? Егер жеке кәсіпкер оңайлатылған декларация немесе патент бойынша жұмыс істейтін болса, бұл бухгалтерия не үшін қажет? Жеке кәсіпкерге бухгалтерлік есепті жүргізу қажет пе деген сұрақты талқылап көрейік. Оңайлатылған декларация немесе патент бойынша жұмыс істейтін жеке кәсіпкер жалпы кірістен жеке табыс салығын төлейді – яғни, қанша сомаға сатсаңыз немесе қызмет көрсетсеңіз, сол сомадан салық төлейсіз. Бұл жерде кәсіпкер қандай шығын тартқаны есепке алынбайды. Сондықтан көптеген кәсіпкерлер өздеріне қорытынды шығарады – яғни, табысты анықтау кезінде шығын есепке алынбаса, онда бастапқы құжаттарды жинаудың да қажеті шамалы, бухгалтерлік есепті жасау қажет емес деп ойлайды. Шындығында, бәрі басқаша. «Бухгалтерлік есеп және қаржылық есептілік туралы» Қазақстан Республикасы заңына сәйкес, оның күші жеке кәсіпкерлерге, заңды тұлғаларға қолданылады. Бұл жеке кәсіпкер бухгалтерлік есепті жүргізу керек деген сөз.

Бизнес жоспарды құрып, оны әрі қарай жетілдіру, дамыту. Ақпараттық технологияларды қолдану. Бизнес жоспарымның бухгалтерлік есебін құру және оны тиімді, сапалы, әр түрлі тәсілдермен жүргізу.

«...Мемлекет сіздердің бизнестеріңізді дамытып, аяққа нық тұруларыңызға барлық жағдайды жасайды. Бүгінгідей сын сағаттарда сіздерге үлкен жауапкершілік артылады. Жекешелендірудің жаңа легіне белсенді қатысыңыздар, қаржыны заңдастырып, ашық жұмыс істеңіздер. Қуатты ел болу – бәсекеге қабілетті болу деген сөз. «Қазақстанда жасалған» әрбір бұйымда төрт қасиет – сапалы, ыңғайлы, әдемі және арзан болуы керек. Сонда ғана ісіміз өнімді, затымыз өтімді болады. Өзімізді өзіміз қамшылауымыз керек, бізді сырттан келіп ешкім жарылқамайды. Мен кәсіпкерлер табына, барлық ауқатты қазақстандықтарға, барлық бизнесмендер мен іскер адамдарға сөз арнағым келеді. Мемлекет жекешелендіру мен экономикалық ырықтандыру бойынша біздің тарихымызда бұрын-соңды болмаған қадамдарға барып отыр. Еліміз қазірдің өзінде көпшіліктеріңізге ақша табуға және іскерлік журналдардың бірінші беттерінен көрінуге мүмкіндік берді. Мен сіздерді капиталдарды заңдастыруға, жекешелендіру тендерлеріне белсенді қатысуға шақырамын. Осылайша сіздер өздеріңізге және Қазақстанға, барша халқымызға жәрдемдесетін боласыздар...»-деп Қазақстан Республикасының президенті Н.Ә. Назарбаевтің «ҚАЗАҚСТАН ЖАҢА ЖАХАНДЫҚ НАҚТЫ АХУАЛДА: ӨСІМ, РЕФОРМАЛАР, ДАМУ» және «...Біз цифрлық технологияны қолдану арқылы құрылатын жаңа индустрияларды өркендетуге тиіспіз...»-деп Қазақстан Республикасының Президенті Н.А. Назарбаевтің «ҚАЗАҚСТАННЫҢ ҮШІНШІ ЖАҢҒЫРУЫ: ЖАҢА ЖАХАНДЫҚ БӘСЕКЕГЕ ҚАБІЛЕТТІЛІК» -атты халқына жолдауларына мән бере отырып, өзімнің зерттеп отырған жобамның өзектілігіде, басты мақсатыда ақпараттық технологияны және өзімнің бизнес жоспарыма осы айтылған жолдауды ескеріп, нәтиже шығару керек деген ойға тоқтадым. Болашақта бизнес жоспарымды іске асыра отырып жолдауда айтылғандай «...Қазақстанда жасалған» әрбір бұйымда төрт қасиет – сапалы, ыңғайлы, әдемі және арзан болуы керек...» деген оймен келісіп, оны іске асыру. Және де бизнес жоспарға бухгалтерлік есепті жүргізуді тиімді және қол жетімді, етіп құру.

Пайдаланылған әдебиеттер тізімі:

1. В.П. Астахов -Теория бухгалтерского учета/учебное пособие – М.Вузовский учебник: ИНФРА-М,2011-397 с.ISBN-9965-558-95-7
2. В.Л. Назарова.,М.С. Жапарханова-Бухгалтерлік есеп/оқулық-жалпы ред.басқарған С.С.-Алматы: Аматы кітап баспасы, 2012.-624 бет
3. В.Л. Назарова- Шаруашылық жүргізуші субъектілердегі бухгалтерлік есеп: оқулық/жалпы ред.басқарған Н.Қ Мамыров.-Алматы:экономика, 2005.-310 бет
4. В.Л. Назарова-Бухгалтерский учет хозяйствующих субъектов: учебник/ под.ред.Н.К.Мамырова изд.3-е, перераб.и доп.Алматы:издательство «Экономика», 2005.-315с
5. Әдішүкіров Р.С., Мырзалиев Б.С-Бухгалтерлік есеп/ оқу құралы/. 1-ші кітап. – Алматы:Нұр- пресс,2008.-328бет

ИНВЕСТИЦИЯЛЫҚ ЖОБАНЫҢ БИЗНЕС-ЖОСПАРЫН ҚҰРУ ЕРЕКШЕЛІКТЕРІ

Калешова Д.

Әйімбетов Б.

Жидеғали Т.

Еуропа университетінің 3 курс студенттері

Нурмаганбетова М.С.

*Ғылыми жетекші, «Экономика, менеджмент және сервис» кафедрасының доценті
Қазақ-Орыс халықаралық университеті, 030006, Ақтөбе, Әйтеке би к-сі, 52;*

Осы мақалада инвестициялық жобаның бизнес-жоспарын құру сұрақтары қарастырылған. Бизнес-жоспар - кәсіпорынның алдына қойған экономикалық мақсаты мен оны жүзеге асыру жолдары, міндеттері мен әдіс-тәсілдері баяндалған құжат. Бизнес – жоспар жақсы бастамаға ғана емес, келешектегі істің тұрақты жағдайына да кепілдік береді.

Түйінді сөздер: инвестиция, бизнес, бизнес-жоспар, кәсіпкер, несие, өндіріс, маркетинг

Бизнес-жоспар бұл кәсіпкерлік іскерлікпен байланысты басқарушылық шешімдерді кешенді, жүйелі түрде түсіндіретін, алдына қоятын мақсаттарды және одан шығатын міндеттерді анық көрсететін, сыртқы және ішкі жағдайларды объективті тұрғыда бағалайтын, мақсаттарға жету үшін қажетті ресурстарды анықтайтын, осының бәрін сандармен сипаттап берілген шешімнің бизнеске тартылған барлық қатысушыларға дәлелдей алатын құжат.

Бизнес жоспар – ойыңыздың барлық салаларын егжей-тегжейлі және оның іске асырылуын ақиқатқа айналдыратын жолдарын анықтайтын бағдарлама. Кәсіпорын жарғысынан және басқа құжаттардан айырмашылығы, бизнес-жоспар түпкілікті құжат болып табылмайды, сіз кәсіпкерлігіңізді дамытуыңызға және қоршаған жағдайдың өзгеруіне сәйкес оған табысқа бағдарлайтын өзгертулер енгізе аласыз. Ең бастысы, бизнес-жоспар кәсіпорыныңыңыздың өмірге бейімді және пайдалы болуын және сіз мұны істей алатын адам екеніңізді бейнелеуі тиіс[1].

Нақты фактілерге негізделген бизнес-жоспардың мақсаты - өзін-өзі алдауға жол бермеу. Жобаның тұжырымдалуы, бұл кезеңде кәсіпорын жетекшілерінің жоғары құрамы кәсіпорынның ағымдағы жағдайына талдау жасап, кәсіпорынның ары қарай дамуының пайдалы бағыттарын анықтайды. Талдау нәтижесі бизнес идеясы түрінде рәсімделіп кәсіпорының неғұрлым маңызды міндеттерін шешуге бағытталады. Бұл кезеңде идеяны жүзеге асыруға қатысты едәуір дәлелді аргументациялар болуы қажет. Кәсіпорының одан әрі дамуы жөнінде бірнеше идея пайда болуы мүмкін. Егер олардың барлығы бірдей дәрежеде пайдалы және іске асырымды болса онда даярлаудың соңғы кезеңінде олардың ішінен неғұрлым тиімдірегін қабылдау үшін бір мезгілде бірнеше инвестициялық жобалар әзірленеді.

Жобаны дайындау, жобаның бизнес идеясы бірінші тексерімнен өткеннен кейін оң немесе теріс деген тиянақты шешім қабылдауға болғанға дейін оны ары қарай дамыту керек.

Бизнес - жоспар жазу өз бизнесіңізді ұйымдастыру бойынша басқа да белсенді әрекеттер жасамай тұрып, бірінші істеу керек нәрсе. Көбі осы қадамды елемейді. Әрине, бизнес-жоспарсыз да бастауға болады. Бірақ Сіз компанияңызды дамыту қажет болған жаздайда қызмет-әрекеттеріңізді реттегіңіз келе ме?

Несие алатын болсаңыз, сізден міндетті түрде бизнес-жоспар сұрайды. Жақсы серіктес тапсаңыз, ол да сіздің ойыңызды қағаз бетінде көруден бас тартпайды. Бизнес жасау үшін нарықтық орта жан-жақты зерттеледі. Нарықтық ортаның ағымдағы жағдайы, болуы мүмкін өзгерістер мен кедергілер, жобаны іске асырудан түсетін табыс мөлшері, т.б. нақты көрсетіледі.

Жақсы бизнес- жоспар жақсы бастамаға ғана емес, келешектегі істің тұрақты жағдайына да кепілдік береді.

Бизнес-жоспарды жасау кезінде келесі құрылымды ұстану керек:

- Жобаның титулдық парағы
- Кіріспе бөлім (жоба түйіндемесі)
- Нарық пен сала жағдайына талдау
- Жобаның мәні
- Маркетинг жоспары
- Өндіріс жоспары
- Инвестициялық климат пен тәуекелдер
- Ұйымдық жоспар (басқару және кадрлар)
- Қаржылық жоспар
- Қосымшалар [2]

Жобаның суреттеудің қисынына байланысты құжаттың құрылымы, бөлімдердің орны ауысуы мүмкін. Бірақ, ұсынылған жобаны сипаттайтын барлық сұрақтар кешені қарастырылуы қажет. Бөлімдердің мазмұны:

1. Жобаның титулдық парағы

Титулдық парақ инновациялық жоба мен осы жобаны іске асыратын заңды тұлға жайлы жалпы ақпаратты қамтуы керек:

- кәсіпорынның атауы мен заңды мекенжайы;
- кәсіпорынның басшысының аты-жөні, телефон нөмірі;
- құрылтайшыларының заңды мекенжайлары;
- жобаның атауы мен мәні (3 - 5 тармақ);
- жобаның толық құны, қаржының болжалды көздері мен олардың құрылымы (заңды тұлғаның өз қаражаты, акция шығару, несие, бюджеттен қаражат алу және сондайлар);
- коммерциялық құпияны сақтау туралы өтініш.

2. Кіріспе бөлім (жоба түйіндемесі)

Жоба түйіндемесінде оның барлық басты аспектілерін қамтитын түйіндер мен кеңестерді қысқаша баяндау керек, түйіндеменің құрылымы бизнес-жоспардың құрылымына сәйкес келуі керек.

Жоба түйіндемесі – оның жарнамасы, сондықтан да ол жерде жоба тиімділігінің бар дәлелдері болуы керек. Осы бөлімнің мақсаты – жобаның мәнін, мақсаттарын, қанша қаражат салынуы керектігін, болжалды нәтижесін көрсету. Ұсынылған жобаның неге сәтті болатыны туралы негіздеме жеке беріледі.

Егер жобаны жүзеге асыру әлеуметтік мәселелерді (мүгедек жандардың еңбегін пайдалану, жақсы жолдарды салу және т.б.) шешуге мүмкіндік берсе, оларды көрсету қажет.

Түйіндемеде бизнес-жоспардың жеке бөлімдерімен белгіленбейтін, бірақ инвестор үшін аса маңызды келесі аспектілерді айқындап көрсету қажет:

- жобаны іске асыру үшін сыртқы инвестордан не керек – жарғылық капиталға қатысу, несие (қалаулы шарттарды көрсетіңіз), құрал-жабдықтарды жеткізу және т.б.;
- жобаны іске асырудағы жобаны ұсынушы кәсіпорын мен сыртқы серіктестің қатысу дәрежесін анықтау, яғни жобаның жалпы құны мен қажетті қарыз қаражатының арасалмағын анықтау;

- несие қорларын қайтарудың тәсілдерін көрсету. Бұл жерде тек жоба дұрыс іске асырылған жағдайда несиені қайтару тәсімі мен үрдісі, несие бойынша пайыздық мөлшерлемелерді төлеу (сұрақтар «Қаржылық жоспар» бөлімінде мазмұндалған) ғана емес, жобаның кейбір кезеңдері орындалмаған жағдайда салымдарды қайтарып алу кепілдігін меңзеп тұрмыз [3].

3. Нарық пен сала жағдайына талдау

Бұл бөлімнің мақсаты – жоба ұсынатын тауарға (қызметке) қажеттілікті ашып, негіздеп көрсету. Нарықты, саланың ерекшелігін бағалаудың таңдалған түрі жан-жақты сипатталып, негізделуі тиіс.

Ұсынылатын тауардың Қазақстан бойынша соңғы бірнеше жылдарда сатылым серпінін, нарықта пайда болуын, ұқсас және бәсекелес өнімдерге сұранысты жеке қарастыру қажет.

Егер заңды тұлға-жобаның бастамашысы нарықтың осы саласында жұмыс істейтін болса, оның тәжірибесі бар екенін айрықша атап, оның осы саладағы жиынтық өнім өндірістегі үлесін көрсету керек.

Әлеуетті ішкі және сыртқы бәсекелестердің атаулары мен мекенжайларын атай отырып, ұсынылып отырған жобамен салыстырғанда олардың күшті және әлсіз жақтарына талдау жасау қажет. Бөлімнің басты нәтижелері:

- қарастырып отырған тауарға (қызметке) қазіргі нақты сұраныстың ауқымы мен құрылымы;

- сұраныстың серпіні мен нарықтың дамуы бойынша негізделген болжамдар;
- ұсынылған жлба аясында шығарылатын өнімнің сатылымы өсу серпінін болжау, компанияның нарықтағы мүмкіндіктері;
- нарықтың болжалды реакциясы, компанияның өз тауарын нарықта жылжыту кезінде кездесетін басты кедергілер, оларды жеңу жолдары.

4. Жобаның мәні

Бұл бөлім алдыңғы «Нарық пен сала жағдайына талдау» бөлімінің жалғасы болып табылады. Бұл жерде жоба өндірісі бағытталған тауардың (қызметтің) жан-жақты сипаттамасын беру керек. Келесі сұрақтар нақты қарастырылуы керек:

- пайдаланылатын патенттер туралы ақпаратты көрсетіп, тауар мен тауар белгілерін сипаттау;
- осы тауарды (қызметті) шығарудағы тәжірибесінің барлығын көрсету;
- сіздің тауарыңыздың бәсекелестеріңіздің (шетелдік бәсекелестерді қоса алғанда) тауарларынан айырмашылығы неде;
- сіздің тауарыңыздың бірегей жаңа ерекшеліктері бар ма, жоқ болған жағдайда тұтынушыларды немен қызықтыра алады;
- тауар қандай шарттармен экспортталады (бағасы, маркетинг, сату желісін құру және т.б.), лицензияның керектігі.

Осы жерде жобаның сәттілігін негіздейтін жан-жақты дәлелдерді келтіру керек. Заңды тұлға-жобаның бастамашысы туралы, егер жоба оның өндірістік құрылымын дамытуға бағытталып, онымен қарым-қатынаста болса, оның техникалық, технологиялық, өндірістік әлеуеті жайлы толық ақпаратты беру..

5. Маркетинг жоспары

Бұл бөлім алдыңғы екі бөлімнің жалғасы болып табылады. Бөлімнің мақсаты – бәсекелестік күрестің қлайлы әдісін таңдауды, өнімді нарыққа жылжытудың тәсілін қамтамасыз ету. Бұл жерде келесі сұрақтарды жіті қарастыру керек:

- шығарылған өнімнің түпкілікті тұтынушылары, сұраныс сипаты (бір қалыпты немесе маусымдық); жоба бағытталған нарық сегментінің ерекшеліктері, неге ол бәсекелестерге қарағанда сәттірек болады (олардың маркетинг стратегиясына талдауды

есепке алғанда); өнімнің қандай ерекшеліктері немесе қандай қосымша қызметтер оны бәсекелестерге қарағанда ұнамды етеді;

- бәсекелестердің қандай әрекеттерінен сақтану керек, оларға қарсы әрекеттің стратегиясының басты элементтері;

- технологиялық өзгерістердің өнімге әсер етуі (табиғатты қорғау заңнамасы, алмастырушы өнімдер); ұсынылған өнімге бәсекелес болатын жаңа өнімдерді жасау туралы деректер;

- өнім бағасын негіздеу (сапа талаптарын, өзіндік құн талдауын есепке ала отырып);

- өнімді өткізуді ұйымдастыру : өнімді тарату каналдары, өткізу жүйесін тартымды фирмаларды атай отырып суреттеу;

- тауарды өткізуге туралы келісім-шарттар мен ниет шарттарының бар екені;

- өнімді өндіретін алдында, өндіріс басталғанда және өткізу кезеңдерінде жарнамалау бағдарламасы;

- жарнамаға, өнімді тарату және өткізуге қажет шығындарды бағалау [4].

6. Өндіріс жоспары

Бұл бөлімнің басты мақсаты – барлық өндірістік процестің жақсылап ойластырылғаны, заңды тұлғаны дамытудың негізделген жоспары барлығы, қойылған мақсаттарға жету стратегиясының барлығы туралы сендірерлік дәлелдер келтіру. Бірақ инвестордың көңілін бөліп, оның қызығушылығын азайтатын тым жан-жақты ақпарат бермеңіз, ал технологиялар, жабдықтар және басқалар туралы көлемді деректерді сілтемелермен қосымшаға орналастыру қажет.

Бөлімді жобаның алғытарихын сипаттаудан бастау қажет :

- заңды тұлға, оның серіктестері туралы толық ақпарат, қысқаша сипаттама (ұйымдық құрылымы, өндірістік әлеуеті, қаржылық мүмкіндіктер, жасы, басшылық жұмыс, кәсіпкерлік тәжірибесі және т.б.);

- жобаны жасау және іске асыру тарихы, оның маңызды күндері;

- жүргізілген зерттеулер мен ізденулер (қашан, кім, кіммен, кімнің тапсырысы бойынша);

- жобаны іске асырудың барысы бойынша, қазіргі жағдайы туралы ақпарат, оның нәтижесінен бітпегендігін түсіндіру;

- дайындық, инвестиция салар алдындағы зерттеулер мен ізденулерге қажет шығындар туралы ақпарат – егер олар жоба құнына қосылған болса, басқа тараптардан төленбейтін болса.

Ары қарай жобаны іске асырудың басты шарттарын сипаттау қажет, оларды мазмұндаудың нақты құрылымын және айқындығын қамтамасыз ету үшін бөлікше ретінде көрсету қажет:

- жобаны жүзеге асыру жері (таңдауды негіздеу отырып) және құрылыс алаңы, олардың ерекшеліктері, климат, көліктік, инженерлік, әлеуметтік, инфрақұрылыммен қамтамасыздандырылуы, құрылыс-монтаждау, қосымша жөндеу ұйымдарының болуы, өндіріс алаңдарының барлығы және олардың жағдайы, фискалды және заңдық тәртіп және т.б.;

- өндіріс бағдарламасы және заңды тұлғаның қуаты, өндіріс технологиясы және оны таңдаудың негіздемесі, керек инженерлік құрылыстар, өндірістік активтердің басты басты түрлері (жабдықта және т.б.), оны жеткізушілер, жеткізу шарттары (жалға алу, сатып алу), бағасы;

- материалдық қорларға жылдық сұраныс (шикізат, қосымша материалдар, бөлшектер, қосалқы бөлшектер, коммуналдық қызметтер және т.с.с.), қорларды жеткізушілер, оларды таңдау негіздері, жеткізу шарттары, шамалы бағалары, басқа да ықтимал шикізат пен материал қорлары;

- ұйымдық құрылым мен басқарудың басты элементтері;
- жұмыс күшінің қажетті құрамы, саны, құрылымы, адам ресурстарының барлығы және құны, кәсіби даярлаудың қажеттігі және мүмкіндігі;
- жоба бойынша жұмыстардың сметалық құны, оларды жоспарлау – құрылыс, монтаждау, эксплуатацияға енгізу және жабдықты жобалық қуатқа жеткізу мерзімі (әр кезеңді іске асыруға кетеін шығындар көрсетілген күнтізбелік жоспар);
- жобаны уақытында жүзеге асыруға арналған маңызды шаралар;
- қарастырылып отырған тауардың сапасы бойынша қалыптасқан жағдайға талдау жасау, сапа мен сенімділіктің қажетті деңгейіне жетудің нақты сипаттамасы;
- шығарылатын өнімнің өзіндік құнын есептеп шығару және негіздеу;
- жобаны іске асырудың экологиялық салдары, экологиялық және техникалық қауіпсіздікті қамтамасыз ету.

7. Инвестициялық климат пен тәуекелдер

Бұл бөлімде инвестициялық климаттың жеке басты факторларына баға беріп, олардың даму үрдістерін жақсарту немесе нашарлау жағдайында қарастыру қажет.

Жобаның сәтті жүзеге асырылуымен байланысты тәуекел факторларын бағалау қажет. Бизнес-жоспарда (ең болмаса ұлғайтылған) тәуекелдердің талдауы және оларды төмендетудің амалдарының барлығы осындай жобалардың пайдасына есептеліп, инвесторлардың қызығушылығын арттырады.

Бизнес-жоспарды дайындау барысында келесі тәуекелдерді қарастыру жөн:

- Технологиялық тәуекел
- Ұйымдық және басқарушылық тәуекел
- Шикізатпен қамтамасыз ету тәуекелі
- Қаржылық тәуекел
- Кепілзат пен кепілдіктер бойынша тәуекелдер
- Экономикалық тәуекелдер
- Экологиялық тәуекелдер
- Сақтандыру өтемін алмау тәуекелі және т.б.

8. Ұйымдық жоспар (басқару және кадрлар)

Бұл бөлімде келесі аспектілер қарастырылуы керек:

- жаңадан жасалған заңды тұлғаның меншік нысаны (серіктестіктер бойынша жасалу және серіктестік шарттары көрсетіледі, АҚ бойынша басты (жарғы капиталының 5 % жоғарысына ие) акционерлер мен олардың үлесі көрсетіледі); егер бұл ашық АҚ болса, онда қанша акция шығарылды және қанша шығарылатынын көрсету керек;

- директорлар кеңесінің мүшелері, олардың телефондары, кәсіби мамандықтары, қызмет туралы тізімі, осы саладағы жұмыс тәжірибесі көрсетілген қысқаша биографиялық анықтамалар;

- басшылық құрам мүшелерінің арасында міндеттерді бөлісу, кім қаржылық құжаттарға қол қою құқығына ие [5].

9. Қаржылық жоспар

1. коммерциялық банктердің немесе басқа қарыз берушілердің (шетелдіктерді қоса алғанда) несие беруге келісімдері осы ұйымдардың сәйкес басшыларымен құжатты түрде расталған болуы керек, несие беру шарттары міндетті түрде көрсетілуі керек: мемлекеттік кепілдіктің бар болуы, пайыздық мөлшерлеме, несиені беру және өтеу мерзімдері, қосымша талаптар. Облыстық бюджеттен қайтарымды және ақылы қаржы алу туралы өтініш сұратылып отырған қаржының мақсатты жұмсалатыны туралы міндеттемемен нығайтылған болуы керек.

Салынған қаражат жойылған жағдайда талапкер мемлекеттік кепілдікті алуға тырысса, осы бөлімде тәуекелдерді сипаттап, кепілдіктің маңыздылығын негіздеу керек.

2. Инвестициялық жобаны жүзеге асырудың қаржылық нәтижесі (пайда бойынша жоспары) өндірілген өнімді сатудан түскен түсімдердің бөлінуін, тоқсандар мен жылдар бойғы таза пайданың көлемін көрсетеді.

3. Инвестициялық жобаның тиімділігін анықтаудың бастапқы деректері болып ақша түсімдері мен төлемдер жоспарының деректері табылады. Жобаны іске асырудың алғашқы екі жылы бойынша көрсеткіштер тоқсан бойынша бөлінумен көрсетіледі. Жобаның іске асырылатынының басты шарты болып әр уақыт интервалындағы ақша ағынының оң мәні табылады.

4. Инвестициялық жобаның тиімділігі таза дисконтталған кіріс көрсеткіштері кірістілік индексі, кірістіліктің ішкі нормалары, өтемділік мерзімі, залалсыздық межелі, бюджеттік әсер бойынша бағаланады.

5. Өтемділік мерзімі – осы бизнес-жоспар бойынша жобаны жүзеге асыруды бастаған уақыттан бастап, амортизациялық шығындарды қосқанда жинақталған таза кіріс пен инвестициялық шығындар арасындағы айырмашылықтың мәні оң болған уақыт аралығы. Таза дисконтталған кіріс, кірістілік индексі, кірістіліктің ішкі нормалары, өтемділік мерзімі – тиімділік талаптары. Осы тиімділік талаптарын есептеу барысында дисконттау мөлшерлемесі конкурсқа құжаттарды өткізген уақытта бағалы қағаздарды қайта қаржыландыру мөлшерлемесінен кем болмау керек.

Жобаның тиімділігін анықтау кезінде таза кіріс мен амортизациялық шығындар көрсеткіштері тек инвестициялық жобаны жүзеге асыру барысына қатысты есептеледі, жұмыс істеп тұрған ұйымныңағымдағы шаруашылық қызметіне қатысты емес.

6. Залалсыздық пайда әкеле бастаған межелі өнімді өткізу көлеміне сәйкес келуі тиіс.

Еспетлеген өнімді өткізу (шығару) көлемі жасалып жатқан кәсіпорынның жобалық қуатымен салыстырылады.

Залалсыздық межелі тұрақты табыстардың мөлшері мен өнім бағасының әр түрлілігіне қатынасын өнімді өткізу көлеміне бөлгенде есептеледі.

7. Бюджеттік әсер – инвестициялық жобаның әсері осы жобаны жүзеге асыру барысындағы түсімдер мен облыстық бюджеттің төлемдері арасындағы сальдо. Есептерде түсімдер көлемі мен төлемдерді жобаны жүзеге асыру жылдары дисконттау жүргізіледі.

Көп жағдайларда потенциалды серіктестер немесе инвесторлар үшін бизнес-жоспарда көрсетілген фактілер мен қорытындыларға растау ретінде соларға құжаттарды қосарлау қажет болып жатады. Мұндай құжаттарға келісімшарттардың, лицензияның және т.б. көшірмелері, өздерінен бастапқы мәліметтер алынған құжаттардың көшірмелері, жеткізушілер мен бәсекелестердің бағалық анықтамалары, статистикалық материалдар, ғылыми, сондай-ақ маркетингтік зерттеулердің материалдары және өзге де көптеген нәрселер жатуы мүмкін. Қосымшалардың міндетіне бизнес-жоспарды сендіретіндей ақпаратпен толықтыру жатады.

Пайдаланылған әдебиеттер тізімі:

1. Алиев В.С. Бизнес-планирование с использованием программы Project Expert (полный курс): Учебное пособие / В.С. Алиев. - М.: НИЦ ИНФРА-М, 2013. - 352 с.

2. Баринов В.А. Бизнес-планирование: Учебное пособие / В.А. Баринов. - М.: Форум, 2013. - 256 с.

3. Бекетова О.Н. Бизнес-план: теория и практика. Алматы, 2013. - 248 с.

4. Дубровин И.А. Бизнес-планирование на предприятии: Учебник / И.А. Дубровин. - М.: Дашков и К, 2016. - 432 с.
5. Орлова П.И. Бизнес-планирование: Учебник. / П.И. Орлова. - М.: Дашков и К, 2016. - 288 с.

ПРОБЛЕМЫ ПРОФЕССИОНАЛЬНОЙ БЕЗРАБОТИЦЫ В КАЗАХСТАНЕ

Карабалина К.А.

Студентка 2 курса

Казахско-Русский Международный Университет, 030006, г. Актобе, ул.Айтеке би 52;

Сегодня мир вступает в эпоху Четвертой промышленной революции, эру глубоких и стремительных изменений: технологических, экономических и социальных. [1]

За январь 2018 года в Казахстане уровень безработицы составил 4,9%, против 5% в декабре 2017 года, сообщает Комитет по статистике МНЭ РК.[4]

Таким образом, численность безработных в январе составила 440,3 тыс. человек.

На конец января 2018 года число зарегистрированных людей в качестве безработных, составило 92,6 тыс. человек, или 1% к численности экономически активного населения. Население Казахстана составляет 18 млн. человек. [5]

Недостаточный уровень образования, низкая профессиональная подготовка, отсутствие производственного опыта, плохая информированность о состоянии спроса на рынке труда, высокая конкуренция, стихийная трудовая миграция и при этом высокие запросы соискателей по зарплате – основные препятствия для трудоустройства молодежи.[11]

Утечка мозгов - одна из серьезных проблем Казахстана, о которой говорят не только в домашних стенах, но и с высоких трибун. К примеру, по результатам исследования Finprom.kz, только за девять месяцев 2017 года из нашей страны уехали 28,2 тысячи человек. При этом наиболее сильный отток наблюдается именно среди молодых профессионалов технических, медицинских и педагогических отраслей.

В числе стратегических направлений развития профессионального образования особое место должно занять укрепление и модернизация материально-технической базы и инфраструктуры образовательных учреждений.[6]

Президент РК в послание народу, в начале 2018 года говорит следующее: **«Все уровни системы образования должны отвечать современным реалиям и потребностям экономики. При этом нужно повысить престиж профессии учителя. Казахстанская индустрия должна стать флагманом внедрения новых технологий.»** [7]

Профессор Стэнфордского университета Генри Ицкович написал теорию тройной спирали. Он говорит, что для инновационной экономики необходима тройная ДНК: университеты, государство, бизнес.

Главный акцент надо делать на развитии умения работать с информацией, формировании стиля мышления. Выделять факты из окружающего мира - будь то реклама по телевидению, политические новости или сведения по специальности, анализировать эти факты, сопоставлять их - это должен уметь каждый человек в XXI веке независимо от выбранной профессии и к этому его должен готовить вуз. [6]

Нельзя сказать, что государство все эти годы занимало позицию стороннего наблюдателя. Достаточно вспомнить госпрограммы «С дипломом в село», «Молодежная практика» и «Молодежный кадровый резерв». Но этого оказалось явно недостаточно, поскольку проблема приняла едва ли не общенациональный масштаб.10

В любом случае успеха в поиске работы в динамичной среде может добиться только тот, кто занимает активную жизненную позицию, коммуникабельность, имеет высокую мотивацию к работе, склонность к саморазвитию, трудолюбие, нацеленность на результат. Это основные компетенции, повышающие конкурентоспособность молодого специалиста на рынок.

Истинные причины массовой (скрытой, неофициальной) безработицы в РК заключаются в следующем: многие ссылаются на образование, на то, что учебные заведения (ВУЗы, колледжи, ПТУ) стали готовить неквалифицированные кадры, в результате чего выпускники не могут найти работу.

Безработица, как макроэкономическое явление, присуща всем государствам. Полностью избежать ее никогда не получится, тем более, это повлечет за собой другие отрицательные экономические явления. Но контролировать ее вполне возможно, для этого необходимы меры, которые должно регулировать государство. Оно обязано в полной мере обеспечивать людей необходимыми условиями для того, чтобы человек, даже если не выходит в силу различных причин, работать по профессии, хотя бы смог найти работу, чтобы заработать себе на «кусочек хлеба», как говорят люди. Конечно, это уже крайности. Но все же хотелось бы отметить, что главной целью экономически развивающегося государства, а в особенности Казахстана, который постепенно выходит на новый уровень развития, является контроль деятельности, которая будет обеспечивать работоспособных людей, в особенности тех, кто действительно хочет и нуждается в работе.

Список использованной литературы:

1. http://www.akorda.kz/ru/addresses/addresses_of_president/poslanie-prezidenta-respubliki-kazahstan-n-nazarbaeva-narodu-kazahstana-10-yanvarya-2018-g
2. <http://ktovkurse.com/mirovaya-ekonomika/muzhskaya-bezrobotitsa-skrytaya-problema-yaponii>
3. <http://ru.qamshy.kz/article/bezrobotysa-v-kazaxstane-chto-nas-zhdet-v-2017-godw.html>.
4. <https://www.kursiv.kz/news/obshestvo/kolicestvo-bezrobotnyh-v-kazahstane-v-anvare-snizilos-na-01/>
5. <https://aqparat.info/news/2018/02/13/8735456kolichestvo-bezrobotnyh-v-kazahstane-v-y.html>
6. <http://www.zakon.kz/4691306-o-rol-i-obrazovanija-i-nauki-v-svete.html>
7. <http://www.mfa.kz/ru/zagreb/content-view/address-by-president-of-kazakhstan-nursultan-nazarbayevhttps://investfuture.ru/news/id/bezrobotica-v-yaponii-ostalas-na-minimume-za-23-goda>
8. <https://sibac.info/studconf/econom/v/29950>
9. <https://primeminister.kz/ru/news/all/bole-polumillion-samozanyatih-budut-trudoustroeni-v-regionah-v-etom-godu-n-altaev-ob-ispolnenii-poruchenii-prezidenta-16130>
10. http://www.inform.kz/ru/problema-trudoustroystva-vypusnikov-vuzov-rk_a2943799
11. <http://yk.kz/news/show/14548?print>

АЙМАҚТЫҢ ИНВЕСТИЦИЯЛЫҚ МҮМКІНДІКТЕРІН ТАЛДАУ

Қызылқұлова Динара

Тачкараева Венера

«Есеп және аудит» мамандығының 3 курс студенттері

Нурмаганбетова М.С

Ғылыми жетекші, «Экономика, менеджмент және сервис» кафедрасының доценті

Қазақ-Орыс халықаралық университеті, 030006, Ақтөбе, Әйтеке би к-сі, 52;

Ақтөбе облысы Қазақстанның индустриялық дамыған өңірі болып табылады. Ақтөбе облысының жер қойнауында пайдалы қазбалардың мол қоры орналасқан, оның салдарынан өңірде тау-кен өндірісі, өңдеу, химия өнеркәсіптері, феррокорытпа өндірісі және т.с.с. дамуын тапты. Осы мақалада келесі сұрақтар қарастырылған: Ақтөбе облысының экономикалық дамуы, географиялық, экологиялық және экономикалық сипаттамасы, әкімшілік және территориалдық құрылымы, демографиялық жағдайы, әлеуметтік жобалар, кәсіпкерліктің дамуы, бәсекелестік артықшылықтары, инвесторларға жасалынған жағдайлар, мемлекеттік бағдарламалар және т.б.

Түйінді сөздер: инвестиция, аймақ, инвестициялық ресурс, инвестициялық мүмкіндіктер, кәсіпкерлік, инвестор.

Мемлекет басшысы Н.Ә.Назарбаевтың аймақтардың экономикасына инвестицияларды жұмылдыру маңызды тапсырмасы болып табылады: «Біздің мақсат өте жоғары өнімділікке бағытыталған, экономика саласын әртараптандыру жолымен орнықты экономикалық өсуге қол жеткізу. Ол үшін Қазақстанда жайлы жағдай жасалған» [1].

Ақтөбе облысы Қазақстанның индустриялық дамыған өңірі болып табылады. Өңір экономикасының негізгі бағыты – өнеркәсіптік және ауылшаруашылық өндірісі. Қазақстан Республикасы үшін Ақтөбе облысының экономикалық және стратегиялық маңызы зор. Ақтөбе облысының инвестицияларды тартуға мүмкіндіктері жоғары. Ақтөбе облысы Қазақстанның солтүстік-батыс бөлігінде орналасқан. Облыстың аумағы 300,6 мың ш.м., бұл мемлекет аумағының 11%-ын құрайды. Облыс бойынша халықтың тығыздығы орташа есеппен аумақтың 1 км²-ге 2,8 адамды құрайды. Облыс халқы 850,3 мың адамды құрайды (2017 жылдың желтоқсандағы жағдай бойынша). Облыста 12 аудан, 8 қала бар.

Қазақстанның алты облысымен (Атырау, Батыс Қазақстан, Қарағанды, Қостанай, Қызылорда, Маңғыстау облыстары), сонымен қатар солтүстігінде Ресей Федерациясының Орынбор облысымен және оңтүстігінде Өзбекстан Республикасының Қарақалпақ автономиялық облысымен шектеседі[2].

Оның территориясын табиғи байлықтардың айрықша қазынасы деп үлкен сеніммен атауға болады. Облыс өте сирек кездесетін минералдық-шикізат қорларына ие өңір болып табылады. Облыста алтын, мұнай, газ, көмір, хромиттер, фосфориттер, никель және алюминий рудалары, титан, цирконий, сонымен қатар мрамор, габро, каолин, бор, цемент шикізаты сияқты құрылыс материалдарының үлкен қоры бар.

Аймақ – хром қоры бойынша әлемде алдыңғы қатарда, оның көлемі 400 миллион тоннадан асады. Жер қойнауынан титанның жалпыреспубликалық қорының 40% және никельдің 55% өндіріледі. Облыс территориясында көмірсутекті шикізаттың болжанған қоры 30% құрайды, мұнайдың өнеркәсіптік қоры бойынша облыс республикамызда үшінші орында. Мұнда алтын, күміс, мыс, мырыш, кобальт, каолин, фосфорит, мұнай-битумдық жыныстардың және құрылыс материалдарын өндіру үшін шикізаттардың ірі кен орындары бар.

Облыста 163 келісімшарт бойынша 112 компания жер қойнауын пайдалану жұмыстарын жүргізеді. Еліміздің өнеркәсіптік дамыған ірі аймағының электроэнергия, газ, сумен қамтылуы және білікті кадрлармен қамтамасыз етілуіне орай инвестициялық әлеуеті зор.

Мамандануы:

- тау-кен өнеркәсібі (ЖӨӨ 22%), сауда (16%), өңдеу өнеркәсібі (11%), тасымалдау және сақтау (9%), жылжымайтын мүлік (7%), құрылыс (6%) [3].

Минералдық-шикізаттық ресурстар:

- 340 кен орындары,
- Мұнай және газ – 30%,
- Никель – 55 %,
- Титан – 40%,
- Фосфориттер – 34% (кесте 1).

Жер ресурстары:

- 32,5% ауылшаруашылық жерлері (6,7% егістік жер, 88,8% жайылым, 4,5% жер қойнауы).

Су ресурстары:

- ірі өзендер: Торғай, Ойыл, Жем, Ырғыз;
- үлкен көлдер: Айке;
- су қоймалары: Карғалы, Ақтөбе, Сазды.

Ақтөбе облысының экономикалық әлеуеті

Облыс Батыс Қазақстан және Атырау облыстарымен шектеседі. Осы облыстардың мамандануы тау-кен өндіру өнеркәсібі болып табылатындығын ескере отырып, мұнай-газ саласы үшін мұнай өнімдерін, химия өнеркәсібі, машина жасау жабдықтарын тасымалдауда ынтымақтасу перспективалары аясында мұнай-химия кластерін жасау әлеуеті жоғары;

- машина жасауда «Ақтөбе мұнай жабдықтары зауыты» АҚ мұнай өңдеуші өңірлерге өзінің мұнай кәсіпшілігінің жабдықтарын жеткізіп отырады: Оңтүстік Қазақстан облысы, Павлодар облысы, Маңғыстау облысы, Батыс Қазақстан облысы, «Актюбрентген» АҚ еліміздің барлық өңірлерін медициналық техникамен жабдықтайды;

- басқа да металл емес минералдық өнімдер өндірісінде өндірістік қызметті жүзеге асырады: «Ақтөбе бейметалл құбырлар зауыты» АҚ – құбыр өнімдері, «Стройдеталь» ЖШС – бетоннан жасалатын құрылыс конструкциялары, силикат және қыш кірпіш өндіретін кірпіш зауыттары, кеуекті бетоннан жасалатын блоктар: өнімдері көршеліс облыстарға да, еліміздің басқа да өңірлеріне жеткізілетін «Силикат-А» ЖШС, «Базальт» ЖШС, «Экотон-Батыс» ЖШС, «Ситал-2» ЖШС.

- облыста майлы дақылдарды өңдейтін ірі кәсіпорындар бар. «Туркуаз Эдибле Ойл Индастриес» ЖШС-те (қазіргі уақытта «Savola foods CIS» ЖШС) өсімдік майларын тазартатын жаңа цех пайдалануға енгізілген, қазір осы зауыт жылына 80 мың тоннаға дейін өсімдік майын шығара алады, бұл облыстың және өзге де өңірлердің барлық халқының қажеттілігін қамтамасыз етуге мүмкіндік береді;

- мал шаруашылығының өнімдерін өңдейтін 27 цех, оның ішінде сүт өңдейтін 12 цех, шұжық өнімдерін өндіретін 10 цех және жартылай дайын ет өнімдерін (тұшпаралар) өндіретін 5 цех жұмыс істейді. Шығарылатын өнімдер облыс ішінде, сондай-ақ Атырау, Маңғыстау, Батыс Қазақстан және Қызылорда облыстарына іске асырылады.

Көліктік-транзиттік әлеует:

- Қазақстан Республикасының алты облысымен шектеседі (Қостанай, Қарағанды, Қызылорда, Атырау, Маңғыстау және Батыс Қазақстан облыстары).

Сондай-ақ солтүстігінде Ресей Федерациясының Орынбор облысымен және оңтүстігінде Өзбекстан Республикасының Қарақалпақ автономиялық облысымен шектеседі, осылайша транзиттік әлеуетті дамытады және Қазақстанның басқа да облыстары үшін ресейлік және өзбекстандық нарықтарға шығатын жолды ашады;

- облыс «Батыс Еуропа – Батыс Қытай» халықаралық инвестициялық мегажобаны іске асыруға қатысады. Дәліздің жалпы ұзақтығы 8445 км құрайды, оның ішінде Қазақстанның аумағы бойынша - 2787 км. Олардың ішінде, Ақтөбе облысы бойынша 621 километр көлік дәлізі салынатын болады. Осының барлығы облыстың көліктік әлеуетіне оң әсер етеді;

- Көліктік инфрақұрылымды дамытудың келесі басым жобасы «Орталық-Батыс» автожолы болып табылады, ол Ақтаудың теңіз портына Астана арқылы шығуды қамтамасыз етеді. Көліктік-логистикалық орталықтар желісі мультимодальдық көліктік дәліз құру нәтижесінде кеңейеді. «Қазақстан темір жолы» бұл жобаны түрік және әзірбайжан инвесторларымен бірлесе жүзеге асырады;

- өңір аумағында халықаралық маңызы бар 1 әуежай орналасқан. Облыста әуе тасымалдары саласында әуе тасымалдарын және әуе-химия жұмыстарын орындайтын «Еуро-Азия Эйр» АҚ, «Ақтөбе халықаралық әуежайы» АҚ, «Казаэронавигация» РМК, «Эйр-Астана» АҚ, «Рус-Лайн», «СКАТ» авиокомпанияларының филиалдары, сондай-ақ «Аэро» ЖШС әуе кәсіпорындары жұмыс істейді;

- облыс аумағы бойынша халықаралық маңызы бар 4 жол өтеді: Самараға шығатын М-32, Орынборға шығатын А-24, Орскіге шығатын А-25 және Астраханьға шығатын А-27;

- дамыған көлік инфрақұрылымы көлік-логистика қызметтерінің дамуына мүмкіндік жасайды (жүкті ауыстырып тиейтін терминалдар, қойма қуаттары).

Кесте 1 Экономикалық көрсеткіштер:

Жалпы өңірлік өнім	\$5,690 млрд
Қазақстанның ЖІӨ үлесі	4,2%
Негізгі құралдарға инвестициялар	\$1 092 млн
Біріккен кәсіпорындар және шетелдік компаниялардың саны	560
Өнеркәсіп өндірісінің көлемі	\$3 773,25 млн
ҚР өнеркәсіп өнімінің көлеміндегі үлес	6,8%
Ауыл шаруашылығындағы өндіріс көлемі	\$537,66 млн
Аймақтық экспорт көлемі	\$2 860,7 млн
Аймақтық импорттың көлемі	\$940,9 млн

Ескерту: <http://www.stat.gov.kz> мәліметтері пайдаланған [5]

Облыс әлемдік атағы бар кәсіпорындарымен белгілі. «Қазхром» трансұлттық компаниясы Ақтөбе феррокорытпа зауыты, «Ақтөбе хром қосындылары зауыты», «Актюбрентген», «Ақтөбе мұнай құрал-жабдығы зауыты», «Ақтөбе металл құрастыру зауыты». Ақтөбе рельс-арқалық зауыты да дамып келеді. 80 кен өндіруші қатарында «СНПС-Ақтобемұнайгаз», «Қазахойл Ақтобе» ЖШС, «Урихтау Оперейтинг» ЖШС және т.с.с. Соңғы бес жылда Ақтөбе облысының инвестиция көлемі 121,1 % құрады, құрылыс 110,3% артты, 389,7 мың ш.м. тұрғын үй пайдалануға берілді. 2017 жылы жұмыссыздық деңгейі - 4,8 %. (сурет 1).

Қазақстанның индустрияландыру Қартасына енген инвестициялық жобалар қарқынды әрі жүйелі жүзеге асырылуда. Екінші бесжылдық аясында облыста жалпы құны 260 млрд теңге болатын 23 жоба іске асырылуда.

2016 жылдың маусым айында «Ақтөбе» СПК» индустриялық аймағында болашақ бес ірі инновациялық өндіріс орнында капсулалар салынды. Он ірі зауыт пен отыз орта және шағын өнеркәсіп құрылысына есептелген индустриялық аймақтың жалпы көлемі 200 гектар болып табылады. Бизнесті дамыту мақсатында мұнда инвесторларға жер учаскелері тегін беріледі, барлық қажетті инфрақұрылым жүргізілген.

Аграрлық салада да инновацияны жүзеге асыру үшін үлкен мүмкіндіктер ұсынылуда. Диверсификация ауыл шаруашылығының дамуына тың серпін берді. Соңғы үш жыл ішінде азық-түлік дақылдарының көлемі бір жарым есе ұлғайды, мал шаруашылығы қарқынды дамуда.



Сурет 1. Ақтөбе облысының әлеуметтік-экономикалық дамуы

Ауыл шаруашылығы министрлігі, Ақтөбе, Батыс Қазақстан, Қостанай облыстары және «InalcaEurasia» трансұлттық компаниясы арасында 100 миллион евроны құрайтын аймақаралық кооперация құру жөніндегі келісімге қол қойылды. Ет кластері «Молочные истории» ЖШС базасында құрылуда.

Азық-түлік қауіпсіздігі белдеуі суармалы жерлерді көбейту, отбасылық шағын фермалар құру, жылыжайлар мен көкөніс сақтау қоймаларын салу есебінен нығаюда.

Ақтөбелік агломерация облыстың индустриялық-инвестициялық мүмкіндіктерін айтарлықтай арттырады. 2025 жылға Ақтөбе облысы Қазақстанның төрт урбанистік орталықтарының біріне айналады. Бұл уақытта Алға, Қандыағаш секілді кіші қалалар мен Хромтау моноқаласын қосқанда, бес ауданның 31 елді мекені оның шекарасына енеді[6].

Дамудың тағы бір бағыты Батыс Қазақстан және Қызылорда облыстары тұрғындарына қызмет көрсететін медициналық кластердің құрылуы болып табылады.

Оның негізінде - кардиохирургия, неонатальдық хирургия, трансплантология, экстракорпоральдық ұрықтандыру. Ақтөбедегі Жедел медициналық көмек қызметі

толық жаңартылады. Осы мақсатта облыс әкімдігі «HemogensHealthCare» түрік компаниясымен 5,5 млрд. теңгеге меморандумға қол қойды.

Жергілікті жоғары оқу орындары негізіндегі ғылыми әлеует даму тетігін айқындайды. Облыста 5 жоғары оқу орындары білім және ғылым саласында қызмет көрсетіп, сұранысқа ие мамандар дайындауда:

- Қазақ-Орыс халықаралық университеті;
- Қ.Жұбанов атындағы Ақтөбе өңірлік мемлекеттік университеті;
- Т.Бигельдинов атындағы Әуе қорғанысы күштерінің әскери институты;
- М.Оспанов атындағы Батыс-Қазақстан мемлекеттік медицина университеті;
- С.Бәйішев атындағы Ақтөбе университеті.

Зерттеу барысында Ақтөбе облысының экономикалық әлеуетін анықтау мақсатында SWOT-талдау жүргізілді (кесте 2).

Кесте 2

«Экономика» бағыты бойынша SWOT-талдау

Күшті жақтары	Мүмкіндіктері
<ul style="list-style-type: none"> - Бай минералдық-шикізат базасы (хром, мыс, мыс-мырыш темір, никель, құрамында алтын бар, титан, алюминий рудалары, платина, вольфрам және молибден, тантал және ниобий); - Мұнай мен газ және минералдық шикізат қорларының болуы тау-кен өндіру өнеркәсібінің одан әрі дамуына негіз болады; - Әлемдік нарықтарға жеткізуде дамыған инфрақұрылым, жоғары транзиттік әлеует; - Ірі инвесторлардың болуы (CNPC, Sinopet, Лукойл, TETHYS Petroleum және т.б.); - Инвестициялар көлемі бойынша облыс Атырау, Маңғыстау облыстары және Астана қ. кейін 4-орынға ие болды; - Қалыпты инвестициялық климат, инвестициялық белсенділіктің жоғары деңгейі және негізгі капиталға инвестициялардың өсу қарқындары; - Химия өнеркәсібін дамытуда шикізат көздерінің болуы; - Қара мен түсті металлургия саласындағы үлкен экономикалық әлеует және медициналық пен мұнай жабдықтарын шығаруда инновациялық әлеует; - Машина жасауды дамытуда, металл бұйымдарын және құрылыс материалдарын шығаруда үлкен әлеует; 	<ul style="list-style-type: none"> - Облыстың авиациялық, темір жол және автомобиль магистральдары тоғысында ерекше географиялық орналасуы; тапсыру нарығын кеңейту және транзиттік әлеуетті арттыру - Металлургияны дамыту, құрылыс материалдарын шығару үшін бай минералдық-шикізат базасының болуы. - Отандық тауар өндірушілерін сыртқы экономикалық қолдау (кеден жеңілдіктері); - Жоғары қосылған құнмен өндірістік қуаттарды жаңғырту, кеңейту және жанадан салу. - ҮИИДМБ шеңберінде мемлекеттік қолдау шаралары (Индустрияландыру картасы, Өнімділік 2020, Экспорттаушы 2020 бағдарламалары); - ҮИИДМБ 2-бесжылдығы шеңберінде ең жаңа технологияларды пайдалана отырып әлдеқайда жоғары бөліністі ірі инвестициялық жобаларды іске асыру; - Ақтөбе қ. – облыстың әкімшілік орталығы сервистік секторды және көлік-логистикалық хабты дамытудың жоғары деңгейімен Батыс макроөңіріндегі ең ірі қалалық агломерацияға айналады; - Тиімді дамыту үшін мұнай-газ саласын кластерлеу, қосалқы кәсіпорындарды арттыру; - Тағам және химия өнеркәсібін, көлік-логистикалық қызметтерді, құрылыс материалдарын шығаруды кластерлеу;

	Жергілікті шикізатта жаңа энергия шығару қуаттарын салу, электр энергиясын жеткізу желілерін қалпына келтіру;
Әлсіз жақтары	Қауіптер
<ul style="list-style-type: none"> - Өңір экономикасы дамуының көмірсутекті шикізат пен металлдарға бағалардың әлемдік конъюнктурасына жоғары тәуелділігі - Өнеркәсіптің дамуын шектейтін өсіп жатқан энергия тапшылығы және желілердегі шығындардың жоғары деңгейі; - Салалық теңгерімсіздік: өнеркәсіп құрамында тау-кен өндіру өнеркәсібінің жоғары үлесі (76,5%) (экономика осалдылығының өсуі, басқа секторларға және ЦДС дамуы үшін инвестициялардың төмен тартымдылығы, жұмыспен қамтуға әсерінің аздығы) - Облыстың әртараптандыру және инновациялық даму саясаты толық шамада іске асырылмаған, нәтижесінде экономика құрылымы шикізат бағытын сақтап қалды. - Өңірдің республикалық еңбек бөлінісінде тар мамандандырылуы, терең шикізат бағыты және өңдеу өнеркәсібінде кәсіпкерлікті дамытуда жеткілікті ынталардың болмауы; - Автомобиль жолы жабындысының тозуы, жол жабындыларының, жасанды құрылыстар мен көпірлердің және ИКИ тасушы қабілетінің жоғалуы; - Қазіргі заманғы агротехнологиялардың әлсіз енгізілуі және қолжетімді бағаларда жоғары репродукцияла тұқымдармен жеткілікті дәрежеде қамтылмауы - Ауыл шаруашылық қалыптасулары техникалық паркінің моральдық және физикалық тозуы (90,6%); - ШОБ өкілдерінің салалық бөліністе инвестицияларды тарту бойынша шешім қабылдау процестеріне әлсіз тартылуы. - Кепілдік міндеттемелер бойынша жоғары талаптар ШОК көптеген 	<ul style="list-style-type: none"> - Әлемдік экономикаға интеграциялаумен байланысты өңірлік экономиканың бәсекеге қабілеттілігінің төмендеуі; - Мұнай өндірісі көлемінің құлдырауы; - Мұнай қорлары кен орындарының тозуы; - Кен орындарда руда қорларының тозуы; - Әлемдік нарықтардың тұрақсыздығы және металлдарға, негізінен, ферроқоспаларға, мыс рудасына және концентраттарға бағалардың ауытқуы. - Технологиялық дамуда артта қалу және өңірлік экономиканың салалық сәйкессіздіктері салдарынан ішкі нарықтың импорттық тәуелділігінің артуы және шикізат экспортының жоғары үлесі; - «Батыс Еуропа және Батыс Қытай» халықаралық транзиттік дәліздің құрылысын аяқтаумен байланысты құрылыс саласындағы көлемнің азаюы (облыс бойынша көлік дәлізінің 621 км); - Өңір экономикасының шикізат бағытының сақталуы; - Кәсіби білім беру жүйесіндегі сәйкессіздіктердің сақталуы еңбек ресурстарына сұранысты қанағаттандыруға кері әсер етеді;

субъектілері үшін кредиттеуге қолжетімділікті төмендетеді.	
--	--

- Экономиканың барлық секторларында білікті кәсіби кадрлар тапшылығы;	
---	--

SWOT-талдау жүргізу нәтижесінде облыстың инвестициялық мүмкіндіктерін арттыру мақсатына қол жеткізу жолдары анықталды:

- инвестицияларды тарту институттарын дамыту;
- басым секторларға инвестицияларды тартуға жәрдемдесу;
- ет, сондай-ақ сүт пен сүт өнімдерін шығару мен қайта өңдеуді дамыту үшін стратегиялық инвесторларды тарту;

- экономиканың басым секторларында тірек инвесторлары бар біріккен кәсіпорындар құру (ТМК, агроөнеркәсіптік кешен, машина жасау, құрылыс материалдарының өнеркәсібі, химия өнеркәсібі, туризм және т.б.) ;

- индустриялық аймақтарды дамыту;

- индустриялық аймақтардың қызметін талдау, кедергілерді және тежеуші факторларды анықтау [7].

Аналитикалық зерттеулерге сәйкес, 2017 жыл соңында аймақ еліміздің инвесторларға қолайлы ахуал орнатылған, тұрғындарының өмір сүру деңгейі жоғары, бизнес, мәдениет, білім беру, денсаулық сақтау салаларында қызықты жобалар іске асырылған стратегиялық орталығына айналуы тиіс. Нәтижесінде Ақтөбе облысының рейтинг көрсеткіші алдыңғы қатарлардан танылады.

Инвесторлар нарықтық өсім әлеуетінің бар екендігіне және өз капиталдары салымдарынан жоғары табыс табу мүмкіндіктеріне сенімді бола алады.

Пайдаланылған әдебиеттер тізімі:

1. Н.Ә.Назарбаевтың 2018 ж. Қазақстан халқына Жолдауы – Астана – 4б.
2. Ақтөбе облысының 2016-2020 жылдарға арналған аумақты дамыту бағдарламасы, 2016ж.
3. Экономикалық даму: экономиканың нақты секторы. ҚР Ұлттық Банкінің жылдық есебі. 2017 жыл.
4. Макроэкономикалық орта және Қазақстандағы экономикалық жағдайлар. ҚР Ұлттық Банкі мен Қадағалау комитеті. 2017 жыл, желтоқсан.
5. <http://www.stat.gov.kz>
6. <http://www.invest.gov.kz>
7. <http://www.aktobe.gov.kz>

КӘСПОРЫНДАҒЫ БУХГАЛТЕРЛІК ЕСЕПТІ ЖҮРГІЗУ БАРЫСЫНДА АҚПАРАТТЫҚ ТЕХНОЛОГИЯНЫ ҚОЛДАНУ (БАҒДАРЛАМА ҚҰРУДЫ МЕҢГЕРУ)

Қызылқұлова Динара

«Есеп және аудит» мамандығының 3 курс студенті

Қазақ-Орыс халықаралық университеті, 030006, Ақтөбе, Әйтеке би к-сі, 52;

Бұл мақалада кәсіпорынның қаржылық есебін жүргізілуі қарастырылып, ақпараттық технологияларды қолдану әдістері көрсетілген.

Түйінді сөздер: Бухгалтерлік есеп, аудит, ақпараттық технология, қаржылық талдау, 1С:Бухгалтерия, Microsoft Excel

Еліміздің экономикасының нарықтық қатынастарға өтуіне байланысты кәсіпорынның бухгалтерлік есепті жүргізу барысында әдістемесі мен тәжірибесінде түбегейлі өзгерістер болып жатырғандығын ескере отырып, кәсіпорындардың бухгалтерлік қызметті ұйымдастырудың мәселелерін толық зертеу арқылы, олардың жетілдіру жолдарын қарастыру екендігіне назар бөлгенді дұрыс көрдім.

Күні бүгінге дейінгі жүргізілген зерттеу жұмыстарымды негізге ала отырып, шарушалық операцияларын жазып көрсетудің дәстүрлі бухгалтерлік қызметін меңгеру барсында түрлі өзгерістерді ескеру арқылы тәжірибеде көрсету. Іскерлік шешімдер қабылдау үшін бұл ақпарат белгілі түрде өзгертілуі және өңделуі қажет.

Кәсіпорындағы бухгалтерлік есеп жүргізу барысында әр түрлі тәсілдерді қарастырып, оларды талдау арқылы бухгалтерлік есептің қызметтерін орындаудың тиімді жақтарын қарастыру.

Кәсіпорын мүлкіне салынған әрбір теңге жаңа табыс әкелуі үшін бухгалтерлік есептегі есептілікті нақты жүргізу; Жасанды көрсеткіш пен жалған есеп берудің алдын алу. Қазіргі уақытта болып жатқан нарықтық қатынастар кәсіпорындардың шарушалықты жүргізуші кәсіпорын ретінде құқық жағдайларын едәуір нығайтып, олардың көптеген өндірістік және қаржылық мәселелерді өз бетінше шешуіне мол мүмкіншілік ашты. Атап айтқанда ішкі және сыртқы нарықта білікті серікті таңдауға қол жетті, өйткені болашақтағы бірлескен іс-әрекеттің тиімділігі көбінесе осыған байланысты болады. Кәсіпорындар бұрынғыдай жоғары жақтың жөн сілтеуімен емес, контрагенттерді (жабдықтаушы, сатып алушы, мердігер, банк және т.б.) қазіргі кезде өз қалауы бойынша алады. Олардың өздеріне іскер серіктерді қаншалықты дәл және қатесіз таңдауымен нарықтық қатынастар негізінде мүмкіндігінше тез және дұрыс бағдар тауып, оны ұстануына қарай жұмыстарының тиімділігі әр түрлі болады. Басқаша сөзбен айтқанда, шаруашылықты жүргізуші кәсіпорындардың қызметінің жетістіктері басқару деңгейіне, қабылданған шешімдердің объективтілігі, нақтылығы, шұғылдығы мен ғылыми негізделуіне тікелей тәуелді. Үйлесімді шешімдердің қабылдануы, материалдық, еңбек және қаржы ресурстарын тиімді пайдаланып, еліміздің экономикалық өсуіне бағытталатыны белгілі. Нарық жағдайында кәсіпорынның өміршеңдігінің кепілі мен жай-күйінің орнықтылығының негізі оның қаржы тұрақтылығы болып табылады. Ол ақша қаражатын еркін орын алмастыра отырып қолданып, тиімді пайдалану жолымен өнімді өндіру мен сатудың үздіксіз процесін қамтамасыз ете алатын өзінің қаржы ресурстары жағдайын көрсетеді.

Кәсіпорынның қаржы тұрақтылығын бағалау, объективті, ғылыми негізделген және үйлесімді басқару, өндірістік, әсіресе қаржылық шешімдер қабылдау үшін оның қаржылық жағдайын талдау қажет. Тек терең және ұқыпты талдау негізінде ғана оның қызметін объективті бағалап, кәсіпорынның қаржылық тұрақтылығын нығайту немесе

жақсарту және оның іскерлік белсенділігін арттыруға бағытталған басқару шешімдерін қабылдау үшін, басшылыққа нақты ұсыныстар беруге болады.

Отандық талдау әдебиеттерінде қаржылық талдау мәселесі аз зерттелген, сондықтан оның прогрессивті әдістері әзірше бізде ойдағыдай қолданыс таба алмай отыр. Ал бұл кәсіпорын қызметінің қаржылық нәтижесі мен экономикалық дамуына, ең ақырында еліміздің экономикалық өсуіне кері әсерін тигізеді.

Бухгалтер мамандарға кәсіпорынның қаржылық жағдайын талдаудың теориялық және әдістемелік негіздері туралы мағлұмат беру, оны ұғыну, оларға талдау зерттеуіндегі дағдыларды меңгеруге көмектесу. Бұл бухгалтер қызметкерлеріне талдау жұмысын біліктілікпен жүргізуге, кәсіпорынның қаржы-шаруашылық қызметінің нәтижелері мен нарықтық тұрақтылығы туралы дұрыс, ғылыми негізделген баға мен қорытынды беруге, өндірістік өсуі мен оның тиімділігін арттыруды қамтамасыз ететін, жоғарыда көрсетілген еліміздің ұзақ мерзімді бірінші кезектегі мақсатына ойдағыдай жету үшін басшылыққа үйлесімді басқару шешімдерін дайындауға мүмкіндік береді.

Кәсіпорынның бухгалтерлік есебін жүргізілудегі Ақтөбе қаласының статистикалық агентігі бойынша ЖШС-лардың қаржылық есебін зерттеу

«...Біз цифрлық технологияны қолдану арқылы құрылатын жаңа индустрияларды өркендетуге тиіспіз...»-деп Қазақстан Республикасының Президенті Н.А. Назарбаевтің «ҚАЗАҚСТАННЫҢ ҮШІНШІ ЖАҢҒЫРУЫ: ЖАҒАНДЫҚ БӘСЕКЕГЕ ҚАБІЛЕТТІЛІК» -атты халқына жолдауына сүйене отырып, менің зерттеп отырған жобамның өзектілігіде, басты мақсатыда ақпараттық технологияну қолдану деп білемін. Болашақта кәсіпорынның қаржылық есебін жүргізуге арналған кез келген кәсіпкерге тиімді және қол жетімді, бағдарлама құру.

Қазіргі жағдайда бухгалтер қаржылық нәтиже қалыптастырудың әр түрлі әдістерін білуді, кәсіпорында қабылданған қаржылық стратегияны іс жүзіне асыруды қамтамасыз ететін есеп саясатын таңдап алып, соны басшылыққа ұсыну керек, яғни оның қызметінің аясы жай есепшіліктен қаржы жағдайын талдау ісі ажырамас бөлігі болып табылатын, бухгалтер-қаржыгер, бухгалтер-менеджер, бухгалтер-психолог бір сөзбен айтқанда, ақпараттық технологияны толық меңгерген бухгалтерияның қай саласында болмасын бухгалтер-кәсіби білікті маман

Пайдаланылған әдебиеттер тізімі:

1. В.Л.Назарова- Шаруашылық жүргізуші субъектілердегі бухгалтерлік есеп: оқулық/жалпы ред.басқарған Н.Қ Мамыров.-Алматы:экономика, 2005.-310 бет
2. Әдішүкіров Р.С., Мырзалиев Б.С-Бухгалтерлік есеп/ оқу құралы/. 1-ші кітап. – Алматы:Нұр- пресс,2008.-328бет
3. Әдішүкіров Р.С., Мырзалиев Б.С-Бухгалтерлік есеп/ оқу құралы/. 2-ші кітап. – Алматы:Нұр- пресс,2009.-506бет
4. Нұрсейітов Е.О- Ұйымдағы бухгалтерлік есеп/оқулық құралы.-Алматы, «Издательство ЛЕМ» ЖШС,2012-432с

О ПЕРСПЕКТИВАХ РАЗВИТИЯ МАЛОГО И СРЕДНЕГО БИЗНЕСА В РК

Лигай Екатерина

Студент 3 курса специальности «Бизнес – Администрирование»

Казахско-Русский Международный университет, 030006, Актобе, ул. Айтеке би, 52;

В данной статье представлены условия, используемые в Казахстане для развития малого и среднего бизнеса. Представлены примеры по поддержке малого и среднего бизнеса.

Ключевые слова: бизнес, малый и средний бизнес, Казахстан, Дорожная карта бизнеса - 2020

Малый и средний бизнес – основа стабильного общества, и от его развития зависит благосостояние всех казахстанцев. На сегодняшний день открыть свое дело, по сравнению с началом двухтысячных стало гораздо проще и быстрее. Сроки с нескольких месяцев сократились до нескольких дней, а огромное количество бумаг значительно уменьшили, что дает больше возможностей для казахстанцев заниматься бизнесом. В рейтинге Всемирного банка по благоприятности условий для ведения бизнеса Казахстан занял 36 место среди 190 стран мира. Среди 8 регионов, измеренных в отчете «Ведение бизнеса в Казахстане 2017», легче всего вести бизнес в городе Алматы, в Актобе и в Костанайе. Рейтинги благоприятности условий ведения бизнеса в Казахстане варьируются в диапазоне от 1 до 8. (Таблица 1.1) (Рисунок 1.1)

Страна	Рейтинг легкость ведения бизнеса ▲	Регистрация предприятий	Получение разрешений на строительство	Подключение к системе электроснабжения	Регистрация собственности
город Алматы	1	5	1	1	1
Актюбинск	2	8	5	2	7
Костанай	3	6	2	3	1
Павлодар	4	4	6	5	1
Восточный Казахстан (Усть-Каменогорск)	5	7	7	4	1
Караганда	6	3	3	7	1
Южный Казахстан (Шымкент)	7	2	8	6	1
Астана	8	1	4	8	7

Табл. 1.1 Позиции регионов Казахстана в рейтинге Всемирный банк «Оценка Бизнес регулирования»



Рис 1.1. Ведение бизнеса в Казахстане

Такой позитивный тренд в рейтинге произошёл из-за реализуемых комплексных мер поддержки и развития предпринимательства через государственные программы, как «Производительность – 2020», «Занятость - 2020», «Дорожная карта бизнеса – 2020», «Агробизнес – 2020», и т.д.

Единая программа поддержки и развития бизнеса «Дорожная карта бизнеса 2020» разработана для реализации Послания Президента Республики Казахстан народу Казахстана «Новое десятилетие - Новый экономический подъем - новые возможности Казахстана» и Общенационального плана развития Казахстана до 2020 года, утвержденного Указом Президента Республики Казахстан от 17 февраля 2010 года № 925.

Программа направлена на достижение цели посланий Президента Республики Казахстан народу Казахстана «Стратегия «Казахстан - 2030» и «Казахстанский путь - 2050: единая цель, единые интересы, единое будущее». За счет реализации программы свой бизнес в 2017 году в Актыубинской области открыло около 500 человек, а расширили более 600 человек.

Так же для ведения контроля и усиления взаимоотношений между государством и предпринимателями была создана Национальная палата предпринимателей Республики Казахстан «Атамекен».

«Атамекен» - это некоммерческая организация, которая представляет интересы малого, среднего и крупного бизнеса. Она охватывает все виды предпринимательства, а также внутреннюю и внешнюю торговлю. Таким образом в Казахстане созданы все условия для того что бы вести бизнес. Предпринимательство стало реальным ресурсом, который является одним из главных факторов выхода из глубокого экономического кризиса, на путь устойчивого экономического развития.

По состоянию на 1 января 2017 года в Актыубинской области количество зарегистрированных субъектов МСБ составило 60,6 тыс. единиц, а число людей, занятых МСБ составляет 130,3 тыс. Финансовая поддержка была оказана 316 проектам на сумму 17 млрд. тг.

На развитие малого и среднего бизнеса в стране в последние годы делают большую ставку. С ним связывают большие надежды в решение проблем экономики. Государством выполняются функции по обеспечению финансовой и информационной поддержки предпринимателей. Наибольшее число предпринимателей получившие сервисную поддержку, функционируют в розничной и оптовой торговле, сельском и рыбном хозяйствах.

Правительство должно продолжить последовательную работу по стимулированию конкурентоспособности малого и среднего бизнеса. Надо поддержать работу микрокредитных организаций, в том числе за счет средств государства. Они оказывают поддержку сотням тысяч наших граждан в создании своего дела. Надо продумать меры по повышению доступности микрокредитования и созданию новых рабочих мест для большего количества казахстанцев.

Список использованной литературы:

1. <http://atameken.kz/uploads/content/files/ОТЧЕТ%20по%20сервиске%20за%202017%20г%20рус.pdf>
2. <http://kasipkerlik.aktobe.gov.kz/ru/node/44283>
3. <http://russian.doingbusiness.org/rankings>
4. <https://business.gov.kz/ru/dkb2020/>
5. <http://russian.doingbusiness.org/Rankings/kazakhstan>

МОДЕЛИ УПРАВЛЕНИЯ ПЕРСОНАЛОМ

Лигай Екатерина

Бакалавр специальности «Бизнес -Администрирование» Европейского университета

Жумагалиева Бакытгуль Зулкарнаевна

Научный руководитель, кандидат экономических наук (PhD)

Казахско-Русский Международный университет, 030006, Актобе, ул. Айтеке би, 52;

В данной статье рассматриваются специфические функции управленческой деятельности, главным объектом которого является человек, входящий в определенные социальные группы.

Ключевые слова: менеджер по персоналу, мотивация, идеи, рамочное управление.

Персонал организации - самый сложный объект управления. В отличие от материальных активов, люди способны самостоятельно принимать решения и оценивать предъявляемые к ним требования. Кроме того, персонал — это коллектив, каждый член которого имеет свои интересы и весьма чувствителен к управленческим воздействиям, причем реакцию на них нередко сложно предугадать.

Менеджер по персоналу — профессия молодая. Как разновидность деятельности менеджера она зародилась в конце прошлого века. Появление специалистов по работе с персоналом, имеющих подготовку в области промышленной социологии и психологии, означало подлинную революцию в традиционных формах кадровой работы. Если до этого кадровая работа была функцией линейных руководителей различного уровня и ранга, а также работников (и руководителей) кадровых служб, занимающихся учетной, контрольной и распорядительской (администраторской) деятельностью, то возникновение управленческой (штабной) функции, связанной с обеспечением должного уровня кадрового потенциала организации, существенным образом расширило диапазон задач и повысило значение этого направления менеджмента. Именно с появлением управления персоналом как специализированной штабной деятельности в системе современного менеджмента связано становление кадрового менеджмента, который постепенно интегрирует и трансформирует сложившиеся формы кадровой работы. Важным этапом этого процесса стали ассимиляция идей системного подхода, разработка различных моделей организации как системы — не только функционирующей, но и развивающейся, — на основе которых сформировался новый подход в кадровом менеджменте — управление человеческими ресурсами.

Управление персоналом на сегодняшний день является важной темой. В современных условиях в мировой управленческой практике применяются разнообразные персонал-технологии, модели кадрового менеджмента, нацеленные на более полную реализацию трудового и творческого потенциала для достижения общего экономического успеха и удовлетворения личных потребностей работников. В целом современные модели управления персоналом можно разделить на технократические, экономические, современные.

Специалисты и исследователи развитых стран выделяют следующие модели управления персоналом:

- управление по целям;
- управление посредством мотивации;
- рамочное управление;
- управление на основе делегирования;

- партисипативное управление;
- предпринимательское управление.

Управление посредством мотивации опирается на изучение потребностей, интересов, настроений, личных целей сотрудников, а также на возможность интеграции мотивации с производственными требованиями и целями организации. Кадровая политика при такой модели ориентируется на развитие человеческих ресурсов, укрепление морально-психологического климата, на реализацию социальных программ. Мотивационный менеджмент — это построение системы управления на основе приоритетов мотивации, на основе выбора эффективной мотивационной модели.

Рамочное управление создает условия для развития инициативы, ответственности и самостоятельности работников, повышает уровень организованности и коммуникаций в организации, способствует росту удовлетворенности трудом и развивает корпоративный стиль руководства.

Управление на основе делегирования. Более совершенной системой управления человеческими ресурсами является управление посредством делегирования, при котором сотрудникам передаются компетенция и ответственность, право самостоятельно принимать решения и осуществлять их. В основе предпринимательского управления лежит концепция интрепренерства, получившая название от двух слов: «антрепренерство» — предпринимательство и «интре» — внутренний. Суть данной концепции заключается в развитии предпринимательской активности внутри организации, которую можно представить, как сообщество предпринимателей, новаторов и творцов.

В современной науке и практике менеджмента, как свидетельствует выше проведенный анализ, происходит постоянный процесс совершенствования, обновления и поиска новых подходов, концепций, идей в области управления человеческими ресурсами как ключевым и стратегическим ресурсом деловых организаций. На выбор той или иной управленческой модели влияют тип бизнеса, корпоративная стратегия и культура, организационная среда. Модель, успешно функционирующая в одной организации, может оказаться совсем не эффективной для другой, так как не удалось ее интегрировать в организационную систему управления.

Современные модели управления



Управление персоналом — это специфическая функция управленческой деятельности, главным объектом которого является человек, входящий в определенные социальные группы. Современные концепции базируются, с одной стороны, на принципах и методах административного управления, а с другой стороны, на концепции всестороннего развития личности и теории человеческих отношений.

Список использованной литературы:

1. Виханский О.С. Менеджмент / 3-е изд. – М.: Гардарики, 2000. – 528с.
2. Генкин Б.М. Коновалова Г.А. Кочетков В.И. и др. Основы управления персоналом, - М.: Высш. школа, 1996.
3. Голосенко И.А. Идеи Ф. Тейлора в дореволюционной России//Социол. Исследования.1991.№10 14. Гвишиани Д.М. Организация и управление. М.,19715. Керженцев П.М. Принципы организации. М.,1968.

ИГРЫ, В КОТОРЫЕ ИГРАЮТ ЛЮДИ

Лигай Екатерина

Бакалавр специальности «Бизнес – Администрирование»

Идрисова А.Р.

Научный руководитель, магистр учета и аудита

Казахско-Русский Международный университет, 030006, Актобе, ул. Айтеке би, 52;

В данной статье показано, как знания из теории игр могут изменить действия и исход различных событий. Представлены примеры, в которых теория игр противоречит обычной житейской мудрости и здравому смыслу и тем самым делает действия человека более непредсказуемыми.

Ключевые слова: человек, игра, бизнес, теория игр, жизнь.

Бизнес – это предпринимательская деятельность, главной целью которой является получение прибыли. Но если посмотреть под другим углом то, Бизнес – это игра с высокими ставками.

Теория игр опирается на предложение о том, что независимо от цели игры и ее обстоятельств найдется стратегия, которая позволит вам добиться успеха.

Теория игр получила свое признание в 1944 г, когда математик Джон фон Нейман и экономист Оскар Моргенштерн опубликовали книгу «Теория игр и экономическое поведение». Это книга сразу же приобрела популярность и стала одним из величайших научных открытий века. В книге описывается понимание того, как ведут себя игроки в ситуациях: когда удача одного зависит от всех остальных. Они установили два вида игры. Первый – игры по правилам: игроки соблюдают все оговоренные условия, к примеру, контракт, договор, соглашение. Второй тип – нерегламентируемые игры: игроки действуют по своему усмотрению и их не сдерживают жесткие правила. К примеру, продавцы и покупатели заключают сделку, которая выгодна им, а не которую им кто – то предложит.

Рассмотрим на примере игры «дилемма заключённого». Эта игра наглядно показывает рыночную конкуренцию. Компании – конкуренты повышают или понижают цены. А правильным решением было бы договориться и держать уровень прибыли. Но из-за стратегии по удержанию потребителя компании вынуждены смотреть прежде всего на ходы конкурентов.

Теория игр стала полезным инструментом в мире бизнеса. Компании отошли от стереотипа того, что есть только победитель и побежденный и стали рассматривать новые сценарии стратегий, которые могут быть игрой без проигравших и приносить выгоду не только организации, но и поставщикам, потребителям и даже конкурентам.

Таким образом в широком понимании слова игра - охватывает человеческую деятельность во всех её проявлениях. С этих позиций человек «играет» супруга и родителя, ребёнка и няню, начальника и подчинённого. В разных ситуациях он исполняет различные социальные роли. Кроме того, он может играть, когда открыто соперничает с кем-то, и манипулировать, если пытается ввести в заблуждение.

«Большинство людей в большей части семейных и деловых отношений постоянно разыгрывает друг с другом игры. Более того, они стремятся – часто бессознательно – извлекать из этих игр эмоциональный "выигрыш", удивительно непохожий на то, чего можно было бы в рациональном смысле ожидать от выигрыша или проигрыша в такой игре. Мы встречаемся здесь с поразительным явлением, которое каждый из нас время от времени наблюдал...» - сказал Доктор Эрик Берн в своей книге «Игры, в которые играют люди».

Он вывел три вида эго- человека которые присутствуют в каждом: Ребенок, Родитель, Взрослый.

На «Родительской» традиции основаны такие формы общения, как ритуалы, от простого приветствия до богослужения. Другой вид общения – деятельность, или труд – сводится преимущественно к взаимодействию «Взрослых». Но существует вид общения, занимающий значительную часть жизни человека, в котором Родитель, Взрослый и Ребенок, все время сменяя друг друга, ведут психологические игры с теми же механизмами другого человека, целью которых является извлечение определенных преимуществ за счет партнера.

Взрослые люди в своей жизни практически постоянно играют в ролевые игры, порой даже не осознавая этого. Что же заставляет их играть? Прежде всего это стремление избавиться от страхов. Страхи есть у всех, некоторые из которых оправданные. Но иные страхи зарождаются и увеличиваются без нашего ведома.

Они возникают из нерешительности и сомнений. По мнению Фредерика Перлза, «человек живет в вечном конфликте сам с собой, поскольку в повседневной жизни он вынужден опираться как на себя, так и на внешнюю среду». Человек никогда не доверяет себе полностью, однако нельзя сказать, что полностью питает доверие к другим.

С горечью осознавая непредсказуемость своей жизни, человек впадает в инерцию. Э. Берн считает, что человек способен играть в игры для того, чтобы научиться управлять своими эмоциями и избегать тесных межличностных контактов.

Одно дело – единичная игра, цель которой – найти выход из сложившихся неудачным образом обстоятельств, и другое дело – переписывание судьбы, что походит, скорее, на стиль жизни.

Игра - в жизни человека происходит почти каждую секунду. Противники могут быть разные: природа, обычные прохожие, руководители, сотрудники, а иной раз сам человек. Каждый просчитывает свои действия таким образом, чтобы извлечь из всего как можно больше пользы для себя, будь то деньги, время, жизнь.

Список использованной литературы:

1. О. Моргенштерн, Дж. фон Нейман Теория игр и экономическое поведение. – М.: Книга по Требованию, 2012. – 708 с.
2. АвинашДиксит и Барри Нейлбафф Теория игр. Искусство стратегического мышления в бизнесе и в жизни. – М.: Манн, Иванов и Фербер, 2015. – 352 с.
3. Эрик Берн Игры, в которые играют люди. – М.: Издательство «Э», 2015. – 256 с.

ОСОБЕННОСТИ ПРОИЗВЕДЕНИЙ Э. М. РЕМАРКА

Мамбетова Ж.Н.

Астафьев Е.Е.

Студенты 2 курса специальности «Психология»

Казахско-Русский Международный Университет, 030006, г. Актобе, ул. Айтеке би 52;

Произведения выдающегося писателя Эриха Марии Ремарка всегда вызывали интерес у читателей, и по сей день продолжают покорять наши умы и сердца. Творчество немецкого прозаика нашло отклик во многих странах и переведено на более чем 60 языков. Вот уже более 70 лет Ремарк является одним из читаемых писателей 20 века, его произведениям посвящены работы многих популярных филологов и в то же время в изучении творчества писателя все еще остались «Белые пятна» [1].

Эрих Мария Ремарк (1898-1970) родился в городе Оснабрюк, Германия в семье книжного переплётчика Петера Франца Ремарка (1867-1954) и Анны Марии Ремарк, (Шталькнехт) (1871-1917), к слову, имя писатель поменял в честь матери, а его настоящее имя Эрих Пауль Ремарк [2].

Ремарк много читал, рисовал и занимался музыкой. Задатки писательства были в нем всегда [2]. При изучении фактов его биографии можно установить, что в юности писатель был увлечен творчеством светил мировой литературы, таких как Стефан Цвейк, Томас Манн (лауреат нобелевской премии), Федор Достоевский, Марсель Пруст, Иоган Вольфганг Гете. Бесспорно, стиль повествования Ремарка стоит признать самобытным, но возможно, его представления складывались в ходе размышлений над книгами этих авторов. Существуют и некоторые утверждения критиков, что Ремарк являлся последователем известного американского писателя Эрнеста Хэменгуэя [3]. Роман «Прощай оружие» и «Три товарища» имеют определенные сходства. Исходя из хронологических рамок - 1929 («Прощай оружие») и 1936 («Три товарища»), то возможно, что-то Ремарк и мог оттуда позаимствовать. Смежные, родственные и перекрещивающиеся сюжетные линии имеют совершенно разное внутренне содержание. И первым крупным произведением Ремарка стал роман «На западном фронте без перемен, принесший писателю популярность [2]. Автор показал в своем произведении все ужасы войны, со всеми потерями и несчастьями, которые видели простые солдаты, в то время как государство пафосно провозглашало хвалебные лозунги. Вот что писал об этом произведении немецкий поэт Э. Толлер- «Он говорит за всех нас, за нас - серую скотинку, служивых, лежащих в окопах, завшивевших и покрытых грязью, обстрелянных и расстрелянных, выдавших войну не из генштаба, кабинета или редакции, переживавших ее как повседневность, как страшную и монотонную повседневность» [4]. Б. Клерман сравнил роман с «отшлифованным зеркалом, которое ничего не утаивает» [2].

Другим центральным произведением классика немецкой литературы является роман «Три Товарища», который можно охарактеризовать как вершину писательского триумфа. Роман о нелегкой жизни в злом и циничном мире, который едва встал на ноги после крупнейшей войны в истории, унесший, по меньшей мере, около 40 миллионов жизней. Несмотря на то, что произведение является художественным, оно несет в себе большой заряд реализма ведь по большой степени, как и многие его произведения является автобиографичным и позволяет нам узнать и понятии «потерянное поколение» (generation perdue фр.) - Молодые люди, призванные на фронт в 18 лет, рано начавшие убивать людей, которым тяжело было адаптироваться к мирной жизни [5]. « Солдаты, возвращенные отчизне, /Хотят найти дорогу к новой жизни». (Эпиграф к роману «Возвращение») [6]. Именно эти строки показывают то, как люди пытаются

избавиться от призраков прошлого и хотят вернуть утраченное душевное спокойствие и былой интерес. Мрачная поствоенная атмосфера выступает лишь фоном для невероятно редких примеров проявления дружбы, любви человеческой, и самое главное любви к жизни. Жажда жизни это главная идея, встречающаяся во всех произведениях Ремарка. Пожалуй, это главное что действительно приковывает интерес такого огромного количества читателей на всем земном шаре.

Но ведь он не единственный кто об этом писал, не единственный кто писал о жизни, смерти и любви? Как могло случиться, что роман «Три Товарища» который, казалось бы, уже имел аналогичных предшественников попал в сокровищницу мировой литературы? Можно обойтись простым ответом, что перед нами невероятный пример человеческого таланта, талант который в свою очередь вряд ли подлежит анализу.

Кальвадос, ром, водка, вино градус в произведениях ремарка никогда не снижается каждая страница, будто пропитана алкоголем, а иногда и прокурена насквозь едким табачным дымом. « Ром, видите ли, и вкус - вещи почти не связанные между собой. Это уже не просто напиток, а, так сказать, друг. Друг, с которым все становится легче» [7]. Герои ежеминутно находятся в ожидании неизвестного, и только алкоголь помогает им несколько уходить от самих себя, от суровой реальности или иногда добавляет красок в непредсказуемый ритм жизни.

Последующие годы и до конца жизни Эрих Мария Ремарк не переставал писать и печататься.

Его книги вызвали восторг у читателей и недовольство у государства. Но стоит признать, что его книги по праву считаются, изменившими мир, а сам Ремарк, писателем, изменившим поколения.

Список использованной литературы:

1. Анализ стилистических особенностей произведений Э.М. Ремарка и их переводов <https://www.bibliofond.ru/view.aspx?id=725607>
2. <http://www.em-remarque.ru/biografija.html> Биография
3. <http://www.em-remarque.ru/library/remark-i-spory-o-nem.html> «Ремарк и споры о нем» И. Фрадкин
4. <http://greenstone.mybb.ru/viewtopic.php?id=116> Обзор творчества Э.М.Ремарка
5. http://wreferat.baza-referat.ru/Потерянное_поколение
6. <http://mir.zavantag.com/voennoe/785302/index.html> Возвращение
7. <https://www.litmir.me/br/?b=278650&p=10> (20 стр)

СУЩНОСТЬ И СОДЕРЖАНИЕ СИСТЕМЫ УПРАВЛЕНИЯ ЧЕЛОВЕЧЕСКИМИ РЕСУРСАМИ

Марченко Анастасия Романовна

Бакалавр специальности «Бизнес -Администрирование» Европейского университета

Жумагалиева Бакытгуль Зулкарнаевна

Научный руководитель, кандидат экономических наук (PhD)

Казахско-Русский Международный университет, 030006, Актобе, ул. Айтеке би, 52;

В данной статье рассматриваются основы теории управления человеческими ресурсами, раскрытие природы трудового потенциала системы формирования и использования человеческих ресурсов.

Ключевые слова: управления человеческими ресурсами, трудовой потенциал, коллектив, производственная система.

Начнем с того, что представляет собой слово управление. Управление - процесс воздействия на любую систему, обеспечивающий поддержание ее в определенном состоянии (или перевод в новое состояние) в соответствии с законами, принципами и конкретными целями.

Управление присуще всем видам человеческой деятельности, которая возникла в результате разделения труда и с помощью, которой человек воздействует на социальные, политические, экономические и культурные процессы для достижения определенных целей. Управление как явление объективного мира многогранно. Характеризуя окружающий мир, следует выделить три составляющие управления ресурсами: неживую природу, живую природу и человеческое общество. Ресурсы — это совокупность источников и факторов, актуализация их возможностей в процессе использования. В неживой природе осуществляется управление производственными и техническими процессами. Его называют управлением вещами. В живой природе осуществляется управление процессами, связанными с жизнедеятельностью организмов. Оно относится к управлению биологическими существами. Управление в обществе осуществляется посредством воздействия на деятельность человека, людей, объединенных в общественные группы по интересам. Его называют управлением человеком, людьми. Человек — это каждый из людей, высшее из земных созданий, одаренных разумом, свободной волей и словесной речью.

Управление людьми охватывает три основные взаимосвязанные части:

- а) управление индивидуальной деятельностью человека (индивида);
- б) управление коллективной (совместной) деятельностью людей;
- в) управление общественной деятельностью людей — человеческими ресурсами.

Человеческие ресурсы — это часть населения государства, обладающая необходимым физическим развитием, умственными, трудовыми, творческими и предпринимательскими способностями и обеспечивающая социально-экономическое развитие общества. Человеческие ресурсы в современных условиях имеют не только экономическую полезность, но и социальную ценность, выражающуюся в развитии организации, предприятия и общества в целом. По своей сущности человеческие ресурсы являются природно-социальным феноменом, обладающим способностью к целеполаганию, а потому им присуще: во-первых, наличие множества качественно различных способов полезного использования порождаемых ими возможностей; во-вторых, множество функций, которые они выполняют в процессе их деятельности

(актуализации). Роль человеческих ресурсов в процессе их трудовой деятельности заключается в следующем:

во-первых, они являются главным источником потенциала производственной системы;

во-вторых, все источники производственной системы прямо или косвенно связаны с человеческими ресурсами, т.е. либо они сами порождают «реляционный» компонент, либо его источником является непосредственный продукт их деятельности, полученный путем опосредованного обмена;

в-третьих, они являются непосредственной причиной процесса продуцирования результатов деятельности.

Из изложенного выше следует, что в управлении возможности и способности человеческих ресурсов необходимо рассматривать не как нечто зафиксированное, а как непрерывно развивающееся, обновляющееся в соответствии с требованиями развития производства, отраслей, сфер деятельности и общества в целом.

Цель системы управления, начинающейся на входе объекта управления и заканчивающейся на его выходе, обеспечивает осуществление обратной связи. Обратная связь — это результаты непосредственных наблюдений и контроля со стороны субъекта управления: документация, отчетность и т.п. Различие между прямой и обратной связями заключается в том, что прямая связь в управлении человеческими ресурсами обеспечивает передачу воздействия информации с выхода одного элемента (субъекта) на вход другого элемента объекта управления, а обратная — с выхода некоторого элемента (объекта) на вход того же элемента (субъекта) управления. Предметом науки управления человеческими ресурсами является процесс воздействия на объект во всем его многообразии, социально-трудовые отношения как отдельных работников, так и их групп, коллективов организаций, учреждений, сельских поселений, муниципальных образований, регионов и страны в целом.

Список использованной литературы

:

1. Виханский О.С. Менеджмент / 3-е изд. – М.: Гардарики, 2000. – 528с.
2. Генкин Б.М. Коновалова Г.А. Кочетков В.И. и др. Основы управления персоналом, - М.: Высш. школа, 1996.
3. Голосенко И.А. Идеи Ф. Тейлора в дореволюционной России//Социол. Исследования.1991.№10
4. Гвишиани Д.М. Организация и управление. М.,19715.
- Керженцев П.М. Принципы организации. М.,1968.

НАПРАВЛЕНИЯ ПОВЫШЕНИЯ ИНВЕСТИЦИОННОЙ ПРИВЛЕКАТЕЛЬНОСТИ КОМПАНИЙ

Мешитбаева Асемгуль

Айдаров Темирлан

Студенты 2 курса специальностей «Учет и аудит», «Менеджмент»

Нурмаганбетова М.С.

*Научный руководитель, доцент кафедры «Экономики, менеджмента и сервиса»
Казахско-Русский Международный университет; 030006, Актобе, ул. Айтеке би, 52;*

В данной статье автором рассмотрены вопросы повышения инвестиционной привлекательности предприятия. Определены задачи, которые должно провести руководство для реализации стратегических целей. Затронуты вопросы разработки бизнес-плана инвестиционного проекта.

Ключевые слова: инвестиции, инвестор, привлекательность компании, стратегия, бизнес-план, производство

В Казахстане в условиях рыночной экономики основной целью предпринимательства является получение наибольшей прибыли. Эта цель достигается при укреплении инвестиционного потенциала хозяйствующих субъектов. Для укрепления инвестиционного потенциала предприятий необходимо повысить их инвестиционную привлекательность для инвесторов с учетом условий и факторов внешней и внутренней среды.

Инвестиционная привлекательность может быть объектом целенаправленного управления. В результате оценки инвестиционной привлекательности компании проводят инвестиционно-финансовый анализ, комплексный анализ рисков, сравнительный анализ рассматриваемых компаний (рисунок 1).



Рисунок 1. Идентификация компании как объекта инвестирования

Если предприятие нуждается в привлечении инвестиций, руководство должно сформировать четкую программу мероприятий по повышению инвестиционной привлекательности (рисунок 2).

На макроуровне направления работы следующие:

- совершенствование инвестиционного климата;
- создание благоприятного имиджа страны и региона;
- получение инвестиционных рейтингов.

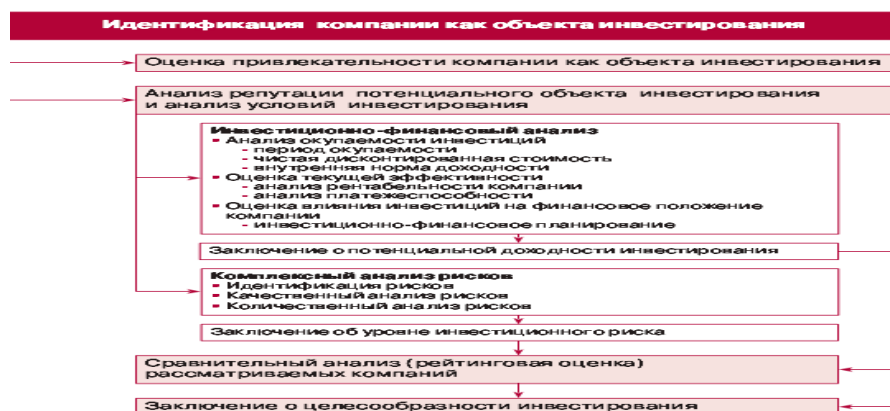
На микроуровне:

- использование антикризисных мер для повышения финансовой устойчивости;

- использование информационных ресурсов, формирование имиджа;
- развитие брендов;
- повышение адаптивности компании;
- получение инвестиционного рейтинга [1].



Рисунок 2. Направления повышения инвестиционной привлекательности компаний

Практически любое направление бизнеса в наше время характеризуется высоким уровнем конкуренции. Для сохранения своих позиций и достижения лидерства компании вынуждены постоянно развиваться, осваивать новые технологии, расширять сферы деятельности (рисунок 3).

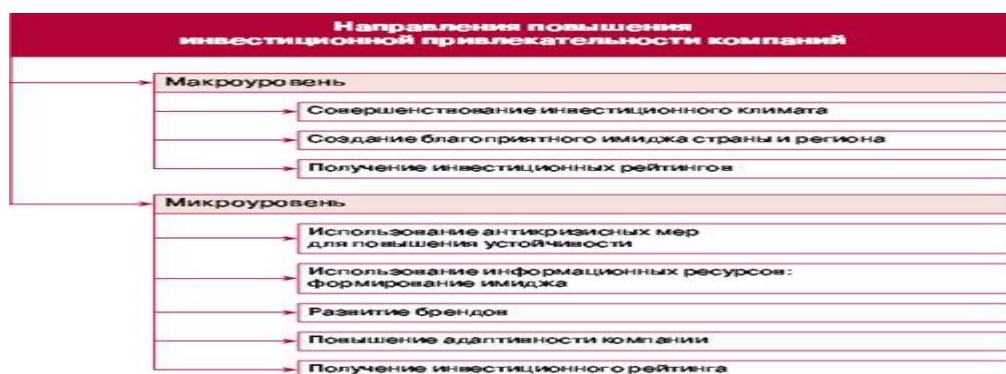

Рисунок 3. Обеспечение конкурентоспособности предприятия[2]

В подобных условиях периодически наступает момент, когда руководство компании понимает, что дальнейшее развитие невозможно без притока инвестиций. Привлечение инвестиций в компанию дает ей дополнительные конкурентные преимущества и зачастую является мощнейшим средством роста. Основной и наиболее общей целью привлечения инвестиций является повышение эффективности деятельности предприятия, то есть результатом любого выбранного способа вложения инвестиционных средств при грамотном управлении должен являться рост стоимости компании и других показателей ее деятельности.

Предприятие может провести ряд мероприятий для повышения своей инвестиционной привлекательности (большого соответствия требованиям инвесторов). Основными мероприятиями в этой связи могут быть:

- разработка долгосрочной стратегии развития;
- бизнес-планирование;
- юридическая экспертиза и приведение правоустанавливающих документов в соответствие с законодательством;
- создание кредитной истории;
- проведение мероприятий по реформированию (реструктуризации)[3].

Для определения того, какие из мероприятий необходимы предприятию для повышения инвестиционной привлекательности, целесообразно проведение анализа существующей ситуации (диагностика состояния предприятия). Этот анализ позволяет:

- определить сильные стороны деятельности компании;
- определить риски и слабые стороны в текущем состоянии компании, в том числе с точки зрения инвестора;
- разработать рекомендации для развития конкурентоспособности, повышения эффективности деятельности и повышения инвестиционной привлекательности.

В процессе диагностики рассматриваются различные направления (аспекты) деятельности предприятия: сбыт, производство, финансы, управление. Выделяется сфера деятельности предприятия, которая связана с наибольшими рисками и имеет наибольшее число слабых сторон, формируются мероприятия для улучшения положения по выделенным направлениям. Проведение диагностики состояния предприятия является основой для разработки стратегии развития. Стратегия — это генеральный план развития, который, как правило, разрабатывается на 3-5 лет. Стратегия описывает основные цели как предприятия в целом, так и функциональных направлений деятельности и систем (производство, сбыт, маркетинг). Определяются основные целевые количественные и качественные показатели. Стратегия позволяет предприятию осуществлять планирование на более короткие периоды времени в рамках единой концепции. Для потенциального инвестора стратегия демонстрирует видение предприятием своих долгосрочных перспектив и адекватность менеджмента предприятия условиям работы предприятия (как внутренним, так и внешним)[4].

Имея долгосрочную стратегию развития, предприятие переходит к разработке бизнес-плана. В бизнес - плане подробно и детально рассматриваются все аспекты деятельности, обосновываются объем необходимых инвестиций и схема финансирования, результаты инвестиций для предприятия. План денежных потоков, рассчитываемый в бизнес-плане, позволяет оценить способность предприятия вернуть инвестору из группы кредиторов заемные средства и выплатить проценты. Для инвесторов-собственников бизнес-план является основанием для проведения оценки стоимости предприятия и, соответственно, оценки стоимости капитала, вложенного в предприятие, и обоснованием потенциала его развития.

Для всех групп инвесторов большое значение имеет кредитная история предприятия, поскольку она позволяет судить об опыте предприятия по освоению внешних инвестиций и выполнению обязательств перед кредиторами и инвесторами-собственниками.

Одним из самых сложных мероприятий по повышению инвестиционной привлекательности предприятия является проведение реформирования (реструктуризации). Полная программа реформирования включает совокупность мероприятий по комплексному приведению деятельности компании в соответствие с изменяющимися условиями рынка и выработанной стратегией ее развития. Реструктуризация может проводиться по нескольким направлениям[5].

Направления:

1. Реформирование акционерного капитала. Данное направление включает в себя мероприятия по оптимизации структуры капитала — дробление, консолидация акций, все описанные в Законе об акционерных обществах формы реорганизации акционерного общества. Результатом подобных действий является повышение управляемости компании или группы компаний.

2. Изменение организационной структуры и методов управления. Данное направление реформирования нацелено на совершенствование процессов управления, обеспечивающих основные функции эффективно действующего предприятия, и организационных структур предприятия, которые должны соответствовать новым процессам управления. Реструктуризация систем управления предприятий и оргструктуры может включать в себя:

- выделение некоторых направлений бизнеса в отдельные юридические лица, образование холдингов, другие формы изменения организационной структуры;
- нахождение и устранение лишних звеньев в управлении;
- введение в процессы управления и соответствующие организационные структуры недостающих звеньев;
- налаживание информационных потоков в части управленческой информации;
- проведение других сопутствующих мероприятий.

3. Реформирование активов. В рамках реструктуризации активов можно выделить реструктуризацию имущественного комплекса, реструктуризацию долгосрочных финансовых вложений и реструктуризацию оборотных активов. Данное направление реструктуризации предприятия предполагает любое изменение структуры его активов в связи с продажей излишних, непрофильных и приобретением необходимых активов, оптимизацию состава финансовых вложений (краткосрочных и долгосрочных), запасов, дебиторской задолженности.

4. Реформирование производства. Данное направление реструктуризации нацелено на совершенствование производственных систем предприятий. Целью в данном случае может быть повышение эффективности производства товаров, услуг; повышение их конкурентоспособности, расширение ассортимента или перепрофилирование. Реструктуризация производства может включать следующие мероприятия:

- снятие с производства нерентабельной продукции, если при этом отсутствуют реальные для осуществления инвестиционные проекты по снижению издержек, росту конкурентоспособности продукции и пр.;
- расширение выпуска и продаж выгодной продукции;
- освоение новой коммерчески перспективной продукции или услуг;
- другие мероприятия.

Комплексная реструктуризация предприятия включает в себя комбинацию мероприятий, относящихся к нескольким из перечисленных выше направлений.

Отдельно стоит упомянуть о ситуации, когда целью повышения инвестиционной привлекательности является продажа предприятия. Данный процесс называется предпродажной подготовкой и имеет целью повышение инвестиционной привлекательности и одновременное увеличение ее стоимости для потенциальных покупателей.

В общем виде предпродажная подготовка предполагает проведение следующих мероприятий:

- Анализ отрасли, в которой действует предприятие, а также отраслей, являющихся потребителями и поставщиками для нее. Целью анализа является выявление компаний и объединений, занимающих лидирующие или близкие к

лидирующим позиции. При этом отслеживается информация о процессах укрупнения, фактах слияний и поглощений в анализируемых отраслях.

- Оценка стоимости бизнеса, выявление основных факторов, влияющих на стоимость. Определение ключевых характеристик компании, привлекательных для целевых групп инвесторов. В зависимости от конкретной ситуации в качестве таких характеристик могут выступать: доступ к определенным ресурсам, новым технологиям, развернутая сбытовая сеть, высокая потенциальная рентабельность при условии существенных капиталовложений и т. д.

- Проведение мероприятий, направленных на повышение инвестиционной привлекательности компании. На данном этапе могут быть проведены все перечисленные выше мероприятия, необходимый их набор и последовательность проведения зависят от желаемых сроков подготовки предприятия к продаже и изначального наличия интереса инвесторов к предприятию.

- Подготовка информационного меморандума для представления компании инвесторам, размещение пресс-релизов в информационных службах, взаимодействие с инвестиционными институтами, действующими на рынке слияний/поглощений и инвесторами напрямую.

- Проведение переговоров с инвесторами — потенциальными покупателями компании и осуществление сделки[6].

Таким образом, подготовка предприятия к привлечению инвестиций или к продаже — достаточно четко определенный, хоть и сложный процесс. Предприятие может сформировать программу мероприятий для повышения инвестиционной привлекательности, исходя из своих индивидуальных особенностей и сложившейся конъюнктуры рынков капитала. Реализация такой программы позволяет ускорить привлечение финансовых ресурсов и снизить их стоимость. Следует отметить, что описанные выше возможные мероприятия не требуют существенных материальных затрат, но результатом их реализации, помимо собственно роста интереса инвесторов к компании, является также повышение эффективности ее работы.

Список использованной литературы:

1. Виленский П.Л. Оценка эффективности инвестиционных проектов: теория и практика: П. Л. Виленский. – М.: Дело, 2013. – 288 с.

2. Анализ финансово-хозяйственной деятельности организации /В.И. Макарьева, Л.В. Андреева - М.: Финансы и статистика, 2010. - 319 с.

3. Ахметов К.Е. Проблемы инвестиционной активности // Аль-Пари. 2009. - № 7. - С. 26 - 36.

4. Болатов Е.А. Структурные преобразования промышленности // Транзитная экономика. 2014. - № 2. - С. 38-43.

5. Белякова М.Ю. Разработка комплексной методики оценки инвестиционной привлекательности объекта инвестирования / М.Ю. Белякова // Управление риском. - 2015. - №3. с.6-15.

6. Валинурова Л.С. Управление инвестиционной деятельностью: учебник для вузов по эконом. специальностям/ Л.С. Валинурова, О.Б. Казакова. - М.: КНОРУС, 2012 - 384с.

КАК НАУЧИТЬСЯ ПРЕДПРИНИМАТЕЛЬСТВУ

Мешитбаева А.П.

Студент 2 курса специальности «Учет и аудит»

Казахско-Русский Международный университет, 030006, Актобе, ул. Айтеке би, 52;

Что сделать, чтобы образование обеспечивало правильные навыки для рынка труда? Могут ли студенты уже сейчас обеспечивать свое экономическое будущее, расти и создавать новые рабочие места? Можем ли мы изучать предпринимательство и почему это так важно? Попробуем разобраться.

Предпринимательство играет одну из важных ролей в развитии общества и в экономике страны. И в этом нет сомнения. Казахстанская молодежь активно изучает предпринимательство: начиная с краткосрочных базовых курсов, заканчивая бизнес - образованием в университетах. В западных университетах уже есть опыт внедрения бакалавриата, но в таких топовых университетах как Пристон, Гарвард, MIT его нет. Все потому что, там существует понимание, что предпринимательство — не профессия, а деятельность, являющаяся в такой же мере ремеслом, как и искусством.

Но можно ли вообще научиться предпринимательству? Генетики из лондонского Kings College выявили, что умение находить бизнес - возможности, вести дела и стремления стать предпринимателем на 37–48% приобретается по наследству. Правда, исследователи признали, что генетической информации пока недостаточно, чтобы быть уверенным в этих выводах.

Сказанное не означает, что предпринимательству нельзя учить в университете, напротив, современный университет не может не иметь тех или иных модулей обучения студентов навыкам предпринимательства. Колледж Бабсон в Массачусетсе встал на защиту бизнес-образования. Там изучили 4000 своих студентов с 1985 по 2009 год и выяснили, что те, кто выбирал более одного курса по предпринимательству, чаще открывали свой бизнес, чем те, кто брал только один курс. К тому же навыки, такие как критическое мышление, решение задач, умение вести переговоры, работа в команде и уверенность в себе, являются не только подарками генов, этому можно и научиться.

Конечно, лучше всего видеть черты предпринимателя уже с детства и развивать их. Если прочитать биография успешных предпринимателей, многие начали зарабатывать с детства. Необходимо приучать ребёнка к тому, что каждую копейку, который можно потратить на удовольствия, ты получаешь, делая что-то, возможно, не слишком весёлое или интересное. Нельзя допускать ситуации, когда ребёнок растёт и не понимает, откуда берутся деньги. Зачастую именно из-за того, что родители не объясняют детям простое правило «Чтобы получить что-то — нужно приложить усилия», и возникают детские капризы.

У всех детей есть мечты. Нам часто говорят, что надо учиться усердней для достижения их. Нанимают репетиторов, но вместо того, чтобы говорить им: быть врачом, адвокатом, учителем, нужно развивать их уже имеющие способности. Например, если ребенок любит воодушевлять людей и хорошо говорит, никто не задумается нанимать репетитора по ораторству. Есть дети, у которых много идей и они видят потребности мира. Родители должны показывать детям, что быть предпринимателем – это круто, должны научить их зарабатывать на этом. Все, что мы делаем, это учим детей чего не стоит делать.

Список использованной литературы:

1. Статья: Why is entrepreneurship so important in education. Manfred Polzin, 2015.
2. Исследования King's College. Kings Research Portal. Quaye, L., Nicolaou, N., Shane, S., & Harris, J. 2012.
https://kclpure.kcl.ac.uk/portal/files/10610920/Quaye_et_al_ERJ.pdf
3. Статья: Рождаются или становятся: 6 научных гипотез о предпринимателях. Виктор Фещенко, 2015.
4. TED. Давайте растить предпринимателей из детей. Кэмерон Херольд, 2011.

ГОСУДАРСТВЕННАЯ ПОДДЕРЖКА МАЛОГО И СРЕДНЕГО БИЗНЕСА В УСЛОВИЯХ МОДЕРНИЗАЦИИ ЭКОНОМИКИ

Нуралина Камилла Маратовна

Дусупова Асем Санаткызы

Студенты 2 курса специальности «Учет и аудит»

Васильченко Денис Александрович

Студент 4 курса специальности «Финансы»

Казахско-Русский Международный университет, 030006, Актобе, ул. Айтеке би, 52;

Целью исследования является государственная поддержка в сфере малого и среднего бизнеса в условиях модернизации экономики Республики Казахстан.

Ключевые слова: модернизация, стратегия, система, социально-экономическая политика, экономика.

Для Казахстана модернизация экономики является в настоящее время стратегической задачей, решение которой определит направленность развития их экономик на перспективу, а также их место в мировой хозяйственной системе. Задачи модернизации находятся в фокусе социально-экономической политики руководства Казахстана, о чем заявил Президент РК Н. А. Назарбаев в своем послании к народу Казахстана. [1]

С 2000 года Казахстан демонстрирует устойчивые темпы экономического роста, а на смену чисто институциональным преобразованиям пришли задачи структурной реорганизации. Экономическая модернизация Казахстана ориентирована на преобразование производительных сил и институциональной среды с целью повышения устойчивости экономического развития и конкурентоспособности страны. Практика показывает, что достижение поставленных задач требует учета роли малого и среднего бизнеса (МСБ) в развитии экономики. [2]

Особенно явно значимость роли МСБ проявилась в условиях мирового финансового кризиса. Преодоление экономикой Казахстана последствий этого кризиса выявило, что МСБ обладает не только значительным потенциалом устойчивости, но при определенных условиях может стать важным фактором экономического роста, занятости, активизации конкуренции и инновационной деятельности. Большая гибкость по сравнению с крупными предприятиями обеспечила казахстанскому МСБ рост производительности в период кризиса наряду с решением проблем региональной занятости. В период кризиса Казахстан столкнулся с феноменом наибольшего вклада в создание рабочих мест в секторе малого и среднего бизнеса, что выдвинуло этот сектор на первый план в качестве социальной основы необратимости процессов экономической модернизации. В связи с этим, стали актуальными вопросы уточнения приоритетов политики экономической модернизации, исходя из роли малого и среднего бизнеса в экономическом развитии вообще и в условиях нестабильности мировой финансово-экономической системы, в частности. [1]

Между тем в странах с транзитной экономикой, включая и Казахстан, указанное обстоятельство не нашло пока должного осознания. Теоретические исследования в области трансформационных процессов акцентируются на задачах структурной диверсификации без адекватного учета роли МСБ в экономических преобразованиях. В настоящее время актуальность исследования проблемы государственной поддержки МСБ стоит особенно остро, так как связана с необходимостью активизации роли этого сектора в решении задач модернизации экономики. [3]

Можно выделить много причин сложившейся ситуации. Главная из них, несомненно, - недостаток финансовых ресурсов. Но есть и другие, также весьма значимые: ограниченная емкость рынка, изношенность материально-технической базы, высокая стоимость оборудования и материалов, нестабильность налоговой и правовой политики, высокие налоги. В последнее пятилетие все более часто предприниматели отмечают усиление конкуренции в сферах их деятельности, особенно в строительной, транспортной отрасли и области компьютерных услуг. Все эти причины, в общем-то, можно назвать традиционными. Но есть и такие, на которые обычно мало обращается внимания, но на наш взгляд именно они в ряде случаев, особенно в транзитных экономиках, определяют низкую инновационную активность МСБ. Во-первых, для местных органов власти МСБ всегда был элементом социального комплекса, то есть рассматривался в качестве поставщика продукции и услуг широкого спроса. В этой связи от них даже и не ожидали каких-либо инноваций. Во-вторых, региональная политика поддержки предпринимательства всегда была направлена на решение вопросов занятости в отраслях, являющихся традиционными для малого предпринимательства (торговля, общественное питание, бытовое обслуживание, транспорт). Это способствовало развитию конкуренции, но, к сожалению, на инерционной основе. В-третьих, нельзя не учитывать нехватку квалифицированных специалистов и отсутствие специальных знаний в вопросах коммерциализации научно-технических разработок и трансферта технологий, управления инновационными проектами, прогнозирования, и оценки коммерческой значимости новых продуктов, минимизации рисков и продвижения товаров на рынок препятствуют подготовке продуманных и проработанных инвестиционных проектов. Все это говорит о том, что МСБ Казахстана требует повышенного внимания к разработке и внедрению методов и инструментов, направленных на развитие данного сектора. Прежде всего, нужно предпринимать меры не только финансовой, но и поддержки в других областях и относиться это должно как к уже действующим, так и к только начинающим предпринимателям, которые организуют средний и малый бизнес в Казахстане. [1]

Известно, что масштабы развития предпринимательства в стране зависят от двух факторов; уровня предпринимательской активности населения и состояния предпринимательской среды. Причем эти факторы находятся в постоянном и тесном взаимодействии, поддерживая или подавляя друг друга. [2]

Если, в стране имеется благоприятная предпринимательская среда и высокая предпринимательская активность населения, то это является основанием для формирования широкого слоя динамично развивающегося малого и среднего бизнеса. Устойчивость его развития обеспечивается тем, что неудачи одних предпринимателей перекрываются успехами других, так что в целом этот слой растет, несмотря на значительное число банкротств, систематически происходящих в разных секторах экономики. При высокой предпринимательской активности населения, но неблагоприятной среде для бизнеса, одна часть предпринимателей будет перемещаться в теневой сектор, сокращая доходы государственного бюджета, а другая - в сектор так называемого институционального предпринимательства, формируя протестное движение, ставящее своей целью смену руководства страны для формирования более благоприятной среды для функционирования бизнеса. [1]

При низкой предпринимательской активности населения страны, в условиях благоприятной среды и наличия сети социальной поддержки можно ожидать расширения предпринимательского сектора, так как благоприятная экономическая среда и социальная поддержка создают стимулы для применения своих сил в предпринимательстве лицами, занятыми наемным трудом. Если предпринимательская активность населения страны низка, а экономическая среда неблагоприятна, возникает

феномен вынужденного предпринимательства, то есть предпринимательства, которое выступает следствием неспособности работника найти себе применение в сфере наемного труда. [3]

Формально различие между двумя ситуациями состоит в отсутствии и в формировании протестных сил. Однако подлинное различие между ними заключается в том, что в первом случае мы будем иметь, так называемое, креативное предпринимательство, ориентированное на генерацию новых идей, а во втором - вынужденное, не несущее с собой ничего кроме хозяйственного риска. [1]

Что касается общего уровня развития предпринимательства, то по этому показателю Казахстан пока значительно уступает многим странам. Вклад МСБ в занятость и выпуск готовой продукции Казахстана остается низким. Что касается уровня предпринимательской активности населения, то в целом в республике его можно оценить как средний. И все же, как свидетельствуют данные комплексной диагностики предпринимательского климата, проводимой Институтом по глобальной конкурентоспособности, Казахстан значительно отстает от показателей лидирующих стран мира в рейтинге предпринимательских намерений. [2]

В концепции вхождения Казахстана в число 30 самых развитых стран мира президент РК Н. Назарбаев определил долгосрочные приоритеты, и одним из них является развитие малого и среднего бизнеса. Развитие данного сектора экономики стало главным инструментом индустриальной и социальной модернизации Казахстана в XXI веке. Одна из комплексных задач, которую поставил в Послании Глава государства, развитие индустрии с применением цифровых технологий. Он позволит привлечь предпринимателей и инвесторов со всего мира. Также он отметил, что развивать нужно и базовые отрасли экономики. Правительство совместно с бизнесом должно будет разработать комплекс мер технологического перевооружения до 2025 года. По поручению Президента предстоит также создать Совет по экспортной политике. А уже к осени разработать единую экспортную стратегию. Еще одна задача - сохранить стратегическое значение горно-металлургического и нефтегазового комплексов. [3]

Список использованной литературы:

1. Государственная поддержка развития малого и среднего бизнеса в условиях модернизации экономики: на примере Республики Казахстан : диссертация ... кандидата экономических наук : 08.00.01 / Кусаинов Марат Апсеметович; [Место защиты: Моск. гос. ун-т им. М.В. Ломоносова].- Москва, 2012.- 194 с.: ил. РГБ ОД, 61 12-8/1718
2. <http://www.dslib.net/econom-teoria/gosudarstvennaja-podderzhka-razvitiya-malogo-i-srednego-biznesa-v-uslovijah.html>
3. <http://24.kz/ru/news/poslanie/item/161127-modernizatsiya-ekonomiki-odin-iz-prioritetov>

СТРАТЕГИЯ ПРЕДПРИЯТИЯ НА ПРИМЕРЕ ТОО «СТАНДАРТ»

Нурумбетов Айдос

Студент 1 курса специальности «Дизайн»

Жумагалиева Бакытгуль Зулкарнаевна

Научный руководитель, кандидат экономических наук (PhD)

Казахско-Русский Международный университет, 030006, Актобе, ул. Айтеке би, 52;

В данной статье рассматриваются разработка стратегии развития компании на примере ТОО «Стандарт».

Ключевые слова: Стратегия развития, рынок услуг, продажа, спрос, конкуренция.

Стратегия развития – это набор инструментов, принципов и правил, которых должна придерживаться организация при движении к поставленной цели.

Для четкого понимания того, что такое стратегия, приведем пример. Допустим, моя цель – оказаться в Астане на ЕХРО.

Существуют стратегии достижения этой цели:

- Воздушным путем (на самолете).
- По железной дороге.
- На автомобиле.
- Пешком.

Стратегия дает мне набор принципов для принятия решений. В зависимости от того, какую стратегию я выбираю, я буду принимать решения относительно своего времени, транспорта, сайта для получения информации, организации для приобретения билетов, магазинов для покупки необходимых вещей и т.п.

Стратегия определяет образ моего мышления, формы моих действий, она порождает тактические действия. Имея четкое представление о стратегии, я могу составить точный план своих действий.

Стратегия - это то, что помогает мне изменить мое состояние, переместить меня из точки А в точку В, из реального положения в будущее, желаемое.

Стратегия развития – это способ. Это – не цель, не технология, не конкретные действия. Стратегия развития намечает путь из точки А в точку В. Тактика разрабатывает план преодоления этого пути.



Разработка стратегии развития компании – важный и необходимый этап. Как только компания наметила себе цель, она должна переходить к разработке стратегии. Если этап разработки стратегии пропускается, игнорируется, то компания допустит множество тактических ошибок, ей придется искать путь методом проб и ошибок, что можно избежать при стратегическом планировании.

Разработка стратегии - это процесс создания документа, в котором расписана стратегия как инструмент управления и контроля достижения цели. Такой документ называется бизнес-планом стратегического развития компании.

Разработка плана стратегического развития предполагает формулирование конкретных ответов на следующие вопросы: что продает компания? кому продает? как продает? как обслуживает клиентов?



В работе мы проводили исследования на примере ТОО «Стандарт»

ТОО «Стандарт» предоставляет услуги в области санитарно-эпидемиологического благополучия населения.

Цели и задачи

- ТОО «СТАНДАРТ» со своим ИП с доходом

100 0000 тг в месяц чистым доходом.

- со структурой и штатной единицей – 50 человек.

- оснащенной 2 зданием по 500м² соответствующих требованиям санитарных норм и правил.

- входящий в Топ-10 частных ИП в РК.

- с автопарком не менее 50 единиц.

- с широким спектром лабораторных услуг в области санитарно-эпидемиологического благополучии населения.

Конкуренция

В нашей области на рынке услуг по лабораторным исследованиям работает 40 организации. Из них аккредитованными самостоятельными организациями – 25. Перечень оказываемых услуг по данным организациям разнообразны.

Наша ИП отличается тем, что:

-перечень оказываемых услуг – разносторонни и аккредитованы;

-персоналы высококвалифицированные, их обучение контролируется;

- расширение услуг происходит за счет увеличение услуг и компетентности сотрудников, также увеличение клиентской базы;

-предусмотрены в стратегическом плане развития организации открытие филиалов по РК;

-оснащенность средствами измерения и испытательными приборами проводится постоянно и непрерывно, с последующей поверкой срока их эксплуатации;

-изучение и внедрение современных методов лабораторных исследований.

Возможности

Режим или принцип «одного окна» — новомодная технология из области обслуживания клиентов. Основной идеей принципа «одного окна» является сокращение количества сотрудников, которые общаются с клиентом в процессе принятия и обработки его заказа, что и отражается в названии принципа: пользователь приходит в «одно окно» на любом этапе общения с компанией. Принцип «одного окна» экономит как время ожидания клиента, так и деньги на содержание дополнительных сотрудников.

1 Этап. Внедрение на рынок:

1 вариант: Если у наших услуг есть конкурентоспособные преимущества целесообразно использовать стратегию «снятие сливок», значит продавать некоторые услуги в завышенной цене.

2 вариант: Если нет явных преимуществ, то использует следующую стратегию «проникновение на рынок», то есть установление низкой цены для захвата максимальной доли рынка.

2 Этап. Рост:

-Снизить цены

-Расширение услуг

-На некоторые услуги наоборот повысить цены

3 Этап зрелости.

Удерживать цену или понижение цен. То есть это означает успешную работу на основе уже использованной технологии, форм и методов менеджмента и активного развития маркетинговой деятельности организации. Раз организация быстро реагирует на изменения и так же адаптируется к изменяющимся потребностям, то она долгое время может не бояться банкротства и успешно функционировать.

4 Этап. Определить цены на услуги:

- определить базовые цены

- коррекция цен в соответствие спроса

- коррекция цен в соответствие с типом и уровнем конкурентов

Скидки:

- за количества приобретенных услуг

- за постоянное сотрудничество

- сезонные

- за платеж наличными/либо безналичный расчет

5 Этап. Сбыт:

1. Потребности целевого рынка +план продаж услуг: за месяц, за год.(то есть имеется график продаж услуг, план на сроки разные; это объекты промышленные, детские дошкольные и школьные, лечебно-профилактические учреждения, коммунальные и тд.).

2. Сформулировать эффективные каналы распределение и быстрее довести услугу до своего потребителя (реклама, «теплый» и холодные контакты).

3. Создать максимальную условий для быстрой «встречи» услуги с потребителем.

Список использованной литературы:

1. Виханский О.С. Менеджмент / 3-е изд. – М.: Гардарики, 2000. – 528с.
2. Генкин Б.М. Коновалова Г.А. Кочетков В.И. и др. Основы управления персоналом, - М.: Высш. школа, 1996.
3. Голосенко И.А. Идеи Ф. Тейлора в дореволюционной России//Социол. Исследования.1991.№10 14. Гвишиани Д.М. Организация и управление. М.,19715. Керженцев П.М. Принципы организации. М.,1968.

КӘСПОРЫНДАҒЫ КАССАЛЫҚ ОПЕРАЦИЯЛАРДЫҢ БУХГАЛТЕРЛІК ЕСЕБІН ЖЕТІЛДІРУ ЖОЛДАРЫ МЕН МӘСЕЛЕЛЕРІ (МЫСАЛЫ РЕТІНДЕ ЖШС «ТЕХНОСЕРВИС»)

Нұрадинова Гүлфайруз Нұрболатқызы

ЭҚК 2 курс студенті

Қазақ-Орыс Халықаралық университеті, 030006, Ақтөбе, Әйтеке би көш. 52;

Бұл мақалада кәсіпорынның қассалық операциясына ерекше назар аударып, түрлі қассалық операцияларының негізінде ақпараттық технологияның қолданылуы қарастырған.

Түйінді сіздер: Касса,бухгалтерлік есеп, ақша қаражаты, кіріс қассалық ордер, шығыс қассалық ордер.

«ҚАЗАҚСТАННЫҢ ҮШІНШІ ЖАҢҒЫРУЫ: ЖАҒАНДЫҚ БӘСЕКЕГЕ ҚАБІЛЕТТІЛІК» атты Қазақстан Республикасының Президенті – Елбасы Н.Ә.Назарбаевтың Қазақстан халқына Жолдауында айтып көрсеткендей қаржылық тұрақтылық - еліміздің дамуына тікелей жол ашады. Сол себептен бухгалтерлік есептегі ақша қаражатының есебін түсіну және оны игеру ең басты мәселелердің бірі деп есептеуге болады. Кассадағы ақша қаражатының есебі төмендегідей болады.

Ақша қаражаттарының кірістелуі. Ұйым қассасына қолма-қол ақшалар банктегі есептік және басқа да шоттардан, және басқа көздерден (тауарлы-материалдық қорларды өткізуден, қызмет көрсетуден, қызметкерлер қарызын төлеуі, т.б.) келіп түседі. Ұйым банктен қолма-қол ақшаларды кассирдің атына жазылған чек бойынша кассирден алады. Қолма-қол ақшалардың келіп түсуін бас бухгалтер және кассир қол қойған кіріс қассалық ордерімен (Ф№ Ко-1) рәсімделеді. Жеке тұлғалардан ақшаларды алғанда оларға бас бухгалтер немесе оған уәкілетті тұлғамен және кассир қол қойылған, кассирдің мөрімен немесе қассалық аппараттың чегімен куәландырылған квитанция беріледі. Кіріс ордерінде нөмір, күні және басқа да міндетті реквизиттер, сонымен қатар ақшалар не үшін алынғаны көрсетіледі.

Касса операцияларының есебі. Бухгалтерияда қассалық операциялардың есебін жүргізу үшін арнайы регистрлерді қолданады: 1010 «Кассадағы ақша қаражаттары» шотының кредиті бойынша журнал-ордер, дебеттік айналымдардың көмекші ведомосьтері немесе қолмен немесе машинамен орындалған жинақтаушы регистрлер. Оларға жазба жүргізуге негіз болатын қассалық кітаптың жыртылмалы беттері болады, олардың мәліметтерін 1010 «Кассадағы ақша қаражаттары» шотымен корреспонденттелетін әр синтетикалық шоттар бойынша жинақтайды.

Ай аяқталғаннан кейін 1010 «Кассадағы ақша қаражаттары» шотының дебеті мен кредитінің айналымдарының қорытындысын сәйкестендіру арқылы келесі айдың басына қолма-қол ақшалардың қалдығы шығарылады. Оны қассалық кітаптағы қалдықпен салыстырады. Ұйым басшылығы анықтаған мерзімдерде кассадағы қолма-қол ақшаларды түгендеу жүргізіледі, оның нәтижелері актпен рәсімделеді.

«Кәсіпорындағы қассалық операциялардың бухгалтерлік есебін жетілдіру жолдары мен мәселелері» -кәсіпорындағы бухгалтерлік есеп жүргізу барысында, қассалық операциялардың дұрыс орындалуын қадағалай отырып, қолма-қол ақша қаражат есебінің жүргізілуін жетілдіру. Бухгалтерлік есептің халықаралық стандартына сәйкес негізделген. Мысалы кәсіпорынның балансы – бұл сол кәсіпорынның айнасы деп айтуға болады деп ойлаймын. Сонымен, осы ЖШС-нің баланс көрсеткіштері қоғамның жағдайының жақсы және жаман әсерлі жақтарын талдай отырып,

кәсіпорынның, жаман жақтардағы қателіктерінің қайталанбауы үшін, ол жақсы жақтардан айырылмауға тырысатын болу керек.

Осы сияқты аудиттің атқаратын қызметі өте зор деуге болады. Мысалы, ЖШС-нің төлем қабілеттілігі ақша қаражаттар мен қысқа мерзімді міндеттемелердің қатынастары негізінде көрінеді. Кассалық және есепті шоттар бойынша шаруашылық операцияларды жүргізу арқылы ақша қаражатының тиімді қолдануын қарастыру. Бұл дегеніміз ақша қаражаттар көп болса, қысқа мерзімді міндеттемелерді жаба алатынымыз анық емес пе Сондықтан да қандай да шаруашылық қоғамның мақсаты табыс табуды көздейді.

Кассалық және есепті шоттар бойынша операциялардың бухгалтерлік жүргізілуін қарастыру. «Техносервис» жауапкершілігі шектеулі серіктестігін негізге ала отырып, кассалық операциялар есебін жетілдіру жолдарын негіздеу.

Осы мақсатты негізге ала отырып бақылау әдісін, талдау әдістерін қолдану, статистикалық әдістері арқылы талдау жасау.

Ұйым кассасына қолма-қол ақшалар банктегі есептік және басқа да шоттардан, және басқа көздерден (тауарлы-материалдық қорларды өткізуден, қызмет көрсетуден, қызметкерлер қарызын төлеуі, т.б.) келіп түседі. Ұйым банктен қолма-қол ақшаларды кассирдің атына жазылған чек бойынша кассирден алады. Қолма-қол ақшалардың келіп түсуін бас бухгалтер және кассир қол қойған кіріс кассалық ордерімен рәсімделетінің білдім. Жеке тұлғалардан ақшаларды алғанда оларға бас бухгалтер немесе оған уәкілетті тұлғамен және кассир қол қойылған, кассирдің мөрімен немесе кассалық аппараттың чегімен куәландырылған квитанция беріледі. Кіріс ордерінде нөмір, күні және басқа да міндетті реквизиттер, сонымен қатар ақшалар не үшін алынғаны көрсетіледі.

Қазақстан Республикасындағы бухгалтерлік есеп және есеп беру туралы ережелерге сәйкес, кәсіпорын жыл сайын мүліктің, оның ішінде кассадағы қолма-қол ақшаның түгендеуін жүргізіп отыруы тиіс. Түгендеу кезінде бухгалтерлік есептегі мәліметтер мен қолмақол ақшаның нақты мөлшері арасындағы айырмашылығы төмендегі тәртіппен реттеледі.

Осыған орай негізгі кәсіпорынның кассалық операциясының дұрыс жүргізілуі болып табылады. Кассалық операцияларды толық зерттеп, кассалық операциялар есебінің тиімді жүргізілу жолдарын қарастыру қажеттілігін айтамын.

Пайдаланылған әдебиеттер тізімі:

1. Қазақстан Республикасының Президенті Н.А. Назарбаевтің «ҚАЗАҚСТАННЫҢ ҮШІНШІ ЖАҢҒЫРУЫ: ЖАҒАҢДЫҚ БӘСЕКЕГЕ ҚАБІЛЕТТІЛІК»

2. Назарова, В. Л. Шаруашылық жүргізуші субъектілердегі бухгалтерлік есеп:

3. В. П. Проскурина Бухгалтерлік есеп « басынан бастап » баланысқа дейін (көмекші құрал)

4. Р.С Әбдішүкіров, Б.С Мырзалиев Бухгалтерлік есеп. Оқу құралы. I кітап. – Алматы:

«ӨНЕРЛІ АҚТӨБЕ» ТАҚЫРЫБЫ БОЙЫНША ШЫНАЙЫ ЖӘНЕ ВИРТУАЛДЫ ЭКСКУРСИЯ ҰЙЫМДАСТЫРУ

Оразалы Медет

«Туризм» мамандығының 3 курс студенті

Пилипенко Елена Николаевна

Ғылыми жетекшісі, «ЕМЖС» кафедрасының аға оқытушысы

Қазақ-Орыс Халықаралық Университеті, 030006, Ақтөбе, Әйтеке би көш., 52;

Менің қатысуымның мақсаты жергілікті жерде туризмнің дамуына септігін тигізу және де өскелең ұрпаққа туған жерге деген құрметті насихаттау.

Жоба барысында менің міндетіме Ақтөбе қаласы бойынша туристік маршруттар мен экскурсиялар ұйымдастыру болды. Сонымен қатар маршрут пен экскурсия тақырыбын өзім таңдаған болатынмын.

Кез келген экскурсия құрудың алдында ең алдымен тұрып жатқан өлкеңнің тарихын біліп алу керек. Содан соң таңдаған тақырыпқа сай объектілер мен жүріп өтетін жолдың тарихи оқиғаларға қатыстылығын білу керек. Мен «Өнерлі Ақтөбе» (Творческий Актөбе) тақырыбында экскурсия мен маршрут құрған болатынмын. Ең алдымен жоба барысында ақпараттармен жұмыс істеуді үйренген болатынмын: оның шынайылығы мен нақтылығын, сонымен қатар ақпараттармен жұмыс істеуде біліктілігімді арттырдым.

Жоба аясында қолданылған әдебиеттер:

- Қазақ тілі. Энциклопедия. Алматы: Қазақстан Республикасы Білім, мәдениет және денсаулық сақтау министрлігі, Қазақстан даму институты.

- <http://madeniet.aktobe.gov.kz/ru>

- Қазақ әдебиеті. Энциклопедиялық анықтамалық.

- Тарихи тұлғалар. Танымдық - көпшілік басылым.

Сонымен қатар экскурсиялар мен маршруттар құру барысында Ақтөбе қаласы жайында өзім естіп көрмеген көптеген қызықты ақпараттар таптым.

Жоба барысында мен «Өнерлі Ақтөбе» тақырыбында экскурсия құрған болатынмын.

Зерттеліп жатқан тақырыптың мақсаты:

- 1) Өңірдің тарихын тереңірек зерттеу

- 2) Экскурсиялық материалдар құру

- 3) Тақырып барысында зерттелген ғылыми және тарихи ақпараттар бойынша ғылыми мақала жазу

- 4) Мектеп оқушыларына, оқу орындарына және қызығушылық танытқан қала қонақтарына экскурсия ұйымдастыру

- 5) Ақтөбе қаласы мен облыс бойынша көрнекті жерлермен қатар құрылып жатқан структура бойынша жарнама-акциялар өткізу

- 6) Негізгі (экскурсиялар: шынайы және виртуалды) ілесетін (қаланың және облыстың көрнекті орындарының фотоальбомдары) туристік өнім құру

Тақырып өзектілігі: Соңғы онжылдықта туризм – көптеген елдердің экономикасының жетекші саласы болып келеді және көптеген елдерде серпінді дамып келе жатқан саланың әлемдік табыс көзі: табысты ұлғайту көзі, жаппай бизнес және жұмыс орындарын ашу, адамдар үшін мәдени және білім беру нысандарының көбеюі. Алайда қазіргі халықаралық тұрақсыздық жағдайында негізгі екпін халықаралық туризмнен ішкі туризмге аударылуда: өзінің туған елінде саяхаттап, қауіпсіздікте және ең бастысы шығыны аз болып келеді. Ал көптеген жағдайларда бұл қызығырақ және

пайдалы болып табылады: өз Отаның туралы көбірек біле бастайсың, оны құрметтеуге, бағалай білуге, сүйеге үйренесің.

Осы жоба аясында маған берілген тақырыпқа байланысты Ақтөбе қаласы бойынша экскурсиялар ұйымдастырған болатынымын. Менің міндетімен қала бойынша экскурсиялар мен маршруттар құру болатын. Экскурсияларды тек қала төңірегінде тоқтап қалмай, туған өңірімізді де ескердік.

Бұл турфирманың негізгі қызметкерлері ҚОХУ студенттері болады деп жоспарлануда. Ең алдымен экономикалық және қызмет көрсету мамандықтарының студенттері. Алайда, жұмыс кез келген қызығушылық танытқан студентке табылады, себебі, біздің жобада зерттелетін тақырыптар мен мәселелер ауқымы кең: заңдар, техниканы құру принциптері, қаржыландыру мен шағын жеке кәсіпорындарды дамытудан, Ақтөбе және Ақтөбе облысындағы тарихи көрікті жерлерді іздеу!

3 ай жоба төңірегінде жұмыс жасау барысында өзімнің мамандығым бойынша біліктілігімді арттырдым. Жаңа әдебиет көздерімен танысып, өзімнің кәсіби сөйлей мәнерімді, экскурсияның біз үшін маңыздылығын ұғындым.

Жоспарларымызға келетін болсақ: тематикалық экскурсиялар ұйымдастыру, туристерді қызықтырады деген Ақтөбенің көрікті жерлерін табу болып табылады.

Пайдаланылған әдебиеттер тізімі:

1. Қазақ тілі. Энциклопедия. Алматы: Қазақстан Республикасы Білім, мәдениет және денсаулық сақтау министрлігі, Қазақстан даму институты, 1998 ж., 509 б.
2. <http://madeniet.aktobe.gov.kz/ru>
3. Қазақ әдебиеті. Энциклопедиялық анықтамалық. — Алматы: «Аруна Ltd.» ЖШС, 2010 ж.
4. Тарихи тұлғалар. Танымдық - көпшілік басылым.

ИННОВАЦИОННАЯ АКТИВНОСТЬ В ГОСУДАРСТВЕННЫХ УНИВЕРСИТЕТАХ КАЗАХСТАНА

*Ротнова В.
Каналина А.
Борзова Е.*

*Студенты кафедры «Экономики, менеджмента и сервиса»
Казахско-Русский Международный университет, 030006, Актобе, ул. Айтеке би, 52;*

В данной статье анализируется инновационная активность ведущего государственного технического университета республики.

Ключевые слова: Образование, наука, производство, инновация.

Проблема создания благоприятного инновационного климата является актуальной в странах СНГ [1]. В частности, в Казахстане советская инновационная система в виде Академические институты - Научно-производственные объединения – Индустриальные предприятия уже не существует, и стоит вопрос по о развитии университетской системы, усиливая ее исследовательские и производственные возможности.

Основная задача университетов – дать такой уровень образования своим выпускникам, чтобы они смогли занять в обществе или индустрии рабочие места по своей специальности. Эту задачу в последнее время эффективно могут выполнять только те университеты, которые встроится в производственную цепочку существующей системы в наиболее удобной для них нише – производстве знания и его распространения в общество и индустрию [2]. По существу, университеты выполняли эту функцию, только деятельность эта была фрагментарна и зависела от конкретных исполнителей. Теперь такую деятельность надо поставить на поток. Это невозможно сделать без соответствующих организационных изменений, построения необходимой эффективной организационной структуры.

В настоящей работе рассматривается и анализируется опыт одного из ведущих государственных технических университетов Казахстана – Казахского национального исследовательского технического университета им. К.Сатпаева (КазН ИТУ). Университет согласно своей миссии, стремится к достижению высот в становлении международно-признанного научно-исследовательского и образовательного учреждения. [3]

Все университетские подразделения и компании при университете поделены нами на три категории единиц: образование, наука и производство. Исследование выполнено вэбометрическим методом [5], когда потенциал единиц определяется как количество открываемых страниц на сайте университета при поиске по его наименованию. Для определения взаимодействия единиц подсчитывается число сайтов, содержащих оба наименования. Инновационная модель КазН ИТУ охватывает весь университет и сосредотачивает ресурсы внутри университета в наиболее необходимых местах. Существует как минимум два отдельные подразделения для поддержки процесса коммерциализации – Технопарк и Офис коммерциализации.

Технопарк создан университетом совместно с Инновационным фондом РК в 2004 году с целью организации условий для создания условий для динамичного развития наукоемких технологий, внедрения научно-технических и технологических разработок в промышленность и коммерциализации конечных результатов НИОКР. Коммерциализация проектов является одним из основных показателей эффективности деятельности Технопарка, которая осуществляется посредством:

- сотрудничества в организации и налаживании производства;
- продажей технической и конструкторской документации;
- создания совместного предприятия по производству данного продукта;
- заключения лицензионного соглашения с фирмой-производителем;
- обучения персонала заказчика работе с оборудованием.

Офис коммерциализации работает в партнерстве с академическими подразделениями, департаментами и кафедрами, административными ведомствами и службами и НТП для поддержки исследований и обмена знаниями. Целью Офиса является коммерциализация результатов исследовательской деятельности КазНИТУ. Для достижения поставленных целей и задач Офис выполняет следующие функции:

- организация и координация работ участия ППС и обучающихся в конкурсах, в различных программах финансирования;
- оказание консультационных услуг по коммерциализации и трансферу технологий;
- оказание консультационных услуг по вопросам защиты объектов интеллектуальной собственности;
- управление процессом коммерциализации разработок;
- подготовка и сопровождение проектов, связанных с созданием нового предприятия;
- проведение и освещение событий по коммерциализации технологий.

Как известно [1] существует три модели инновационного процесса: командно-административная модель, рыночная модель и модель тройной спирали. Наше исследование показало, что существует взаимодействие между отдельными элементами инновационной экосистемы КазНИТУ, хотя она недостаточно разнообразна. Тем не менее, выделяются два основных «игрока» – Технопарк и Офис коммерциализации. Эти два подразделения стали ключевыми в инновационном развитии КазНИТУ. Первая задача – четкое выяснение прав собственности, вторая – поддержка на всех этапах процесса коммерциализации. Основной упор – на активность со стороны заявителей. Заявители должны быть мотивированы.

Таким образом, опыт развития инновационной деятельности в КазНИТУ показывает следующее. В инновационных экосистемах высока роль складывающихся между участниками отношений доверия друг к другу. Не все элементы системы будут обладать способностью создавать высокую степень доверия. Это больше относится к сервисным элементам или к элементам, построенным на основе партнерства. Системы безопасности, финансовые структуры, вышестоящие подразделения менее склонны к доверительным отношениям, скорее к командной системе. У нас часто подразделения, отвечающие за развитие инновационной деятельности, объединяют в себе все эти элементы, выступая перед ними как вышестоящая организация. Поэтому, совершенно естественно, что такому подразделению университета трудно выстраивать доверительные отношения с исследователями. А без таких отношений невозможно построить эффективную инновационную деятельность. Следовательно, университет приближается к рыночной модели, хотя остаются также признаки командно-административной модели. О модели тройной спирали говорить пока рано.

Список использованной литературы:

1. Дежина И.Г., Киселева В.В. Государство, наука и бизнес в инновационной системе России. М.: ИЭПП. 2008.

2. Мырзахмет М.К. Университетские структуры поддержки коммерциализации технологий. Вестник ИвГУ. 2012, Серия «Экономика», № 1, сс. 14-19.

3. <http://kaznitu.kz/ru>

4. <http://www.tpntu.kz/>

5. Бардиян Д. Эффективная работа с поисковыми службами
<http://lightnet.obninsk.ru/Review/Webreview/198.shtml>

ПРОЕКТНАЯ СИСТЕМА ОБУЧЕНИЯ КАК ИННОВАЦИОННЫЙ КЕЙС

Ротнова Вероника

Бакалавр специальности «Финансы»

Казахско-Русский Международный университет, 030006, Актобе, ул. Айтеке би, 52;

В данной статье рассматриваются основные этапы зарождения, становления и использования метода проектов в зарубежной и отечественной педагогике. Анализируются перспективы дальнейшего развития метода и его применение в образовательном процессе.

Ключевые слова: проектная система обучения, образовательный процесс, инновация, кейс.

Никто точно не может назвать точную дату начала использования проектной системы обучения. Проектная система возникла в США в конце XIX – в начале XX в. Основателем принято считать Джона Дьюи и Уильяма Килпатрика. Первоначально его называли методом проблем и связывался он с идеями гуманистического направления в философии и образовании. Они дали первое обстоятельное описание и разработали и реализовали на практике «инструментальную педагогику». Метод проектов предполагает решение какой-то проблемы, предусматривающей, с одной стороны, использование разнообразных методов, с другой - интегрирование знаний, умений из различных областей науки, технологии, техники, творческих областей. Он широко применялся и раньше во внеклассной, кружковой деятельности учащихся, в развитии технического творчества.

Также широко применялся и в отечественной дидактике в 20-30 годы, и в зарубежной. Ключевой идеей проектного метода обучения – обеспечить наибольшую самостоятельность учащихся в учебном процессе.

Казахско-Русский Международный университет с 2016-2017 учебного года начал поэтапный переход на проектную технологию обучения, по которой содержание обучения структурируется в автономные организационно-методические модули, содержание и объем которых могут варьироваться в зависимости от дидактических целей, профильной и уровневой дифференциации обучающихся. Я студентка первого курса специальности финансы. С первого курса я познакомилась с этой программой обучения, которая как я позже узнала введена только в нашем вузе. Каждый студент может выбрать проект по своим интересам. В университете действуют 29 проектов по разным направлениям юридическое, техническое, экономическое, гуманитарное и проект ИКПТ.

Проектная система это нечто совершенно новое и неожиданное в моей учебной практике. Как я поняла в основе метода творческих проектов лежит развитие познавательных навыков учащихся, умение самостоятельно конструировать свои знания, умение ориентироваться в информационном пространстве, развитие критического мышления. Использование проектной системы в образовании, позволяет на деле реализовать деятельностный подход в трудовом обучении учащихся, интегрировать знания и умения, полученные ими при изучении различных школьных дисциплин на разных этапах обучения.

Этапы построения занятия на проекте Мырзахмет М.К. «Малая тройная спираль»:

- Актуализация опорных знаний
- Создание проблемной ситуации
- Постановка учебной проблемы

- Построение проблемной задачи
- Решение проблемы (анализ возможных последствий, выдвижение гипотез)

- Проверка правильности решения и повторение

Если рассматривать проектную систему обучения через призму малой тройной спирали, то она делится на три компонента:

- Управление: в нее входят руководители проектов преподаватели, сотрудники отвечающие за проекты

- Бизнес: работодатели, которые будут заинтересованы в окончательном продукте проекта а так же в специалистах которые знают технику работы на проектах.

- Идея: навыки и чему научились студенты благодаря проектной системе.

Бизнес: на эту силу ориентируются все и студенты и управляющие над проектом. То есть эта сила как вектор направляющий ход проекта. Бизнесмены диктуют условия, а так же проекты которые они готовы спонсировать или выкупить у университета.

Управление: на эту силу воздействуют студенты, так как они сами выбирают проекты, которые им больше всего подходят и в каком русле они хотят развиваться. Поэтому массово посещаемые проекты развиваются, а проекты которые студенты не посещают прекращают свое существование.

Идея: То к чему студенты стремятся, что они хотят поучить. Вокруг этого все вращается. Наука задает прогресс.

Для успешности проекта эти три компонента должны работать слаженно и поддерживать друг друга. Например, проект «Создание и работа при КРМУ студенческой турфирмы по экскурсионному обслуживанию клиентов по Актобе и Актюбинской области» под руководством Пилипенко Е.Н. Здесь мы можем рассмотреть взаимодействие трех сил. Управлением занимались Пилипенко Е.Н. руководитель проекта. Здесь бизнесом, то есть спонсированием занимался Ректор КРМУ, и в перспективе в книге будут заинтересованы туристические компании в Актобе. Гостиницы, туристические фирмы, которые получают основную прибыль от иностранцев и гостей города. Идея: все студенты на проекте внесли свой вклад в книгу. Целью проекта было создать экскурсионное обслуживание клиентов по Актобе и Актюбинской области. Цель была выполнена, а также по этому путеводителю провели экскурсию для младших классов школы.

Так же проект «Рисунок в детской обучающей книге в контексте интеграции с педагогикой и психологией детского чтения» руководитель Гришаева Ольга Валентиновна издали книгу для детей. Управлением занимались Гришаева О.В. руководитель проекта. Бизнес это Министерство образования а так же педагоги и люди принимающие участие в образовании.

Идея: все студенты на проекте внесли свой вклад в книгу. Цель создать книгу для детей дошкольного возраста.

Таким образом эти три силы взаимодействуют и поддерживают друг друга в гармонии. Проекты, в которых баланс этих трех сил налажен плодотворно завершают проекты. Именно благодаря слаженной работе управления бизнеса и идеи эти проекты успешно функционируют в нашем ВУЗе.

Не все проекты успешно завершают свою работу. Проекты где сотрудничество этих трех сил нарушено завершают свою работу не достигнув цели. Например, в прошлом году был 51 проект, а в этом году функционирует 29 проектов. 22 проекта закрылись. Проводя исследования, я заметила, что в нашем Университете большинство проектов закрылись из-за проблем с управлением. Проекты прекратили свое

существования из-за того, что сила управления была исключена. В результате, руководители проектов по разным причинам отказались вести проект.

Список использованной литературы:

1. Ретивых М.В. Становление и развитие метода проектов в отечественной и зарубежной педагогической теории и практике. Вестник Брянского государственного университета, 2008, №1, С. 24-31.

2. Матяш КВ. Психология проектной деятельности школьников в условиях технологического образования. Мозырь: РИФ «Белый ветер», 2000. 286 с.

3. Пахомова Н.Ю. Метод учебного проекта в образовательном учреждении: Пособие для учителей и студентов педагогического вуза. М.: АРКТИ, 2003. 112с,

4. Пеньковских Е.А. Об истории вопроса метода проектов в отечественной и зарубежной педагогической теории и практике // Вестник ЧГПУ. 2006. №5. Ч. 3. С. 55-56.

5. Полат Е.С. Метод проектов: типология и структура // Лицейское и гимназическое образование. 2002. №9. С. 9-17.

ИССЛЕДОВАТЕЛЬСКИЕ АСПЕКТЫ ПРАКТИКИ ИНФОРМАЦИОННОЙ ЭКОНОМИКИ

Садыков Туртубек Умутканович

доктор экономических наук, профессор

Евразийский национальный университет им. Л.Н. Гумилёва, г. Астана, Казахстан

В данной статье раскрываются исследовательские аспекты практики информационной экономики.

Ключевые слова: информация, экономика, знание, капитал, стиль мышления, интеллектуальная собственность.

Новая информационная экономика предопределяется современной реальной экономической действительностью, в которой вместо традиционного капитала и труда на первый план вышли информация и знание. В этой связи необходима разработка новых инструментов экономического исследования, которые, прежде всего, должны выражаться в виде современного информационного сотового и сетевого анализа. Такой анализ в современной экономике может быть представлен как совокупность шести сотовых ключевых моментов: информационные *противоречия*, *адаптация* и стремление к устойчивому состоянию, *формообразования* и форм превращения быстротечных экономических процессов, *организация* и детерминация, *самоорганизация* и индетерминация, кодирование и декодирование материализованной и дематериализованной *информации* (методология ПАФОСИ).

Целью данного проекта по обоснованию и раскрытию исследовательских аспектов практики информационной экономики является формирование нового информационно-цифрового стиля мышления. Такая цель проекта достигается за счет того, что впервые применяются и реализуются основные принципы информационной методологии, которая позволяет принципиально по-новому исследовать традиционно сложившиеся и функционирующие информационные технологии в экономике Казахстана и, тем самым, обосновать целостную концепцию системного ввода информационных технологий в социально-экономическую жизнь казахстанского общества.

В соответствии с поставленной целью проектом предусматривается выполнение следующих основных задач: 1) разработка и научное обоснование информационной методологии исследования информационных технологий в экономике Казахстана, включающая в себя исследование существующего состояния и уровня развития информационных технологий в современной экономике Казахстана; научное обоснование информационного подхода, разработку методологии информационно-экономических исследований, исследование теоретико-методологических и экономических основ развития информационных технологий в Казахстане, рассмотрение новых путей организации бизнес-школ по подготовке кадров в направлении экономического обеспечения информационных технологий; 2) исследование теоретико-методологических основ, систем и структур информационных технологий в экономике Казахстана, включающая в себя анализ расходов по специфике элементов затрат: техническое, технологическое, математическое, программное и организационно-правовое обеспечение информационных технологий в экономике Казахстана; исследование результатов действующей экономической политики в области развития информационных

технологий и технико - технологической и социально-экономической информатизации национальной экономики Казахстана; 3) определение влияния информатизации общества на структурную модернизацию информационных технологий в экономике Казахстана, включающая в себя исследование воздействия информационного фактора и информационных технологий на диверсификацию национальной экономики; разработку модели развития информационных технологий в экономике Казахстана и механизмов её реализации; рассмотрение новых путей формирования востребованного Центра по экономическому исследованию информационных технологий; исследование результатов взаимодействия информационных технологий, с одной стороны, и реструктурированных экономических процессов в национальной экономике Казахстана, с другой стороны.

Ожидаемый научный, социальный, экономический и прикладной результаты представляются в следующем: конкурентоспособное вхождение в единое международное информационно-экономическое пространство; обеспечение современного устойчивого информационно-инновационного развития казахстанского общества; формирование нового человеческого капитала в качестве современного совокупного естественного и искусственного интеллекта; результаты научных исследований выразят последствия и конкретные формы воздействия информационных технологий на качество, уровень, стиль и образ жизни казахстанского общества; кроме того, итоги научного анализа развития информационных технологий в Казахстане будут внедрены в учебный процесс магистратуры и PhD-докторантуры; итоги такого научного анализа будут способствовать открытию и обоснованию новых закономерностей и специфических особенностей в области развития информационных технологий и модернизации экономики в Казахстане.

В условиях современных информационных и цифровых технологий экономический результат определится применением впервые в данной работе информационной методологии, которая позволит принципиально по-новому исследовать традиционно сложившиеся процессы в казахстанской экономике. Всё это вместе взятое позволит повысить информационно-экономическую эффективность общественного производства и потребления. Полученные результаты можно будет использовать в качестве системного ввода информационных технологий в социально-экономическую жизнь казахстанского общества. В структуре Центров экономических исследований можно показать эффективные пути создания и развития информационно-цифрового образования по подготовке кадров в направлении разностороннего и своевременного обеспечения современных технологий.

Научная новизна проекта определяется применением впервые информационной методологии, которая позволяет принципиально по-новому исследовать традиционно сложившиеся процессы в области развития информационных технологий в национальной экономике Казахстана. В этой связи неизбежно возникает ситуация, при которой реализуются принципы функционирования новой информационной экономики, основанной на знаниях и информации. Тем самым, доказывается и обосновывается, что традиционная экономика Казахстана исторически неизбежно на основе высоких информационных технологий становится на магистральный путь постиндустриального общественного развития.

Значимость проекта выражается в разработке экономической карты, показывающая состояние информационных технологий в экономике Казахстана; в разработке концепции информационной методологии как органического единства информационной экономики и информационных технологий; в определении, анализе и предложении новых правил для неизбежно наступающего нового информационно-технологического общества РК; в обосновании принципиальных основ

функционирования новой экономики на основе информационных технологий в Казахстане; в определении тенденций развития информационных технологий на основе использования совокупной казахстанской интеллектуальной собственности; в поиске и нахождении эффективных путей и методов вовлечения интеллектуальной собственности в развитие информационных технологий.

В области развития информационных технологий в национальной экономике Казахстана необходимо формирование основных направлений эффективного партнерства государства и бизнеса. В структуре такого партнёрства необходим поиск, нахождение и оптимальное сочетание сильных сторон государства и бизнеса. Осуществить анализ и выработку рекомендаций по созданию системы многоканального финансирования для эффективного развития информационных технологий в экономике. В этой связи в области совершенствования информационных технологий на уровне государства и различных регионов страны сегодня требуется разработка инновационно-инвестиционной стратегии. Такая стратегия должна быть результатом исследования и подготовки целостной модели перспективного развития государственно-частного партнёрства в области совершенствования информационных технологий в экономике Казахстана. Кроме того, требуется определение и обоснование роли различных фондов и международных организаций в развитии информационных технологий в экономике страны.

В соответствии с информационной методологией исследования в структуре инвестирования, внедрения и совершенствования информационных технологий в Казахстане необходимо определить неформальные взаимодействия социально-экономического механизма государственно-частного партнёрства. Такие взаимодействия раскрываются и обосновываются нестандартными подходами к инвестициям, например, с учётом результатов проведенной Международной выставки «Экспо-2017» в Казахстане. Здесь необходимо определение индикаторов экономической, социальной, информационной и интегральной эффективности развития информационных технологий страны. Следует разработать методы оценки инвестиционной привлекательности в систему развития и совершенствования информационных технологий и их применения в Казахстане.

Итак, предпосылками к разработке данного проекта являются: 1) острая необходимость в модернизации устаревших «бумажных» схем функционирования информационных технологий в экономике Казахстана на новую, основанную на единой экономической и технологической политике и на самообучающейся совокупности естественного и искусственного интеллекта; 2) адекватная потребность в кардинальной замене устаревших отношений между государством и бизнесом, ориентированных на информационные технологии традиционной промышленной сырьезависимой экономики страны, на новые совместимые взаимовыгодные отношения, отражающие реалии информационных технологий современной национальной экономики Казахстана.

По данной тематике в результате обзора предшествующих научных исследований, проведенных в мире, можно отметить, что исследования касаются, в основном, технических, программно-математических и организационно-правовых аспектов информационных технологий. При этом подчёркивается стремительный рост изменений в области развития информационных технологий. Однако принципиальное отличие идей настоящего Проекта от существующих аналогов состоит в том, что впервые в анализе инновационно-экономических аспектов развития информационных технологий применяется новая разрабатываемая информационная методология. Ранее используемая только традиционная методология системного подхода, количественного и качественного анализа развития информационных технологий оказывается сегодня

далеко недостаточной. Новая экономика с быстроменяющимися и неизбежно усложняющимися информационными процессами востребовала новую информационную методологию исследования экономических сторон существующей национальной базы информационных технологий.

Для достижения цели и решения задач, поставленных в проекте, планируется использовать следующую методологию научного исследования: реинжиниринг, теория транзакционных издержек, аутсорсинг, экономическая синергетика, методы системного анализа и синтеза, экономико-математические методы, методы рейтинговых оценок и сценарного прогнозирования. Комплекс представленных методов исследования является основой формирования и разработки новой единой информационной методологии и позволяет провести целостный анализ информационных технологий экономики Казахстана. Такой целостный анализ даёт возможность рассмотреть не только детерминированные процессы в развитии информационных технологий, но и индетерминированные. Информация обосновывается как один из важнейших факторов модернизации традиционной экономики и эффективного развития информационных технологий. В области развития информационных технологий новая информационная методология разрешает противоречия между их традиционными и новыми формами, показывает пути адаптации традиционных информационных технологий в экономике к новым экономическим реалиям современного казахстанского общества, отражает формообразующие моменты информационных технологий, моделирует организацию и самоорганизацию современных информационных технологий в экономике.

В новой информационной экономике по-новому надо рассматривать категорию собственность. Дело в том, что современная экономическая жизнь выдвигает на ведущую роль интеллектуальную форму собственности. В этой связи с позиции информационного подхода следует анализировать владение, распоряжение, использование и присвоение объектов собственности и результатов общественного производства и воспроизводства. Впервые в новой информационной экономике нужно определить характер и содержание рутинно - творческой деятельности (РТД).

Современный характер рутинно - творческой деятельности (РТД) выражает уровень и противоречивую взаимосвязь информационно-производственных и управленческих отношений. Рутинно - творческая деятельность (РТД) представляется сегодня как процесс потребления живой естественной интеллектуальной силы и дополнительной искусственной интеллектуальной силы. Причем, первая половина рутинно - творческой деятельности (РТД) является ведущей и воплощает в себя всю гамму и совокупность экономических интересов.

С точки зрения создания ценности рутинно - творческая деятельность (РТД) носит абстрактный характер, а при производстве целенаправленностей инфотоваров она представляет из себя конкретно-интеллектуальную рутинно - творческую деятельность (РТД). С позиции содержания рутинно - творческой деятельности (РТД) она несет в себе двоякую противоречивость. С одной стороны, всевозможные различные виды конкретной РТД имеют общие идентичные черты его выполнения и исполнения, но, с другой стороны, каждый конкретный вид РТД обладает только ему присущими особенностями.

В историческом процессе кодирования и декодирования экономической информации накопленный общественным трудом критический уровень материального и морального потенциала, а также возникновение совокупного искусственного интеллекта стали решающим фактором превращения труда в рутинно - творческую деятельность (РТД). Процесс рутинно - творческой деятельности (РТД) сопровождается кодированием и декодированием, материализацией и

дематериализацией, объективизацией и субъективизацией, а также единством и разнообразием преобразуемых, превращаемых и перевоплощаемых форм и метаформ экономической информации.

В результате сотового анализа РТД определяются позитивные саморазрастаемые и негативные самоустареваемые стороны РТД. Когерентно-резонансные и согласованные взаимодействия составных элементов РТД выявляют его позитивные стороны, а несогласованные асинхронно-диссонансные взаимодействия данных элементов - его негативные стороны.

В новой информационной экономике следует показывать информационно-сотовые, организующие и самоорганизующие аспекты превращения способа труда в способ рутинно - творческой деятельности (РТД). Закономерный переход к РТД и инон-интеллектуальным отношениям расширяет границы освоения единого и разнообразного экономического пространства. Причём, здесь следует подчеркнуть глобальный характер функционирования рутинно - творческой деятельности (РТД).

Итак, в заключении подчеркнём, что в условиях новой информационной экономики население, персонал и естественный интеллект в качестве Homo - creator впитывают и отражают новый стиль экономического мышления. В обществе формируется современная информационная среда и воспитывается, своего рода, информационная культура. Умение естественного интеллекта обращаться и работать с информацией становится жизненно-важной необходимостью и само собой разумеющимся делом. В социуме формируется, укрепляется и развивается новое информационное самосознание.

СОЦИАЛЬНАЯ ОТВЕТСТВЕННОСТЬ ТУРФИРМ

Талгат Айдана

Студент 3 курса специальность «Социальная педагогика и социология»

Пилипенко Елена Николаевна

Научный руководитель, старший преподаватель кафедры «ЭМиС»

Казахско-Русский Международный университет, 030006, Актобе, ул. Айтеке би, 52;

В статье говорится о специфике научно-исследовательской работы по данному проекту, а также – особо – о сущности и роли социальной ответственности современного бизнеса и организаций, задействованных в сфере социально-культурного сервиса и, в первую очередь, турфирм и турбизнеса.

Ключевые слова: турфирма, социальная ответственность, социальная ответственность туристского бизнеса и турфирмы, виртуальная экскурсия.

Я участвую в научном проекте «Создание при КРМУ студенческой турфирмы по экскурсионному обслуживанию клиентов в Актобе и области». Руководителем данного проекта является Пилипенко Е. Н.

Цель моего участия в этом проекте заключается в том, чтобы сформировать основные знания о туризме и исследовать специфику социальной ответственности бизнеса в сфере туризма и таком ее специфическом сегменте туристском бизнесе.

Своё знакомство со сферой туризма я начала с поиска источников информации по тематике проекта, а также – с разработки собственной исследовательской темы. И – изучения и конспектирования основной и дополнительной учебной и научной литературы по проекту и теме (при этом мы с научным руководителем решили, что поскольку предложенная мной тема только обогатит данный научный проект, то особое внимание я буду уделять ее разработке и исследованию):

1) БлаговЮ.Е. Корпоративная социальная ответственность: эволюция концепции.

2) Максарова Е.М. Формирование концепции устойчивого развития туризма для дестинации: автореф. дис... канд. экон. наук.

3) Социальная ответственность бизнеса. Сайт Агентства социальной информации. URL: <http://>

4) Крупенина Т. Социальные проблемы развития индустрии туризма.

5) Tourissm and Hotels Industry, Qfi nance. URL: <http://>

6) Society of Incentive and Travel Executives. URL: <http://>

1. Квартальнов В. «Туризм».

В ходе работы над проектом я узнала о методах и методиках, которые теперь помогают мне в изучении источников; об особенностях составления турмаршрутов, а также текстов и презентаций экскурсий или как должны вестись целевые маркетинговые и социально-психологические исследования; об отработке ораторских навыков и мастерства для экскурсионной работы, навыков разработки видео- и самопрезентаций.

В проекте я работаю над темой «Социальная ответственность турфирм». После изучения литературы я сделала вывод, что в современных условиях социализации экономики и бизнеса актуально развитие системы социальной ответственности предприятий турбизнеса как механизма повышения социально-экономической эффективности и качества туристского обслуживания.

Дело в том, что современный средний потребитель услуг при выборе поставщика все большее внимание обращает на его поведение не только как участника

рынка (выгодные предложения, приемлемые цены, привлекательная реклама и т.п.), но и как субъекта социальных отношений, гаранта тех или иных социальных благ и\или экологической стабильности. Причем данный аспект учитывается и на малом – индивидуальном или мелко-предпринимательском, и на корпоративном – крупных турфирм – уровне, доля которого в туристической индустрии, по разным подсчетам, составляет около 20% . Таким образом, возникает актуальность повышения социальной ответственности бизнеса в сфере туризма.

Социальная ответственность – это добровольный вклад бизнеса в развитие общества в социальной, экологической и экономической сферах, связанный напрямую с основной деятельностью компании. В основе концепции социальной ответственности лежит следующий постулат. Если компания делает правильные вещи для окружающей среды (социума, природы), то у нее будет более сильный – конкурентоспособный, с хорошей деловой репутацией – бизнес, и она сможет больше зарабатывать и развиваться социально-экономически вперед. Под социальной ответственностью мы также понимаем использование компанией своих ресурсов таким образом, чтобы они приносили пользу, прежде всего, обществу – вне зависимости от выгод для самой компании.

В современных условиях становится очевидным превращение туризма в крупную самостоятельную отрасль экономики, деятельность которой направлена на удовлетворение профильных потребностей населения. Выполнение социальной функции для предприятий и организаций туристической индустрии тесно связано с реализацией системы социальной ответственности – как внутрикорпоративной, так и во внешней среде турфирмы.

Первым социально значимым мероприятием, которое мы планируем провести в следующем семестре, будет виртуальная экскурсия для членов «Центра парализованных жителей Актобе».

Соответственно, мы ведём работу над подготовкой информативных материалов для данной экскурсии – в ходе работы над экскурсией мы готовим текст по истории зарождения Актобе. А также параллельно уже собираем фотоматериалы – как, например:

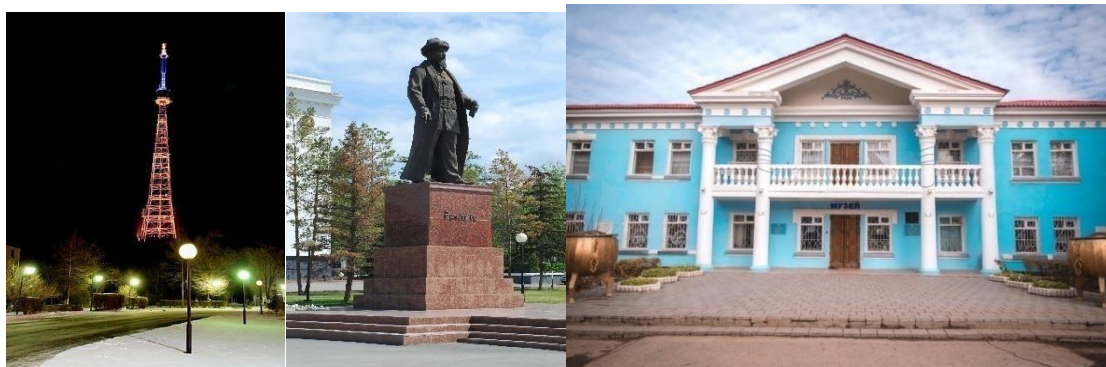



Формат виртуальной экскурсии, по нашему мнению, идеально подходит для людей, которые не имеют возможности совершать длительные поездки по городу. И предварительные договоренности о проведении экскурсии с руководством центра говорят о большой востребованности такой социально уязвимой категорией жителей Актобе в планируемом нами культурном, познавательном и патриотическом мероприятии.

По итогам исследования и подготовки данной и других экскурсий (студентами, участвующими в данном проекте) мы планируем оказывать виртуальные экскурсионные услуги по г. Актобе и для других социально слабо защищенных слоев населения нашего города и области – например школьников, воинов-интернационалистов или инвалидов.

Список использованной литературы:

1. Благов Ю.Е. Корпоративная социальная ответственность: эволюция концепции. СПб.: Изд-во «Высшая школа менеджмента», 2006.
2. Максарова Е.М. Формирование концепции устойчивого развития туризма для дестинации: автореф. дис... канд. экон. наук. – СПб., 2016.
3. Социальная ответственность бизнеса. Сайт Агентства социальной информации. URL: <http://www.soc-otvet.ru>
4. Крупенина Т. Социальные проблемы развития индустрии туризма. – Р-на-Дону, 2015.
5. Tourism and Hotels Industry, Qfinance. URL: <http://www.qfinance.com/sector-profiles/tourism-and-hotels>.
6. Society of Incentive and Travel Executives. URL: <http://www.siteglobal.com/Portals/0/Foundation/research/SiteAnnualSurvey>
7. Квартальнов В. «Туризм». – М.: ЮНИТИ-ДАНА, 2011.

БАНК САЛАСЫНДАҒЫ ҚЫЗМЕТКЕРЛЕРДІҢ ЕҢБЕКАҚЫСЫН ЕСЕПТЕУ (МЫСАЛЫ ААҚ «ВТБ»)

Тачкараева Венера Самигуллаевна

«Учет и аудит» мамандығының 3 курс студенті

Қазақ-Орыс Халықаралық университеті, 030006, Ақтөбе, Әйтеке би көш. 52;

Бұл мақалада банк саласындағы қызметкерлердің еңбекақы теориялық аспектілерін қарастырған.

Түйінді сөздер: Бухгалтерлік есеп, аудит, ақпараттық технология, қаржылық талдау, еңбекақы, тариф, ақша қаражаты, салық, зейнетақы, ЖТС, ставка, штат

Қазіргі қоғамның ең басты мәселесі – еңбекақы болып табылады. Кез келген кәсіпорындарда, банк саласында еңбекақы мәселесі басты орында тұратындығын ескеретін болсақ, еңбекақы кәсіпорынның тиімді жұмыс жасауына ықпал етеді.

Еңбекақы - бұл жұмыскерге оның еңбегі үшін сапасына, санына және шығарған қажетті өнім көлеміне сәйкес берілетін төлем. Қалыпты жағдайда еңбекақы қажетті өнімнің құнына тең және оның ақшалай түрі болып табылады.

Жұмыс күші бұл қызметкердің өміріне қажет және оның еңбек қабілетін қалпына келтіруге жәрдемдесетін заттардың жинақ құны.

Бір елдің өзінің ішінде әр қилы мамандықтағы қызметкерлер мен әр қилы еңбегі жалдамалы қызметкерлердің жалақы мөлшерінде үлкен айырмашылық бар. Белгілі бір кезеңде экономика жағдайына байланысты да жалақы өзгеріп отырады

Еңбектің және оның төлемақысының есебі банктегі бухгалтерлік есеп жүйесінде өте үлкен рөл атқаратындығы. Еңбек, оның саны мен сапасы банктің шаруашылық қызметінде анықталады. Жұмысшылар мен қызметкерлермен уақытылы дұрыс есеп айырысылады.

Банктік саласындағы еңбек және еңбекақының есебіне талдау жасау тәжірибесін зерттеу болып табылады.

- еңбекақының теориялық аспектілерін қарастыру;
- еңбекақы бойынша есеп айырысудың есебін зерттеу;
- еңбекақыдан ұсталынатын ұсталымдарды қарастыру;
- еңбекақы есебін жүргізу тәртібін зерттеу;
- еңбекақы қорын талдау;
- еңбекақыға жүргізілген аудиторлық тексеруді зерттеу.

Банктік сектор бойынша бухгалтерлік есепті жүргізу нысандары мен еңбекақыны есептеу жүйесі бағдарламасының кеңейтілген түрін енгізу; жұмыс өтілі мен жұмыста өтімді ұсыныс бергеніне сәйкес еңбекақы төлеу; қызметкерлер арасындағы бәсекелестікті арттыру; өнімділікті арттыруға ынталандыру.

«ВТБ» ААҚ қызметкерлерінің еңбекақыларының қалыптасуы мен қозғалысын бухгалтерлік есепте көрсетілуі, еңбекақы қорын талдау мен аудиторлық тексерілуі болып табылады.

Эмпириялық әдісі (бақылау, сауалнама, әңгімелесі, есептеу, салыстыру, талқылау)

Тәжірибелік-теориялық деңгейдің әдістері: (эксперимент, лабораториялық тәжірибе)

– еңбекақының теориялық аспектілерін меңгере отырып, конференцияларға қатысу;

– еңбекақы бойынша есеп айырысудың есебін зерттей отырып, ААҚ «ВТБ» банкісінің құжаттарын рәсімдеуді меңгеру;

– Жаңа технология арқылы еңбекақдан ұсталынатын ұсталымдарды қарастыруды үйрену;

– еңбекақы есебін жүргізу тәртібін зерттеу арқылы есеп жүргізудің тиімді жолдарын меңгеру;

– еңбекақы қорын талдауына талдау жасауды үйрену;

Нарықтық қатынасқа өтудегі пайда болып, кең таралған кемшіліктің бірі - еңбекақының коммерциялық құпия болып саналуы. Құпия деп яғни жұмыс беруші еңбекақы туралы ақпараттарды ешкімге таратпауы тиіс. Көбінесе бұл кемшілік банктік жүйелерге тән.

Банктерде орташа еңбекақының есептеу шарттары мен тәртібі туралы мәліметтер өзге ұйымдарға ғана емес қызметкерлерге де жабық ақпарат болып табылады. Сонымен қатар мемлекеттердің рыноктық экономикамен тәжірибиесі көрсетіп отырғандай, еңбекақыда қажетті (деңгейі, динамикасы, құрылымы және т.б.) көп ақпараттар бар.

Банктегі еңбекақы туралы ақпараттардың жеткіліксіздігі ұйымның принциптері мен жағдайларын бағалап, талдап, оның негізгі жетілдіру жолдарын анықтау кезінде үлкен қиындықтар тудырады. Нәтижесінде банк қызметкерлері сынау мен қателер әдісі арқылы өз көзқарастары негізінде ең ұтымды мотивация әдістері мен нысандарын, қызметкерлердің еңбекақыларының бағалануы мен төленуін анықтауларына тура келеді.

Банктегі еңбекақыны жетілдіру жолдары. Еңбекақының тиімді жүйесін құрудағы маңызды мәселе атқарылған жұмыстың күрделілігіне байланысты еңбекақының дифференциалданылуын (жіктелуін) қамтамасыз ету болып табылады. Алайда мамандардың арнайы білімі болмаса, банк қызметі бойынша жұмыстарды толық және дұрыс орындау мүмкін емес болады. Сырттан білікті мамандарды шақыру әдетте олардың тиісті ақпараттардың құпиялығын сақтамаудағы сенімсіздік себеп болып отыр.

Банк қызметкерлері еңбегінің күрделілігін бағалау жұмыстарын жеңілдету (упрощение) үшін қызметкерлердің мамандықтарының бірыңғай-тарифтік біліктілік анықтамасы, сонымен қатар басқарушылардың, мамандардың, қызметшілердің қызметтерінің біліктілік анықтамасы және оларды құрудағы әдістемелік материалдар, нормативтік құжаттар қолданылуы қажет.

Мамандар, басшылар мен қызметшілерге лайықты төлемнің штаттық-еңбекақы жүйесін қолдану ұсынылады. Мұның ерекшелігі банк қызметтерінің тізімі, қызметкерлердің тізімдік саны әртүрлі қызмет түрі мен алатын айлық еңбекақыларына қарай осы штаттық кестеде көрсетіледі. Бұрын заң шығару ретіндегі нормативтік құжат түрінде қабылданған осы факторлар бойынша еңбекақыны дифференциалдандыру үшін байланыстарды (соотношение) қолдану төлем шарттарын жетілдірудегі мүмкін болатын жол болып табылады.

Бұл жол жұмыс берушінің төлем жасаудағы әсерлі жүйелерін біртіндеп қалыптастыруын бастап, нарықтық қатынас жағдайындағы оларды реттеу тәжірибиесін жинау үшін мүмкіндік береді.

Банктегі сыйақы беру тәртібін жетілдіру қызметкерлердің үлкен материалдық қызығушылығына, яғни атқарған жұмысына сай ұйымдастырылуы қажет. Бұл мақсаттарға сай сыйақы жүйесін құрастыру кезінде сыйақының:

- көрсеткіштерін;
- шарттарын;
- мөлшерін;
- аясын;
- мерзімін қарастыру шарт.

Мұның бәрі алдын ала қызметкерлерге белгілі болуы қажет. Себебі бұл мақсатты түрде олардың өз материалдық қызығушылығын жеке немесе бірігіп оны немесе оларды қанағаттандыратын ақы негізінде қолдана алады.

Қазіргі заманға сай банктерде, басқа да ұйымдарда төлемдер атқарылған жұмыс нәтижелерімен байланысты болып табылады. Олар сыйақы, қосымша, үстеме ақылармен сипатталады. Егер де жана атап өткендей әр қызметке сай арнайы қызметтік ереже құрылса, балдық бағалау әдісін ұсынуға болады. Яғни бұл ережедегі әр пунктке балл ретіндегі бағаны орнатып, атқарған қызметтегі ауытқуларды анықтап, соған байланысты сыйақы мөлшерінде ұйымдастыруға болады.

Еңбекақыны талдауды жетілдіру және оны жаңа болмысқа қайта бағдарлау еңбекақы туралы ағымдағы есептілік нысанының мазмұнын және оны ұсыну кезеңділігін елеулі өзгертті. Неғұрлым өзекті мәселелер бойынша арнайы зерттеулерді ұйымдастыру кеңінен қолданады, әйелдер мен ерлер, жекелеген кәсіптер, кәсіби топтар мен экономиканың секторларының жалақысы, жұмыс күшіне арналған шығындар құрамы мен құнын салғастырмалы талдау арқылы терең зерттеледі.

Жинау әдістерін реформалау бойынша тізбекті және мақсатты іс - қимылдар нәтижесінде халықаралық стандарттарға жауап беретін еңбекақы жөніндегі көрсеткіштер жүйесі қалыптасты.

Пайдаланылған әдебиеттер тізімі:

1. В.П. Астахов -Теория бухгалтерского учета/учебное пособие – М.Вузовский учебник: ИНФРА-М,2011-397 с.ISBN-9965-558-95-7
2. В.Л. Назарова.,М.С. Жапарханова-Бухгалтерлік есеп/оқулық-жалпы ред.басқарған С.С.-Алматы: Аматы кітап баспасы, 2012.-624 бет
3. В.Л. Назарова- Шаруашылық жүргізуші субъектілердегі бухгалтерлік есеп: оқулық/жалпы ред.басқарған Н.Қ Мамыров.-Алматы:экономика, 2005.-310 бет
4. В.Л. Назарова-Бухгалтерский учет хозяйствующих субъектов: учебник/ под.ред.Н.К.Мамырова изд.3-е, перераб.и доп.Алматы:издательство «Экономика», 2005.-315с

РУКОВОДСТВО И ВЛАСТЬ В ОРГАНИЗАЦИИ

Урекешова Асем

Студентка Европейского Университета 3-го курса специальности «Бизнес-финансы»

Жумагалиева Бакытгуль Зулкарнаевна

Научный руководитель, кандидат экономических наук (PhD)

Казахско-Русский Международный университет, 030006, Актобе, ул. Айтеке би, 52;

В данной статье рассматриваются изучение понятий власть и властные полномочия и определение прав руководителя в процессе его организационной работы.

Ключевые слова: властные полномочия, целенаправленного влияния, персонал организации.

Цель исследования темы, это: изучение понятий власть и властные полномочия и определение прав руководителя в процессе его организационной работы.

Актуальность моего проекта заключается в том, что: грамотная власть в каждой организации необходима для эффективного осуществления функций планирования, организации, мотивации, контроля. Для того, чтобы персонал организации качественно выполнял все поручения руководителя, последний должен обладать властью и применять её. Фактор власти является одним из ключевых в функционировании организаций.

Из этого следует, что обозначенная тема занимает важную позицию в теории современного менеджмента.

Власть – это способность или возможность индивидуума (группы) влиять на других людей. Власть – это очень сложное понятие, включающее в себя множество элементов:

- Власть – это нечто, чем обладает человек, независимо от того, что думают ли делают другие;
- Власть порождается различиями в доступе к ресурсам, управленческом опыте и т.п.;
- Власть основывается на представлении людей о возможностях менеджера;
- Власть всегда неодносторонняя, каждая из сторон может влиять на другую.

В обиходе власть отождествляют соответственно с вертикальными отношениями в организации. Психологическая основа власти (и подчинения) состоит в способности индивидов концентрировать волевые усилия ради целенаправленного влияния на себя либо на других людей, преодолевая возможное сопротивление. Властные отношения и действия хорошо поддаются формализации и фиксируются в правилах, полномочиях, обязанностях, санкциях и статусах.

Одним из элементов власти являются властные полномочия. Это объём прав, которыми располагает руководитель при принятии решений по финансовым, кадровым и материально-техническим вопросам без согласования с высшим руководством.

В периоды стабильного роста власти появляется необходимость осуществления быстрых всеобъемлющих изменений. Тогда в центре внимания оказывается второй элемент власти -- властные отношения, которые всегда возникают между людьми или общественными группами в организации. Властные отношения возникают также при борьбе за власть. Это отношения, когда один из участников (субъект власти) реализует свою волю в отношении других (объектов власти) в какой-то определённой сфере (властном пространстве). Властные отношения многолики и разнообразны: в большинстве случаев они носят в какой-то мере двусторонний характер, т.к. и объекты власти способны оказать влияние на её субъект. Властные отношения становятся

возможны благодаря наличию у субъекта власти ресурсов власти: свойств, атрибутов, благ, позволяющих ему влиять на принимаемые объектом власти решения и дающих преимущество в борьбе за власть. Ресурсами власти могут являться финансовый капитал, информация, связи и т.д.

При всём этом существует множество различных, порой противоречивых толкований явлений и процессов, связанных с властью.

Методологически можно выделить два аспекта власти, в реальности неразрывно связанных между собой: власть как специфическое благо и власть как особого рода отношение. Как и всякое благо, власть способна удовлетворить потребности индивидов, т.е. власть позволяет своему обладателю получить доступ к важным для него ресурсам.

При написании исследования, я буду использовать методы:

1. Теоретический анализ

2. Индуктивный метод

3. Синтез

Данный проект научил меня думать на шаг вперед, разрешать конфликтные ситуации и мыслить стратегически. Это большой опыт для меня, который пройдет не бесследно.

В данный момент я планирую заниматься наукой, самосовершенствованием, самообучением и реализацией своих знаний. Возможно в ближайшем будущем я или мои близкие будут заниматься бизнесом и знания, полученные мною в ходе проекта, будут очень полезны.

Список использованной литературы:

1. Виханский О.С. Менеджмент / 3-е изд. – М.: Гардарики, 2000. – 528с.
2. Генкин Б.М. Коновалова Г.А. Кочетков В.И. и др. Основы управления персоналом, , - М.: Высш. школа, 1996.
3. Голосенко И.А. Идеи Ф. Тейлора в дореволюционной России//Социол. Исследования.1991.№10 14. Гвишиани Д.М. Организация и управление. М.,19715. Керженцев П.М. Принципы организации. М.,1968.

СТРАТЕГИЧЕСКОЕ УПРАВЛЕНИЕ ЧЕЛОВЕЧЕСКИМИ РЕСУРСАМИ

Утеуов Нурбол

Студент 1 курса специальности «Маркетинг»

Жумагалиева Бакытгуль Зулкарнаевна

Научный руководитель, кандидат экономических наук

Казахско-Русский Международный университет, 030006, Актобе, ул. Айтеке би, 52;

В данной статье рассматривается стратегическое управление человеческими ресурсами и применение техники и тактики управления группового проектного обучения в университете, приводятся его технологические особенности в рамках образовательного процесса.

Ключевые слова: проектная технология, профессиональное образование, обучение, высшее учебное заведение, учебный процесс.

Концепция управления человеческими ресурсами (УЧР) с момента своего зарождения в середине 80-х годов вызывает огромный интерес как у теоретиков управления, так и у практикующих менеджеров. Первые часто подвергают сомнению применимость данной модели с практической и моральной точек зрения, а последние, ознакомившись с отдельными аспектами концепции, пытаются с различной степенью успешности проверить их на практике, руководствуясь при этом целым рядом причин концепция управления человеческими ресурсами. Независимо от того, разделяют ли менеджеры концепцию УЧР, они стремятся ассоциировать себя с ней посредством присвоения новых титулов: директор, менеджер или консультант по человеческим ресурсам (ЧР). Мы вынуждены согласиться с фактом, что термин «УЧР» уже становится частью управленческого жаргона, постепенно вытесняя термин «управление персоналом».

Как говорил генеральный исполнительный директор компании SAS Institute Джеймса Гуднайта «Каждый вечер 95% всех активов моей компании разъезжаются на машинах по домам. Моя задача - создать такие условия труда, чтобы на следующее утро у всех этих людей возникло желание, вернуться обратно. Креативность, которую они приносят в кампанию, создаёт конкурентное преимущество». Также УЧР - это стратегический и целостный подход к управлению наиболее ценными активами организации, а именно людьми, которые индивидуально и коллективно вносят свой вклад в достижение организационных целей. Д. Стори (1998) провел различие между жестким и гибким подходами к УЧР.

Жесткий подход к УЧР основывается на количественном, измерительном и стратегическом аспектах управления численностью рабочей силы и осуществляется такими же «рациональными» методами, какие применяются к любому другому экономическому фактору. Философия этого бизнес-ориентированного подхода подчеркивает необходимость управления людьми таким методом, который способствовал бы созданию дополнительной ценности и формированию конкурентного преимущества организации. Причем люди рассматриваются как человеческий капитал, который при необходимых инвестициях в его развитие может обеспечить желаемый доход.

Гибкий подход к УЧР уходит корнями в школу человеческих отношений, основанную на коммуникации, мотивации и лидерстве. По определению Стори (1989), данный подход предписывает «относиться к работникам как к ценным активам, создающим конкурентное преимущество за счет своей приверженности работе, адаптивности и высокого качества труда (навыков, умения эффективно работать и

т.д.)». Такой подход расценивает работников прежде всего, как средство, а не как объект управления. Основная идея гибкого подхода к УЧР заключается в достижении приверженности «сердец и умов» работников целям компании с помощью вовлечения их в процесс, создания благоприятных условий для общения и обмена информацией, и других методов формирования компаний с высокой степенью приверженности и доверия работников. Значительное внимание при этом уделяется ключевой роли организационной культуры. Центром внимания при таком подходе является «взаимность» - убежденность в том, что интересы руководства и работников могут и должны совпадать. Как говорят компании - это «гармоничные и интегрированные объединения, где все сотрудники разделяют организационные цели и работают как одна команда».

Основная цель УЧР направлена на развитие организационной способности достигать успеха за счет использования людей. Система УЧР может являться источником организационных способностей, позволяющих фирме обучаться и реализовывать новые возможности. В частности, УЧР направлено на:

1. Помощь организации в приобретении и удержании необходимой квалифицированной, приверженной и мотивированной рабочей силы;
2. Максимизацию и развитие внутренних способностей людей их вклада, потенциала и статуса на рынке труда - путем создания возможностей для обучения и постоянного развития;
3. Развитие высокоэффективных рабочих систем, которые включают «четко структурированные процессы найма и отбора, системы компенсаций и стимулов на основе результатов труда, а также деятельность по обучению и развитию управленческих кадров, связанную с потребностями организации»;
4. Становление действенной практики, ориентированной на признание менеджерами ценности сотрудников как одной из основных заинтересованных сторон в организации, и стимулирование развития атмосферы сотрудничества и взаимного доверия;
5. Создание климата, способствующего становлению эффективных и гармоничных партнерских отношений между менеджерами и их подчиненными;
6. Культивирование среды, благоприятной для командной работы, и обеспечение гибкости процессов;
7. Помощь компании в разработке сбалансированного и адаптивного подхода к удовлетворению потребностей заинтересованных сторон (владельцев, государственных учреждений или доверительных управляющих, руководства, сотрудников, потребителей, поставщиков и общества в целом);
8. Создание условий для оценки и вознаграждения людей по результатам их действий и достижений;
9. Управление разнообразием, присущим трудовым коллективам, принимая во внимание индивидуальные и групповые различия в трудовых отношениях, стилях поведения и устремлениях;
10. Создание условий для проведения политики равных возможностей применительно ко всем сотрудникам организации;
11. Осуществление этического подхода к управлению, основанного на заботе о людях, справедливости и прозрачности деятельности;
12. Поддержание и совершенствование физического и морального благополучия работников.

Базовая философия «гибкого подхода к УЧР» частично опирается на работу Макгрегора (1960), который, фактически использовал в своей терминологии такие характеристики, как «жесткий» и «мягкий», для описания форм управленческого

контроля. Согласно теории Х Макгрегора заключается в описании управленческой модели «контроля», а его теория Y подчеркивает важность сочетания организационных целей и индивидуальных потребностей работников на основе принципа взаимной вовлеченности.

В полном виде концепция УЧР появилась в середине 80-х годов на фоне характерной для этого десятилетия бурной активности авторов в области популяризации управленческих идей. Среди прочих можно выделить таких ученых, как Паскаль и Атос (1981), а также Петере и Уотерман (1982), в книгах которых были предложены разработанные авторами характеристики успешных компаний. В целом, представители популярной тогда «школы совершенства» оказали заметное влияние на формирование управленческого мышления в русле обоснования необходимости создания сильной культуры и приверженности (две составляющие модели УЧР), однако, по мнению Геста (1993), эти авторы были «слишком правы и поэтому ошибались». В процессе развития концепции УЧР можно выделить три основные стадии:

1. Начальные идеи, разработанные американскими авторами в 80-х годах.
2. Последующее развитие этих идей британскими авторами в конце 80-х и начале 90-х годов, которые нередко проявляли скептическое отношение к возможности практического воплощения идей, равно как и к моральной обусловленности данного процесса.

3. Введение концепции УЧР в систему традиционного управления персоналом.

Две первичные концепции УЧР получили названия «модель соответствия» и «Гарвардская модель».

Одно из первых формализованных определений концепции УЧР было предложено Мичиганской школой. Они выдвинули предположение, что УЧР и управление организационной структурой должны соответствовать организационной стратегии (отсюда название «модель соответствие». Далее авторы поясняли, что цикл человеческих ресурсов состоит из четырех типовых процессов, или функций, выполняемых любой организацией, а именно:

1. Отбор - поиск оптимального соответствия человеческих ресурсов различным видам работ.
2. Оценка - управление эффективностью.
3. Вознаграждение: «система вознаграждения - наименее эффективно и корректно используемый управленческий инструмент из тех, что применяются для повышения эффективности компании». Вознаграждение должно производиться на основе как краткосрочных, так и долгосрочных результатов труда работников, учитывая тот факт, что «компания необходимо работать в настоящем, чтобы достичь успеха в будущем».
4. Формирование высокоэффективных сотрудников.

Еще одной группой отцов-основателей концепции УЧР является Гарвардская школа во главе с Биром и соавторами (1984), в результате деятельности которой оформилась концепция, названная «Гарвардская модель». В основе данного подхода лежит убеждение в том, что проблемы традиционного управления персоналом могут быть решены только при: «полной осведомленности менеджеров высшего звена о желаемой степени вовлеченности сотрудников в организационный процесс, о требуемых условиях для их обучения и развития и о том, какие принципы и методы УЧР могут способствовать достижению этих целей. Без основополагающей идеологии или стратегического видения- факторов, обусловленных деятельностью исключительно менеджеров высшего звена, - УЧР рискует остаться лишь набором разрозненных действий людей, каждый из которых будет руководствоваться своей

собственной привычной практикой». Также отмечается, что «в сферу УЧР входят все те управленческие решения и действия, которые влияют на характер отношений между организацией и ее сотрудниками - человеческими ресурсами».

Таким образом итог только один люди важнее всех ресурсов кампани. Кагда говаряд о УЧР мне сразу приходит в ум прекрасная басня щюка, лебедь и рак. Они пахожы на работников каторый разныйе не пахожы на друг в друга. Но естли их направет менеджер используя УЧП на правелную сторану то они могут дастигнуть своих целью вместе.

Список использованной литературы:

1. Кабдиев Д.К, Смирнова Т.П «Институциональные преобразования социальной инфраструктуры и возможности инновационного роста экономики Казахстана» в книге « Проблемы устойчивого экономического развития в условиях глобализаций » - Алматы, Институт экономики МОН РК. 2003 год. Стр.218.

2. Иродова Е.Е « Экономика знании: попытка системно-структурного анализа» - Материалы Республиканской научной конференции «Современное образование и основы формирования умной экономики» - Актобе, 2009 год. Стр.24-42.

БИБЛИОТЕКА КАК ОДИН ИЗ КЛЮЧЕВЫХ ЭЛЕМЕНТОВ ИНФОРМАЦИОННО-ОБРАЗОВАТЕЛЬНОЙ СРЕДЫ КРМУ

Шаукбаев Жандос Умирзакулы

Бакалавр специальности «Финансы»

Казахско-Русский Международный университет, 030006, Актобе, ул. Айтеке би, 52;

В данной статье рассматривается Библиотека Казахско-Русского Международного университета.

Ключевые слова: библиотека, информация, вуз, образование, университет.

Проблема проекта	«Зачем?» (мы делаем проект)	Главными источниками знаний, прежде всего, являются книги, которые можно найти в библиотеке, где библиотекарь предоставит книгу, которую ты искал. Более того он посоветует тебе книги по той теме, которой ты занимаешься. Какими на самом деле являются современные библиотеки?
Цель проекта	«Что?» (для этого мы делаем)	Создать для посетителей библиотеки благоприятные условия, выявить потребность читателя. Оказать качественные услуги.
Задачи проекта	«Как?» (мы это можем делать)	Провести анкетирование, выявить потребности, найти индивидуальный подход для посетителей.
Методы и способы	«Что получится?» (как решение проблемы)	Инновационная библиотека, библиотека – друг
Результат	«Почему?» (это важно для меня лично)	Создание инновационной библиотеки. учесть потребности посетителей библиотеки, в данном случае студентов. Вырастить книголюбов. Повысить кругозор студентов.

Библиотека Казахско-Русского Международного университета является важным структурным подразделением вуза, деятельность которого ведется в соответствии с особенностями образовательных задач высшей школы в рамках реализации научных, учебно-методических планов университета. На сегодняшний день информатизация библиотеки достигла больших масштабов: обеспечивается доступ обучающихся, преподавателей и сотрудников к Республиканской Межвузовской электронной библиотеке, компьютерным классам библиотек, электронным каталогам, электронным учебникам, полнотекстовым ресурсам собственных изданий. Совершенствование техники и программных продуктов библиотечного обслуживания имеют своё продолжение, библиотека университета в своё время стала первым образовательным объектом, который был модернизирован в соответствии с динамично развивающимся учебным процессом и всё более высокой информационной культурой потребителей библиотечных услуг. Я выбрал тему библиотеки КРМУ по совету руководителя проекта «Малая тройная спираль». Передо мной порставлена задача исследовать секреты успеха программы «Библиотека КРМУ».

В настоящей работе я постараюсь выделить три ключевые силы, взаимодействие которых приводит к развитию этой программы.

Ключевую поддержку развитию библиотеки оказывает **администрация вуза** (управление). Только в текущем учебном году на обновление библиотечного фонда выделено более 8,5 млн. тенге. Руководство вуза всё более расширяет возможности библиотечной деятельности, не останавливаясь на достигнутом. даже сейчас, имея достаточно мощный библиотечный комплекс, университет планирует дальнейшую модернизацию и расширение библиотеки на базе запланированного и готовящегося к началу строительства 3-го нового учебного корпуса; поскольку вуз твердо стоит на принципе «будет богатая библиотека будет и интересный университет!». Библиотека университета успешно трансформирована в «Библиотеку электронно-книжную поточно-операционную линию извлечения переработки, хранения и воспроизведения учебной информации». Материальная база всего библиотечного комплекса составляет около 500 кв.м, количество посадочных мест в читальных и тематических залах достигает 130 мест. Руководством вуза ведется целенаправленная работа по формированию библиотечного фонда современной литературой, а также обеспечения учебного процесса наиболее актуальными информационными ресурсами. Все эти годы университет сотрудничает с издательствами «Нурпресс», «Юрист», «Жетіжарғы», «Экономика», «Фолиант», Ассоциация вузов, «Казак» а также известными российскими издательствами «Питер», «Академия». Библиотека активно сотрудничает с крупными издательствами Казахстана и авторитетными зарубежными издателями России, Германии, Швейцарии, Польши, а также с крупными универсальными и вузовскими библиотеками региона, что позволило университету стать членом Ассоциации Библиотек Вузов Республики Казахстан.

Другую ключевую роль выполняют **специалисты библиотеки** (штат). Именно они внедряют новейшие технологии библиотечного обслуживания. В работе библиотеки используется автоматизированная библиотечно-информационная система «ИРБИС», включающая электронные каталоги книг, издания на электронных носителях, картотеку статей. Большим преимуществом для студентов и преподавателей является возможность поиска литературы по каталогу и картотеке библиотеки по университетской компьютерной сети. Компьютерная база библиотеки состоит из более 20 современных компьютеров. В читальном зале библиотеки доступны электронные ресурсы Республиканской межвузовской электронной библиотеки, Кембриджской базы химической технологии неорганических веществ, базы данных Национального центра научно-технической информации, базы данных компании ThomsonReuters, базы данных издательства «Эльзевир», юридической базы «Закон» и «Юрист», издательства «Лань», базы данных «polpred.com». Библиотека располагает современным сканером «Master3», предназначенным для сканирования книг в высоком разрешении, мощностью менее 3 секунды сканирования одной страницы. Это удобные и доступные условия для студентов и преподавателей в получении электронного материала редких и востребованных изданий. такие новинки мультимедийной технологии давно стали главными атрибутами библиотечного отдела вуза.¹

Структура штата библиотеки ежегодно пересматривается. Университет заинтересован в выборе наиболее мобильной и качественной системы обслуживания обучающихся, широкого применения цифровых технологий. В этой связи заметно расширился штат библиотеки, который включает сегодня такие позиции как: заведующий библиотекой, библиотекарь, методист-библиотекарь, методист-библиотекарь по подбору источников на бумажном носителе, методист-библиотекарь по подбору источников на электронном носителе, оператор по сканированию, программист. Среди сотрудников библиотеки трудятся работники, которые отличаются

высоким профессионализмом и служат библиотечному делу университета вот уже более 17 лет. Здесь уместно отметить уважаемую М.Ш.Назарову, которая за многолетний и добросовестный труд была удостоена главной награды вуза - Золотой медали «За доблесть в труде» (2014 г.). Сотрудники библиотеки ежегодно повышают свою профессиональную квалификацию на обучающих семинарах и конференциях: только за последние 3 года были проведены и приняли участие в более 7-ми научных мероприятиях, получено свыше 7-ми сертификатов, проведено более 40 выставок, в том числе около 10-ти приоритетно-тематических.2

Третьей ключевой силой, но совсем не самой слабой является **внешняя среда** библиотеки (окружение). Библиотека вуза заметно отличается мобильным обновлением и системной работой по комплектованию наиболее актуальной и современной литературой. Об этом позволяют судить многочисленные отзывы посетителей, почетных гостей университета, нашедших своё отражение в контексте проводимых вузом мероприятий, экскурсий, официальных приёмов и обслуживания посетителей с других организаций. Библиотечная деятельность рассматривается как одна из ключевых позиций университета, которая развивается в тесной взаимосвязи с образовательной политикой вуза, приоритетными педагогическими технологиями. В рамках реализации проектной технологии обучения была в корне пересмотрена система классификации информационных ресурсов, разработан новый алгоритм обслуживания обучающихся, расширены функции сотрудников библиотеки и полностью модернизирована материальная база, начиная с интерьера библиотечного комплекса. По сути, библиотека вуза представляет собой целый комплекс, объединяющий в себе не только абонентский отдел и привычные читальные залы, но и кабинеты с мультимедийной техникой, где всегда можно отсканировать, размножить, распечатать и переплести необходимые материалы; компьютерный зал с доступом к библиотекам и информационным ресурсам казахстанских и зарубежных электронных библиотек; богатый зал периодики, который представлен отечественными и зарубежными изданиями; тематические кабинеты-читальни, где проводятся дискуссии, круглые столы, обсуждения, познавательные мероприятия и встречи с видными деятелями культуры, политики, искусства.

Университет никогда не жалел ни сил, ни средств в отношении привлечения в Актобе лучших умов творческой интеллигенции Казахстана, России и Европы. Среди них нельзя не отметить церемонию открытия именного кабинета им. Виславы Шимборской, известной польской поэтессы, Лауреата Нобелевской премии, которое состоялось по итогам сотрудничества с польскими деятелями и вузами (2013); историческое событие — открытие Фондом «Русский мир» Русского Центра на базе вуза, единственного в Западном регионе Казахстана, давшего новое дыхание библиотеке вуза и читательской аудитории региона (2008); открытие Корейского уголка руководителем и студентами из Южной Кореи, обучающихся в вузе по академической мобильности (2013).

Особое место в библиотечном комплексе занимают «книжные холлы» - стройные стеклянные стеллажи-стенки, содержащие тысячи книг и материалов, которых можно отнести к раритетной, редкой и ценной литературе, также они включают самую современную и новую литературу, поступающую в библиотеку напрямую от искателей буквально «с печи». Читателям университета, в этом плане, можно сказать «очень повезло»; поскольку, первый руководитель вуза Т.Б.Бердимуратов является страстным книголюбом, который воспитывает в своём коллективе высокую читательскую культуру: в этом заключается один из секретов успешной библиотечной деятельности, постоянного содержательного обновления и актуализации работы в риалами весьма детально рассматриваемых вопросов

библиотеки на совещаниях при президенте вуза, Ученого Совета; финансовыми отчетами о библиотеке.

Гордостью библиотечного комплекса можно назвать богатейшую базу Русского центра, включающего золотой фонд российской классики, медиатеку и учебный кинозал. Фондом «Русский мир», с которым университет сотрудничает более 6-ти лет, ежегодно пополняется библиотека Русского Центра вуза - это всегда интересная литература, начиная с книг серии «ЖЗЛ», научной литературы и заканчивая справочной литературой и периодикой. Так, вуз предоставляет огромную возможность доступа к российской библиотеке, в первую очередь, для педагогов образовательных учреждений, учащихся и студентов всего региона.³

Таким образом, мною выделены следующие три ключевые силы, формирующие проект библиотеки в том виде, в котором она представляется ее пользователям: окружение, штат и управление. Окружение формирует идею – какой должна быть библиотека. Штат обладает навыками и профессиональными возможностями для осуществления этой идеи. Управление определяет и распределяет необходимые для этого ресурсы. Только успешное взаимодействие этих трех сил приведет к успеху самого проекта библиотеки.

Список использованной литературы:

1. Д 22 20 лет Казахско-Русскому Международному университету: путь Преодолений, Любви и Надежд! – Актобе: Акжар-АБК, от 2014.-288с.96стр
2. Д 22 20 лет Казахско-Русскому Международному университету: путь Преодолений, Любви и Надежд! – Актобе: Акжар-АБК, от 2014.-288с.97стр
3. Д 22 20 лет Казахско-Русскому Международному университету: путь Преодолений, Любви и Надежд! – Актобе: Акжар-АБК, от 2014.-288с.98стр
4. Кузнецова Н.Н., Морозова С.А. Университетские библиотеки в инновационном процессе развития гуманитарной информационно-образовательной среды. *Universum: Вестник Герценовского университета*, 2007.
5. Дистанова Л.Я. Научная библиотека новосибирского государственного университета. «Сумма технологии». *Вестник Новосибирского государственного университета. Серия: Информационные технологии*, т. 7, вып. 3 сс. 3-9, 2009.
6. Майорова Е.Б. Научная библиотека кгму от прошлого к настоящему. *Вестник современной клинической медицины*, 2011.
7. Болдырев П.А. Анализ показателей деятельности библиотеки вуза: современное состояние и перспективы. *Библиосфера*, №4, с. 35-40, 2014.
8. Редькина Н.С. Футур-прогноз развития технологии библиотеки в условиях формирования новой информационно-технологической парадигмы. *Библиосфера*, 2014.
9. Коженкин И.А. Тенденции развития физического пространства библиотеки и библиотечного оборудования под влиянием внедрения информационных технологий. *Вестник культуры и искусств*, 2014.
10. В. В. Гусев, А. В. Гусева. «Тройная спираль» в инновационной системе саратовской области – взаимодействие и недостатки функционирования. *Изв. Сарат. Унта. Нов. Сер. Сер. Экономика. Управление. Право*. 2014. Т. 14, вып. 2, ч. 2
11. Ахтямов М.К. Интеллектуально-инвестиционная поддержка инновационной деятельности предпринимательских структур региона: моделирование и практика реализации. <http://koet.syktso.ru/vestnik/2009/2009-3/1/1.htm>
12. Верин О.Г. Идеальный вихрь(воронка, вихревой шнур, тороидальный вихрь).<http://nauka.info/files/files/1450991403.pdf>

ПРИНЦИПЫ И ВИДЫ ИНФОРМАЦИОННОЙ БЕЗОПАСНОСТИ

Бондаренко Д.О.

Студент 2 курса специальности «Юриспруденция»

Казахско-Русский Международный Университет, Актобе, ул.Айтеке би, 52;

В данной статье рассмотрены виды информационной безопасности, приведены варианты способов защиты информации в сети, дано понятие информационной безопасности и обоснована ее необходимость.

Ключевые слова: информация, информационная безопасность, виды, защита информации, личные данные, конфиденциальность, подлинность данных, данные, доступность, достоверность, угрозы, средства защиты информации.

Проблема информационной безопасности довольно-таки актуальна в современном обществе, большая часть населения пользуется разнообразными источниками получения и предоставления информации и поэтому нуждаются в защите данной информации. Существуют и разные способы ее защиты.

Информационная безопасность – это защита информации от случайных или преднамеренных воздействий естественного или искусственного характера, которые могут нанести ущерб ее владельцу или пользователю. Есть две основные группы видов информационной безопасности - это юридическая, то есть защита информации при помощи законодательства и программная, то есть разнообразные программные обеспечения защиты информации. Для начала дадим значение выражения виды информационной безопасности и виды угроз информационной безопасности, а также что такое защита информации.

Виды информационной безопасности – это возможные действия или события, которые могут вести к нарушениям ИБ. ИБ является целями/конечными результатами деятельности нарушителей информационной безопасности.

Виды угроз информационной безопасности:

Под угрозой информационной безопасности принято понимать потенциально возможные действия, явления или процессы, способные оказать нежелательное воздействие на систему или на хранящуюся в ней информацию.

Защита информации – комплекс правовых, организационных и технических мероприятий и действий по предотвращению угроз информационной безопасности и устранению их последствий в процессе сбора, хранения, обработки и передачи информации в информационных системах. Важно отметить, что информационная безопасность – это одна из характеристик информационной системы, т.е. информационная система на определенный момент времени обладает определенным состоянием (уровнем) защищенности, а защита информации – это процесс, который должен выполняться непрерывно на всем протяжении жизненного цикла информационной системы.

Теперь разберем основные виды информационной безопасности:

1. **Целостность данных** - такое свойство, в соответствии с которым информация сохраняет свое содержание и структуру в процессе ее передачи и хранения. Создавать, уничтожать или изменять данные может только пользователь, имеющий право доступа.

2. **Конфиденциальность** — свойство, которое указывает на необходимость ограничения доступа к конкретной информации для обозначенного круга лиц. Таким

образом, конфиденциальность дает гарантию того, что в процессе передачи данных, они могут быть известны только авторизованным пользователям.

3. *Доступность информации* - это свойство характеризует способность обеспечивать своевременный и беспрепятственный доступ полноправных пользователей к требуемой информации.

4. *Достоверность* – данный принцип выражается в строгой принадлежности информации субъекту, который является ее источником или от которого она принята.

А теперь расберем основные типы угроз информационной безопасности:

1. *Угрозы конфиденциальности* – несанкционированный доступ к данным (например, получение посторонними лицами сведений о состоянии счетов клиентов банка).

2. *Угрозы целостности* – несанкционированная модификация, дополнение или уничтожение данных (например, внесение изменений в бухгалтерские проводки с целью хищения денежных средств).

3. *Угрозы доступности* – ограничение или блокирование доступа к данным.

Определим, какими нормативно правовыми актами осуществляется информационная безопасность в Республике Казахстан:

1) Конституция РК (30 августа 1995 года)[2];

2) Гражданский Кодекс РК (27 декабря 1994 года № 268-ХІІІ)[3];

3) Закон РК. «О персональных данных и их защите» (21 мая 2013 года N 94-V.)[4];

4) Концепция проекта Закона Республики Казахстан «Об информации и защите информации»[5];

5) Закон РК. «Об информатизации» (от 26.11.2015 г.)[6];

6) Закон РК «Об электронном документе и электронной цифровой подписи» (от 7 января 2003 года N 370.)[7];

7) Указ Президента от 18.08.2003 № 1166 «О создании специальной экономической зоны "Парк инновационных технологий» (с изменениями и дополнениями по состоянию на 25.11.2016 г.)[8].

Угрозы информационной безопасности проанализированы Д. Сабитовым в работе «Информационная безопасность Казахстана: защита данных и смыслов». Он указывает на две группы основных источника информационной безопасности.

1. Внутренние:

а) ошибки пользователей и систематических администраторов;

б) ошибки в работе Персонального Компьютера;

в) сбои в работе компьютерного оборудования;

г) нарушение сотрудниками компании регламентов по работе с информацией.

2. Внешние угрозы:

а) несанкционированный доступ к информации со стороны заинтересованных организаций и отдельных лица (промышленный шпионаж конкурентов, сбор информации спецслужбами, атаки хакеров и т.п.);

б) компьютерные вирусы и иные вредоносные программы;

в) стихийные бедствия и техногенные катастрофы (например, ураган может нарушить работу телекоммуникационной сети, а пожар уничтожить сервера с важной информацией).[9]

К объектам защиты информации относятся:

1) все виды информационных ресурсов. Информационные ресурсы (документированная информация) - информация, зафиксированная на материальном носителе с реквизитами, позволяющими ее идентифицировать;

2) права граждан, юридических лиц и государства на получение, распространение и использование информации;

3) система формирования, распространения и использования информации (информационные системы и технологии, библиотеки, архивы, персонал, нормативные документы и т.д.);

4) система формирования общественного сознания (СМИ, социальные институты и т.д.).

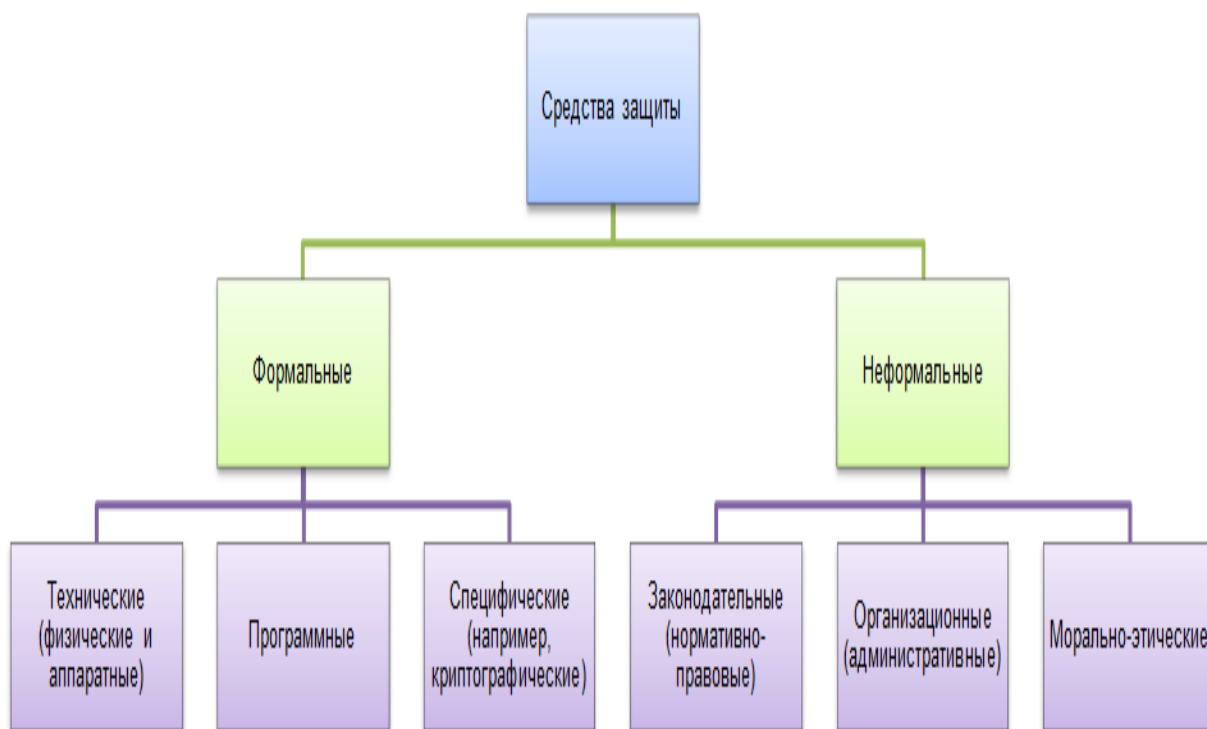

Раткин Л.С. рассматривает понятия «формальные и неформальные средства защиты информации».

I. Формальные средства защиты – выполняют защитные функции строго по заранее предусмотренной процедуре без участия человека.

1) *Физические средства* - механические, электрические, электромеханические, электронные, электронно-механические и тому подобные устройства и системы, которые функционируют автономно от информационных систем, создавая различного рода препятствия на пути дестабилизирующих факторов (замок на двери, жалюзи, забор, экраны).

2) *Аппаратные средства* - механические, электрические, электромеханические, электронные, электронно-механические, оптические, лазерные, радиолокационные и тому подобные устройства, встраиваемые в информационных системах или сопрягаемые с ней специально для решения задач защиты информации.

3) *Программные средства* - пакеты программ, отдельные программы или их части, используемые для решения задач защиты информации. Программные средства не требуют специальной аппаратуры, однако они ведут к снижению производительности информационных систем, требуют выделения под их нужды определенного объема ресурсов и т.п.

4) *К специфическим средствам* - защиты информации относятся криптографические методы. В информационных системах криптографические средства защиты информации могут использоваться как для защиты обрабатываемой

информации в компонентах системы, так и для защиты информации, передаваемой по каналам связи. Само преобразование информации может осуществляться аппаратными или программными средствами, с помощью механических устройств, вручную и т.д.

II. Неформальные средства защиты – регламентируют деятельность человека.

1) *Законодательные средства* – законы и другие нормативно-правовые акты, с помощью которых регламентируются правила использования, обработки и передачи информации ограниченного доступа и устанавливаются меры ответственности за нарушение этих правил. Распространяются на всех субъектов информационных отношений. В настоящее время отношения в сфере информационной безопасности регулируются более чем 80 законами и нормативными документами, иногда достаточно противоречивыми.

2) *Организационные средства* - организационно-технические и организационно-правовые мероприятия, осуществляемые в течение всего жизненного цикла защищаемой информационной системы (строительство помещений, проектирование информационных систем, монтаж и наладка оборудования, испытания и эксплуатация информационных систем). Другими словами – это средства уровня организации, регламентирующие перечень лиц, оборудования, материалов и т.д., имеющих отношение к информационным системам, а также режимов их работы и использования. К организационным мерам также относят сертификацию информационных систем или их элементов, аттестацию объектов и субъектов на выполнение требований обеспечения безопасности и т.д.

3) *Морально-этические средства* - сложившиеся в обществе или в данном коллективе моральные нормы или этические правила, соблюдение которых способствует защите информации, а нарушение приравнивается к несоблюдению правил поведения в обществе или коллективе, ведет к потере престижа и авторитета. Наиболее показательный пример – кодекс профессионального поведения членов Ассоциации пользователей ЭВМ США.[10]

Вывод:

В наше время много людей сталкивается с проблемой угрозы безопасности персональных данных, коммерческой тайны, кражи личных данных и много другого, изучая данные по этой статье, вы узнаете разнообразные способы защиты информации, разные виды информационной безопасности, квалификацию угроз по категориям внутренняя и внешняя, а главное какими способами вы можете защитить свои данные. Так как мы очень много личных данных доверяем социальным сетям, организациям, разнообразным сайтам которые постоянно посещаем, мы должны быть уверены в том, что наши личные данные надежно защищены. И именно благодаря данным этой статьи, вы можете выбрать какой либо личный вид защиты личной информации в мировом сетевом пространстве.

Список использованной литературы:

1. Википедия свободная энциклопедия, статья «Информационная безопасность (значения)», «<https://ru.wikipedia.org>»;
2. Конституция принята на республиканском референдуме 30 августа 1995 года.
3. Гражданский кодекс Республики Казахстан Кодекс Республики Казахстан от 27 декабря 1994 года № 268-ХІІІ.
4. «О персональных данных и их защите» Закон Республики Казахстан от 21 мая 2013 года N 94-V.
5. Концепция проекта Закона Республики Казахстан «Об информации и защите информации»;

6. Закон РК. «Об информатизации» "Казахстанская правда" от 26.11.2015 г., № 227 (28103);

7. Об электронном документе и электронной цифровой подписи Закон Республики Казахстан от 7 января 2003 года N 370.

8. Указ Президента Республики Казахстан от 18 августа 2003 года № 1166 «О создании специальной экономической зоны «Парк инновационных технологий» (с изменениями и дополнениями по состоянию на 25.11.2016 г.)

9. Д.Сабитов Информационная безопасность Казахстана: защита данных и смыслов. Институт мировой экономики и политики (ИМЭП) при Фонде Первого Президента Республики Казахстан – Лидера Нации. – Астана – Алматы, 2015. – 68 с. // <http://iwep.kz/files/attachments/article/2016-04-07/doklad> [стр. 11-12];

10. Средства защиты информации как часть инфраструктурной системы глобальной национальной безопасности. Раткин Л.С.; Защита информации. Инсайд. 2016. № 4 [70]. С. 25-29

СОЦИАЛЬНЫЕ СЕТИ КАК СВЯЗЬ С АНТИКОРРУПЦИОННОЙ ПОЛИТИКОЙ

Бондаренко Д.О

Студент специальности «Юриспруденция»

Казахско-Русский Международный Университет, Актобе, ул.Айтеке би, 52;

В данной статье использованы результаты исследования на тему “социальные сети как связь с антикоррупционной политикой”. Эта статья расскажет вам о том, как важно для современного поколения влияния социальных сетей и как с при помощи социальных сете можно внедрить антикоррупционную политику в массы.

Ключевые слова: Социальные сети, инстаграмм, проект, коррупция, пропаганда, интернет, «инстаграм», современное поколение, молодежь, в настоящее время, антикоррупционная культура.

В настоящее время социальные сети стали одним из ключевых источников информации, для современного поколения пользуясь, появившимися возможностями мы решили, распространять антикоррупционную культуру и повышать правовую грамотность с помощью социальных сетей, а если конкретнее при помощи социальной сети «instagram». В настоящее время социальные сети используются в разнообразных направлениях и предоставляют своим владельцам множество возможностей и при помощи этих возможностей можно изменить взгляды современного поколения на коррупцию, показать молодежи, что коррупция это плохо, и что она разрушает наше общество и государство. Для проведения эксперимента мы создали, инстаграмм страничку нашего проекта назвав, ее «**anticor04**», вот фотография данной страничке в которой указана ее деятельность и количество подписчиков(постоянно читающих выкладываемые посты). (Рис.1)

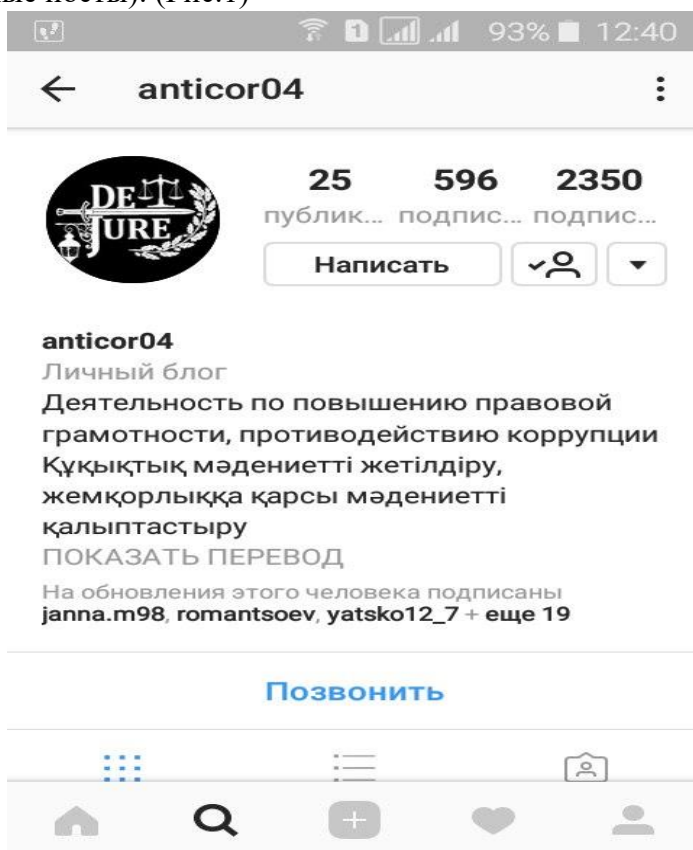

По данным «**Transparency International: The Corruption Perceptions Index 2016**» наша страна считается одной из самых коррупционных стран мира находящейся на одном уровне с: Россией, Ираном, Непалом и Украиной можно понять что нынешние методы борьбы с коррупцией не особо таки действенные. Исходя, из этого цель нашей пропаганды в социальной сети является перестройка восприятия коррупции среди молодежи. Если сейчас молодежь думает: «да ладно подумаешь возьму взятку ничего мне с этого не будет,», то в нашей перспективе такое мышление должно замениться на нечто подобное: «если я сейчас возьму эту взятку то, будет вероятность что меня поймут и за это мне грозит уголовная ответственность» или «получив эту взятку я могу нанести большей вред своему государству». Чтобы добиться такого мышления необходимо доносить до общественности, каковы последствия дачи и получения взятки, так как современное поколение большую часть времени проводит в социальных сетях и большую часть информации черпает именно из социальных сетей, то это можно использовать для распространения антикоррупционной культуры среди населения. Чем чаще люди будут читать о вреде коррупции и от ответственности, которую за эту самую коррупцию можно получить, тем больше людей изменят свое мнение в отношении такого явления как коррупция. Наше время это век технологий и этим надо пользоваться именно поэтому мы этим, и занимаемся на нашей инстаграмм страничке можно увидеть посты, посвященные коррупции и ее вреде, посвященные повышению правовой грамотности, а также действия, производимые нашим проектом для пропаганды среди молодежи что коррупция – это зло, которое вредит всем нам.

Почему пропаганда производится именно в социальных сетях и направлена в большей мере на молодежь? Так как социальные сети это платформа более популярна среди молодежи мы используем ее чтобы привлечь как можно больше внимания молодежи к проблеме нашей страны и многих других стран, а именно к проблеме под названием «коррупция». Так, как мнение более взрослого поколение уже сформировано и, поменять его гораздо сложнее, нежели мнение молодёжи именно поэтому объектом нашей пропаганды является именно молодежь и подрастающее поколение. Ну и главная причина по которой пропаганда с помощью социальных сетей ведется именно в отношении молодежи и подрастающего поколения это то, что за молодежь и подрастающим поколение лежит наше будущее и как они будут оценивать коррупцию на данный момент, так и последующее поколение будет ее воспринимать, если сейчас молодежь поймет что коррупция это плохо и что коррупционные действия несут за собой уголовную ответственность, то они могут исправить положение нашей страны в ближайшем будущем.

Исходя из всего выше сказанного можно сделать вывод, что за подрастающем поколением наше будущее и какие взгляды в отношении коррупции они будут иметь, таково и будущее коррупции в нашей стране, а социальные сети помогут донести до подрастающего поколения о вреде коррупции и причинах отказаться от нее навсегда. Именно такие цели и преследует наша деятельность.

Список использованной литературы:

1. Transparency International: The Corruption Perceptions Index 2016, Индекс восприятия коррупции, 2016 год, журнал Transparency International.
2. @anticor04.instagramm.com – страничка в инстаграмм.

ЖАСТАР ЖӘНЕ НАШАҚОРЛЫҚ

Әбдіқалық Набат

«Құқықтану» мамандығының 2 курс студенті

Тузельбаев Е.О.

Жоба жетекшісі, заң ғылымдарының докторы профессор

Амангелдықызы Анара

Ассистент: заң ғылымдарының магистрі, аға оқытушы

Қазақ – Орыс Халықаралық Университеті, Ақтөбе, Әйтеке би көшесі 52;

Бұл мақалада жастардың нашақорлыққа деген тәуелділігі және күресу жолдары айтылған. Мемлекет басшысының нашақорлық туралы сөздері және құқықтық жолдары айтылған.

Түйінді сөздер: Нашақорлық, психотроп, есірткі, жастар.

“Салауатты өмірге кері ықпалын тигізетін жағымсыз әрекет – ол нашақорлық” Н.Ә. Назарбаев.

Ғасыр дертіне айналған есірткі және оны тұтынудан аулақ болу, кеселдің алдын алу қажеттілігі бүгінгі күн тәртібіндегі ең басты өткір мәселелердің бірі болып отыр. Соңғы он жылда еліміздегі нашақорлар тобы молайып, оның ішінде балалар арасындағы есірткіге құмарлар қатары 13 есе өскен екен. Соның ішінде есірткі дертіне шалдыққандардың жасы отыз жастан жоғары емес. Бұл жағдай күннен-күнге есірткі пайдаланушылардың “жасарып” келе жатқандығын дәлелдейді. Талай жеткіншек нашақорлық салдарынан қауіпті кеселдің құрбанына айналып, жыл сайын ата-ана, туған-туыстарына қайғы-қасірет әкеліп жатыр.

Нашақорлық - бұл есірткі заттарды (гашиш, марихуана, героин және басқа) қолдану салдарынан пайда болатын ауру. Нашақорлық, яғни наркомания ежелгі гректің “нарко” деген сөзінен шыққан, ол “қозғалыссыздық”, ал “мания” “ессіздік” деген мағынаны білдіреді. Осы ұғым бұл аурудың нағыз мәнін сипаттайды. Есірткі қабылдайтын барлық адамдар есірткі заттарға тәуелді болып, соның салдарынан оларға барған сайын үлкен доза керек болады.

Есірткінің адам организміне әсерін зеттеуге австралиялық дәрігер Зигмунд Фрейд үлкен үлес қосқан. Ол алғаш рет кокаинді қолданудан кейін дамиды “кокаиншілдік” ауруының белгілерін сипаттап берді. Өткен ғасырдың ортасында кокаиншілдік толқыны Солтүстік Америка елдерінде кеңінен тарады.

Нашақорлықты емдеуден гөрі алдын алу жеңілірек болады. Нашақорды емдеу үшін 3-6 айдан бастап 2 жылға дейін уақыт қажет. Мәліметтер бойынша нашақорлардың тек 5%-ы ғана өздігінен қалыпты өмірге оралатыны мәлім. Ал қалған 95%-ы не болады Егер бұрын жағдайы нашар ортадан шыққандарға нанашақор болса, ал қазір бұл эпидемия қоғамның барлық деңгейін қамтып келеді. Нашақорлық ұлт таңдамайды. Есірткіге құмарлық өмір бойы сақталуы мүмкін. Тек санаулылары ғана есірткіге тәуелділікті жеңе алады. Қауіптен құтылудың ең дұрыс тәсілі – оларды еш уақытта татып көрмеу.

Қарсы күрес қарымы бізде әлі де болса әлсіз деңгейде сияқты сезіледі. Мәселен, елімізде «Нашақорлық пен есірткі бизнесінің алдын алу және оған қарсы іс-қимыл бойынша жұмысты үйлестіру жөніндегі комиссия» 11 отырыс өткізді.

Есірткіге құмарлық ең қауіпті және апатты аурулардың бірі. Есірткіні пайдаланудың кезеңі қоғамдық факторлармен байланысты өзінің таныс топтарының арасына оларға еліктеу және абырой алу болады. Нашақорлық тұңғық түбі, адамды

еліктіретін аждаһаның бір басы. Адам ағзасына өте тез уландыратын аса қауіпті психикалық дерт. Оны әсіресі жас ағза тез қабылдайды. Бұл адамның көңіл – күйін, сана – сезімін, мінез – құлқын бұзатын қауіпті, тыйым салынған химиялық зат. Ол адамның есін алып, құмарлық желігіне ұшыратады, нашақор есірткісіз өмір сүре алмайтын бейшара халге түседі. Есірткі – аса қауіпті, айыңуы үмітсіз әлеуметтік дерт және осыған жету үшін дұрыс жолды білмейтін балалар да бар.

Еліміздегі нашақорлардың жартысынан көбі 18-19 жастағылар екен. Қазіргі заманда нашақорлықтың салдарынан жарымес, мүгедек, аурушаң балалардың өмірге жиі келетіні бәрімізге белгілі. Бүгінгі жастардың ой – арманы, мақсат – мүддесі, тілегі, тірішлік – тынысы біздің халықтың ХХІ ғасырдағы бет – бейнесін көп жағдаяттан анықтап берері даусыз. Есірткі қазіргі таңда көп түрі кездеседі мысалы: марихуана, кокаин, морфин, LSD, героин және тағы басқа түрлері адамның миына, психикасына, орталық жүйке жүйесіне қатты әсер етіп, рухани және физикалық тепе – теңдікті бұзатын зиянды заттардың бірі.

Қазақстан Республикасының қылмыстық кодексінде 296-303 баптар арасында нашақорлық туралы қарастырылған.

Осыған орай қоғамдық орындарда есірткі, психотроптық заттарды, сол тектестерді, прекурсорларды медициналық емес тұтыну – бір жүз айлық есептік көрсеткішке дейінгі мөлшерде айыппұл салуға не сол мөлшерде түзеу жұмыстарына не бір жүз жиырма сағатқа дейінгі мерзімге қоғамдық жұмыстарға тартуға не қырық бес тәулікке дейінгі мерзімге қамаққа алуға, және де дайындау, қайта өңдеу, иемдену, сақтау, тасымалдау – екі жүз айлық есептік көрсеткішке дейінгі мөлшерде айыппұл салуға не сол мөлшерде түзеу жұмыстарына не бір жүз сексен сағатқа дейінгі мерзімге қоғамдық жұмыстарға тартуға не алпыс тәулікке дейінгі мерзімге қамаққа алуға жазалану көзделген.

Есірткі, психотроптық немесе улы заттарды өндіру, дайындау, қайта өңдеу, иемдену, сақтау, есепке алу, босату, тасымалдау, әкелу, әкету, жөнелту не жою қағидаларын бұзу, егер бұл іс-әрекетті аталған қағидаларды сақтау міндетіне кіретін адам жасаса, – белгілі бір лауазымды атқару немесе белгілі бір қызметпен айналысу құқығынан үш жылға дейінгі мерзімге айыра отырып немесе онсыз, үш жүз айлық есептік көрсеткішке дейінгі мөлшерде айыппұл салуға не сол мөлшерде түзеу жұмыстарына не екі жүз қырық сағатқа дейінгі мерзімге қоғамдық жұмыстарға тартуға не жетпіс бес тәулікке дейінгі мерзімге қамаққа алуға жазаланады. Және де белгілі бір лауазымдарды атқару немесе белгілі бір қызметпен айналысу құқығынан үш жылға дейінгі мерзімге айыра отырып, үш мың айлық есептік көрсеткішке дейінгі мөлшерде айыппұл салуға не сол мөлшерде түзеу жұмыстарына не үш жылға дейінгі мерзімге бас бостандығын шектеуге не сол мерзімге бас бостандығынан айыруға жазаланады. Және де сол сияқты мәселелер және жазалар қарастырылған.

Бұл ретте есірткіге тәуелді адамдардың жас шегіне қатысты мемлекеттік органдардың баса назарын аудару қажет, өйткені жасөспірімдер, жастар нашақорлығы анағұрлым қауіпті және кейіннен оның өлімге әкелетін зардаптары бар. Жасөспірімдер мен жастардың есірткіге тәуелділігі бала туудың төмендеуіне және көбіне нашақор ата-аналарына керек емес мүгедек балалардың дүниеге келуіне, сондай-ақ дәл осы жастар арасындағы өлімнің жоғары болуына әкеп соғады. Есірткі құралдары мен психотроптық заттарды теріс пайдаланатын адамдардың жалпы санынан есірткіге тәуелді 14-тен 30 жасқа дейінгі адамдардың үлесі 49,2 % құрайды, атап айтқанда 23036 адам, оның 20423-і 18-ден 30 жасқа дейінгілер. Осыған байланысты нашақорлық тақырыбы қоғамда өзекті күйінде қалып отыр, ол үнемі көтеріліп отыруы және мемлекеттік деңгейде өзінің тиісті шешімін табуы тиіс.

Сонымен қатар «Егер жастар қылмыс және басқа да теріс қылықтарға баратын болса, нашақорлыққа салынса, әрине оған үлкендердің көңілі толмайды», - деді Нұрсұлтан Назарбаев.

Мемлекет басшысы қазақ жастары есірткіге әуестенсе, қиналатынын жеткізді.

«Мен қазақ балалары есірткіге салынса, ренжимін. Ешуақытта қазақтың тарихында ондай болған емес. Басқаларға еріп, жаман жаққа баратын болса, соған қатты қиналамын. Бұл да мемлекеттің қолындағы мәселе. Егер де жастар оқитын болса, өз ісімен шұғылданатын болса, басқаға уақыты болмас еді. Сондықтан мен жастарға жақсылық пен бақ тілеймін. Заман тыныш болып, жастардың жолы ашық болсын», - деді Нұрсұлтан Назарбаев

Тоқсан ауыз сөздің тобықтай түйінін айтқанда, есірткімен күресіп қана қоймай, оны болдырмаудың, алдын алудың жолдарын іздеуіміз керек шығар. Есірткі бизнесінің артында көпшіліктің көзіне түсе бермейтін топтар да болуы мүмкін. Құқық қорғау органдары есірткі тасымалдаушыларды ұстағанымен, оның ар жағындағы иелері тасада қалып қоятыны сөзсіз. Үлкен қаражат айналып жатқан жерде адамның өмірі мен тағдыры олар үшін соншалықты маңызды бола да қоймас. Әлбетте, көзі ашық, көкірегі ояу азаматтар нашақорлық дертінің, есірткі кеселінің қандай зиян екенін жақсы біледі. Осы орайда бұл мәселеде барша елдің, қоғамның мүддесі бір арнада тоғысып, қайтсек ұрпағымызды аман сақтаймыз деген сауалға жауап іздеуіміз керек. Себебі, нашақорлық дерті дендеп барады... Бұған осы мақалада келтірілген деректер айғақ. Ойланайық, ағайын!

Пайдаланылған әдебиеттер тізімі:

1. Әділман Нұрмұхамбетұлы «Патофизиология» (2ші басылым, 2000 ж.)
2. В.Ю.Шанин “Патофизиология” 2003 г.
3. В.С. Мойсеев, А.А.Шелепин “Алкоголь и болезни сердца”
4. Интернет мәліметтері Kaz.tube сайты.

ПРАВОВЫЕ ОСНОВЫ ЗАЩИТЫ ДЕТЕЙ ОТ ИНФОРМАЦИИ, ПРИЧИНЯЮЩЕЙ ВРЕД ИХ ЗДОРОВЬЮ И РАЗВИТИЮ

Висаригова Анита Шайх-Ахмедовна

Студентка 1 курса специальности «Юриспруденция»

Жанузакова Лейла Тельмановна

Профессор, доктор юридических наук, профессор университета «Туран»

050013, г. Алматы, ул. Сатпаева 16-18, 18а

Казахско-Русский международный университет, 030006, г. Актобе, ул. Айтеке би, 52;

В данной статье рассматриваются проблемы защиты несовершеннолетних от деструктивной информации, распространяемой посредством социальных сетей и медиа-ресурсов глобальной сети интернет.

На сегодня особую актуальность приобретают вопросы защиты детей от информации, причиняющей вред их здоровью и развитию. Во многом это объясняется тем, что в последние десятилетия значительно увеличилось количество преступлений против детей, ранних беременностей и аборт у девочек-подростков, постоянно растет число детей-наркоманов, токсикоманов, игроманов, а также суицидов среди несовершеннолетних. По последнему показателю Казахстан, к сожалению, занимает лидирующие позиции в мире.

Во многом это обусловлено тем, что у нас в стране и в целом в мире идёт интенсивное развитие новых информационных технологий, то есть Интернета, мобильной и иных видов электронной связи, цифрового вещания. Подростки и малолетние дети особенно подвержены негативному информационному воздействию. Ведь подобная информация, которая распространяется через СМИ и другие средства связи, оказывает на детей психотравмирующее влияние, побуждает их к агрессивному, жестокому, антиобщественному поведению, облегчает их вовлечение в совершение преступлений и иных противоправных действий.

Как отмечают российские исследователи, в детское сознание свободно внедряются стереотипы антиобщественного поведения, которые преподносятся в качестве нормы и даже эталона поведения (нецензурная брань, пьянство, потребление наркотиков и иных психотропных веществ, раннее начало и беспорядочный характер сексуальной жизни). Негативное воздействие откровенно жестоких сцен в кино- и видеопродукции, популяризации насилия в сети Интернет, осуществляется на общественное сознание по двум направлениям: формирует либо повышенную агрессивность по отношению к окружающим, либо, напротив, духовное очерствение, невосприимчивость к чужой боли, что, прежде всего, отражается на подростках с еще несформировавшейся психикой [1].

Проведенный нами среди детей и их родителей социологический опрос показал, большинство детей уже с малолетнего возраста имеют свободный и практически бесконтрольный выход в Интернет, тем самым подвергаясь воздействию негативной информации, приносящей вред их здоровью и развитию.

Кроме того, травмирующее воздействие на детскую и подростковую аудиторию оказывают некоторые школьные пособия (по валеологии и ОБЖ, половому просвещению), игры и игрушки, которые формируют сексуализированное поведение ребенка, отвергают нравственные нормы национальной культуры, дискредитируют институт семьи и брака и не всегда оказывается в поле зрения правоохранительных органов. Имеются факты появления в детских периодических изданиях распространения порнографических материалов, заклинаний, рецептов колдовства

типа «Как приворожить нового поклонника» и прочих оккультных приемов с элементами черной магии [1].

Попытки интеграции полового просвещения в школьные предметы предпринимались и в Казахстане. Данный вопрос даже поднимался депутатами Мажилиса Парламента. Между тем, опыт Российской Федерации, где такой опыт имел место, еще в 1997 г. такие попытки были признаны безнравственными и непрофессиональными. Такое просвещение не только не уменьшит число аборт, беременностей и прочих негативных последствий раннего вступления детей в половые отношения, но наоборот могут вызвать нездоровый интерес у детей к сексуальной жизни. Необходимо учитывать также и менталитет казахстанского общества, основанного на восточной культуре, отсутствие квалифицированных кадров в данной сфере.

Все это свидетельствует о необходимости правового регулирования вопросов защиты детей от подобного рода вредной информации. В этой связи представляется полезным изучение зарубежного законодательства в данной сфере.

Например, в Германии с 1951 г. действует Закон о правовой защите молодежи в общественных местах, который разрешает подросткам смотреть фильм в общественных местах лишь после того, как на него будет дано разрешение высших земельных органов по делам молодежи. В 1953 г. принят Закон о распространении материалов, вредных для молодежи. Для практического осуществления правовой защиты молодежи от вредного воздействия СМИ создано Федеральное ведомство по проверке материалов, вредных для молодежи. Кроме того, функционирует орган добровольного самоконтроля в сфере мультимедиа, задача которого состоит в недопущении распространения антизаконных, вредных для молодежи материалов в службах онлайн (ДСКМ).

Принятый в США Акт о телекоммуникациях 1996 г., касается не только теле- и радиовещания, но и распространяется на мобильную и интерактивную компьютерную связь, Интернет. Согласно Закону, любое лицо, «сознательно» распространяющее по доступным детям компьютерным сетям информацию, которая считается «неприличной для несовершеннолетних», может быть подвергнуто наказанию в виде лишения свободы и штрафа. Производство, распространение, владение или просмотр порнографических материалов с участием детей до 16 лет преследуются по принятому в 1977 году федеральному закону США «О защите детей от сексуальной эксплуатации, а также законами штатов».

Специальные нормы, направленные на защиту детей и молодежи от вредной информации, имеются в законодательстве Канады, Великобритании, Франции, Италии, Чехии, Китая и многих других стран.

В Российской Федерации 1 сентября 2012 г. вступил в силу Федеральный закон от 29 декабря 2010 г. N 436-ФЗ "О защите детей от информации, причиняющей вред их здоровью и развитию" [2]. Он направлен на защиту детей от разрушительного, травмирующего их психику информационного воздействия, а также от информации, способной развить в ребенке порочные наклонности. Документ вводит запрет на информацию, вызывающую у детей страх, ужас и панику, а также оправдывающую насилие и противоправное поведение. Под действие Закона подпадает любая информационная продукция, которая распространяется на территории Российской Федерации: продукция средств массовой информации, печатная продукция, компьютерные программы и т.д.

Необходимо все же поднять эту проблему до государственного уровня. В Казахстане несколько лет назад был разработан и обсуждался в Мажилисе Парламента проект Закона «О защите детей от информации, причиняющей вред их здоровью и

развитию» [3]. Его действие предполагалось распространить на отношения, связанные с оборотом печатной продукции; аудиовизуальной продукции на любых видах носителей; программ для электронных вычислительных машин (ЭВМ) и баз данных; информации, распространяемой посредством зрелищных мероприятий и информационно-телекоммуникационных сетей, в том числе сети «Интернет» и сотовой связи.

Законопроект определил особенности распространения информации, ограниченной для оборота среди детей определенных возрастных групп. В частности, к ней была отнесена информационная продукция: 1) содержащая демонстрацию насилия; 2) содержащая демонстрацию жестокости; 3) провоцирующая детей на действия, потенциально опасные для его жизни и здоровья; 4) провоцирующая детей на антиобщественные и противоправные действия; 5) дискредитирующая институт семьи; 6) содержащая ненормативную лексику; 7) устрашающего характера; 8) эротического характера.

Например, широкое распространение в Интернете получила виртуальная игра «Синий кит», которая склоняет детей и подростков к самоубийству и активно распространяется в социальных сетях. Рожденная в России опасная игра уже покинула границы страны и внедряется в виртуальное пространство стран СНГ, Европы и Америки. Более 130 детей под влиянием «Синего кита» уже совершили самоубийство.

На наш взгляд, нужно все же конкретизировать и расширить перечень информации, доступ к которой должен быть ограничен или даже полностью запрещен для несовершеннолетних.

Так, должна быть полностью запрещена к распространению среди детей информация, способная вызвать у них желание употреблять наркотические средства, одурманивающие вещества, табачные изделия, алкоголь, участие в азартных играх, заниматься бродяжничеством и попрошайничеством; информация порнографического характера; информация, пропагандирующая нетрадиционные отношения; сведения о несовершеннолетнем, пострадавшем в результате противоправных действий, включая фамилии, имена, отчества, фото и видеоизображения такого несовершеннолетнего, его родителей и иных законных представителей, дату рождения такого несовершеннолетнего, аудиозапись его голоса, место его жительства или место временного пребывания, место его учебы или работы, иную информацию, позволяющую прямо или косвенно установить личность такого несовершеннолетнего.

Законопроект также предусматривал возрастную классификацию и экспертизу информационной продукции для детей, установил требования к маркировке и к обороту подобной продукции, к распространению информационной продукции в компьютерных и иных электронных играх, а также отдельных видов информации, предназначенной для детей, дополнительные требования к распространению информационной продукции, распространяемой посредством телерадиовещания.

К сожалению, указанный законопроект так и не был принят Парламентом. Одним из существенных недостатков законопроекта отмечалось полное отсутствие регулирования участия организаций саморегулирования или сорегулирующих в процессах регламентирования отрасли, осуществляющей оборот информационной продукции. В качестве наиболее предпочтительного варианта предлагалось возложение соответствующих функций на органы саморегулирования профессионального сообщества, или профессиональные объединения, или наиболее авторитетные некоммерческие организации, либо учреждение экспертного совета, включающего представителей гражданского общества, при органах, наделенных полномочиями в сфере защиты детей от информации, причиняющей вред их здоровью

и развитию. Решения государственного органа должны приниматься при обязательном участии экспертного органа [4].

Аналогичной позиции придерживается И.В. Межибовская, которая считает, что в Законе необходимо закрепить базовые положения о статусе и полномочиях консультативно-совещательных органов и экспертных комиссий в данной сфере с отсылочной нормой на подробное регулирование в соответствующем подзаконном акте Правительства. Ею также поднимался вопрос об обязанностях родителей и др. лиц, не подпадающих под категории «производитель», «распространитель» за информационную безопасность детей [5].

Законопроектом не предусматривалось изъятие из сферы действия закона оборота информационной продукции, имеющей значительную историческую, культурную или художественную ценность. Такое изъятие позволило бы обеспечивать гарантии сохранения культурного наследия, сформированного в национальном и международном искусстве, и доступа к объектам такого наследия детей в соответствии с требованиями 2 статьи 31 Конвенции о правах ребенка.

Законопроект также не содержал изъятие из сферы его действия рекламной информации. Исходя из того, что рекламное законодательство Республики Казахстан является сформированным, устоявшимся и предусматривает достаточные меры по защите несовершеннолетних при производстве и размещении рекламы, представляется необходимым исключить регулирование рекламных отношений в части, касающейся оборота информационной продукции, из сферы действия будущего закона. Обозначенный подход отвечает практике, существующей в других странах мира.

Однако все же планируется принятие данного закона в 2018 году. Полагаем, что при работе над указанным законопроектом следует учесть отмеченные экспертами недостатки, положительный зарубежный опыт правового регулирования в данной области, а также реалии правоприменительной практики.

В последние годы приобрело значительное распространение продажа книг, игр и прочей продукции, обучающих заклинаниям, колдовству и прочим приемам и методам магии. Подобные товары приносят и могут принести непоправимый ущерб психике и в целом здоровью любого взрослого человека, а для детей, не всегда способных разумно оценить потенциальный вред, это крайне опасно. Более того, в средствах массовой информации открыто рекламируются услуги всяких «магов», «колдунов», «экстрасенсов», «потомственных целителей», предлагающих защититься от «порчи», «сглаза», «венца безбрачия» и пр. При этом ответственность недобросовестных рекламодателей не предусмотрена. Рецепты колдовства можно встретить даже в печатной продукции, предназначенной для детей, что крайне недопустимо. В кино-и видеопроизведениях, в том числе адресованной несовершеннолетним, зачастую герои оккультных практик романтизируются, им придается некий ореол «добрых волшебников», чуть ли не единственных способных бороться со вселенским злом (Гарри Поттер и пр.). Все это оказывает определенное влияние на сознание малолетних детей и подростков. Не секрет, что в последние годы в западных странах даже стали создаваться «школы волшебников» и прочие учреждения.

Представляется необходимым на законодательном уровне поставить определенный заслон развитию оккультных практик в Казахстане и, прежде всего, защититься несовершеннолетних от их влияния. Поэтому в главу 12 Кодекса РК об административных правонарушениях [6] необходимо внести статью, которая устанавливает административную ответственность, касающуюся вовлечения несовершеннолетних в изготовление, распространение, рекламирование и продажу

информационной и другой продукции, содержащей сведения, обучающие заклинаниям, колдовству и другим приемам оккультной практики.

Целесообразно также значительно повысить штрафные санкции за изготовление, продажу, распространение информационной продукции, предметов и материалов эротического содержания, демонстрирующих насилие, жестокость, причиняющих вред здоровью и развитию ребенка, провоцирующих на антиобщественные и противоправные действия, дискредитирующих институт семьи, содержащих ненормативную лексику, имеющих устрашающий характер, а также содержащих сведения о методах и приемах обучения оккультной практике.

В Законе РК «О правах ребенка в Республике Казахстан» [7] в ст.1 предлагается ввести отдельным подпунктом понятие «информационная безопасность детей» и изложить его как «состояние защищенности детей, при котором отсутствует риск, связанный с причинением информацией вреда их здоровью и (или) развитию». Данное понятие представляется конечной целью деятельности государства по защите детей от вредной информации, а не обозначает саму деятельность. В этой же редакции предлагаем его закрепить и в будущем Законе о защите детей от информации, причиняющей вред их здоровью и развитию.

На этом основании П.1 ст.6 Закона о правах ребенка, в котором закреплены цели государственной политики в интересах детей, целесообразно дополнить пп.б) следующего содержания: «б) обеспечение информационной безопасности детей».

Рекомендуется также дополнить ст.39 п.1-1 следующего содержания: «1-1. Запрещается вводить в общеобразовательные, специализированные и специальные учебные программы дошкольного воспитания и обучения, начального, основного среднего и общего среднего образования, технического и профессионального образования предметы полового просвещения, вызывающие у детей не соответствующий их возрасту интерес к половым отношениям и причиняющие вред их духовному и нравственному развитию».

Недостаточная правовая защищенность детей от вредного воздействия социально неприемлемой информации требует постоянного совершенствования правового регулирования деятельности СМИ, поиска новых концептуальных, методологических, организационных форм и методов государственного и социального контроля за образовательно-просветительской практикой.

Хотелось бы отметить, что не только государство должно защищать детей от воздействия негативной информации, но и сами родители. Как бы государство не запрещало фильмы или сайты с элементами насилия, порнографии и т.д., если родители не будут уделять значительного внимания своим детям, и в семье не будет создана атмосфера доверия и любви, то никакие запреты не будут действовать. Поэтому для того чтобы противодействовать отрицательному влиянию на детей негативной информации, нужно объединить усилия родителей, общественных организаций, соответствующих государственных структур.

Список использованной литературы:

1. Правовые и криминологические проблемы защиты прав несовершеннолетних. Ч. I: Сб. науч. тр. – М., 2008. – 110 с. //rudocs.exdat.com
2. Федеральный закон РФ от 29 декабря 2010 г. N 436-ФЗ "О защите детей от информации, причиняющей вред их здоровью и развитию" //Российская газета. – 2010. – 31 декабря
3. Проект Закона РК «О защите детей от информации, причиняющей вред их здоровью и развитию» (апрель 2013 г.) //online.zakon.kz/Document

4. Д. Голованов. Комментарий к проекту Закона РК «О защите детей от информации, причиняющей вред их здоровью и развитию» //www.zakon.kz
5. И.В. Межибовская. Экспертное заключение на проект Закона РК «О защите детей от информации, причиняющей вред их здоровью и развитию» //online.zakon.kz
6. Кодекс РК от 5 июля 2014 г. № 235-V «Об административных правонарушениях» // Ведомости Парламента РК. – 2014. - № 18-II. - Ст.92
7. Закон РК от 8 августа 2002 г. N 345 «О правах ребенка в Республике Казахстан» // Ведомости Парламента РК. – 2002. - № 17. - Ст.154

ИНФОРМАЦИОННАЯ БЕЗОПАСНОСТЬ В СОЦИАЛЬНЫХ СЕТЯХ

Женис Лаура Амантаевна

Студент 1 курса специальности «Юриспруденция»

Казахско – Русский международный университет 030006, Актобе, ул. Айтекеби, 52;

Комплексное изучение Информационной безопасности в социальных сетях.

Ключевые слова: Информационная безопасность, социальные сети, защита, Личная информация, право на информацию, интернет.

Что такое социальные сети? И многие ли знают о безопасности в социальных сетях? Нет. Ведь подавляющая часть людей не осознанно регистрируются не зная о защите и безопасности в социальных сетях.

В социальных сетях люди могут общаться, обмениваться фотографиями и видеозаписями. И чем популярнее становятся такие ресурсы, тем больше интереса к ним проявляют мошенники, и тем опаснее становится их использовать.

В современном обществе невозможно обойтись без социальных сетей, поскольку в нем преобладают интернет-технологии. В настоящее время каждый человек, связанный с компьютером, зарегистрирован хотя бы в одной социальной сети. Социальные сети притягивают людей, так как в современном мире все люди общаются, обмениваются информацией, знакомятся, большинство людей придумывают для себя виртуальный мир, в котором они могут быть бесстрашными, популярными, посредством чего отказываются от реальности.

Проблема, связанная с безопасностью персональных данных в социальных сетях, является наиболее актуальной и интересной в современном социуме. Ведь при регистрации на каких-либо сайтах требуется введение персональных данных каждого человека.

Многие не заботятся о безопасности персональных данных. Но почти любой сайт требует от нас ввода элементарной личной информации, таких как, фамилии и имя, дата рождения, место проживания и пр. У большинства посетителей интернета пароль один и тот же на всех сайтах, что облегчает доступ к данным для хакеров. В настоящее время многие оплачивают коммунальные расходы, штрафы, покупают товары и услуги в online-режиме, что вызывает желание у киберпреступников овладеть денежными средствами граждан. Для этого создается фальшивый сайт, в точности копирующий настоящий, где продаются товары или оплачиваются услуги. На этом поддельном сайте и происходят все махинации.

Социальные сети приносят как вред, так и пользу их потребителям. Начнем с вреда. Как уже говорилось выше, из-за социальных сетей многие люди перестают жить в реальности и все больше погружаются в виртуальный мир, меньше общаются с живыми людьми, что способствует их безграмотности и духовной бедности, снижению интеллекта. Также следует отметить, что социальные сети отнимают много драгоценного времени. Во многих социальных сетях существуют игры, которые не только отнимают много времени, но и еще денежные ресурсы, что соответственно влияет на бюджете потребителя. Игры в социальных сетях приносят пользу лишь их разработчикам.

В то же время есть и существенная польза от социальных сетей, поскольку в них можно быстро, не затратив много времени обмениваться информацией, бесплатно общаться с людьми из других стран и городов.

Каким же образом можно защитить свою страницу и персональные данные? Для этого потребуется выполнение следующих рекомендаций:

1. используйте механизмы безопасности, предоставляемые социальными сетями;
2. используйте общие механизмы безопасности, не привязанные к социальным сетям;
3. пребывая в социальной сети, совершайте действия, не угрожающие вашим персональным данным.[1]

Почти все социальные сети имеют правила разграничения доступа различных категорий пользователей к информации, содержащейся на странице пользователя. Например, можно дать доступ к одному из своих альбомов всем пользователям, а к другому – только друзьям. Или предоставить возможность просмотра комментариев к записям на своей стене только некоторым из друзей. Таким образом, внимательно отнеситесь к настройке доступа других пользователей к своей личной информации в социальных сетях.

Также зная Кодекс об административных нарушениях, каждый из пользователей мог бы себя защитить от ошибок или же махинаций.

1. Нарушение законодательства Республики Казахстан об информатизации, совершенное в виде:

1) неосуществления или ненадлежащего осуществления собственником или владельцем информационных систем, содержащих персональные данные, мер по их защите;

2) нарушения единых требований в области информационно-коммуникационных технологий и обеспечения информационной безопасности;

3) промышленной эксплуатации информационной системы государственного органа, информационной системы, отнесенной к критически важным объектам информационно-коммуникационной инфраструктуры, негосударственной информационной системы, интегрированной с информационной системой государственного органа или предназначенной для формирования электронных информационных ресурсов государственного органа, интернет-ресурса государственного органа и информационно-коммуникационной платформы "электронного правительства", без наличия аттестата соответствия требованиям информационной безопасности;

4) непредставления сервисному интегратору "электронного правительства" разработанного программного обеспечения, исходных программных кодов (при наличии), комплекса настроек лицензионного программного обеспечения информационных систем государственных органов;

5) утраты оригиналов технической документации на бумажных носителях;

6) промышленной эксплуатации информационной системы государственного органа без наличия акта с положительным результатом испытаний на соответствие требованиям информационной безопасности – влечет штраф на физических лиц в размере десяти, на должностных лиц, субъектов малого предпринимательства или некоммерческие организации – в размере пятнадцати, на субъектов среднего предпринимательства – в размере тридцати, на субъектов крупного предпринимательства – в размере ста месячных расчетных показателей.[2]

Возможностей и техник обмануть неискущённого пользователя существует множество, и все они родом из дипломатических методов античности. В ход пускается ложь, лесть, апелляция к знанию/совести/эмоциям и что угодно ещё. [3]

Конечно, проблема не столько в пользователях, сколько в отсутствии некоего единого свода правил поведения в сети. Детям с малых лет объясняют, почему нельзя переходить дорогу на красный свет светофора — уже давно имеет смысл с малых лет учить составлять и безопасно хранить свои пароли, не оставлять их где попало и

критически оценивать просьбы незнакомцев поделиться личной информацией. И именно сейчас есть чудесная возможность воспитать в подрастающем поколении уважение к собственным приватным данным почти с пелёнок. Это дело учителей, преподавателей, родителей (которым и самим неплохо бы подтянуть свои знания в относительно новой для себя области). Знания о правилах безопасного поведения в интернете уже давно вышли за рамки дополнительной информации, которую можно либо принять во внимание, либо забыть. Такие знания — азбука информационной грамотности.

Можно предложить следующие рекомендации при пользовании социальными сетями.

В первую очередь нужно контролировать свое время, которое вы проводите в социальных сетях, попробуйте пользоваться социальными сетями через день или два.

Выкладывайте как можно меньше своей информации: на подобных сайтах настоящие друзья знают о вас достаточно, а другим эта информация не очень интересна, но большой объем информации о вас может повлечь за собой большие проблемы в будущем.

Информацию об участниках социальных сетей могут найти их работодатели, родители, дети, бывшие или настоящие жены или мужа, сборщики долгов, преступники, правоохранительные органы и так далее. Например, известен случай, когда преступница искала внешне похожих на себя женщин, убивала их и продавала их квартиры. Сборщики долгов иногда используют социальные сети, чтобы найти неплательщиков или получить сведения об их имуществе. Некоторые работодатели запрещают пользоваться социальными сетями — не только ради экономии, но и чтобы воспрепятствовать утечке информации. Но кто действительно может повлиять на эту проблему так это родители, они должны следить за своими детьми и контролировать их.

Список использованной литературы:

1. Защита персональных данных в социальных сетях
<http://www.itsec.ru/articles2/pravo/zaschita-personalnyh-dannyh-v-sotsialnyh-setyah> (дата обращения 03.02.2016 г.)

2. Кодекс РК от 5 июля 2014 г. «Об административных правонарушениях»
//Ведомости Парламента РК. – 2014. - № 18-II. – Ст.92

3. Безопасность в социальных сетях: не храните ключи под ковриком.
[https://newtonew.com/tech/social-engineering-in-social-networks\(09.06.2015г.\)](https://newtonew.com/tech/social-engineering-in-social-networks(09.06.2015г.))

ПРАВОВОЕ РЕГУЛИРОВАНИЕ ИНФОРМАЦИОННОЙ СФЕРЫ КАК ОСНОВА ОБЕСПЕЧЕНИЯ ИНФОРМАЦИОННОЙ БЕЗОПАСНОСТИ

Кальниязов Ануар Арманович

Студент 1 курса специальности «Юриспруденция»

Жанузакова Лейла Тельмановна

Профессор университета «Туран», доктор юридических наук,

050013, г.Алматы, ул.Сатпаева 16-18, 18а

Казахско-Русский международный университет, 030006, Актобе, ул.Айтеке би, 52;

В данной статье рассматривается правовое регулирование информационной сферы и проблемы обеспечения информационной безопасности в Республике Казахстан.

Ключевые слова: Информация, информационная безопасность, компьютерные сети.

Информация становится все более важной составляющей национальной безопасности любого государства. Однако не следует информационную безопасность трактовать только в терминах контроля, несанкционированного допуска и так далее, поскольку в этом случае ставятся задачи только отрицательного толка. Итак, что же такое информационная безопасность? Хотелось бы дать следующее определение этому понятию: информационная безопасность — состояние защищенности информационной среды общества, обеспечивающее ее формирование, использование и развитие в интересах граждан, организаций, государства. Согласно статье 22 Закона Республики Казахстан «О Национальной безопасности» в стране создаётся и укрепляется национальная система защиты информации, в том числе государственных информационных ресурсов [1].

Согласно статье 4 Закона Республики Казахстан «Об информатизации» целями государственного регулирования в сфере информатизации являются формирование и развитие информационной инфраструктуры Республики Казахстан с учетом современного мирового уровня развития информационных технологий, а также информационное обеспечение социального и экономического развития страны.

Государственное регулирование в сфере информатизации направлено на: обеспечение условий для формирования рынка информационных услуг, разработку и совершенствование законодательства Республики Казахстан об информатизации, формирование и развитие государственных информационных ресурсов, информационных систем, информационных сетей, обеспечение их совместимости и взаимодействия в едином информационном пространстве Республики Казахстан, осуществление регистрации государственных информационных ресурсов и информационных систем, создание условий для развития системы электронного документооборота, применения электронного документа и электронной цифровой подписи, формирование и осуществление единой научно-технической политики в сфере информатизации, с учетом мирового уровня развития информационных технологий, организацию защиты государственных информационных ресурсов и информационных систем [2].

Безопасность тесно связана с понятием стабильности, неизменности, упорядоченности. Однако информационная сфера в современных условиях характеризуется ранее невиданной скоростью протекания важнейших процессов. И если употреблять понятие стабильность, то можно говорить лишь о стабильности изменений. Не будем упоминать о технологическом прогрессе, удивительной

представляется скорость общественных изменений. Несложно отметить влияние изменений даже в языке — вспомним хотя бы виртуальную реальность. Действительно, современные информационные технологии переворачивают мир. И, что очень важно, процессы в информационной сфере служат зачастую катализатором для других социальных процессов. Поэтому информационная сфера представляет своего рода естественный полигон для нахождения и отработки новых приемов и методов, в том числе и в сфере обеспечения национальной безопасности. В этом кроется и опасность для дальнейшего развития общества: достижения в области обеспечения информационной безопасности могут быть использованы как на благо, так и во вред. Обеспечение защищенности национальных интересов личности, общества и государства от угроз в информационной сфере и является целью деятельности по обеспечению информационной безопасности. Необходимо подчеркнуть, что именно такой порядок перечисления объектов обеспечения безопасности — личность, общество и государство — является принципиальным [3].

В современных условиях не потеряла актуальности и традиционная проблема защиты информации, в том числе составляющей государственную и иные установленные законом виды тайны. В последний год предприняты серьезные шаги, направленные на адаптацию этого института к современным условиям.

Общественные отношения в этой области регулируются Законом Республики Казахстан «О государственных секретах». Согласно статье 9 указанного закона Комитет национальной безопасности Республики Казахстан и его органы: разрабатывают и осуществляют меры по контрразведывательной защите сведений, составляющих государственные секреты в государственных органах и организациях, а также контролируют их деятельность в указанной сфере, проводят специальную проверку граждан Республики Казахстан оформляемых на допуск к сведениям, составляющим государственные секреты, лицензируют деятельность, связанную с разработкой, производством, ремонтом и реализацией криптографических средств защиты информации, специальных технических средств для проведения специальных оперативно-розыскных мероприятий, организуют сертификацию технических, в том числе криптографических средств защиты сведений, составляющих государственные секреты, выдают в установленном порядке разрешения на проведение работ с использованием сведений, составляющих государственные секреты, выявляют, пресекают, раскрывают и расследуют преступления, связанные с нарушением законодательства Республики Казахстан о государственных секретах [4].

В Республике Казахстан основным политико-правовым актом, определяющим принципы и основные направления развития информационной безопасности, является Концепция информационной безопасности Республики Казахстан, эта концепция утверждена Указом Президента Республики Казахстан от 14 ноября 2011 г. № 174 [5]. Концепция информационной безопасности Республики Казахстан разработана в целях обеспечения интересов общества и государства в информационной сфере, а также защиты конституционных прав гражданина. Концепция отвечает основным положениям Стратегии развития Республики Казахстан до 2030 г. «Процветание, безопасность и улучшение благосостояния всех казахстанцев», в которой обеспечение информационной безопасности как составляющей национальной безопасности определено одним из основных долгосрочных приоритетов. Концепция основана на оценке текущей ситуации и определяет государственную политику, перспективы деятельности государственных органов в области обеспечения информационной безопасности. Концепция разработана в соответствии с Конституцией Республики Казахстан и Законами Республики Казахстан «О национальной безопасности Республики

Казахстан», «О государственных секретах», «О противодействии терроризму», «Об электронном документе и электронной цифровой подписи», «Об информатизации», «О техническом регулировании», «О лицензировании», «О средствах массовой информации», «О связи». При разработке Концепции учитывался имеющийся международный опыт в области обеспечения информационной безопасности, в частности, США, Великобритании, Канады, Российской Федерации, Индии, Эстонии. В Концепции выдержан соответствующий международному опыту комплексный подход к реализации вопросов обеспечения информационной безопасности, включающий законодательное, нормативно-методическое, организационное, технологическое и кадровое обеспечение.

В положения Концепции включены основные направления Концепции сотрудничества государств-участников Содружества Независимых Государств в сфере обеспечения информационной безопасности, подписанной в г. Бишкеке 10 октября 2008 г., Соглашения между правительствами государств-членов Шанхайской организации сотрудничества о сотрудничестве в области обеспечения международной информационной безопасности, ратифицированного Законом Республики Казахстан от 1 июня 2010 г. «О ратификации Соглашения между правительствами государств-членов Шанхайской организации сотрудничества о сотрудничестве в области обеспечения международной информационной безопасности».

Концепция выражает совокупность официальных взглядов на сущность и содержание деятельности Республики Казахстан по обеспечению информационной безопасности государства и общества, их защите от внутренних и внешних угроз. Концепция определяет задачи, приоритеты, направления и ожидаемые результаты в области обеспечения информационной безопасности личности, общества и государства. Она является основой для конструктивного взаимодействия органов государственной власти, бизнеса и общественных объединений для защиты национальных интересов Республики Казахстан в информационной сфере. Концепция призвана обеспечить единство подходов к формированию и реализации государственной политики обеспечения информационной безопасности, а также методологическую основу для совершенствования нормативных правовых актов, регулирующих данную сферу[6].

Растущая степень открытости экономик, свободы перемещения товаров, капиталов и трудовых ресурсов, межличностного взаимодействия размывает грань между внутренними и внешними политическими, экономическими и информационными процессами. Технологическая эволюция становится источником принципиально новых угроз, предоставляя не доступные ранее возможности негативного влияния на личность, общество и государство. Усиливаются роль и влияние средств массовой информации и глобальных коммуникационных механизмов. Информационные технологии нашли широкое применение в управлении важнейшими объектами жизнеобеспечения, которые становятся более уязвимыми перед случайными и преднамеренными воздействиями. Концепция информационной безопасности Республики Казахстан определяет основные стратегические цели, задачи и направления, стоящие перед страной в целях обеспечения ее информационной безопасности. **Соответственно концептуальное отражение политико-правовых аспектов развития информационной безопасности является результатом всестороннего анализа современных угроз, а также мер по их устранению ведущими государствами современного мирового сообщества [7].**

Список использованной литературы:

- 1 Закон РК от 6 января 2012 г. «О национальной безопасности» //Ведомости Парламента РК. – 2012. - № 1. – Ст.3
- 2 Закон РК от 24 ноября 2015 г. «Об информатизации» //Ведомости Парламента РК. – 2015. - № 22-V. – Ст.155
- 3 Арын Р.З. Национальные интересы и национальная безопасность Казахстана // Евразийское Сообщество. — 1998. — № 2. — С. 23.
- 4 Закон РК от 15 марта 1999 г. «О государственных секретах» //Ведомости Парламента РК. – 1999. - № 4. – Ст.102
5. Указ Президента РК от 14 ноября 2011 г. № 174 «О Концепции информационной безопасности Республики Казахстан до 2016 года» //Собрание актов Президента и Правительства РК. – 2011. - № 60. - Ст.851
- 6 Дмитриенко Т.А. Обеспечение информационной безопасности и развитие информационной инфраструктуры Республики Казахстан // Информационно-аналитический журнал «ANALYTIC». — 2003. — № 5. — С. 12-14.
- 7 Стрельцов А.А. Актуальные проблемы обеспечения информационной безопасности // Технологии безопасности. — № 11. — С. 54.

НАШАҚОРЛЫҚ ҰЛТ ДЕРТІ ЖӘНЕ ОНЫҢ АЛДЫН-АЛУ ЖОЛДАРЫ

Молдаш Нұржамал

«Құқықтану» мамандығының 2 курс студенті

Тузельбаев Е.О.

Жоба жетекшісі, заң ғылымдарының докторы, профессор

Амангелдықызы Анара

Ассистент, заң ғылымдарының магистрі, аға оқытушы

Қазақ – Орыс Халықаралық Университеті, Ақтөбе, Әйтеке би көшесі 52;

Мақалада нашақорлықтың адамзат баласының денсаулығымен еліміздің ұлттық қауіпсіздігіне төнетін үлкен қатері туралы айтылады. Нашақорлықтың өсуі-бұл әлемдегі медициналық-әлеуметтік проблемалардың ең ауыры болып табылады.

Түйінді сөздер: нашақорлық, денсаулық, есірткі, ауру, өмір, қауіпті, дерт, болашақ

Нашақорлық - бұл адам-зат баласының денсаулығы мен еліміздің ұлттық қауіпсіздігіне төнетін үлкен қатер. Нашақорлыққа және есірткі бизнесіне қарсы күрес мәселесі айқын халықаралық сипатқа ие және бұл мәселенің шешілуі біздің мемлекетіміз үшін де маңызды.

Еуразия жолдарының қиылысында орналасқан Қазақстанның геосаяси жағдайы есірткі тасымалдау үшін транзиттік дәліз ретінде халықаралық есірткі синдикаттары мен ұйымдасқан қылмыстық топтар үшін Ауғанстаннан Ресейге, одан кейін Еуропаға есірткі заттарын орасан зор мөлшерде контрабандалық жолмен тасымалдауға қолайлы екені жасырын емес. Аса ірі мөлшерде есірткі, психотроптық заттар мен прекурсорларды заңсыз айналымға шығарып, жанталаса қимылдап жатқан халықаралық есірткі синдикаттары мен ұйымдасқан қылмыстық топтар заңсыз тасымалдау кезінде, еліміздің тұрғындарын «жыл бойы» зақымдап улау салдарынан, республикамызда есірткіге тәуелді азаматтар саны айтарлықтай көбейіп отыр. Елімізде есірткі заттарын дайындау, сақтау, тасымалдау және сату әрекеттеріне тыйым салынған. Алайда, бала болашағымыз десек, ерекше қобалжу тудыратын мәселе жоғарыда атап көрсетілген жағдайлардың әсерінен есірткіге тәуелді тұлғалардың арасында кәмет жасына толмаған жеткіншектердің аса қауіпті дерт - нашақорлыққа салынуы соңғы жылдары күрт өсіп отыр. Жылдан жылға олармен есірткі қолданудың әсерінен жасалған қылмыстар саны да артып келеді.

Басқа елдермен тереземізді теңестіреміз, алдыңғы қатарлы елдер сапынан табыламыз десек жастарды салауатты өмір салты дағдысы қалыптасқан, рухы биік, жан дүниесі таза, адамгершілігі мол, білімді азамат болып ержетуіміз керек. Баспасөз мәліметтеріне сүйенсек, Қазақстанда жыл сайын нашақорлықпен ауыратын адамдардың саны көбейіп, героин мен синтетикалық есірткілерді тұтыну артып отыр. Қазіргі заманда нашақорлықтың салдарынан жарымес, мүгедек, аурушаң балалардың өмірге жиі келетіні бәрімізге белгілі.

Нашақорлық өсуі- бұл әлемдегі медициналық-әлеуметтік проблемалардың ең ауыры болып табылады. Біздің елімізде де есірткі медициналық жолмен емес, жеке адамдардың көзсіз құмарлығын қоздыру арқылы пайдалану қауіпін күннен күнге күшейтуде. Есірткіге тәуелді жандардың өмір жасы күрт қысқарады. Бір жыл ішінде әрбір есірткіге тәуелді адам кем дегенде 10 кісіні өзіне тартады. Жастар ортасында есірткі пайдалану белсенді түрде сәнге айнала бастады. Есірткіні қолданатындардың әлеуметтік сипаты да өзгерді, бүгінгі күнге олардың қатарын орташа және тіпті жақсы қамтамасыздандырылған отбасылардың балалары толтырып отыр.

Елдегі есірткімен байланысты жағдайды жақсарту бойынша ауқымды жұмысты біз барлығымыз жұмыла атқаруымыз қажет. Сонда ғана біз оңтайлы нәтижелерге қол жеткізе аламыз. Қолдау болмаған жерде бір де бір іс табысты аяқталмайды. Күш-жігерімізді біріктіріп, елдегі қоғамдық есірткі иммунитетін құруға бағыттауымыз керек. Ең бастысы–есірткі бизнесіне және нашақорлыққа қарсы бірлесе отырып, күресуіміз қажет.

Нашақорлық және есірткі бизнесіне қарсы күресте болашақта жақсы нәтижеге жету үшін, «Жұмыла көтерген жүк жеңіл» деген халық даналығының негізінде жалпы облыс тұрғындары болып келесідей маңызды міндеттерді атқару қажет деп есептейміз:

Есірткі пайдаланатын адамдардың өз денсаулығына көзқарасын өзгерту, олардың санасына адам денсаулығы өзі үшін де, тұтастай қоғам үшін де құндылық болып табылатындығы туралы идеяны түсіндіріп, жеткізу - маңызды психологиялық алғышарты болып табылатын салауатты өмір салтын жүргізуге ұмтылысты ынталандыратын Бағдарламаларды әзірлеу және енгізу. Өйткені, адамның өз денсаулығына көзқарасының өзгеруі басқа да алдын алу және емдік бағдарламалардың іске асырылуын жеңілдетеді. Азаматтардың құқықтық сауаттарын арттыру арқылы өз еркімен немесе көндіру арқылы оңалу үшін жағдай туғызу.

Есірткімен күресті ең алдымен мектеп қабырғасы-нан бастауымыз керек. Егер бала оның зияны мен азабы туралы хабардар болса, және оның шынымен де өте күрделі, қиын мәселе екендігіне көзін жеткізе білсек, сонда ғана жастарымызды сақтандыра аламыз деуімізге болады. Әрине, есірткінің таралу жолына өте қатаң тыйым салу мен жазалау жүйесін қарсы қоюға болады. Бірақ, қоғам мүшелері тұрғысынан сұра-ныс болған жағдайда, оны тіпті өлім жазасымен де тосқауылдай алмайсың. Демек, ең алдымен сұраныс-ты азайтуымыз керек. Болашақ ұрпақтарымызды тек үркітіп-қорқытпай, оның саналы түрде есірткіден бас тартуына жағдай жасау керек.

Пайдаланылған әдебиеттер тізімі :

1. Указ. Президента Республики Казахстан стратегия борьбы с наркоманией и наркобизнесом в РК на 2006-2014 годы, 29.06.2016 №383
2. План стратегии об отраслевой программе борьбы с наркоманией и наркобизнесом в РК на 2012-2016 годы.
3. Гейдаров, К. М. «Наркомания: социальная болезнь» : [устный журнал] / К. М. Гейдаров // Биология в школе. – 2006.– № 2.
4. Зувев, А. М. Наркомания и жизнь несовместимы / А. М. Зувев // ОБЖ. Основы безопасности жизни. – 2010. – № 9.
5. Торшин, А. Проблема наркомании становится реальной угрозой / А. Торшин // Вопросы социального обеспечения. – 2011. – № 23 (15 дек.).
6. Шишков, Ю. Наркобизнес – специфическая глобальная проблема / Ю. Шишков // Мировая экономика и международные отношения. – 2011. – № 2.

КРИМИНОЛОГИЧЕСКОЕ ПРОГНОЗИРОВАНИЕ КОРРУПЦИОННОЙ ПРЕСТУПНОСТИ

Сарсенгалиев Даурен Нурлыбекович

Студент 4 курса специальности «Юриспруденция»

Казахско-Русский международный университет, 030006, Актобе, ул.Айтеке би, 52;

В статье рассмотрены результаты криминологической характеристики коррупционной преступности в Актыбинской области и в Казахстане. В рамках реализации учебного научно-исследовательского проекта «Криминологическое прогнозирование преступности в г. Актобе».

Ключевые слова: преступность, коррупция, борьба, государство, правонарушения, общество, СМИ, госструктуры, экономика, расследования, регионы, политика.

Одна из главных направлений государственной политики – борьба с коррупцией. На сегодняшний день, в Казахстане борьбе с коррупцией придан общегосударственный статус, ведется широкомасштабная антикоррупционная компания совместно с общественными и политическими силами по пресечению и ограничению проявлений коррупции. Борьба с коррупцией в Казахстане определена в качестве одного из основных приоритетов государственной политики. Какие бы аспекты борьбы с правонарушениями не обсуждались на самых разных уровнях, обязательно одним из характерных признаков ее размаха является коррупция.

Президент Республики Казахстана Н.А.Назарбаев, говоря о борьбе с коррупцией, неоднократно подчеркивал, что без участия общества нельзя победить коррупцию и для Казахстана преодоление коррупции является одним из главных направлений государственной политики, приоритетность которого четко обозначена главой государства.[1]

Что коррупция проникла в гос. органы, можно узнать по итогам рейтинга «Деловой климат» за 2016 год. Самыми коррумпированными госструктурами назвали органы таможенного и транспортного контроля, службы экономических расследований (86 % осужденных за коррупционные преступления).

Национальная палата предпринимателей «Атамекен» обнародовала итоги рейтинга «Деловой климат» за 2016 год. В рамках исследования предпринимателями оценивался уровень коррупции в регионах и распространённость коррупции в государственных органах. Так к числу самых коррумпированных респонденты отнесли таможенные органы, службу экономических расследований и транспортную инспекцию. В ходе исследования также был определен средний размер взяток в указанных государственных органах, который составил по таможенным органам – от **120 до 486 тысяч тенге**, по службе экономических расследований – от **165 до 632 тысяч тенге**, по органам транспортного контроля – от **85 до 314 тысяч тенге**.[2]

Это подтвердил и рассказал о много другом зампред агентства по делам госслужбы и противодействию коррупции Алик Шпекбаев. Так на заседании правительства с амыми коррумпированными регионами в Казахстане стали — ВКО, ЮКО, Карагандинская и Жамбылская области. Для исправления ситуации Шпекбаев предложил усилить общественный контроль за таможенниками и налоговиками.

Среди местных исполнительных органов наиболее коррумпированными являются организации образования, аппараты акимов, сферы строительства, жилищно-коммунального хозяйства, культуры и языков.[3]

Коррупция была, о ней знали и с ней сталкивались ещё с существовании первых государств. Об этом мы знаем по высказываниям историков, мыслителей и философов

ов того времени. Древнегреческий философ Аристотель (384 - 322 до н.э.) писал: «Пок упавшие власть за деньги привыкают извлекать из нее прибыль». Древнегреческий писатель, мыслитель и историк Плутарх (46 - 127) писал: «Кто способен извлекать корысть из общественных дел, способен и на окрадывание могил».

Но, даже сейчас сталкиваясь с проблемой того времени, видим как она эволюционировала и её размах достиг разных сфер государства, и в пример хочу привести громкие дела ушедшего 2017 года:

1. Самым главным коррупционным скандалом 2017 года можно смело назвать задержание экс-министра национальной экономики РК Куандыка Бишимбаева. Несмотря на то, что об отстранении чиновника и проведении против него следственных действий стало известно в конце декабря 2016 года, задержание Бишимбаева произошло 10 января 2017 года. Согласно информации следственных органов, экс-министр был задержан по подозрению в неоднократном получении взяток в особо крупном размере, в группе лиц по предварительному сговору, во время своей работы в холдинге "Байтерек". В частности сообщалось, что он подозревается в хищении 1 млрд тенге при строительстве стекольного завода в Кызылорде. По версии следствия, Бишимбаев, будучи на посту главы холдинга "Байтерек", организовал преступную схему при строительстве завода по производству и обработке листового стекла в Кызылорде через подведомственную компанию ТОО "Orda Glass" и ее подрядную организацию ТОО "Шымкентхиммонтаж".

2. Еще одним резонансным делом стало разбирательство в отношении руководства компании "СК-Фармация", которая выступает единым дистрибьютором по обеспечению граждан лекарственными средствами в рамках гарантированного объема бесплатной медицинской помощи (далее – ГОБМП) и организатором закупки медицинской техники, приобретаемой за счет средств республиканского бюджета. В октябре 2017 года появились сообщения о его задержании по подозрению в лоббировании интересов одной из фармацевтических компаний. Антикоррупционная служба сообщила, что вместе с Касаткиным фигурантами дела стали еще несколько лиц. Всех их подозревают в хищении бюджетных денег, выделенных на закупку лекарственных препаратов в рамках ГОБМП. "Касаткин, лоббируя интересы ТОО "КазСибФармацев", незаконно отклонил заявки конкурентов этой компании в ходе проведения тендерных процедур. При этом закупку лекарственных средств у ТОО "КазСибФармацев" производился с превышением установленной Министерством здравоохранения максимально допустимой оптовой наценки в 15 процентов. Таким способом за 2015-2017 годы руководством ТОО "СК-Фармация" и ТОО "КазСибФармацев" похищено более 1,8 миллиарда тенге", – говорилось в распространенном сообщении Национального бюро по противодействию коррупции.

Отмечу также, что ранее в рамках расследования вокруг компании "СК-Фармация" были задержаны другие должностные лица, в частности исполняющая обязанности и председателя Комитета фармации Министерства здравоохранения Лариса Пак. "3 июля 2017 года Антикоррупционной службой за неоднократное получение взяток на общую сумму более десяти миллионов тенге задержаны исполняющая обязанности председателя Комитета фармации Министерства здравоохранения Лариса Пак, руководитель Департамента фармации по Павлодарской области Зауре Кажина, главный специалист Комитета фармации по Южно-Казахстанской области Полат Имамходжаев, главный эксперт Комитета фармации Данелия Ибраева", – сообщила пресс-служба Национального бюро по противодействию коррупции. По данным ведомства, должностные лица получали незаконные вознаграждения за выдачу сертификатов надлежащей производственной практики. Кроме того, их подозревают в хищении бюджетных средств путем завышения стоимости медицинских препаратов, закупаемых в рамках гарантированного объема бесплатной медицинской помощи.

3. Также громким стало разбирательство вокруг экс-зампреда АО "Казахстан инжиниринг" Каната Султанбекова, который был взят под стражу в конце февраля текущего года. Позже стало известно, что в его отношении КНБ РК проводит досудебное расследование по 4 части статьи 366 уголовного кодекса РК "Получение взятки в особо крупном размере", а в октябре Канат Султанбеков предстал перед судом по обвинению в получении взятки по 5 части статьи 311 (в редакции 1997 года) и 4 части статьи 366 Уголовного кодекса. Помимо него в уголовном деле фигурировали еще восемь человек. 29 ноября "Суд приговорил Султанбекова Каната признать виновным в совершении уголовных правонарушений, предусмотренных статьей 366, части 4 Уголовного Кодекса Республики Казахстан с применением статьи 55 части 2 пункта 3 Уголовного кодекса, на основании которых назначить ему наказание в виде лишения свободы сроком на 10 лет с пожизненным лишением права занимать должности на государственной службе", – зачитал приговор судья.

4. Не обошли стороной задержания и компанию "Казахавтодор". В сентябре текущего года руководитель карагандинского филиала республиканского госпредприятия Гадыл Муканов и его заместитель Ержан Отаров были задержаны по подозрению в получении взятки в размере 17 миллионов тенге. Вместе с ними были задержаны два руководителя подрядной фирмы по строительству дорог Мухан Ыбышев и Бекболат Жагапов. По версии следствия, должностным лицам были переданы деньги за подписание актов выполненных работ по ремонту автодороги Кызылорда – Караганда – Павлодар. 16 сентября все четверо подозреваемых были заключены под стражу.

5. В другом коррупционном скандале в транспортной сфере засветился бывший кызылординский транспортный прокурор Нурлан Серикбаев. Так, минувшей весной в южных областях Казахстана КНБ совместно с МВД пресекли деятельность нескольких преступных групп, которые незаконно перевозили и продавали нефть. В Кызылорде, Таразе и Шымкенте были задержаны 8 человек и вместе вышеуказанный представитель надзорного органа. "В ходе масштабной спецоперации по пресечению деятельности нескольких преступных групп, причастных к незаконному приобретению, транспортировке, хранению и реализации нефти и нефтепродуктов, был задержан бывший кызылординский транспортный прокурор Нурлан Серикбаев", – говорилось в сообщениях прес-служб силовых ведомств. Позже суд признал Нурлана Серикбаева виновным в злоупотреблении служебными полномочиями и в покровительстве преступной группе и приговорил его к двум годам лишения свободы. Однако благодаря действию закона "Об амнистии в связи с 25-летием Независимости Республики Казахстан" наказание было заменено на ограничение свободы сроком на два года с конфискацией имущества, полученного незаконным путем и пожизненным лишением права занимать должности в государственных или правоохранительных органах.

6. Не обошли коррупционные задержания и Министерство по делам религий и гражданского общества. Так, весной Департаментом Национального бюро по противодействию коррупции по городу Астана был задержан заместитель председателя Комитета по делам гражданского общества МДРГО РК Бауржан Мусин. "Департаментом Национального бюро по противодействию коррупции по г. Астана изобличен заместитель председателя Комитета по делам гражданского общества Министерства по делам религии и гражданского общества РК Мусин Б., получавший на системной основе взятки за лоббирование интересов участников государственных закупок. 31 марта текущего года при получении от предпринимателя очередной части взятки в размере 400 тысяч тенге Мусин Б. задержан с поличным и водворен в ИВС ДВД г. Астаны. Общая сумма взятки составила 1,4 миллиона тенге", – сообщали в прес-службе Национального бюро по противодействию коррупции.

7. Также прошедшим летом появилось сообщение о задержании генерального директора АО "Казавиаспас" Малика Досымбекова и первого руководителя АО "Казавиалесохрана" Толеугазы Сексенбаева. По информации антикоррупционной службы, им предъявили обвинения в получении части взятки в размере 50 тысяч долларов за подписание контракта на приобретение вертолета марки "МИ-171Е" стоимостью 12 миллионов долларов. Позднее, в октябре, подозреваемые были заключены под стражу с санкции суда.[4]

Английский философ Бэкон Френсис (1561 - 1626) писал: «Думая, что всё могут купить за свои богатства, многие, прежде всего, продали себя». А американский публицист XX века Джозеф Фок писал: «Плохих политиков коррумпируют хорошие бизнесмены».

"Коррупция" может воздействовать и разрушить будущие планы нашего государства. Одним из таких планов является, амбициозный проект - "Хоргос" крупнейший сухой порт в Центральной Азии.

Китай и Казахстан построили сухой порт и город на 200 тысяч человек в пустыне. Страны проводят "Новый шелковый путь", который должен в 4 раза ускорить доставку товаров в Европу. Он нужен для экспорта китайских товаров в Европу, Россию и Центральную Азию. Считается, что проект "Новый шелковый путь" ускорит доставку грузов в несколько раз. Скептики отмечают, что проект авантюрный и может не окупиться. Этот приграничный путь – особая экономическая зона на постсоветском пространстве. Китай уже построил город на своей части ее территории. Казахстанский проект пробуксовывает из-за коррупционных скандалов и долгостроя. Одни говорят, что он полностью изменит ситуацию в мировой торговле. Другие считают, что это гигантская авантюра. Цель проекта – создать новый торговый путь с востока на запад: товары вроде новейших компьютеров быстрее попадут из Китая в Европу по суше. "Здесь была пустыня. А сегодня, это как оазис в пустыне", – рассказывает Жаслан Хамзин, директор сухого порта "Хоргос". В сухопутном порту узкоколейная железная дорога из Китая встречается с ширококолейной. По ней грузы пересекают бывшие территории Советского Союза. Краны переносят контейнеры с китайского поезда на казахстанский. "Перегружаем в сутки 5-6 контейнерных поездов. В планах у нас перегружать более 10 контейнерных поездов в сутки. Морем грузы доставлялись 50-60 дней, сегодня грузы транзитом доставляются через Казахстан за 14 дней", – продолжает Хамзин. "Хоргос" – ведущий проект официальной китайской инициативы "Экономический пояс Шелкового пути". Сейчас большая часть китайского экспорта доставляется по морю. А новый маршрут позволит сократить путь до Европы и России, а также станет более дешевым путем к рынкам в Центральной Азии. В специально построенном для работников порта городе Нуркенте. Жилье выдают бесплатно, чтобы привлечь людей в этот отдаленный регион. По плану, в Нуркенте будут жить сто тысяч человек. В 2016 году, через порт прошло более 25 тысяч контейнеров; в 2017 – почти вдвое больше. Сейчас рост во многом обеспечивается щедрыми субсидиями из Китая. Однако в будущем они, вероятно, сократятся, и железнодорожному транзиту придется непросто в конкурентной борьбе. Вопрос в том, надежны ли эти инвестиции. Многие экономисты говорят, что не слишком – все это довольно рискованно. Вполне возможно, что в виде прибыли удастся вернуть лишь малую часть вложенных денег. В презентациях этот регион Казахстана называют новым Дубаем. Пока это скорее мечта, но чем активнее строится "Новый шелковый путь", тем больше меняется этот регион.[5]

Борьбу с коррупцией осложняет тот факт, что органы противодействующие ей с нами уличены в коррупции. Во вторник, 14 ноября 2017 года сотрудника надзорного ведомства Эсентура Кадырова задержали сотрудники департамента внутренних расследований и отправили в камеру изолятора временного содержания. В сообщении на акка

унте Генеральной прокуратуры РК, говорится следующее: "Информационное сообщение по задержанию сотрудника прокуратуры Актюбинской области Кадырова Э. 14 ноября 2017 года, Астана. 13 ноября в г.Актобе Департаментом внутренних расследований Генеральной прокуратуры по подозрению в совершении преступления, предусмотренного ст.367 УК РК (дача взятки) задержан Кадыров Э. В порядке ст.131 УПК Кадыров Э. водворен в ИВС г.Актобе. В интересах следствия иная информация не разглашается".

По информации Ratel.kz, Кадыров к моменту задержания был отстранён от должности (он занимал пост прокурора Каргалинского района Д.М.). Это случилось после того, как на одном из процессов по обнальному делу, один из подсудимых заявил, что их контору "крышевал" Кадыров. После этих слов, в едином реестре досудебных расследований возбудили уголовное дело, отстранили прокурора от должности и начали расследование.[6] Есентур Кадыров решил пойти ва-банк и передал в Генпрокуратуру взятку 13 млн тенге через знакомого прокурора. Он добивался, чтобы департамент внутренних расследований Генпрокуратуры снял контроль за уголовным делом, возбуждённым в отношении него. Сразу же после передачи денег мужчину задержали. Гособвинитель просил судью поддержать ходатайство о мере пресечения под стражей. По его словам, прокурор может помешать объективному расследованию дела. В свою очередь, Есентур Кадыров просил не отправлять его в СИЗО.[7]

В ЕРДР зарегистрировано 2933 уголовных правонарушений, из них 76% составляют факты коррупции - 2 229. Большинство зарегистрированных преступлений составляют взяточничество – 40% (902), злоупотребление должностными полномочиями – 18% (395) и хищение - 16% (358). Окончено расследованием 7 490 уголовных дел или 80% от числа находившихся (9392). В суд направлено 2 567 дела, что составляет 27% от числа находившихся в производстве. По окончанным уголовным делам установлен ущерб на сумму 43,6 млрд. тенге, из которых возмещено 9,3 млрд. тенге или 21,3%. По коррупционным правонарушениям ущерб составил 13,6 млрд. тенге, возмещено - 5,3 млрд. тенге или 39%. В обеспечение причиненного ущерба наложено арест на имущество на сумму 8,7 млрд. тенге, в том числе по коррупционным преступлениям – 4,4 млрд. тенге. Всего по республике за коррупцию привлекается 1129 лиц, из них первые руководители республиканского значения – 18, областного - 59, городского и районного уровней – 134.[8]

За первые три месяца 2017 года за коррупционные преступления осуждены 220 граждан страны (увеличилось на 33%), тогда как в прошлом году в законную силу вступили приговоры по 165 правонарушениям. Эти данные приводит комитет по правовой статистике и специальным учетам Генпрокуратуры РК. Кроме того, согласно данным ведомства, в 2016 году коррупционных преступлений было на 20% больше, чем в 2015 — 960 против 760. Можно предположить, что к концу 2017 года количество коррупционных преступлений может на 50% превысить уровень 2015 года.[9]

Как бороца с коррупцией даже когда сотрудники правоохранительных органов нечистый на руку? Я хочу предложить два способа:

1. Для того, чтобы уровень коррупции в нашей стране начал хотя бы маленьким и шагами снижаться, надо действовать систематически и прогрессивно. Дать полную свободу печати СМИ, ведущим свои независимые расследования.

2. Ускорить второй этап процесса всеобщей обязанности декларирования имущества и доходов граждан РК, который начнется только 2020 году.

Список использованной литературы:

1. Альмагамбетов Т. Е. - начальник управления Комитета по правовой статистике и специальным учетам Генеральной прокуратуры Республики Казахстан старший советник юстиции. Статья про коррупцию. 14.03.2017// <http://pravstat.prokuror.kz>;
2. Национальная палата предпринимателей «Атамекен». Какие госорганы самые коррумпированные?. 03.04. 2017//<http://atameken.kz/ru>;
3. [Жанузаков А.](#) Названы самые коррумпированные регионы Казахстана. 13.06. 2017//<https://365info.kz>;
4. Федотов Е. Самые громкие коррупционные скандалы 2017 года. 28.12.2017//<http://www.kazpravda.kz>;
5. [Настоящее Время.](#) Сухой порт на границе с Китаем: новый Дубай или авантюра?. 11.01. 2018//<https://rus.azattyq.org>;
6. Матвеев Е. Актюбинского прокурора задержали по подозрению в даче взятки . 14.11. 2017//<http://www.ratel.kz>;
7. Прокурор из Актобе заплакал в суде, но слёзы не помогли ему избежать СИЗО. Новости сайта INFORMBURO.KZ от 16.11. 2017//<https://informburo.kz>;
8. Результаты деятельности антикоррупционной службы за 2016 год. Официальный сайт. <http://anticorruption.gov.kz>;
9. [Киселёва Т.](#) Коррупция растёт в арифметической прогрессии. 25.04.2017//<https://365info.kz>.

ОСНОВНЫЕ ПРОБЛЕМЫ ИНСТИТУТА СЛЕДСТВЕННОГО СУДЬИ

Слан Алибек Маратұлы

Бакалавр специальности «Юриспруденция»

Алаева Гульназ Турсуновна

Научный руководитель, к.ю.н., доцент

Университет «Туран», г. Алматы, ул.Спаева 16-18, 18а, РК

В данной статье рассматриваются основные проблемные вопросы деятельности следственного судьи, как нового института уголовного процесса Республики Казахстан.

Ключевые слова: следственный судья, санкция, прокурор, адвокатура, полномочия, контроль, права, защита.

Начиная с 1 января 2015 года в Казахстане работает новое уголовное законодательство. В нем закреплены новые инструменты обеспечения соблюдения конституционных прав граждан. Тем самым, был введен институт следственных судей. На них возложена функция осуществления правосудия на стадии досудебного производства по уголовным делам. Это позволяет создать баланс между защитой и обвинением с самого начала следственных действий.

Следственный судья является новой фигурой уголовного процесса и поэтому введение данного института является поистине революционным шагом к построению правового государства в нашей стране.

Далеко не каждая страна СНГ может похвастаться наличием данного института, однако данный институт не является нововведением нашей страны, поскольку он активно применяется в таких странах, как: Франция, Испания, Нидерланды, Швеция и.т.д.

Поскольку Конституция Республики Казахстан гласит, что все равны перед законом и судом [1,с.14], деятельность следственных судей строго регламентируется действующим законодательством.

Согласно п. 3 ст. 54 Уголовно – процессуального кодекса Республики Казахстан (далее – УПК РК): «Следственный судья - судья суда первой инстанции, к полномочиям которого относится осуществление в порядке, предусмотренном настоящим Кодексом, судебного контроля за соблюдением прав, свобод и законных интересов лиц в уголовном судопроизводстве. [2, п.3 ст.57].

Одной из главных особенностей данного института является наличие ряда норм, в соответствии с которыми следственный судья рассматривает вопросы без привлечения сторон, но также следует отметить то, что при рассмотрении вопроса о санкционировании содержания под стражей, домашнего ареста, экстрадиционного ареста, применения залога и наложения ареста на имущество, проведение судебного заседания обязательно. [2, ч.2 ст. 56].

Следственный судья не рассматривает и не разрешает вопрос об уголовной ответственности лица, он осуществляет контроль за расследованием в части законности и обоснованности ограничения конституционных прав личности.

На сегодняшний день в нашей стране возникают острые вопросы о значимости и эффективности введения данного института.

Уголовное судопроизводство любого государства складывается исторически, в процессе развития социума, под влиянием различных факторов и разнонаправленных интересов. Каждая страна выработала свой процесс, прошла свой собственный исторический путь, совершала и исправляла ошибки, закрепляла и изменяла те или иные институты процесса. Любой субъект уголовно-процессуальной деятельности

обладает собственным комплексом прав и обязанностей, компетенцией. Этот комплекс прав и обязанностей должен быть сбалансирован, причем в равновесии должны находиться процессуальные статусы всех участников. Баланс должен быть направлен также на то, чтобы профессиональные задачи, процессуальные функции, отстаивание собственных либо представляемых интересов осуществлялись наиболее эффективным образом. Поскольку уголовное судопроизводство – поступательный, движущийся от начала к логическому завершению процесс, состоящий из системы стадий, также имеющих свои задачи, назначение, очевидно, что компетенции субъектов должны быть сбалансированы как в целом, так и применительно к конкретным стадиям, а права участников судопроизводства должны быть максимально обеспечены.

Согласно действующему законодательству Республики Казахстан, а именно ст. 55, 56 УПК РК, следственный судья рассматривает следующие вопросы:

- 1) санкционирования содержания под стражей;
- 2) санкционирования домашнего ареста;
- 3) санкционирования временного отстранения от должности;
- 4) санкционирования запрета на приближение;
- 5) санкционирования экстрадиционного ареста;
- 6) продления сроков содержания под стражей, домашнего ареста, экстрадиционного ареста;
- 7) применения залога;
- 8) санкционирования наложения ареста на имущество;
- 9) принудительного помещения не содержащегося под стражей лица в медицинскую организацию для производства судебно-психиатрической и (или) судебно-медицинской экспертиз;
- 10) при установлении факта психического заболевания о переводе лица, в отношении которого ранее применено содержание под стражей, в специальную медицинскую организацию, оказывающую психиатрическую помощь, приспособленную для содержания больных в условиях строгой изоляции;
- 11) эксгумации трупа;
- 12) объявления международного розыска подозреваемого, обвиняемого;
- 13) санкционирования осмотра;
- 14) санкционирования обыска;
- 15) санкционирования выемки;
- 16) санкционирования личного обыска. [2, ч.1 ст.55]

Так же, в определенных законом случаях, следственный судья:

- 1) рассматривает жалобы на действия (бездействие) и решения дознавателя, органа дознания, следователя и прокурора;
- 2) рассматривает вопрос о реализации вещественных доказательств, подвергающихся быстрой порче или длительному хранению которых до разрешения уголовного дела по существу требует значительных материальных затрат;
- 3) депонирует в ходе досудебного производства показания потерпевшего и свидетеля;
- 4) налагает денежное взыскание на лиц, не выполняющих или выполняющих ненадлежаще процессуальные обязанности в досудебном производстве, за исключением адвокатов и прокуроров;
- 5) рассматривает вопрос о взыскании процессуальных издержек по уголовному делу по представлению прокурора;
- 6) по мотивированному ходатайству адвоката, участвующего в качестве защитника, рассматривает вопрос об истребовании и приобщении к уголовному делу любых сведений, документов, предметов, имеющих значение для уголовного дела, за

исключением сведений, составляющих государственные секреты, в случаях отказа в исполнении запроса либо непринятия решения по нему в течение трех суток;

7) по мотивированному ходатайству адвоката, участвующего в качестве защитника, рассматривает вопрос о назначении экспертизы, если органом уголовного преследования в удовлетворении такого ходатайства было необоснованно отказано либо по нему не принято решение в течение трех суток;

8) по ходатайству адвоката, участвующего в качестве защитника, рассматривает вопрос о принудительном приводе в орган, ведущий уголовный процесс, ранее опрошенного им свидетеля, обеспечение явки которого для дачи показаний затруднительно. [1, ч.2, ст.55]

Как показывает практика, основными проблемами института следственных судей является ограниченный характер их полномочий и, как следствие, острая необходимость в их расширении.

В этой связи, в стенах Мажилиса Парламента РК продолжается обсуждение проекта Закона «О внесении изменений и дополнений в некоторые законодательные акты РК по вопросам совершенствования правоохранительной системы», в том числе и входящего в проект предложения о расширении полномочий следственного судьи при даче санкции на содержание под стражей.

Данное предложение неоднократно поступало со стороны адвокатуры и мотивировано тем, что судебное санкционирование ареста вызывает множество нареканий, поскольку оно ухудшило качество рассмотрения оснований для применения этой меры. По мнению адвокатуры, следственный судья, по сути, не вникает в дело.

По действующим нормам следственный судья только изучает целесообразность применения меры пресечения, опираясь лишь на несколько факторов – подозреваемый может скрыться, мешать следствию и так далее. При этом у стороны защиты нет даже времени для того, чтобы ознакомиться с ходатайством и изложить свои возражения. [3, с.23]

Предполагается, что на данном этапе следствия, имеющихся доказательств будет достаточно, но в большинстве случаев, на момент вынесения решения о санкции, говорить о каких-либо неопровержимых доказательствах рано, зачастую их просто нет, одни подозрения, обоснованность которых и должен проверить следственный судья. [4, с.42]

Считаю, что полномочия следственного судьи достаточно притеснены со стороны прокуратуры в связи со следующим:

наложение ареста на имущество санкционирует следственный судья. Однако до суда и вместо суда прокурор решит, надо ли налагать арест на имущество конкретного человека или нет. Суд рассмотрит этот вопрос лишь тогда, когда прокурор направит ему ходатайство следователя об этом. А не направит, значит он так решил, хотя отказ в санкции на арест имущества – прерогатива суда. [4,с.45]

Прокурор, а не судья принимает решение (утверждает постановление следователя) о прекращении уголовного дела, в том числе и по так называемым нереабилитирующим основаниям, когда в решении о прекращении дела виновность лица в совершении уголовного правонарушения не отрицается. Примечательно, что участники процесса и те, кого касается решение о прекращении дела, уведомляются о прекращении досудебного расследования после утверждения постановления прокурором. [3, с.45-46].

Закон гласит, что производство о конфискации имущества до приговора возбуждается в случаях, когда подозреваемый или обвиняемый объявлены в международный розыск либо в отношении них уголовное преследование прекращено вследствие акта об амнистии, истечения срока давности уголовной ответственности,

смерти подозреваемого и при наличии сведений об имуществе, полученном незаконным путем. Решение о конфискации указанного имущества – прерогатива суда. Однако судья получает возможность рассмотреть этот вопрос только в том случае, если прокурор по своему усмотрению решит передать его ему на рассмотрение. Такое законодательное решение предоставляет возможность не судье, а прокурору решать, у кого конфисковать имущество, добытое преступным путем, а в отношении кого этот вопрос попридержать, и судье на рассмотрение его не направлять, а взять и прекратить производство о конфискации. [5, с.56]

Таким же образом, к следственному судье поступают материалы о санкционировании процессуальных решений, о рассмотрении других вопросов, отнесенных к его компетенции. Такое прокурорское "сито" ограничивает судебный контроль в период досудебного производства по делу. Исходя из вышесказанного, считаю, что представляется необходимым исключить посредничество прокурора между лицом, осуществляющим расследование дела, и следственным судьей. Тогда отпадет необходимость выполнения прокурором судебных функций.

Вместо этого, прокурору должны направляться копии всех материалов, которые представлены следственному судье, и прокурор письменно может выразить свое мнение и направить его следственному судье. Аналогично следует направлять копии и стороне защиты, чтобы она могла тоже представить судье свое мнение. Таким образом и будет обеспечиваться баланс между обвинением и защитой в судах.

Полномочия следственного судьи необходимо расширить, наделить правом, проверять, имелись ли достаточные основания для предъявления обвинения, возложить на следственного судью обязанность проверки обоснованности подозрения, причем при непосредственном участии защитника с правом последнего знакомиться со всеми материалами дела, и возможностью предоставить опровергающие доводы против содержания под стражей.

Расширение полномочий следственного судьи неизбежно обернется увеличением нагрузки на него. Значит число следственных судей необходимо увеличить.

Многогранность и сложность вопросов, отнесенных к компетенции следственных судей, требует наличия у них соответствующего судейского опыта, поэтому следует разработать и установить критерии, которым должен соответствовать судья, – специализация, стаж, качественные показатели.[4, с.77]

Для внедрения в практику предложений, изложенных в этой статье, пусть даже не в полном объеме, потребуется внести изменения и дополнения в только что принятое новое уголовно-процессуальное законодательство. Но это не причина откладывать вопрос о расширении судебного контроля. Ведь это нужно не судам и судьям. Реформирование необходимо в первую очередь для людей, вовлеченных в сферу уголовного судопроизводства. А они, их права и свободы, как гласит наша Конституция, являются высшей ценностью.

Уголовное судопроизводство развивается и изменяется вместе с развитием общества и само по себе во многом является отражением общественных недостатков и противоречий. Говоря иначе, вряд ли в «проблемном», социально небезупречном обществе возможен идеально организованный, «беспроблемный» уголовный процесс. В этой связи я довольно далек от мнения, что имеющиеся недостатки, вызовы современного уголовного судопроизводства Республики Казахстан реально решить простым введением какого-либо института либо органа «сверху», путем простого дополнения закона. Во-первых, данный орган либо институт должен сложиться исторически, для его появления нужны серьезные объективные предпосылки. Во-вторых, новый институт либо орган должен органично вписываться в систему прежних,

имевшихся институтов процесса, исключать дублирование функций и внесение диссонанса в совокупность прежних норм.

Для последовательного построения качественного правосудия само общество должно отвечать ряду условий, быть развитым и цивилизованным.

Только когда членам общества будет гарантирована эффективная защита их прав, когда они будут располагать средствами для получения качественной юридической помощи, когда будут созданы механизмы для отстаивания их прав, в том числе и права настоять на собиране необходимых для защиты доказательств уже на стадии предварительного расследования, только тогда можно будет говорить о равенстве прав сторон и полной беспристрастности суда.

Список использованной литературы:

1. Конституция Республики Казахстан (принята на республиканском референдуме 30 августа 1995 года) (с изменениями и дополнениями по состоянию на 10.03.2017 г.). Опубликована: «Казахстанская правда» от 8 сентября 1995 г.; Ведомости Парламента Республики Казахстан, 1996 г., № 4, ст. 217.

2. Уголовно – процессуальный кодекс Республики Казахстан от 04.07.2014 г. (с изменениями и дополнениями по состоянию на 11.07.2017г.) // "Казахстанская правда" от 10.07.2014 № 133 (27754); "Егемен Қазақстан" 10.07.2014 ж. № 133 (28357)

3. Канюк, Ю.А., Степанов, К.В. Следственный судья как субъект уголовного судопроизводства // Право: история, теория, практика: материалы III междунар. науч. конф. (г. Санкт-Петербург, июль 2015 г.). - СПб.: Свое издательство, 2015. - С. 120-123.

4. Мядзелец, О.А. Следственный судья в уголовном процессе России: за и против // Российская юстиция. - 2008. - №6.

5. Комментарий к уголовно-процессуальному кодексу Республики Казахстан: 2014 года (постатейный, к нормам УПК в редакции Законов Рк от 31 октября и 24 ноября 2015 года.) / М.Ч. Когамов. — Астана, 2015. – 220с.

НАШАҚОРЛЫҚТЫҢ ТҮРЛЕРІНІҢ ҚАУІПТІЛІГІ

Танабаева Алия

«Құқықтану» мамандығының 2 курс студенті

Тузельбаев Ергали Ошпанбаевич

Ғылыми жетекші: заң ғылымдарының докторы, профессор

Амангелдықызы Анара

Ассистент, заң ғылымдарының магистрі, аға оқытушы

Қазақ – Орыс Халықаралық Университеті, Ақтөбе, Әйтеке би көшесі 52;

Бұл мақалада есірткінің жастар және жасөспірімдер арасында өте көп таралуы айтылады. Есірткінің адам өміріне келтіретін зияны залалы туралы және де есірткінің түрлері айтылады.

Түйінді сөздер: есірткі, нашақорлық, жастар, героин, токсикамания, марихуана, кокаин.

Адам өмірдегі жолын өзі таңдайды. Нашақорлықтың құрдымға апарар жол екені белгілі. Есірткінің зияны туралы көптеген ақпараттар, деректер жазылып жатырса да, алайда есірткіні қолданушылардың саны күн сайын артуда. Нашақорлыққа көбінесе, жасөспірімдер шалдығады, ересектер арасында да есірткінің зиянын шегіп жүрген адамдар көбейіп барады. Есірткі-бұл әрқашанда төменге апаратын баспалдақ секілді. Есірткіге адам тәуелді болғанан кейін, күн сайын көп мөлшердегі дозада қабылдайды. Бұл қадамның соңы біреу ғана – ол өлім. Есірткіні немесе әртүрлі зиянды заттарды көруге, тартуға шақыратын достарға сенуге болмайды. Өз өмірің-өз қолыңда! Есірткі орталық жүйке жүйесіне тежеу арқылы әсер ете отырып, мидың нейрондарының арасындағы байланыстарды үзеді, нерв жүйесінің электр сигналдарын өткізу қабілетін бұзады. Нәтижесінде дененің физикалық қабілеті бұзылады, қозғалыс координациясы шаршайды, уақыт пен кеңістікті қабылдау сезімдері өзгергенді, ой-сана тұманданып, нақтылықты қабылдау нашарлайды. Түрлі елестер, галлюцинациялар пайда болады, адам түрлі эмоциялық қалыпты бастан кешіреді. Қабылданған есірткенің түрі мен көлеміне қарай масаң адам өте қозғыш немесе тежелу жағдайында болады. Есірткі түрлері: токсикомания, марихуана, героин, кокаин, экстази, т.б.

Токсикомания – булармен, газдармен демалу. Токсикоманияның кейбір формалары ароматтық және басқа да заттар, мысалы тұрмыста қолданылатын ацетон, бензол арқылы таралады. Бұл ерітінділер, тазартқыштар, синтетикалық желімдер, никробояулар, дақтарды кетіретін сұйықтықтар және т.б. Үйде негізінен дезодорант-спрей, шашқа арналған лак, жиһазды тазартуға арналған сұйықтық, тырнаққа арналған лак, бензин. Токсикоманияның әсерінен бұлшық ет аурулары, жүріс-тұрыс бәсеңдеуі, салмақ жоғалту, бауыр мен бүйрек қызметінің бұзылуы, бас миының және жүйке жүйесінің бұзылуы, еске сақтау, ойлау қабілеттерінің әлсіреуі сияқты ауруларға, ал әрі қарай Асфиксияға (дем алудың қиындауы), естен тануға, комаға және кенеттен қайтыс болуға әкеліп соғады.

Марихуана – кептірілген, ұсақ туралған жапырақтың, тұқымдар мен жасыл, қоңыр немесе сұр түсті сора гүлдерінің қосындысы. Марихуана – көптеген елдерде, оның ішінде Қазақстанда көп таралған заңсыз есірткі. Марихуананың ықпалындағы адамның басы айналады, жүрісі бұзылады, үнемі күле береді және есте сақтау қабілеті төмендейді. Марихуананы шегуді кейбіреулер денсаулыққа зиян емес деп санайды. Алайда, ол денсаулыққа үлкен зиян келтіреді.

Героин - ең алдымен опий пайда болды, содан кейін одан морфин алынды, одан героин шығарылды. Героин өзінің есірткілік белсенділігімен морфийнен әлдеқайда асып түседі. Ол қыздырғаннан кейін тамырға егіледі, шегіледі, онымен демалады.

Кокаин – коки өсімдігінен шығарылған, негізінен ақ ұнтақ тәріздес есірткі. Кокаин ұнтағын ұсақтап мұрын арқылы тартады немесе тамырға енгізу үшін еседі. Кокаинді тек бай адамдар қолдана алады, себебі оны сатып алу үшін аптасына мың доллардан астам ақша жұмсалады. Оған тез үйреніп кетуге болады. Кокаинді қолданушылар паранойд болып келеді, олар миына қан құйылуынан, жүректің қысылуынан кенеттен өліп кетеді.

Экстази–Экстази қолданғаннан кейін жеңілдік сезіледі, күш-қуаты күшейеді, көңіл көтеріп, бірнеше сағат қатарымен шаршамай билеуге болады. «Экстази» 2 сағаттан 8 сағатқа дейін әрекет етеді. Алайда «Экстазиден» қайтыс болғандардың саны көп. Ол ең қауіпті есірткі құралдарының қатарына саналып, БҰҰ-ның барлық елдерінде тыйым салынған. Осы есірткіні қолданған кезде адамның ми клеткалары, бауыры, бүйрегі бұзылады, жүйкесі бұзылады, тамырлары қысылады, ақырында өлімге әкеліп соғады.

Нашақорлық - бұл адамзат баласының денсаулығы мен еліміздің ұлттық қауіпсіздігіне төндіретін үлкен қатер. Кішкентай ғана аз ғұмырымызда тұңғық түбіне батпай, салауатты өмір сүріп тек болашаққа, алға ұмтылайық!

Пайдаланылған әдебиеттер тізімі:

1. Ағыбаев А.«Халқытың денсаулығына қарсы қылмыстар және олардың қоғамдық қауіптілігі»2010ж.
2. Өмешұлы Ә. «Салауатты өмір – денсаулық кепілі». Алматы, 2012.
3. Мүсілім Ж.«Есірткімен күреске бірлескен қимыл». Заң-2011.
4. Малдыбаев Ә.« Мұны әркім де білуі тиіс» Алматы, 2010.
5. Колесов, Д. В. «Болезни поведения : воспитание здорового образа жизни»Дрофа, 2009.– С. 103-127.

ПРАВОВАЯ АГИТАЦИЯ АНТИКОРРУПЦИОННОЙ КУЛЬТУРЫ В СОЦИАЛЬНЫХ СЕТЯХ

Телибекова Дамира Бакытбековна

Студент специальности «Юриспруденция»

Казахско-Русский Международный университет, 030006, Актобе, ул. Айтеке би, 52;

В данной статье рассматривается влияние социальных сетей на население.

Ключевые слова: антикоррупционная культуры, правовая агитация, правовая грамотность, пропаганда, социальные сети, население.

На сегодняшний день вопрос о противодействии коррупции – один из самых важных вопросов, который нужно решить для становления нашего государства правовым и процветания Республики Казахстан. Пагубный эффект коррупции влияет на политическую, экономическую, общественную и социальную стороны нашей Республики, представляя серьезную угрозу будущему Казахстана.

В рамках нашего проекта мы занимаемся агитацией и пропагандой антикоррупционной культуры. Ведется работа над формированием антикоррупционного мировоззрения, общего уровня правосознания и правовой культуры граждан, воспитанием нетерпимости к коррупционным правонарушениям.

Антикоррупционная культура - это состояние развития личности, которое характеризуется отношением к проблемам обеспечения снижения уровня коррупционной ситуации, как в личном окружении, так и в обществе.

Правовая грамотность населения – это основа для становления гражданской позиции, которая необходима каждому человеку, живущему в современном правовом государстве. Она основывается на моральных ценностях, которые усваиваются личностью в процессе социальной практики. Однако правовое обучение и воспитание предполагает создание **специального инструментария** по донесению до разума и чувств каждого человека правовых ценностей, превращение их в личные убеждения.

В связи с активным развитием интернет – технологий, особое внимание уделяется агитации в социальных сетях, так как большее количество подрастающего поколения используют сеть как основной источник информации.

В проекте мы разделены на несколько исследовательских групп, каждая из которых занимается своим видом деятельности:

1. «Альфа» Парламентские студенческие дебаты как пропаганда АК
2. «Бета» Роль социальных видеороликов в формировании АК
3. «Гамма» Основы АК современного общества
4. «Дзета» Правовая агитация АК с использованием соц. сетей

Группой проекта было принято решение о создании аккаунта для противодействия коррупции. Выбор пал на Инстаграм. Мы решили выбрать именно эту социальную сеть, потому что на данный момент она является самой быстрорастущей и популярной. Созданная в **октябре 2010 года**, к **декабрю 2010 года** у сети был один миллион зарегистрированных пользователей. В июне 2011 года — уже пять миллионов. Многократный прирост людей на столь короткое время – еще раз подтверждает факт о быстром распространении сети.

С 1 ноября с использованием технического оснащения КРМУ начал работать Инстаграм – аккаунт «De Jure» в рамках нашего проекта. За время существования аккаунта мы освещали проблемы из **УП, КОАП, ТП** и различных НПА, разбирали типичные правовые проблемы граждан. К нам обращались граждане с вопросами и просьбой помощи, что уже является хорошим откликом аудитории.

На сегодняшний день число аккаунтов, подписавшихся на нашу страничку, составляет **530**, за последние семь дней страничку посетили **700** пользователей, и подписалось **73**. Возрастная группа от 18 до 30 лет.

Следуя дальнейшей позиции пропаганды антикоррупционной культуры в сети, мы сможем охватывать большую аудиторию, освятить, что такое правовая грамотность, сформировать нетерпение к коррупции, доверие населения к антикоррупционным программам вырастет в разы, и, что самое главное – нами будет воспитана мысль о неприязни молодым поколением коррупции как явления, которое несовместимо с ценностями современного правового государства.

Список использованной литературы:

1. Уголовный Кодекс Республики Казахстан;
2. Закон РК «О противодействии коррупции»;
3. Антикоррупционная политика, Г.А.Сатаров;
4. Коррупция в переходном обществе: социологический анализ, С.В.Алексеев;
5. Рейтинг стран по индексу восприятия коррупции в 2016 году;
6. Анализ национальных законодательств зарубежных государств в сфере борьбы с коррупцией (Сингапур, Южная Корея, США, Россия);
7. Президиум Совета при Президенте Российской Федерации по противодействию коррупции;
8. Социальная модернизация Казахстана: Двадцать шагов к Обществу Всеобщего труда, Н.А.Назарбаев.

ПРАВОВЫЕ ПРОБЛЕМЫ ЗАЩИТЫ МОЛОДЕЖИ ОТ НЕГАТИВНОЙ ИНФОРМАЦИИ

Өтемұратова Жансая Досболқызы

Студентка специальности «Юриспруденция»

Казахско-Русский Международный Университет, Актобе, ул.Айтеке би, 52;

Защита молодого поколения от негативной информации в социальных сетях, влияющее на их развитие и самосознание.

Ключевые слова: молодежь, негативная информация, конституция, всемирная паутина, средства массовой информации (СМИ), социально-возрастная группа, молодое поколение, пользователь информации, молодежная политика.

В настоящее время развитие информационных технологий заложило основу формированию современного общества совершенно нового типа - информационного общества. В последнее время мы не мыслим своего существования без средств массовой информации. СМИ прочно обосновались в нашей повседневной жизни. Для нас стало, довольно обыденным явлением смотреть последние новости по любимому телеканалу, узнавать счёт футбольного матча на спортивном сайте через Интернет, слушать прогноз погоды на день на волнах любимейшей FM-радиостанции. Таким образом, значение средств массовой информации в жизни современного человека трудно переоценить.

Но следует признать, что «всемирной паутиной» так называемый Интернет, пользуются больше всего подрастающее поколение, то есть молодежь. Проблема защиты молодежи от негативного агрессивного, в некоторой степени аморального влияния информации является одной из актуальнейших проблем всего мира. Развитие информационных и коммуникационных технологий, появление разнообразных социальных сетей со свободным доступом к информации не способствуют развитию мышления и здоровой психики у человека, а скорее наоборот - влияют на появление ряда комплексов и определенной информационной зависимости у современной молодежи. Но что же такое молодежь? Существует несколько понятий этого термина. С психологической точки зрения молодость является периодом формирования самосознания, устойчивой системы ценностей. [1] Зачастую под понятием «молодежь» подразумевают большую социальную группы, которая состоит из лиц от 16 до 25 лет. А с научной точки зрения, молодежь - это особая социально-возрастная группа, отличающаяся возрастными рамками и своим статусом в обществе: переход от детства и юности к социальной ответственности. [2]

Молодежь представляет самую ценную, и одновременно самую проблематичную часть общества. Ценность молодого поколения заключается в том, что, как правило, его представители обладают повышенной целеустремленностью, способностью усваивать большие объемы информации, оригинальностью и критичностью мышления.

Чрезвычайно актуальная и проблемная, но недостаточно исследованная сфера - право на защиту молодежи от информации, способной нанести вред их здоровью и нравственному развитию, потому что частым пользователем социальных сетей является именно молодежь. Об этом свидетельствует проведенное анкетирование, в котором было опрошено 100 человек в возрасте от 16 до 60. Большинство респондентов составляют люди в возрасте от 16 до 25, то есть молодежь.

Много ли вы получаете информации в соц.сетях?

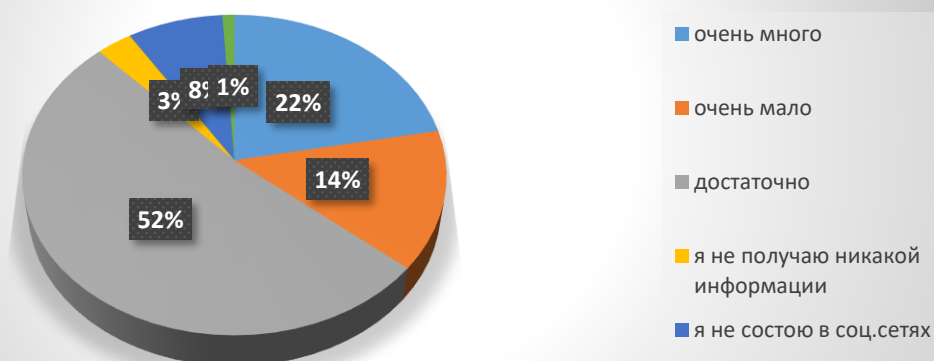

Судя по результатам видно, что на вопрос «Много ли вы получаете информации в социальных сетях?» большинство респондентов, которые ответили, что получают достаточно информации в социальных сетях, составляет 52%. На вариант очень много ответили 22% респондентов, во многом это подростки и молодежь.

Информационное пространство предлагает нам на выбор разнообразную информацию, чаще негативного, а порой и аморального содержания. Отследить передачу и перемещение в интернет-сетях огромного потока информации практически невозможно. Принятые законодательные акты лишь опосредованно регулируют отношения по передаче информации пользователям, в том числе несовершеннолетним гражданам. Нередко перед государством и обществом в целом встает вопрос: от чего хотел бы и должен быть защищен пользователь информации, то есть подрастающее поколение? В Казахстане принят Закон «О государственной молодежной политике Республики Казахстан». В нем сказано, что целью государственной молодежной политики является создание условий для полноценного духовного, культурного, образовательного, профессионального и физического развития молодежи, участия в процессе принятия решений, успешной социализации и направления ее потенциала на дальнейшее развитие страны. [3]

На сегодняшний день, молодежь все еще остается социально уязвимой группой населения, и в первую очередь, ввиду своей возрастной принадлежности: отсутствия жизненного опыта, незнания своих прав, обязанностей, возможностей, не осознания всей полноты и серьезности нести ответственность за несоблюдение или преступление черты закона. Поэтому очень важно знать о том, что в основном законе Республике Казахстан - Конституции РК всем гражданам РК гарантированы основные права, свободы и обязанности человека и гражданина: права личные, социально-экономические, культурные и политические.[4] Ведь личные права – право на жизнь – мы приобретаем, только появившись на свет. Личные права – это право на уважение чести и достоинства человека; право на свободу и личную неприкосновенность; неприкосновенность частной жизни; свободу передвижения и выбора местожительства; свободу выбора национальности и выбора языка общения; право на судебное разбирательство; право на презумпцию невиновности и т. д.

Качество информации, ее доступность сегодня как никогда вызывают целый ряд проблем, касающихся, прежде всего подрастающего поколения, то есть молодежь. Деструктивные элементы жестокости, насилия, порнографии, пропагандируемые в

СМИ, в компьютерных и электронных играх (в прямой или завуалированной форме), в Интернете и услугах мобильной связи, способствуют личностной деформации, подрыву нравственных устоев молодых людей и в большей степени стимулируют развитие у них антиобщественных стереотипов поведения (пьянство, потребление наркотиков и одурманивающих веществ, детская проституция). От чего хотел бы и должен быть защищен пользователь информации?

Во-первых, от информации, которая способна тем или иным образом травмировать его психику (особенно это относится к несовершеннолетним).

Во-вторых, молодые люди должны быть защищены от получения такой информации, а также пропаганды и агитации, которая наносит вред их здоровью, нравственному и духовному развитию.

В-третьих, потребитель должен быть защищен от недостоверной информации, в том числе от недобросовестной и неэтичной рекламы, а также информации не рекламного характера, включая информацию, распространяемую в период избирательной кампании.

В-четвертых, от агрессивной по направленности информации: от навязчивой рекламы, от скрытого информационного (в том числе рекламного) воздействия, от "языка вражды". С данным определением нельзя не согласиться.

В современном мире молодежь считается потенциально перспективным «ресурсом». И это неоспоримо. Молодость – это, в первую очередь, возможности идти только вперед, с реализацией и внедрением в жизнь новых идей и проектов. Перед молодыми – тысячи открытых дорог, среди которых важно выбрать лишь одну – верную, открытую, перспективную. Нелегко понять – твоя ли она, эта дорога, когда столкнешься с трудностями и сделаешь шаг назад. Но важно всегда помнить, что твой путь – это твое право. Право быть успешным и независимым, право покорять вершины или покориться им, право самому решать, каким быть твоему городу, государству, или же просто остаться в стороне. Но право на жизнь – право быть здесь и сейчас – определяет многие «ступени лестницы» твоего пути – иметь права, нести обязанности и ответственность. Нельзя забывать о том, что именно мы, молодое поколение строим будущее нашей страны и все в наших руках!

Список использованной литературы:

1. Молодежь как социально-психологическая группа. Молодежная субкультура // <http://www.km.ru/referats/A176C65BEB6445829E062BE9A0BBF852>
2. Молодежь. Материал из Википедии – свободной энциклопедии. <https://ru.wikipedia.org/wiki/%D0%9C%D0%BE%D0%BB%D0%BE%D0%B4%D1%91%D0%B6%D1%8C>
3. Закон РК от 9 февраля 2015 г. «О государственной молодежной политике» // Ведомости Парламента РК. – 2015. - № 3. – Ст.12
4. Конституция Республики Казахстан Принята 30 августа 1995 г. на республиканском референдуме. С изменениями и дополнениями, внесенными законами РК от 7 октября 1998 г., от 21 мая 2007 г., от 2 февраля 2011 г., от 10 марта 2017 г. – Ведомости Парламента РК. – 1996. - № 4. – Ст. 217; 1998. - № 20. – Ст.245; 2007. - № 10. – Ст.68; 2011. - № 3.- Ст.29; 2017. - № 5. - Ст.9

СОЦИАЛЬНЫЕ СЕТИ КАК СВЯЗЬ С АНТИКОРРУПЦИОННОЙ ПОЛИТИКОЙ

Уткалиева Камилла Айшваковна

Бакалавр специальности «Юриспруденция»

Казахско-Русский Международный Университет, Актобе, ул.Айтеке би, 52;

В статье подробно изучена структура социальных сетей с целью использования их для формирования антикоррупционной культуры, а также создан instagram для продвижения данной связи при помощи постов.

Ключевые слова: антикоррупционная культура, коррупция, социальные сети, instagram, повышение грамотности, население

Коррупция - это получение взятки в виде денег, ценных бумаг или иного имущества, другими словами - это продажность тех или иных лиц. Получение взятки, дача взятки, а также посредничество во взяточничестве наказываются УК РК штрафами либо лишением свободы, с конфискацией имущества или без таковой, с пожизненным лишением права занимать определенные должности или заниматься определенной деятельностью. [1] Почему наказывают за получение, дачу или же за посредничество во взяточничестве? Это необходимо для того, чтобы другим было неповадно. Однако большинство людей не боится наказуемости за данный вид коррупционного правонарушения. К коррупции я отношусь категорически негативно. Даже по нынешний день коррупция не искоренена, а наоборот прибавляет обороты процветания. Я считаю, что люди приходят к коррупции так как совсем вкрай разленились. В большинстве случаев алчность берет верх над людьми. Люди давая взятку неосознанно сами приучают продажных лиц к тому, чтобы они сами их требовали. Я считаю, что каждый заинтересованный гражданин в справедливости должен участвовать в выведении коррупционеров на чистую воду. Это долг каждого из нас. Только так мы все вместе совместными усилиями можем изменить наше современное общество. Коррупция вроде как направлена на разрушение задач управления, вроде бы сеет хаос, однако не моделируема, не прогнозируема и всегда выживаема. Ежедневно даже не то что в мире, а в нашем городе совершаются коррупционные правонарушения, многие из которых не зафиксированы, а следовательно не наказаны. Я считаю, что во взяточничестве виноваты непосредственно оба. Тот, кто берет и тот кто дает взятку.

Одной из главных тенденций развития Интернета последних пяти лет является стремительный рост популярности социальных сетей. В последнее время социальные сети всё активнее начинают использоваться в целях продвижения того или иного субъекта или объекта. В этих условиях тема использования социальных сетей как инструмента PR становится крайне актуальной. [2, 3, 4, 5, 6] Именно поэтому наша тема является актуальной, так как коррупция в последнее время распространяется на все сферы и уровни жизнедеятельности нашего современного общества и фактически становится его атрибутом, а также антикоррупционная культура в социальной сети слабо развита. Целью нашего исследования является пропаганда антикоррупционной культуры с помощью социальных сетей, в нашем случае это - instagram, повышение правовой грамотности с помощью постов в instagram, в которых растолковывается законодательство РК. Задачами является: создание социальной сети(в нашем случае instagram), распространение антикоррупционной культуры в instagram, повышение правовой грамотности среди населения с помощью социальных сетей.

Целевой группой проекта является население Актюбинской области. Проект направлен на снижение уровня коррупции среди населения. Исполнители и целевая группа проекта приобретут знания в области современных причин коррупции, а также способов борьбы с ней. Учащиеся приобретут навыки взаимодействия с аудиторией. В ходе подготовки и реализации проекта мы выявили возможность снижения уровня коррупции.

Для Казахстана преодоление коррупции является одним из главных направлений государственной политики, приоритетность которого четко обозначена главой государства Н.А.Назарбаевым. Вот почему президент в своей Стратегии «Казахстан-2050» Новый политический курс состоявшегося государства в качестве одного из приоритетов государства назвал борьбу с коррупцией. Президент Казахстана, говоря о борьбе с коррупцией, неоднократно подчеркивал, что без участия общества нельзя победить коррупцию. Н.А.Назарбаев: «Вы молодежь обладаете знаниями, необходимыми для решения всеобщих проблем, включая коррупцию. У вас есть обоснованный интерес бороться против коррупции. В большинстве случаев в коррупцию в обществе вовлечены два главных действующих лица - правительство и частный сектор. Как правило, граждане оказываются главной жертвой коррупции. Способность общественности в том числе и контролировать нашу молодежь, выявлять и пресекать коррупционную деятельность государственных чиновников повышается благодаря изучению местных проблем. Для борьбы с коррупцией необходимы системные усилия всех слоев общества». [8] Один из принципов уголовного права – справедливость. Мне хочется, чтобы все люди были честными, справедливыми и несли ответственность каждый, за свое содеянное, а самое главное, чтобы всё человечество раз и навсегда сказало коррупции – НЕТ!

Антон Павлович Чехов писал: «Тот, кому чужда жизнь, кто неспособен к ней, тому ничего больше не остается, как стать чиновником». [9] Мы, молодежь Казахстана должны опровергнуть это и построить свободное от коррупции общество, где бы чиновника почитали и уважали. Коррупцию порождает неэффективность политических институтов. Казахстан должен усилить меры наказания по борьбе с коррупцией, а также еще больше способствовать выявлению коррупционеров. Пусть даже и незначительных.

Выделяется 7 важнейших шагов для создания успешной стратегии продвижения в социальных медиа:

1. Определение своих целей и ориентиров. Определение, каких целей вы хотите достичь с помощью социальных медиа и как они дополняют и поддерживают общие цели.
2. Исследование. Оцените конкуренцию и определите свою целевую аудиторию.
3. Подготовьте базу контактов и контент.
4. Присоединяйтесь к обсуждениям и начните развивать и налаживать отношения. Начните отвечать на вопросы, делитесь своим мнением и вступайте в сообщества.
5. Укрепляйте свои отношения через социальные медиа.
6. Уделяйте время измерению результатов.
7. Анализируйте, настраивайте и улучшайте.

Измерив свой успех и темпы достижения цели, необходимо анализировать и определять ключевые области, которые необходимо улучшать, адаптировать к изменяющимся трендам и улучшать всю свою кампанию в социальных медиа. Помните, перед вами не всегда будет лежать прямая дорога, поэтому нужно всё время оценивать и подстраиваться. [2, 3, 4, 5, 6]

В числе основных направлений Антикоррупционной политики:

- определение подразделений, ответственных за профилактику коррупционных правонарушений и противодействие коррупции;
- оценка коррупционных рисков;
- выявление и урегулирование конфликта интересов;
- разработка и внедрение в практику стандартов и процедур, направленных на обеспечение добросовестной работы;
- рассмотрение и разрешение информации о возможных фактах коррупции;
- правовое просвещение и формирование основ законопослушного поведения работников, консультирование и обучение работников;
- внутренний контроль и аудит;
- принятие мер по противодействию и профилактике коррупции при взаимодействии с партнерами и организациями-контрагентами;
- принятие мер по противодействию подкупу иностранных публичных должностных лиц и должностных лиц публичных международных организаций;
- взаимодействие с государственными органами, осуществляющими контрольно-надзорные функции;
- сотрудничество с правоохранительными органами в сфере противодействия коррупции
- участие в коллективных инициативах по противодействию и профилактике коррупции. [9]

Список использованной литературы:

1. Уголовный Кодекс Республики Казахстан от 3 июля 2014 года № 226-V (с изменениями и дополнениями по состоянию на 09.01.2018 г.)
https://online.zakon.kz/m/Document/?doc_id=31575252#sub_id=3660000 (дата обращения 04.02.2018 г.)
2. Гундарин, М.В. Книга руководителя отдела PR: практические рекомендации. 2-е изд., дополненное / М.В. Гундарин. – СПб.: Питер, 2009. – 336 с. (дата обращения 04.02.2018 г.)
3. Гуров, Ф.Н. Продвижение бизнеса в Интернет: все о PR и рекламе в сети / Ф.Н. Гуров, – М.: Вершина, 2008. – 136 с. (дата обращения 04.02.2018 г.)
4. Киселев Н. Социальные сети как инструмент PR // www.pr-club.com (дата обращения 04.02.2018 г.)
5. Павловский И. Идеальный план продвижения через социальные сети // <http://saitstroim.ru> (дата обращения 04.02.2018 г.)
6. Сосновский С. Эффективное продвижение в социальных сетях // <http://sosnovskij.ru> (дата обращения 04.02.2018 г.)
7. Социальные сети от А до Я // <http://www.social-networking.ru> (дата обращения 04.02.2018 г.)
8. Интернет ресурс//Противодействие коррупции - обязанность каждого гражданина https://kuef.kz/ru/stop_corruption/ (дата обращения 04.02.2018 г.)
9. Интернет ресурс//35 гениальных и коротких цитат Чехова
<https://www.adme.ru/vdohnovenie-919705/kratkost-sestra-chehova-619805/> (дата обращения 04.02.2018 г.)
10. Интернет ресурс//Антикоррупционная политика
<http://www.rosseti.ru/about/anticorruptionpolicy/policy/index.php> (дата обращения 04.02.2018 г.)

ПОНЯТИЕ И СОДЕРЖАНИЕ ПРАВА ЛИЧНОСТИ НА ИНФОРМАЦИЮ

Уткалиева Камилла Айшваковна

Студент специальности «Юриспруденция»

Казахско-Русский Международный Университет, Актобе, ул.Айтеке би, 52;

Комплексное изучение сущности и содержания права личности на информацию.

Ключевые слова: информационная безопасность, личность, информация, конституция, интернет, информационное общество, век информатизации, право на информацию, государство, гражданское общество.

Возрастание роли информации современного Казахстана обусловлено развитием казахстанского общества и индивидуумов, внедрением современных средств связи. Информация - это движение к информационному обществу. В данном движении главную роль играет информация, а информационные ресурсы равны по значению с финансовыми, природными трудовыми и иными ресурсами.

В Конституции Республики Казахстан провозглашен программный курс на построение правового государства и впервые закреплено право личности на свободный поиск, получение, производство и распространение информации. А появление данного программного курса налагает некоторые обязанности на государство и его органы по его безопасности. Одной из основных задач Казахстана является совершенствование нормативно-правовой базы информационной безопасности государства, личности, общества, включающей механизмы реализации права граждан на информацию.

Тенденцией последнего десятилетия является возрастание права личности на информацию. Смыслом и целью существования государства активно становится личность. Важнейшей предпосылкой существования в обществе является способность личности получать, использовать, перерабатывать и хранить информацию. Информация пронизывает все сферы человеческой жизни и деятельности.

От качества полученной информации о фактах и событиях, от надежности информации, от временного получения, использования напрямую зависят моральные и этические суждения.

Основой мировосприятия личности является информация. Поведение личности, реакции на действия, факты и события - всё это зависит от информации.

Если личность дезинформирована, то у нее зарождается неуверенность, неадекватная реакция, сомнения, которые порождают определенные правоотношения.

Также индивидуум может занять неправильную точку зрения при плохом качестве информации, при её полном отсутствии.

Основой системы прав и свобод человека является конституционное право личности на информацию. Оно показывает, на каком этапе развития находится государство и его общество, и как государство обеспечивает уровень личной свободы, достигнутый в данном обществе.

Век, в котором мы с вами живем, называется «веком информации», а общество «информационным». [1] Феноменом нашего века является Интернет. Интернет-система начала набирать коммерческие обороты в начале 21 века. В Интернете можно спокойно размещать, передавать, получать, искать, собирать и обрабатывать совершенно любую информацию. Пользователь имеет доступ ко всем источникам информации. Соответственно сложились новые общественные отношения, которые требовали урегулирования нормативно-правовых отношений. Право личности на информацию является одним из них. Одной из ценностей, гарантированных государством является право на информацию. Ни гражданское общество, ни правовое государство не

существует без свободы информации. При внедрении данного права в систему законодательства возникают вопросы о понятиях прав личности на информацию, его эволюцию, понимание содержания и путей реализации.

В научной литературе нет единого толкования понятия «информация». Это обусловлено сложностью, содержательным богатством указанного понятия, самим объектом познания, требующего исследования его под разными углами зрения, исходя из особенностей предмета той или иной науки и специфики стоящей познавательной задачи. Указанные обстоятельства вызывают различные подходы к определению информации, подтверждая тем самым мысль о том, что «чем богаче подлежащий определению предмет, т.е. чем больше различных сторон он представляет рассмотрению, тем более различными оказываются даваемые ему дефиниции».

Термин «информация» происходит от латинского «information», который обозначает разъяснение, изложение, истолкование, представление, уведомление. [2]

Большинство современных подходов к классификации прав и свобод личности сложились после второй мировой войны и связаны с возникновением и деятельностью Организации Объединенных Наций. Среди документов, принятых ООН, наибольший интерес для нашего исследования представляют: Всеобщая декларация прав человека (1948г.); Европейская конвенция по защите прав человека и основных свобод (1950г.); Международный пакт о гражданских и политических правах (1966г.); Международный пакт об экономических, социальных и культурных правах (1966г.). Именно в указанных документах впервые были выделены следующие группы прав: гражданские, политические, социальные, экономические, культурные.

Согласно Конституции РК к конституционным правам и свободам относятся, в частности, права: на признание правосубъектности и защиту своих прав и свобод (ст. 13), на равенство перед законом и судом (ст.14), на жизнь (ст. 15), на личную свободу (ст. 16), на защиту достоинства (ст.17), на неприкосновенность частной жизни, личную и семейную тайну, защиту своей чести и достоинства (ст. 18), на определение национальной, партийной и религиозной принадлежности (п. 1 ст. 19), на пользование родным языком и культурой (п.2 ст. 19), на свободу слова и творчества (ст. 20), на свободное передвижение по территории и свободный выбор местожительства (ст. 21), на свободу совести (ст. 22), на свободу объединений (ст. 23), на свободу труда (ст. 24), на неприкосновенность жилища (ст. 25) и другие. [3]

Однако, что характерно, большинство этих конституционных прав являются также гражданско-правовыми и закреплены в ГК.

Для наглядности я приведу ряд классификаций личных неимущественных прав, регулируемых гражданским правом.

По структурно-функциональному признаку личные неимущественные права в гражданском праве могут быть классифицированы следующим образом:

1) личные неимущественные права, обеспечивающие физическое существование гражданина (физические лица), в том числе право на жизнь, право на здоровье, право на благоприятную окружающую среду, право на свободу и личную неприкосновенность;

2) личные неимущественные права, обеспечивающие социальное существование гражданина (физического лица), включая право на имя (фамилию, отчество), право на честь, достоинство и деловую репутацию, право на частную (личную) жизнь, право на свободу передвижения.

По целям осуществления рассматриваемых прав они могут быть классифицированы следующим образом:

1) личные неимущественные права, обеспечивающие физическое и психическое благополучие (целостность) личности, в том числе право на жизнь, право на здоровье,

право на физическую и психическую неприкосновенность, право на благоприятную окружающую среду;

2) права, обеспечивающие индивидуализацию личности в обществе, включая право на имя, право на индивидуальный облик и голос, право на честь, достоинство и деловую репутацию;

3) права, обеспечивающие автономию личности (права на тайну и неприкосновенность личной жизни);

4) права, обеспечивающие охрану результатов интеллектуальной деятельности личности.

Предлагается также следующая классификация:

1) личные неимущественные права, направленные на индивидуализацию личности управомоченного лица: право на имя, право на защиту чести и достоинства, а также тесно связанные с ним право на опровержение и право на ответ;

2) личные неимущественные права, направленные на обеспечение личной неприкосновенности граждан, включающие право на телесную неприкосновенность и охрану жизни и здоровья, право на неприкосновенность личного облика, а также право личного изображения;

3) личные неимущественные права, направленные на обеспечение неприкосновенности и тайны личной жизни граждан: право на неприкосновенность жилища, личной документации, право на тайну личной жизни, в том числе адвокатскую, медицинскую тайну, тайну совершения нотариальных и следственных действий, вкладов в банки и иные кредитные организации, личного общения, сведений, полученных средствами массовой информации. [4]

Список использованной литературы:

1. Мировая цивилизация и журналистика: проблемы и перспективы. Сми и информационное общество. //Интернет ресурс - <https://studopedia.org/8-101245.html> (дата обращения 03.03.2018 г.)

2. Энциклопедия культурологи // [http://www.endic.ru/enc_culture /Informaciya-1271.html](http://www.endic.ru/enc_culture/Informaciya-1271.html) (дата обращения 03.03.2018 г.)

3. Конституция Республики Казахстан. Принята 30 августа 1995 г. на республиканском референдуме. С изменениями и дополнениями, внесенными законами РК от 7 октября 1998 г., от 21 мая 2007 г., от 2 февраля 2011 г., от 10 марта 2017 г. //Ведомости Парламента РК. – 1996. - № 4. – Ст. 217; 1998. - № 20. – Ст.245; 2007. - № 10. – Ст.68; 2011. - № 3.- Ст.29; Казахстанская правда. – 2017. – 14 марта

4. Гражданский Кодекс РК (Общая часть) от 27 декабря 1994 года (с изменениями и дополнениями по состоянию на 01.01.2018 г.) //Ведомости Верховного Совета РК. 1994. - № 23-24 (приложение)

НАШАҚОРЛЫҚ ҒАСЫР ДЕРТІ

Шаметова Сабина

«Құқықтану» мамандығының 2 курс студенті

Тузельбаев Е.О.

Ғылыми жетекші, заң ғылымдарының докторы, профессор

Амангелдықызы Анара

Ассистент, заң ғылымдарының магистрі, аға оқытушы

Қазақ – Орыс Халықаралық Университеті, Ақтөбе, Әйтеке би көшесі 52;

Бұл мақалада есірткі пайдаланатын адамдардың өз денсаулығына көзқарасын өзгерту, олардың санасын адам денсаулығы үшін де, тұтастай қоғам үшін де қауіпті екенін түсіндіру шаралары жүргізіледі. Қазіргі күнде есірткінің зияндылығы, адамдардың оған неліктен құмартатындығы туралы айтылады.

Түйінді сөздер: Нашақорлық, есірткі, зиян, денсаулық, құмартушылық.

Нашақорлық - бүкіл адамзат баласы үшін аса үрейлі мәселелердің бірі. Қаншама ұрпақтың өмірін жалмаған, осынау күрес күн санап күшейтілсе де дес бермей отыр. Ең бір сорақысы есірткіге елітіп, есінен айырылғандардың көбісі жастар мен жасөспірімдер.

Кеңес Одағы кезінде есірткіге қарсы күрес жасырын түрде жүргізіліп келсе, оның күшейгені сонша бара-бара бетпердесі ашылып қалды. 1990 жылдардан кейін нашақорлықтың алдын алу шаралары ашық түрде барынша пәрменді жүрілуде. Ақпарат көздерінің мәліметіне қарағанда, Қазақстанда 500 мыңға жуық нашақор бар көрінеді.

Бұлардың тең жартысы 17 мен 29 арасындағы жастар. Бүгінде Қазақстанда әр жыл сайын есірткіге қатысты 20 мың қылмыс тіркеледі. Есірткі бизнесі ерекше пайдалы, табысты болғандықтан онымен күресу қиынға соғып отыр. Бұл бизнестің түріне 1 доллар жұмсаңыз ол бір жылда 12400 долларға айналады. Мұндай ірі көлемді табыс мұнай саласында да бола бермейді.

Сондықтан бұл салада пайда табатындар қанша жасырын жүргізсе де, тұтынушылар қатарын жыл санап молайтуда. Олардың ең әуелгі құрбандары жастар. Нашақорлардың 40 пайызға жуығы ауқатты отбасылардан шыққандар. Соған қарағанда бұл әлеуметтік жағдайға да байланысты емес. Кейбір деректерде әр жыл сайын әлемде 50 млн. адамның нашақорлық салдарынан жарық дүниемен қоштасатындығы айтылып жүр.

Қазақстанға есірткі Ресейден, Ауғанстаннан сонымен қатар Батыс елдерінен тасымалданады. Нашақорлық жаһанға жалпылай тарап кеткен аса қатерлі дерт. Бұған бай да, кедей де тәуелді болып қалады. Қазақстанда есірткіқұмарлардың көбісі түнгі клубтарда көптеп ұшырасады. Сонымен қатар мейрамхана, кафе, жастардың ойын-сауық құратын думанханаларында «күдіретті» ақ ұнтақтың құрбаны болып, басыбайлы күйге түседі. Есірткімен айналысатындардың көбісі ВИЧ, СПИД тәрізді аса жұқпалы тері ауруларымен ауыратындар. Бұл кеселдер бір шприц арқылы есірткіні денеге құйғанда, бірінен-біріне жұқтырады.

Есірткі бизнесмендері мен әккі нашақорлар түрлі себептермен өздерінің әріптестерін таңдап, тауып, оны құрбандарына айналдыра алады. Не нәрсеге болса да, еліктегіш жасөспірімдерді алдымен торға түсіреді. Бір-екі рет сынақ үшін пайдаланып, ұды байқамай денесіне жайып алған талай көкөрім жас, нашақорлар қатарына қосылуда. Осы бір улы заттың қуаттылығы сондай жасөспірім түгілі, есі дұрыс дені сау ересек адамдарды да оп-оңай соңынан ертіп кете барады.

Қазіргі кезде есірткінің жетпеген жері қалмады. Сәнді ғимаратты әсем қалалардан тартып, аңғал ағайындар тұратын ауыл-аймақты түгел қамтуда. Қайда барса да, құрбандардың алдыңғы шебінде жасөспірімдер тұрады. Ел ертеңі үшін бұл кім-кімді де ойландыраы сөзсіз. Соңғы кезде жеңіл есірткілерді заңдастырайық деген пікірлер де айтылуда. Кінәсіз елді қынадай қырып бара жатқан осы бір уды заңдастыруға құмарлар кімдер деп ойлайсыз.

Оның бәрі пайдаға әбден құныққандар осылай өздерінің қыйтұрқы пиғылдарын көлденең тартады. Есірткі бизнесмендері алғашқы бір «дәм татыруды» тегін береді. Бұл улы зат адамның ми қабатына әсер етіп, ақыл есін алып, ынтықтыра түседі. Бір дәмін татқан пенде өмір бойы іздеп тұратын болады.

Елімізде ең көп қолданылатын есірткінің түрлері - героин мен марихуана болса, ең құндысы - кокаин. Ал кокаин қолданатындарды індетінен емдеу тіпті мүмкін емес. Осынау қатерлі дертке ұшыраушылар арасында мектеп жасындағы жеткіншектердің де кездесуі өкінішті жайт. Есірткіге қарсы күрес қанша пәрменді түрде жүрілсе де індет жыл сайын жайылып барады.

Бұл жөнінде дәрігер-наркологи: «Нашақорлық дәл осылайша жайыла берсе, жастардың болашағы жайлы әңгіме қозғаудың өзі артық» деп түңіледі. Ертеңім жарқын болсын деген ел жастар мәселесіне селсоқ қарай алмасы белгілі. Сондықтан да ата-ана, оқу орындары, заң органдары барлық қоғам болып індетке қарсы күресті барынша пәрмендендіруіміз керек.

Ғасыр індеттерінің бірі нашақорлық бұдан былай да адамзат тұрған жерде жойылмақ емес деген шешімге келген шетелдік ғалымдар мұны өркениетпен бірге жүретін қара құрт деп отыр. Осы індеттен қаржылық жағынан зиян шегіп отырған Америка Құрама Штаттары нашақорлыққа қарсы күрес жүргізудің үш тұжырымдамасын іске қосу мүмкіндіктерін қарастыруда. Біріншісі, АҚШ-тың өз ішіндегі сондай-ақ, елден тыс жерлердегі есірткі саудасымен айналысатындар және оны өндіретіндермен қатаң күрес жүргізу туралы айтылып, есірткіге қарсы заңдарды күшейту сынды дәстүрлі тәсілдерді жанжандыру қажеттілігі қарастырылған. Алайда, ол елде мұндай іс-шараларды сынап-мінеушілер де шығып отыр. Олар нашақорлықты түп қазығымен жойып жіберуі мүмкін емес екенін, өйткені есірткі пайдалану немесе тұтыну қай кезде де өркениеттің ажырамас бөлігі екендігін алға тартуда. Ал, біздің елдегі нарколог-мамандар да мұнымен күресудің қашанда күрделі екендігін тағы да нақтылады.

Дүние жүзінде есірткіні қолданатын адамдар өте көп, олардың көбісі жастар. Жасыратыны жоқ, бұл күндері елімізде осынау қауіпті нашақорлықпен айналысатындар саны көп. Есірткінің медициналық-элеуметтік проблемалары республика орталығының мәліметіне қарағанда, бұл кеселге тәуелді болғандардың саны 250 мыңнан асады екен. Ал бұл ойландыратын көрсеткіш. Есірткі түрлерінің әрқайсысының әсері әр түрлі. Бірақ, бәрінің де келтірер зияны бірдей. Қазіргі қоғамымызда марихуана, героин, гашиш сияқты есірткі түрлері кең ауқымда қолданылады. Ел Президентінің «Қазақстан-2030» жолдамасындағы ұзақ мерзімді басымдықтың бірі – «Қазақстан азаматтарының денсаулығы, білімі мен әл-ауқаты» тармағында, «...азаматтарымыздың өз өмірінің аяғына дейін сау болуы және оларды қоршаған табиғи ортаның таза болуы үшін» азаматтарымызды салауатты өмір салтына әзірлеу қажеттігі көрсетілген.

Алайда әзірге халқымыз бұндай халге жете қойған жоқ. Мысалы, Қазақстандағы әрбір бес адамның үшеуі темекі тартады. Бұл дегеніміз қазақстандықтардың жартысы салауатты өмір салтын ұстанбайды. «Саламатты өмір салтынсыз, қимыл – қозғалыссыз және спортсыз өмір сүру мүмкін емес. Бұл – өмірдің ащы шындығы. Орташа өмір жасымыз Еуропадағыдай болғанын қаласақ, онда денсаулығымыз туралы

ойлануға тиіспіз. Әр қазақстандық үшін басты құндылық – денсаулық» деп Н. Ә. Назарбаев айтқандай түгелімен дерлік құрдымға кетпей тұрған кезде өршіп тұрған ахуалды қолға алып бір адамдай ат салысуымыз керек. Біздің елдігіміз осындайда байқалады. Ел болашағы бұлыңғыр болмауы үшін, осы бір кезде бәріміз бірігіп «бір жағадан бас, бір жеңнен қол шығара» білуіміз керек. Нашақорлық – болашақ қоғамымызға төніп тұрған қауіпті дерттің бірі. Одан аулақ болудың амалы – ешқашан оның дәмін татпау. Есірткі қармағына іліккендер құтыла алмайды, оларды өлім ғана құтқарады. Сондықтан өз-өзімізді өлімге итермелемейік!

Пайдаланылған әдебиеттер тізімі:

1. Т.Қ.Бектегенұлы, С.Смағұлұлы «Адамзаттың қас жауы-нашақорлық, араққорлық». Қызылорда, 2010ж.
2. Ю.Лукьяненко, З.Арынбаева «Есірткі тұзағында». Алматы-Тараз, 2004ж.
3. Әкімбаева Ж, Бәтібаева С, «Денсаулық» Астана 2010ж
4. Денсаулық журналы 215 басылым
5. Г.И.Колесникова., А.Б.Котова., А.И.Петрулевич «Девиантное поведение». Ростов-на Дону, 2007г

КРИМИНОЛОГИЧЕСКАЯ ХАРАКТЕРИСТИКА ПРЕСТУПНОСТИ СРЕДИ НЕСОВЕРШЕННОЛЕТНИХ В Г.АКТОБЕ

Шукенов Махмуд Батырбекович

Студент 4 курса специальности «Юриспруденция»

Каирова Н.И.

Научный руководитель, к.ю.н., профессор

Казахско-Русский Международный университет, 030006, Актобе, ул. Айтеке би, 52;

В статье рассмотрены результаты криминологического исследования преступности среди несовершеннолетних в г.Актобе. Целью исследования, было раскрытие криминологических особенностей преступности среди несовершеннолетних, изученных в рамках реализации учебного научно-исследовательского проекта в ВУЗе.

Ключевые слова: преступность среди несовершеннолетних, уголовное правонарушение, подросток, криминология.

За истекший период 2017 года по Актюбинской области несовершеннолетними и при их участии совершено 145 преступлений, в суд направлено – 38 уголовных дел, прекращено в следствие акта амнистии – 13, прекращено за примирением сторон – 94.

По мнению начальника МПС УВД г.Актобе Алиева К.С.: «на сегодняшний день имеется рост подростковой преступности на 50,8%, по количеству преступлений уже обошли 2016 год, но необходимо отметить снижение регистрации преступлений, совершаемых несовершеннолетними на протяжении последних 2-3 месяцев, что является наглядным результатом принимаемых нами мер».

В основном несовершеннолетними совершаются имущественные преступления, рост которых составил чуть менее, чем в 2 раза, в текущем году подростками совершено 3 разбойных нападения, 27 грабежей, 3 вымогательства, 30 краж. [1]

На рост подростковой преступности повлияло совершение несовершеннолетними много эпизодных преступлений, где 12 несовершеннолетними совершено 36 преступлений.

55 несовершеннолетних совершили преступления впервые, ранее в поле зрения ОВД не попадали, более 65% привлеченных к уголовной ответственности подростков проживают в малообеспеченных им неполных семьях.

Здесь необходимо отметить, что многие из преступлений, совершаемые несовершеннолетними, выявляются и раскрываются самими инспекторами ювенальной полиции.

Так, в текущем году инспекторами личным сыском раскрыто 28 преступлений, т.е., выявлено 3 факта вымогательства в учебных заведениях (Актюбинский промышленный колледж технологий и Актюбинский колледж сервиса) 2 преступления в Актюбинском колледже связи и электротехники 1 мошенничество, 1 хулиганство. 1 грабеж выявлено возле СШГ №9, а также оставшийся 22 преступление по ст.188 (кражи) выявлено вне учебного заведения.

Касательно работы школьных инспекторов полиции, в настоящее время по городу штат составляет 89 инспекторов ПДН, из них 66 единиц школьных инспекторов, при наличии 108 учебных заведений. Т.е. практически за каждым инспектором закреплено по 2 учебных заведения.

Вместе с тем, в текущем году в рамках профилактики подростковой преступности проведено свыше 30 широкомасштабных акций и оперативно –

профилактических мероприятий с привлечением органов образования, НПО, молодежных организаций. [2]

Начальник отделения ювенальной полиции МПС ДВД Актюбинской области Утешева А. говорит о том, что проанализировав все преступления: 80 процентов несовершеннолетних, нарушивших закон, это подростки, впервые совершившие противоправные действия. Они не состояли на учёте, не проявляли агрессию.

Нередки случаи, когда между подростками вспыхивает словесная перепалка, иногда это заканчивается драками. Раньше в семьях учили быть сдержаннее, уважать друг друга, старших, терпимости, но в настоящее время такое явление считается редкостью.

Школьники и студенты СУЗов стали более раскрепощенными, озлобленными. Ослабла связь между родителями и детьми, у одних нет времени на воспитание, а другим это и не надо, - отмечает начальник ювенальной службы области.

В статье «Почему увеличилась преступность среди молодежи Казахстана?» приводятся причины, которые могут быть вызваны на совершение преступления. Это может быть экономическая нестабильность, алкоголизм, наркомания, недостаточного внимания детям в семье.

Многочисленные видеоролики, размещенные в социальных сетях, особенно в Youtube, где отражены противоправные и насильственные сцены с участием казахстанских парней и девушек, показывает насколько руководство бессильно в принятии действенных мер на пути стабилизации обстановки в молодежной среде.

Так, почему дети становятся на путь насилия?

В докладе Европейского регионального бюро Всемирной организации здравоохранения (ВОЗ) отмечается, что наибольший уровень насильственной смерти зафиксирован в странах с низким и средним уровнем дохода на душу населения. Однако, вне зависимости от экономического положения страны в целом, наибольшее число убийств приходится на малообеспеченные слои населения, причем 4 из 5 погибших от насильственных причин – мужчины, погибшие от ножевых ран. Это подтверждает тот факт, что ножи и другое холодное оружие, как и прежде, составляют основу вооружения мальчишеских и юношеских банд.

Аморальное поведение в среде казахстанских подростков во многом может быть вызвано падением уровня воспитательной работы в общеобразовательных учреждениях и деградацией морально-этических норм в семьях. И плюс к этому, не стоит забывать **социально-экономические проблемы**, нерешенность вопроса занятости граждан особенно молодежи.

Депутаты предлагают запретить подросткам играть в жестокие компьютерные игры и смотреть боевики. По их мнению, это уберезёт их от преступных деяний. [3]

В статье «Как бороться с малолетним хулиганом по закону?» говорится о том, что многие родители сталкиваются с проблемой малолетних хулиганов, терроризирующих их ребенка. Кто-то старается вразумить их с помощью слов, другие жалуются родителям, а третьи, доведенные до отчаяния, пытаются разобраться с помощью подзатыльников. Но, как правило, первые два варианта редко приносят ощутимый эффект, а последний и вовсе преследуется по закону.

Если произошла конфликтная ситуация с участием детей, правильно будет сразу же позвонить на «102», а по приезду полицейских обратиться с официальным заявлением.

Можно обратиться к школьному инспектору полиции. Если же конфликт не настолько серьезный, достаточно поговорить с родителями и объяснить им, что следующим шагом будет обращение в правоохранительные органы. Но все же эффективнее это делать с участием сотрудников ювенальной полиции.

Бывает, что в порыве гнева и эмоций взрослый может ударить малолетнего хулигана. И это недопустимо, нанесение вреда здоровью ребенка в обязательном порядке предусмотрена ответственность как административная, так и уголовная. При рассмотрении будут учитываться все аспекты конфликта, доводы взрослого человека, допустившего самоуправство, и пострадавшего ребенка, проведен опрос свидетелей и другие процессуальные действия. Лишь после полного расследования дела и сбора всех доказательств будет принято объективное решение.

Никаких серьезных мер в отношении малолетнего хулигана по закону принять нельзя: процедура выглядит долгой, утомительной и не очень эффективной. Даже для того, чтобы направить хулигана в специальную организацию образования для детей с девиантным поведением, нужны очень серьезные обстоятельства. А профилактические беседы и постановка на учет создадут скорее проблемы родителям, нежели ему самому.

Научно доказано, что личность человека формируется уже к 5-6 годам, а потому ему присущи те же черты характера, что и взрослому человеку. И если он с малого возраста встал на путь криминала, то и бороться с ним нужно теми же методами, что и со взрослым преступником. Например, в Швейцарии уголовная ответственность наступает с 7 лет, в Англии с 10, а в Нидерландах и Испании – с 12 лет. Однако малолетнего казахстанца можно привлечь к уголовной ответственности лишь с 16 лет. И только за особо тяжкие преступления – с 14. Так может уже пора пересмотреть эти законы? У нас в стране делается очень многое для защиты прав детей.

Но при ближайшем рассмотрении эти меры оказываются больше направлены на защиту прав малолетних преступников, нежели их потенциальных жертв. А психологи, как правило, и вовсе пытаются представить детей с откровенными криминальными наклонностями жертвами обстоятельств, требующих повышенного внимания взрослых, бесед по душам, понимания и прощения.

Однако практика показывает, что все эти меры способны лишь укрепить у малолетнего негодяя чувство собственной безнаказанности, нежели направить на путь исправления. Может поэтому в последнее время стало так много случаев, когда взрослые, пытаясь защитить своего ребенка, пытаются сами наказать его обидчика. Как правило, каждый подобный факт активно обсуждается в интернете, а самих родителей, осмелившихся на такой шаг, выставляют жуткими монстрами. И, наверное, никто из авторов подобных постов всерьез не задумывается о том, как бы он поступил, оказавшись в подобной ситуации. [4]

Чтобы бороться с преступностью среди несовершеннолетних, родителям надо уделять больше внимания своим детям. По возможности воспитывать самим, нежели отдавать их нянькам, либо вообще не следить. Так как за детей ответственны сами родители. Аморальное поведение в среде казахстанских подростков во многом может быть вызвано падением уровня воспитательной работы в общеобразовательных учреждениях и деградацией морально-этических норм в семьях. И плюс к этому не стоит забывать социально-экономические проблемы, нерешенность вопроса занятости граждан особенно молодежи.

Таким образом, вовлечение подростков в совершение тяжких и особо тяжких преступлений, свидетельствуют о системном духовном кризисе в казахстанском обществе, что является прямым следствием отсутствия целевой и комплексной подростковой и молодежной политики руководства Казахстана.

Список использованной литературы:

1. Алиев К.С. Профилактика подростковой преступности. Тезис выступления начальника МПС УВД г.Актобе от 20 декабря 2017 года.// Официальные материалы ДВД Актыбинской области
2. Справка по раскрытию преступлений среди несовершеннолетних ДВД Актыбинской области УКП за 2017 год// Официальные материалы ДВД Актыбинской области
3. Почему увеличилась преступность среди молодежи Казахстана? Сайт: UNIVERLIFE.KZ. Новости Казахстана. // <http://univerlife.kz/ru/news/view/id/1936>
4. Как бороться с малолетним хулиганом по закону? Сайт. 365INFO.KZ// <https://365info.kz/2017/09/kak-borotsya-s-maloletnim-huliganom-po-zakonu/>

НАШАҚОРЛЫҚ – ҚАУІПТІ ДЕРТ

Шүйінішбаева Нұргүл

Ибрагимова Жанетта

«Құқықтану» мамандығының 2 курс студенттері

Тузельбаев Е.О.

Ғылыми жетекші, заң ғылымдарының докторы, профессор

Амангелдықызы Анара

Ассистент, заң ғылымдарының магистрі, аға оқытушы

Қазақ – Орыс Халықаралық Университеті, Ақтөбе, Әйтеке би көшесі 52;

Бұл мақалада нашақорлық туралы және Ақтөбе облысындағы есірткі заттарды пайдаланған адамдардың көрсеткіштері туралы айтылады.

Түйінді сөздер: есірткі, жасөспірімдер, нашақорлық, психотроптық заттар.

Әлемді жайлаған нашақорлық дерті күн сайын тамырын тереңге жайып барады. Бұл «жұқпалы ауруға» Қазақстан да шалдыққан. Олуақытозғансайынасынып бара жатыр деп айтуға болады. Оған әр түрлі себептері бар. Менің ойымша, ең негізгісі – есірткі және психотроптық заттарға қол жетімділік. Бұған дәлел күн сайын әр-түрлі есірткі немесе психотроптық заттармен ұсталғандар жәйлі ақпараттар.

Есірткі заттарды қолданатындардың басым көпшілігіне — мектеп жасындағы бойжеткендер мен бозбалалар жатады. Өйткені жас өспірімдер еліктегіш келеді, сондықтан бір рет есірткіні қолдансам ештеңе ете қоймас деп, қалай нашақор болғанын білмей қалады. Ал есірткінің қармағына бір іліккен адам, одан оңай құтылып кете алмайды. Нашақорлық дертіне шалдыққан адам онсыз өмір сүре алмайтындай күйге түсіп өзінің денсаулығын, өмірін құртып қана қоймай, жақындарының, қоршаған адамдардың өміріне де қауіп төндіреді. Психотроптық заттар-адамның психикалық функциясына әсер ететін қауіпті заттар. Тізім бойынша мұндай заттардың 38 атауы берілген. Оларға аминорекс, месхалин, метамфетамин, псилоцин және тағы басқалары жатады.

Нашақорлық - бүкіл адамзат баласы үшін аса үрейлі мәселелердің бірі. Қаншама ұрпақтың өмірін жалмаған, осынау аждаһамен күрес күн санап күшейтілсе де дес бермей отыр. Ең бір сорақысы есірткіге елітіп, есінен айырылғандардың көбісі жастар мен жасөспірімдер. Кеңес Одағы кезінде есірткіге қарсы күрес жасырын түрде жүргізіліп келсе, оның күшейгені сонша бара-бара бетпердесі ашылып қалды. 1990 жылдардан кейін нашақорлықтың алдын алу шаралары ашық түрде барынша пәрменді жүрілуде. Ақпарат көздерінің мәліметіне қарағанда, Қазақстанда 500 мыңға жуық нашақор бар көрінеді. Бұлардың тең жартысы 17 мен 29 арасындағы жастар. Бүгінде Қазақстанда әр жыл сайын есірткіге қатысты 20 мың қылмыс тіркеледі. Есірткі бизнесі ерекше пайдалы, табысты болғандықтан онымен күресу қиынға соғып отыр. Бұл бизнестің түріне 1 доллар жұмсаңыз ол бір жылда 12400 долларға айналады. Мұндай ірі көлемді табыс мұнай саласында да бола бермейді. Сондықтан бұл салада пайда табатындар қанша жасырын жүргізсе де, тұтынушылар қатарын жыл санап молайтуда. Олардың ең әуелгі құрбандары жастар. Нашақорлардың 40 пайызға жуығы ауқатты отбасылардан шыққандар. Соған қарағанда бұл әлеуметтік жағдайға да байланысты емес. Кейбір деректерде әр жыл сайын әлемде 50 млн. адамның нашақорлық салдарынан жарық дүниеден қоштасатындығы айтылып жүр.

Қазақстанға есірткі Ресейден, Ауғанстаннан сонымен қатар Батыс елдерінен тасымалданады. Нашақорлық жаһанға жалпылай тарап кеткен аса қатерлі дерт. Бұған бай да, кедей де тәуелді болып қалады. Қазақстанда есірткіқұмарлардың көбісі түнгі

клубтарда көптеп ұшырасады. Сонымен қатар мейрамхана, кафе, жастардың ойын-сауық құратын думанханаларында «қүдіретті» ақ ұнтақтың құрбаны болып, басыбайлы күйге түседі. Есірткімен айналысатындардың көбісі ВИЧ, СПИД тәрізді аса жұқпалы тері ауруларымен ауыратындар. Бұл кеселдер бір шприц арқылы есірткіні денеге құйғанда, бірінен-біріне жұқтырады. Есірткі бизнесмендері мен әккі нашақорлар түрлі себептермен өздерінің әріптестерін таңдап, тауып, оны құрбандарына айналдыра алады. Не нәрсеге болса да, еліктегіш жасөспірімдерді алдымен торға түсіреді. Бір-екі рет сынақ үшін пайдаланып, уды байқамай денесіне жайып алған талай көкөрім жас, нашақорлар қатарына қосылуда. Осы бір улы заттың қуаттылығы сондай жасөспірім түгілі, есі дұрыс дені сау ересек адамдарды да оп-оңай соңынан ертіп кете барады.

жыл	Есірткік ұралдарын, психотроптықзаттар мен прекурсорларды теріс Пайдаланатын адамдардың барлығы							
	1	2	3	4	5	6	7	8
	14жасты қосалғанда оған дейін	15-17 жас	14 жасқа дейін және 15-17 жас	Олардың ішінде тәуелділері	18-30 жас	Олардың ішінде тәуелділері	Барлықөсуі (6-бағанға қарағанда 4-баған)	Олардың ішіндегітәуелділері (7-бағанға қарағанда 5-баған)
2014	605	3076	3681	346	25175	16136	85,30%	97,85%
2015	523	2416	2939	231	24077	15342	87,80%	98,40%
2016	442	2171	2613	153	20423	13111	87,20%	98,80%

Қазіргі кезде есірткінің жетпеген жері қалмады. Сәнді ғимаратты әсем қалалардан тартып, аңғал ағайындар тұратын ауыл-аймақты түгел қамтуда. Қайда барса да, құрбандардың алдыңғы шебінде жасөспірімдер тұрады. Ел ертеңі үшін бұл кім-кімді де ойландыраы сөзсіз. Соңғы кезде жеңіл есірткілерді заңдастырайық деген пікірлер де айтылуда. Кінәсізелді қынадай қырып бара жатқан осы бір улы заңдастыруға құмарлар кімдер деп ойлайсыз. Оның бәрі құлқынның қамы. Пайдаға әбден құныққандар осылай өздерінің қитұрқы пиғылдарын көлденең тартады. Есірткі бизнесмендері алғашқы бір «дәм татыруды» тегін береді. Бұл улы зат адамның ми қабатына әсер етіп, ақыл есін алып, ынтықтыра түседі. Бір дәмін татқан пенде өмір бойы іздеп тұратын болады. Елімізде ең көп қолданылатын есірткінің түрлері - героин мен марихуана болса, ең құндысы - кокаин. Ал кокаин қолданатындарды індетінен емдеу тіпті мүмкін емес. Осынау қатерлі дертке ұшыраушылар арасында мектеп жасындағы жеткіншектердің де кездесуі өкінішті жайт. Есірткіге қарсы күрес қанша пәрменді түрде жүрілсе де індет жыл сайын жайылып барады. Бұл жөнінде дәрігер-наркологалар: «Нашақорлық дәл осылайша жайыла берсе, жастардың болашағы жайлы әңгіме қозғаудың өзі артық» деп түңіледі. Ертеңім жарқын болсын деген ел жастар мәселесіне селсоқ қарай алмасы белгілі. Сондықтан да ата-ана, оқу орындары, заң органдары барлық қоғам болып індетке қарсы күресті барынша пәрмендендіруіміз керек.

Ақтөбе облысындағы есірткі заттарды пайдаланған адамдардың көрсеткіштері

	2015	2016	2017
Есірткі қылмыстары бойынша сотталғандар	27 адам	151 адам	72 адам
Есірткі пайдаланатындар	2271 адам	989 адам	1056 адам
Қайтыс болған адамдар	54 адам	94 адам	61 адам

Пайдаланылған әдебиеттер тізімі:

1. Мүсілім Ж. «Есірткімен күреске бірлескен қимыл». // Заң.- 2009.
2. Сатыбалдиев Е. «Первым делом – борьба с наркоманией». // Заң және заман.- 2010.
3. Токенов Е. «Наркомания – общенациональная проблема» // Заң және заман 2005
4. Нұралин Д. «Наша қорлық пен есірткіге қарсы күрес – ғаламдық мәселе». // Тураби.- 2003
5. Мусина Д. «Борьба с наркоманией требует общих усилий» // Заң және заман.- 2009.